



UNIVERSITAT DE  
BARCELONA

## L'Osireion d'Oxirrinc (El Bahnasa, Egipte)

### Estudi arqueològic i dels rituals del culte a Osiris entre els segles VII aC i II dC

Maite Mascort Roca

**ADVERTIMENT.** La consulta d'aquesta tesi queda condicionada a l'acceptació de les següents condicions d'ús: La difusió d'aquesta tesi per mitjà del servei TDX ([www.tdx.cat](http://www.tdx.cat)) i a través del Dipòsit Digital de la UB ([diposit.ub.edu](http://diposit.ub.edu)) ha estat autoritzada pels titulars dels drets de propietat intel·lectual únicament per a usos privats emmarcats en activitats d'investigació i docència. No s'autoritza la seva reproducció amb finalitats de lucre ni la seva difusió i posada a disposició des d'un lloc aliè al servei TDX ni al Dipòsit Digital de la UB. No s'autoritza la presentació del seu contingut en una finestra o marc aliè a TDX o al Dipòsit Digital de la UB (framing). Aquesta reserva de drets afecta tant al resum de presentació de la tesi com als seus continguts. En la utilització o cita de parts de la tesi és obligat indicar el nom de la persona autora.

**ADVERTENCIA.** La consulta de esta tesis queda condicionada a la aceptación de las siguientes condiciones de uso: La difusión de esta tesis por medio del servicio TDR ([www.tdx.cat](http://www.tdx.cat)) y a través del Repositorio Digital de la UB ([diposit.ub.edu](http://diposit.ub.edu)) ha sido autorizada por los titulares de los derechos de propiedad intelectual únicamente para usos privados enmarcados en actividades de investigación y docencia. No se autoriza su reproducción con finalidades de lucro ni su difusión y puesta a disposición desde un sitio ajeno al servicio TDR o al Repositorio Digital de la UB. No se autoriza la presentación de su contenido en una ventana o marco ajeno a TDR o al Repositorio Digital de la UB (framing). Esta reserva de derechos afecta tanto al resumen de presentación de la tesis como a sus contenidos. En la utilización o cita de partes de la tesis es obligado indicar el nombre de la persona autora.

**WARNING.** On having consulted this thesis you're accepting the following use conditions: Spreading this thesis by the TDX ([www.tdx.cat](http://www.tdx.cat)) service and by the UB Digital Repository ([diposit.ub.edu](http://diposit.ub.edu)) has been authorized by the titular of the intellectual property rights only for private uses placed in investigation and teaching activities. Reproduction with lucrative aims is not authorized nor its spreading and availability from a site foreign to the TDX service or to the UB Digital Repository. Introducing its content in a window or frame foreign to the TDX service or to the UB Digital Repository is not authorized (framing). Those rights affect to the presentation summary of the thesis as well as to its contents. In the using or citation of parts of the thesis it's obliged to indicate the name of the author.

# L'Osireion d'Oxirrinc (El Bahnasa, Egipte)

Estudi arqueològic i dels rituals del culte a Osiris  
entre els segles VII aC i II dC



**Volum II**  
**Annexos, planimetria i restitució en 3D**

**MAITE MASCORT ROCA**

Director: Dr. Josep Padró Parcerisa

Tutora: Dra. Gisela Ripoll

Barcelona, abril 2016

**Programa de Doctorat 'Societat i Cultura'**  
**Especialització en Arqueologia**

**Departament de Prehistòria, Història Antiga i Arqueologia**  
**Facultat de Geografia i Història**



**UNIVERSITAT DE**  
**BARCELONA**

# L'Osireion d'Oxirrinc (El Bahnasa, Egipte).

Estudi arqueològic i dels rituals del culte a Osiris  
entre els segles VII aC. i II dC.

Volum II.

Annexos, planimetria, restitució en 3D

MAITE MASCORT ROCA

Director: Dr. Josep Padró Parcerisa

Tutora: Dra. Gisela Ripoll

Programa de Doctorat 'Societat i Cultura'  
Especialització en Arqueologia

Departament de Prehistòria, Història Antiga i Arqueologia  
Facultat de Geografia i Història



UNIVERSITAT DE  
BARCELONA

Barcelona, abril 2016



L'Osireion d'Oxirrinc (El Bahnasa, Egipte).

Estudi arqueològic i dels rituals del culte a Osiris  
entre els segles VII aC. i II dC.

Volum II.

Annexos, planimetria, restitució en 3D

MAITE MASCORT ROCA

© Imatges i text

Tots els drets estan reservats.



Llicència sota Creative Commons CC BY-NC-ND - Reconeixement – NoComercial – SenseObraDerivada 3.0  
(No es permet un ús comercial de l'obra original ni la generació d'obres derivades).

La quasi totalitat de les imatges presentades són propietat de la Missió Arqueològica d'Oxirrinc i de particulars que ens han donat permís per incloure-les en aquest treball.

El 3D ha estat realitzat per Síntesi 3D sota les indicacions de l'autora. Els drets de © estan reservats.

La reproducció del text i de les imatges està subjecte a l'autorització expressa de l'autor.

## SUMARI

---

### Volum I

Agraïments	7
Capítol 1 - Introducció General	11
1.1. Justificació i objectius del treball	12
1.2. Metodologia aplicada a l'estudi proposat	14
Capítol 2 - Oxirrinc. Importància geogràfica i històrica	19
2.1. El culte a la deessa Tueris a Oxirrinc	22
2.2. El peix oxirrimc a la Necròpolis Alta	31
2.3. Oxirrinc a l'època hel·lenística i romana	41
Capítol 3 - Notícies i intervencions arqueològiques	45
Capítol 4 - Els cultes i rituals associats a l'Osiris del <i>Per-khef</i>	71
4.1 El culte del déu Osiris a partir de la Baixa Època	71
4.2. El déu Osiris a Per-medjed	80
4.3. El temple <i>Per-khef</i>	84
4.4. Els Misteris d'Osiris durant el mes de <i>Khoiak</i>	97
4.5. El mite de la Llunyana relacionat amb l'arribada de la inundació	128
Capítol 5 - L'Osireion d'Oxirrinc	133
5.1. El tèmenos	135
5.1.1. L'excavació del tèmenos	139
5.2. Els vestigis de la superestructura	142
5.3. Les entrades auxiliars d'accés a la catacumba	162
5.4. La catacumba. La infraestructura del temple-necròpolis	164
5.4.1. Les sales d'entrada (2C i 2D)	165



5.4.2. La sala 1B de l'Osiris	171
5.4.3. La galeria 1A	180
5.4.3.1. Les inscripcions dels nínxols de la galeria 1A	193
5.4.4. La galeria 2E	198
5.5. El material arqueològic recuperat	205
Capítol 6 - Els altres <i>Osireia</i>	317
6.1. L'Osireion d'Abidos	317
6.2. L'Osireion de Karnak	321
6.3. El possible Osireion del Serapeu d'Alexandria	326
6.4. Altres	326
Capítol 7 - Conclusions	329
Capítol 8 - Bibliografia	347
8.1. Abreviacions de revistes i col·leccions	347
8.2. Bibliografia	352
Relació de figures	413
 <b>Volum II</b>	
Annex 1 - Relació d'unitats estratigràfiques	433
Annex 2 - Relació de peces incloses en el registre d'Antiguitats	447
Annex 3 - Inventari del material arqueològic que no ha estat registrat com antiguitat	455
Annex 4 - Fitxes del material arqueològic recuperat	479
Annex 5 - Planimetria:	1191
Plànol 1	
Plànol 2	
Annex 6 - Restitució en 3D (DVD)	contraportada

## ANNEX 1. RELACIÓ D'UNITATS ESTRATIGRÀFIQUES DE L'OSIREION. SECTOR 15000.

UE	DESCRIPCIÓ	ÀMBIT	CAMPANYA
15001	Escala auxiliar d'accés a l'hipogeu tallada a la roca. Situada al sud-est de l'edifici. Compta amb 10 graons també tallats a la roca mare.	Exterior	2002 - Octubre
15002	Mur direcció nord-sud que separa la sala d'Osiris (B) amb l'àmbit dels passadissos (A). Tram sud.	Galeria 1A – Passadís 1 nínxols	2002 - Octubre
15003	Mur amb direcció nord-sud que separa la sala d'Osiris (B) amb l'àmbit dels passadissos (A). Tram nord.	Galeria 1A – Passadís 1 nínxols	2002 - Octubre
15004	Mur est-oest situat al sud del passadís on estan construïts 15 nínxols. De l'1A1 14 i el 29.	Galeria 1A – Passadís 1 nínxols	2002 - Octubre
15005	Estàtua d'Osiris de pedra calcària pintada de color negre. Longitud: 3,33 m. Al cap porta la corona <i>atef</i> . Les mans descansen sobre el pit una per sobre de l'altre. La mà dreta sosté els atributs de la divinitat, l' <i>heqaf</i> i el <i>nekhakha</i> .	Sala 1B - d'Osiris	2002 - Octubre
15006	Mur est-oest situat al nord del passadís on estan construïts 15 nínxols. Del 15 al 28 i el 30..	Galeria 1A – Passadís 1 nínxols	2002 - Octubre
15007	Llinda de pedra calcària que conforma la porta de pas entre les zones A i B. Estava partida i s'ha restaurat.	Galeria 1A – Passadís 1 nínxols	2002 - Octubre
15008	Mur sud-oest bastit de pedres calcàries de la sala d'Osiris.	Sala 1B - d'Osiris	2002 - Octubre
15009	Mur nord-oest bastit de pedres calcàries de la sala d'Osiris.	Sala 1B - d'Osiris	2002 - Octubre
15010	Petit muret format per 3 pedres. Es troba a un nivell inferior, com un graó, de la porta de separació entre els àmbits A i B.	Sala 1B - d'Osiris	2002 - Octubre
15011	Mur sud bastit de pedres calcàries de la sala d'Osiris.	Sala 1B - d'Osiris	2002 - Octubre
15012	Mur sud-est bastit de pedres calcàries de la sala d'Osiris.	Sala 1B - d'Osiris	2002 - Octubre
15013	Mur que connecta les estructures 15012 i 15014. Correspon a la porta d'accés a la sala D o avantcambra de la Sala d'Osiris.	Sala 1B - d'Osiris	2002 - Octubre
15014	Mur nord-est de la sala B d'Osiris amb decoració de façana de palau. Es pot apreciar l'arrencament de la volta	Sala 1B - d'Osiris	2002 - Octubre
15015	Pedestal de l'estàtua d'Osiris	Sala 1B - d'Osiris	2002 - Octubre
15016	Paviment de pedra calcària. Meitat sud de la sala d'Osiris on es troben cinc nínxols subterranis.	Sala 1B - d'Osiris	2002 - Octubre
15017	Mur nord de la sala d'Osiris (1B).	Sala 1B - d'Osiris	2002 - Octubre
15018	Escala auxiliar d'accés a l'hipogeu tallada a la roca. Situada al sud-oest de l'edifici. Compta amb 12 graons també tallats a la roca mare.	Exterior	2002 - Octubre
15019	Passadís de nínxols. Entre l'escala d'accés 15001 fins la pedra de tancament 15055.	Galeria 1A – Passadís 1 nínxols	2002 - Octubre
15020	Estrat que farceix 15019. De saqueig dels nínxols, remogut i barrejat amb sorres d'aportació.	Galeria 1A – Passadís 1 nínxols	2002 - Octubre
15021	Nínxol 1 practicat en el paviment 15016 de la sala d'Osiris, semblant a la <i>suspensurae</i> de les termes romanes.	Sala 1B - d'Osiris	2002 - Octubre

15022	Ninxol 2 practicat en el paviment 15016.	Sala 1B - d'Osiris	2002 - Octubre
15023	Ninxol 3 practicat en el paviment 15016.	Sala 1B - d'Osiris	2002 - Octubre
15024	Ninxol 1 paret sud direcció est-oest. Remogut i buidat.	Galeria 1A – Passadís 1 nínxols	2002 - Octubre
15025	Ninxol 2 paret sud direcció est-oest. Remogut i buidat.	Galeria 1A – Passadís 1 nínxols	2002 - Octubre
15026	Ninxol 3 paret sud direcció est-oest. Remogut i buidat.	Galeria 1A – Passadís 1 nínxols	2002 - Octubre
15027	Ninxol 4 paret sud direcció est-oest. Remogut i buidat.	Galeria 1A – Passadís 1 nínxols	2002 - Octubre
15028	Ninxol 5 paret sud direcció est-oest. Remogut i buidat.	Galeria 1A – Passadís 1 nínxols	2002 - Octubre
15029	Ninxol 6 paret sud direcció est-oest. Remogut i buidat.	Galeria 1A – Passadís 1 nínxols	2002 - Octubre
15030	Ninxol 7 paret sud direcció est-oest. Remogut i buidat.	Galeria 1A – Passadís 1 nínxols	2002 - Octubre
15031	Ninxol 8 paret sud direcció est-oest. Remogut i buidat.	Galeria 1A – Passadís 1 nínxols	2002 - Octubre
15032	Ninxol 9 paret sud direcció est-oest. Remogut i buidat.	Galeria 1A – Passadís 1 nínxols	2002 - Octubre
15033	Ninxol 10 paret sud direcció est-oest. Remogut i buidat.	Galeria 1A – Passadís 1 nínxols	2002 - Octubre
15034	Ninxol 11 paret sud direcció est-oest. Remogut i buidat.	Galeria 1A – Passadís 1 nínxols	2002 - Octubre
15035	Ninxol 12 paret sud direcció est-oest. Remogut i buidat.	Galeria 1A – Passadís 1 nínxols	2002 - Octubre
15036	Ninxol 13 paret sud direcció est-oest. Remogut i buidat.	Galeria 1A – Passadís 1 nínxols	2002 - Octubre
15037	Ninxol 14 paret sud direcció est-oest. Remogut i buidat.	Galeria 1A – Passadís 1 nínxols	2002 - Octubre
15038	Ninxol 15, en la paret nord direcció est - oest. Davant de 15024 - nínxol 1.	Galeria 1A – Passadís 1 nínxols	2002 - Octubre
15039	Ninxol 16, en la paret nord direcció est - oest. Remogut i buidat.	Galeria 1A – Passadís 1 nínxols	2002 - Octubre
15040	Ninxol 17, en la paret nord direcció est - oest. Remogut i buidat.	Galeria 1A – Passadís 1 nínxols	2002 - Octubre
15041	Ninxol 18, en la paret nord direcció est - oest. Remogut i buidat.	Galeria 1A – Passadís 1 nínxols	2002 - Octubre
15042	Ninxol 19, en la paret nord direcció est - oest. Remogut i buidat.	Galeria 1A – Passadís 1 nínxols	2002 - Octubre
15043	Ninxol 20, en la paret nord direcció est - oest. Remogut i buidat.	Galeria 1A – Passadís 1 nínxols	2002 - Octubre
15044	Ninxol 21, en la paret nord direcció est - oest. Remogut i buidat.	Galeria 1A – Passadís 1 nínxols	2002 - Octubre
15045	Ninxol 22, en la paret nord direcció est - oest. Remogut i buidat.	Galeria 1A – Passadís 1 nínxols	2002 - Octubre
15046	Ninxol 23, en la paret nord direcció est - oest. Remogut i buidat.	Galeria 1A – Passadís 1 nínxols	2002 - Octubre
15047	Ninxol 24, en la paret nord direcció est - oest. Remogut i buidat.	Galeria 1A – Passadís 1 nínxols	2002 - Octubre
15048	Ninxol 25, en la paret nord direcció est - oest. Remogut i buidat.	Galeria 1A – Passadís 1 nínxols	2002 - Octubre
15049	Ninxol 26, en la paret nord direcció est - oest. Remogut i buidat.	Galeria 1A – Passadís 1 nínxols	2002 - Octubre
15050	Ninxol 27, en la paret nord direcció est - oest. Remogut i buidat.	Galeria 1A – Passadís 1 nínxols	2002 - Octubre
15051	Ninxol 28, en la paret nord direcció est - oest. Remogut i buidat.	Galeria 1A – Passadís 1 nínxols	2002 - Octubre

15052	Estrat sota 15020 on es troben grans lloses de pedra calcària de 130 cm. de longitud per 28 cm. d'amplada i 25 cm. de profunditat. És on es localitzen els materials arqueològics producte del saqueig dels nínxols.	Galeria 1A – Passadís 1 nínxols	2003 - Novembre- Desembre
15053	Nínxol 29 situat al costat del nínxol 14. Farcit per 15115 Conté material.	Galeria 1A – Passadís 1 nínxols	2003 - Novembre- Desembre
15054	Nínxol 30 situat en la paret nord al costat del nínxol 28. Farcit per 15061. Conté material.	Galeria 1A – Passadís 1 nínxols	2003 - Novembre- Desembre
15055	Mur que tanca el primer tram del passadís a nivell dels nínxols 29 i 30. A partir d'aquest punt el nivell del corredor s'eleva i canvia lleugerament de direcció.	Galeria 1A – Passadís 1 nínxols	2003 - Novembre- Desembre
15056	Nínxol 31 construït en la paret sud a partir del tancament 15055, Està farcit per 15057. Conté material.	Galeria 1A – Passadís 2 nínxols	2003 - Novembre- Desembre
15057	Contingut del nínxol 31 (15056).	Galeria 1A – Passadís 2 nínxols	2003 - Novembre- Desembre
15058	Nínxol 32, farcit per 15059. Construït en la paret sud al costat del nínxol 31. Conté material.	Galeria 1A – Passadís 2 nínxols	2003 - Novembre- Desembre
15059	Contingut del nínxol 32 (15058).	Galeria 1A – Passadís 2 nínxols	2003 - Novembre- Desembre
15060	Nínxol 33. Construït en el mur sud al costat del nínxol 32 No conté material.	Galeria 1A – Passadís 2 nínxols	2003 - Novembre- Desembre
15061	Contingut del nínxol 30 (15054).	Galeria 1A – Passadís 1 nínxols	2003 - Novembre- Desembre
15062	Nínxol 34, farcit per 15063. Construït en el mur sud al costat del nínxol 33. Conté material.	Galeria 1A – Passadís 2 nínxols	2003 - Novembre- Desembre
15063	Contingut del nínxol 34 (15062).	Galeria 1A – Passadís 2 nínxols	2003 - Novembre- Desembre
15064	Nínxol 35, farcit per 15065. Construït en el mur sud al costat del nínxol 34. Conté material.	Galeria 1A – Passadís 2 nínxols	2003 - Novembre- Desembre
15065	Contingut del nínxol 35 (15064).	Passadís 1A - nínxols	2003 - Novembre- Desembre
15066	Nínxol 36, farcit per 15067. Construït en el mur sud al costat del nínxol 35. Conté material.	Galeria 1A – Passadís 2 nínxols	2003 - Novembre- Desembre
15067	Contingut del nínxol 36 (15066).	Galeria 1A – Passadís 2 nínxols	2003 - Novembre- Desembre
15068	Nínxol 37, farcit per 15069. Construït en el mur sud al costat del nínxol 36. Quedava parcialment tapat pel la llosa del segon tancament (15110). Conté material.	Galeria 1A – Passadís 2 nínxols	2003 - Novembre- Desembre
15069	Contingut del nínxol 37 (15068).	Galeria 1A – Passadís 2 nínxols	2003 - Novembre- Desembre
15070	Nínxol 38, farcit per 15071. Construït en el mur sud al costat del nínxol 37. Bastit a partir del tancament 10110. Conté material.	Galeria 1A – Passadís 2 nínxols	2003 - Novembre- Desembre
15071	Contingut del nínxol 38 (15070).	Galeria 1A – Passadís 2 nínxols	2003 - Novembre- Desembre
15072	Nínxol 39, farcit per 15073. Construït en el mur nord, a partir del tancament 15055, situat davant el nínxol 31. Conté material.	Galeria 1A – Passadís 2 nínxols	2003 - Novembre- Desembre
15073	Contingut del nínxol 39 (15072).	Galeria 1A – Passadís 2 nínxols	2003 - Novembre- Desembre
15074	Nínxol 40, farcit per 15075. Construït en el mur nord al costat del nínxol 39. Conté material.	Galeria 1A – Passadís 2 nínxols	2003 - Novembre- Desembre
15075	Contingut del nínxol 40 (15074).	Galeria 1A – Passadís 2 nínxols	2003 - Novembre- Desembre
15076	Nínxol 41, farcit per 15077. Construït en el mur nord al costat del nínxol 40. Conté material.	Galeria 1A – Passadís 2 nínxols	2003 - Novembre- Desembre
15077	Contingut del nínxol 41 (15076).	Galeria 1A – Passadís 2 nínxols	2003 - Novembre- Desembre

15078	Nínxol 42, farcit per 15079. Construït en el mur nord al costat del nínxol 41. Conté material.	Galeria 1A – Passadís 2 nínxols	2003 - Novembre-Desembre
15079	Contingut del nínxol 42 (15078).	Galeria 1A – Passadís 2 nínxols	2003 - Novembre-Desembre
15080	Nínxol 43, farcit per 15081. Construït en el mur nord al costat del nínxol 42. Conté material.	Galeria 1A – Passadís 2 nínxols	2003 - Novembre-Desembre
15081	Contingut del nínxol 43 (15080).	Galeria 1A – Passadís 2 nínxols	2003 - Novembre-Desembre
15082	Nínxol 44, farcit per 15083. Construït en el mur nord al costat del nínxol 43. Conté material.	Galeria 1A – Passadís 2 nínxols	2003 - Novembre-Desembre
15083	Contingut del nínxol 44 (15082).	Galeria 1A – Passadís 2 nínxols	2003 - Novembre-Desembre
15084	Nínxol 45, farcit per 15085. Construït en el mur nord al costat del nínxol 44. Quedava parcialment tapat pel la llosa del segon tancament (15110). Conté material.	Galeria 1A – Passadís 2 nínxols	2003 - Novembre-Desembre
15085	Contingut del nínxol 45 (15084).	Galeria 1A – Passadís 2 nínxols	2003 - Novembre-Desembre
15086	Nínxol 46, farcit per 15087. Construït en el mur nord al costat del nínxol 45. Bastit a partir del tancament 10110. Conté material.	Galeria 1A – Passadís 2 nínxols	2003 - Novembre-Desembre
15087	Contingut del nínxol 46 (15086).	Galeria 1A – Passadís 2 nínxols	2003 - Novembre-Desembre
15088	Passadís des de 15055 fins al tancament 15110.	Galeria 1A – Passadís 2 nínxols	2003 - Novembre-Desembre
15089	Contingut de 15088.	Galeria 1A – Passadís 2 nínxols	2003 - Novembre-Desembre
15090	Nínxol 47, farcit per 15091. Construït en el mur sud, al costat del nínxol 38. Conté material.	Galeria 1A – Passadís 2 nínxols	2003 - Novembre-Desembre
15091	Contingut del nínxol 47 (15088).	Galeria 1A – Passadís 2 nínxols	2003 - Novembre-Desembre
15092	Nínxol 48, farcit per 15093. Construït en el mur sud al costat del nínxol 47. Conté material.	Galeria 1A – Passadís 2 nínxols	2003 - Novembre-Desembre
15093	Contingut del nínxol 48 (15092).	Galeria 1A – Passadís 2 nínxols	2003 - Novembre-Desembre
15094	Nínxol 49, farcit per 15095. Construït en el mur sud al costat del nínxol 48. Conté material.	Galeria 1A – Passadís 2 nínxols	2003 - Novembre-Desembre
15095	Contingut del nínxol 49 (15094).	Galeria 1A – Passadís 2 nínxols	2003 - Novembre-Desembre
15096	Nínxol 50, farcit per 15097. Construït en el mur sud al costat del nínxol 49. Conté material.	Galeria 1A – Passadís 2 nínxols	2003 - Novembre-Desembre
15097	Contingut del nínxol 50 (15096).	Galeria 1A – Passadís 2 nínxols	2003 - Novembre-Desembre
15098	Nínxol 51, farcit per 15099. Construït en el mur sud al costat del nínxol 50. Conté material.	Galeria 1A – Passadís 2 nínxols	2003 - Novembre-Desembre
15099	Contingut del nínxol 51 (15098).	Galeria 1A – Passadís 2 nínxols	2003 - Novembre-Desembre
15100	Nínxol 52, farcit per 15101. Construït en el mur nord, situat davant el nínxol 47. Conté material.	Galeria 1A – Passadís 2 nínxols	2003 - Novembre-Desembre
15101	Contingut del nínxol 52 (15100).	Galeria 1A – Passadís 2 nínxols	2003 - Novembre-Desembre
15102	Nínxol 53, farcit per 15103. Construït en el mur nord al costat del nínxol 52. Conté material.	Galeria 1A – Passadís 2 nínxols	2003 - Novembre-Desembre
15103	Contingut del nínxol 53 (15102).	Galeria 1A – Passadís 2 nínxols	2003 - Novembre-Desembre
15104	Nínxol 54, farcit per 15105. Construït en el mur nord al costat del nínxol 53. Conté material.	Galeria 1A – Passadís 2 nínxols	2003 - Novembre-Desembre
15105	Contingut del nínxol 54 (15104).	Galeria 1A – Passadís 2 nínxols	2003 - Novembre-Desembre
15106	Nínxol 55, farcit per 15107. Construït en el mur nord al	Galeria 1A –	2003 - Novembre-

	costat del nínxol 54. No conté material.	Passadís 2 nínxols	Desembre
15107	Gran llosa de pedra calcària que travessa tot el passadís entre els nínxols 37 i 45. Un segon tancament de passadís.	Galeria 1A – Passadís 2 nínxols	2003 - Novembre-Desembre
15108	Nínxol 56, farcit per 15109. Construït en el mur nord al costat del nínxol 55. Conté material.	Galeria 1A – Passadís 2 nínxols	2003 - Novembre-Desembre
15109	Contingut del nínxol 56 (15108). Conté material: Simulacre d'Osiris.	Galeria 1A – Passadís 2 nínxols	2003 - Novembre-Desembre
15110	Gran llosa de pedra calcària que travessa tot el passadís entre els nínxols 47 i 52. Un tercer tancament de passadís.	Galeria 1A – Passadís 2 nínxols	2003 - Novembre-Desembre
15111	Contingut del passadís 2 entre la llosa 15110 i el final de la galeria 1A.	Galeria 1A – Passadís 2 nínxols	2003 - Novembre-Desembre
15112	Paret sud del passadís a partir de 15055 on es localitzen els nínxols del 31Al 38 i del 47 51 .	Galeria 1A – Passadís 2 nínxols	2003 - Novembre-Desembre
15113	Paret nord del passadís a partir de 15055 on es localitzen els nínxols del 39 al 46 i del 52 al 56.	Galeria 1A – Passadís 2 nínxols	2003 - Novembre-Desembre
15114	Paret de tancament per l'oest en el costat sud del passadís.	Galeria 1A – Passadís 2 nínxols	2003 - Novembre-Desembre
15115	Contingut del nínxol 29 (15053).	Galeria 1A – Passadís 1 nínxols	2003 - Novembre-Desembre
15116	Paret de tovot d'1,80 metres, direcció nord - sud, feta amb tovots de 15 por 30 cm. Està molt arrasada i únicament es troben les darreres filades. Conformava el mur de tancament del recinte ( <i>têmenos</i> ) pel costat est, on estaria l'entrada principal al temple.	Exterior	2004 - Novembre-Desembre
15117	Pou de 5 metres de fondària situat en l'angle sud - est del <i>têmenos</i> (murs 15116 i 15167). Farcit per 15118. En el seu interior es van localitzar diversos carreus de pedra calcària, alguns d'ells amb motlures.	Exterior	2004 - Novembre-Desembre
15118	Estrat de farciment del pou 15117 que contenia sorra, fragments informes de ceràmica i àmfores. En la part inferior del pou aparegueren diversos carreus de pedra calcària.	Exterior	2004 - Novembre-Desembre
15119	Estructura de tovot en forma de S situada prop de l'entrada principal del recinte, al costat del mur 15116. Molt arrasada. És difícil saber a quina estructura podia pertànyer. Potser estaria relacionada amb algun element de la porta monumental.	Exterior	2004 - Novembre-Desembre
15120	Estructura quasi rectangular formada per una capa de tovot molt consistent i per damunt petits resquills de pedra calcària. Potser la preparació d'un paviment bastant compacte. Podria relacionar-se amb la construcció d'una petita capella de descans de les barques sagrades que estaria situada prop de l'entrada del recinte.	Exterior	2004 - Novembre-Desembre
15121	Entrada principal i monumental de l'hipogeu. Situada al nord-est de la volta de la sala d'Osiris.	Exterior	2004 - Novembre-Desembre
15122	Mur de tovots direcció nord-sud. Correspon al mur est de la construcció/templet que es troba davant de l'entrada principal de l'hipogeu. En el punt d'unió amb el mur 15123 es va localitzar un petit maó màgic de fonamentació.	Exterior	2004 - Novembre-Desembre
15123	Mur de tovots direcció est-oest en el costat sud del templet.	Exterior	2004 - Novembre-Desembre
15124	Estrat de llim d'uns 20 cm dins 15125	Exterior	2004 - Novembre-Desembre

15125	Retall de forma rectangular (5,10 (N.) x 5 (S.) x 3,75 (E.) x 3,70 (O.) metres). Correspondria a un llac sagrat situat al costat nord de recinte. Es pot apreciar un inici d'escala retallada en la part est de l'estructura. Farcit de sorra d'aportació eòlica. En la part inferior es va localitzar un estrat de llim d'uns 20 cm. de potència 15124. En el centre del paviment hi ha un retall circular d'1 metre de diàmetre.	Exterior	2004 - Novembre-Desembre
15126	Retall practicat en el sòl natural que forma un passadís a ambdós costats de l'entrada de l'hipogeu. L'enllosat ha desaparegut.	Exterior	2004 - Novembre-Desembre
15127	Mur de tovot amb direcció nord - sud en el costat sud del temple. S'adossa a 15123 i 15128.	Exterior	2004 - Novembre-Desembre
15128	Un llit de llim amb emprentes d'una mà	Exterior	2004 - Novembre-Desembre
15129	Enllosat de pedres a l'oest del mur 15128.	Exterior	2004 - Novembre-Desembre
15130	Enderroc de grans pedres de calcària (de semblants mides i característiques a les de l'estructura subterrània). Situated al sud del temple entre les estructures 15122, 15123 i 15127.	Exterior	2004 - Novembre-Desembre
15131	Estrat format per una capa de petits fragments de pedra calcària. Com si fos un farciment coberta per 15132 que conté fragments de ceràmica romana.	Exterior	2004 - Novembre-Desembre
15132	Capa/ Estrat sorrenc que conté grans quantitats de fragments molt rodats de ceràmica i àmfora romanes. Cobreix tot el recinte de l'Osireion.	Exterior	2004 - Novembre-Desembre
15133	Enllosat de grans pedres que sembla estar alineat amb l'entrada de la porta principal de l'hipogeu. Tota aquesta zona hauria d'haver estat decorada amb grans lloses que avui han desaparegut.	Exterior	2004 - Novembre-Desembre
15134	Conjunt de dues grans pedres situades en la baixada de l'entrada principal de l'hipogeu. No semblen pertànyer a l'estructura original 15133.	Exterior	2004 - Novembre-Desembre
15135	Restes de paviment (dues lloses) localitzades al nord - oest del temple.	Exterior	2004 - Novembre-Desembre
15136	Mur amb dues filades de tovots per sobre d'una filada de carreus de pedra calcària (coma fonamentació) de direcció nord - sud, situat en el costat nord del temple.	Exterior	2004 - Novembre-Desembre
15137	Retall practicat en la roca natural que funciona com a rasa de fonamentació del murs de tovot del temple.	Exterior	2004 - Novembre-Desembre
15138	Escala tallada a la roca de 4 graons. Queda penjada en l'angle nord - oest de l'entrada. Possiblement formava part d'una entrada auxiliar construïda en el moment de l'inici de les obres de l'entrada principal. Va quedar amortitzada pels mateixos treballs de construcció.	Exterior	2004 - Novembre-Desembre
15139	Escala adossada a 15138 tallada a la roca amb 5 graons molt estrets.	Exterior	2004 - Novembre-Desembre
15140	Escala principal tallada en la roca amb 13 graons. Han desaparegut les pedres calcàries que folrarien aquests esglaons.	Exterior	2004 - Novembre-Desembre
15141	Segon tram de l'escala principal en millor estat de conservació. Conserva les pedres calcàries ben tallades que conformen 9 graons fins arribar al vestíbul de l'hipogeu.	Exterior	2004 - Novembre-Desembre
15142	Mur de pedra calcària de blocs ( 60x20x35 cm.), sense desbastar, encara es distingeixen les traces de la talla de la pedra. Estan pintats de color negre. Correspon a la paret sud del vestíbul d'entrada a l'hipogeu.	Vestíbul d'entrada	2004 - Novembre-Desembre

15143	Mur de pedra calcària de blocs ( 60x20x35 cm), sense desbastar, encara es distingeixen les traces de la talla de la pedra. Estan pintats de color negre. Correspon a la paret nord del vestíbul d'entrada a l'hipogeu. .	Vestíbul d'entrada	2004 - Novembre-Desembre
15144	Conjunt de pedres ubicades a la dreta de la part superior de l'entrada de l'hipogeu i de 15134.	Exterior	2004 - Novembre-Desembre
15145	Grans blocs de pedra calcària que que conformen els arquitraus que cobreixen l'entrada. Amiden: 1,5 m. de longitud i 0,60 m. d'amplada.	Exterior	2004 - Novembre-Desembre
15146	Ninxol (50x32Cm.) practicat en la paret 15142. En el sostre encara es poden veure dues taques negres del fum de les llànties d'oli per a la il·luminació.	Vestíbul d'entrada	2004 - Novembre-Desembre
15147	Ninxol (50x32Cm.) practicat en la paret 15143.	Vestíbul d'entrada	2004 - Novembre-Desembre
15148	Porta d'entrada, un cop passat el vestíbul, a la sala C.	Sala 2C	2004 - Novembre-Desembre
15149	Restes d'argamassa i pedres d'una possible estructura que correspondria al sostre que cobria el primer tram de l'escala abans d'arribar al sostre arquitravat del segon tram.	Exterior	2004 - Novembre-Desembre
15150	Retall de la roca natural de forma rectangular, com un pou d'entrada, te practicades de 6 escotadures (3 a cada banda) per facilitar l'accés.	Exterior	2004 - Novembre-Desembre
15151	Paviment fet amb lloses de pedra calcària del vestíbul d'entrada	Vestíbul d'entrada	2004 - Novembre-Desembre
15152	Capa de llim amb emprentes digitals i de mans que delimita el lloc on es va trobar el maó màgic de fonamentació, en l'angle dels murs 15122 i 15123.	Exterior	2004 - Novembre-Desembre
15153	Estrat de sorra del desert que cobreix el jaciment. Lectura de del tall estratigràfic per sobre del mur 15123.	Exterior	2004 - Novembre-Desembre
15154	Estrat de sorra igual a 15132. Capa amb abundant material ceràmic i sorra d'aportació eòlica. Lectura del tall estratigràfic per sobre del mur 15123.	Exterior	2004 - Novembre-Desembre
15155	Estrat igual a 15131. Capa formada per petits resquills de pedra calcària que cobreix pràcticament el sector est del recinte per sota de 15133. Lectura del tall estratigràfic del I mur 15123.	Exterior	2004 - Novembre-Desembre
15156	Capa de sorra i pedres per sota de 15155. Lectura del tall estratigràfic del I mur 15123.	Exterior	2004 - Novembre-Desembre
15157	Capa de tovots molt destruïts barrejats amb llim per sota de 15156. Lectura del tall estratigràfic del I mur 15123.	Exterior	2004 - Novembre-Desembre
15158	Capa de sorra amb petites pedres. Lectura del tall estratigràfic del I mur 15123.	Exterior	2004 - Novembre-Desembre
15159	Estructura sense una forma definida al costat est del mur 15122. Fora del recinte del temple (Temple en forma de "T" invertida), Està formada per dues grans pedres i una massa de tovot de grans proporcions i al voltant un conjunt de pedres compactades.	Exterior	2004 - Novembre-Desembre
15160	Estrat de terra molt flonja i de color fosc amb restes de fusta cremada. Possible foc.	Exterior	2004 - Novembre-Desembre
15161	Altar de tovot (tipus d'altar amb banyes propi de l'època grecoromana)	Exterior	2004 - Novembre-Desembre
15162	Paviment on s'assenten les estructures d'ofrena (altar, pedres de l'enllosat (15159), focs, etc..., davant del temple de forma de "T" invertida.	Exterior	2004 - Novembre-Desembre
15163	Capa o estrat compacte de color negrós que cobreix la roca en el sector nord - oest de la cala, cobreix també a 15174.	Exterior	2004 - Novembre-Desembre i 2006



15164	Pedra rectangular situada a la dreta (nord) de l'altar 15161	Exterior	2004 - Novembre-Desembre
15165	Peveter de pedra calcària nummulítica per libacions.	Exterior	2004 - Novembre-Desembre
15166	Enllosat format per 11 pedres calcàries situat a l'oest de 15165.	Exterior	2004 - Novembre-Desembre
15167	Mur de tovot direcció est-oest que conforma el <i>tèmenos</i> pel costat sud.	Exterior	2005 - Novembre-Desembre
15168	Estructura de pedres de forma angular 90° situada sud del temple en forma de "T"	Exterior	2005 - Novembre-Desembre
15169	Altar de tovot en mal estat de conservació al costat de 15164	Exterior	2005 - Novembre-Desembre
15170	Mur de tovot direcció est-oest que conforma el <i>tèmenos</i> pel costat nord.	Exterior	2005 - Novembre-Desembre
15171	Possible tercer altar alineat amb 15176. Una taula d'ofrenes a mig fer formant part de l'estructura,	Exterior	2005 - Novembre-Desembre
15172	Paviment de color negrós on s'assenta l'altar i els taps d'àmfora.	Exterior	2005 - Novembre-Desembre
15173	Aglomeracions de fragments de fusta cremada i taps d'àmfora relacionats amb l'altar 15171	Exterior	2005 - Novembre-Desembre
15174	Estrat format per resquills de pedres blanques que cobreix gran part de la zona d'ofrenes. Per sota de 15163.	Exterior	2005 - Novembre-Desembre
15175	Mur de tovot direcció nord-sud que conforma el <i>tèmenos</i> pel costat oest.	Exterior	2005 - Novembre-Desembre
15176	Restes de tovot d'un possible altar al costat de 15171. Molt destruït. Un fragment de pedra calcària treballada que formava part de l'estructura.	Exterior	2005 - Novembre-Desembre
15177	Restes de tovot d'un possible altar al costat de 15176.	Exterior	2005 - Novembre-Desembre
15178	Esquerdes de dessecació formades en la roca calcària de forma natural.	Exterior	2005 - Novembre-Desembre
15179	Foc.	Exterior	2005 - Novembre-Desembre
15180	Estrat de sorres amb fragments petits de ceràmica per sobre del <i>gebel</i> .	Exterior	2005 - Novembre-Desembre
15181	Foc.	Exterior	2005 - Novembre-Desembre
15182	Foc.	Exterior	2005 - Novembre-Desembre
15183	Foc.	Exterior	2005 - Novembre-Desembre
15184	Pedres calcàries que podrien pertànyer o estar relacionades amb la porta d'entrada monumental del recinte ( <i>tèmenos</i> ). Relacionades amb els murs 15116 i 15119.	Exterior	2005 - Novembre-Desembre
15185	Gran foc situat en la zona de l'entrada del recinte ( <i>tèmenos</i> ).	Exterior	2005 - Novembre-Desembre
15186	Foc al costat de la porta d'entrada del recinte	Exterior	2005 - Novembre-Desembre
15187	Foc.	Exterior	2005 - Novembre-Desembre
15188	Conjunt de petites pedres envoltant un vas de ceràmica.	Exterior	2005 - Novembre-Desembre
15189	Taps d'àmfora.	Exterior	2005 - Novembre-Desembre
15190	Foc.	Exterior	2005 - Novembre-Desembre
15191	Foc.	Exterior	2005 - Novembre-Desembre

15192	Foc.	Exterior	2005 - Novembre-Desembre
15193	Tap d'àmfora.	Exterior	2005 - Novembre-Desembre
15194	Foc.	Exterior	2005 - Novembre-Desembre
15195	Foc.	Exterior	2005 - Novembre-Desembre
15196	Pedres.	Exterior	2005 - Novembre-Desembre
15197	Pedres.	Exterior	2005 - Novembre-Desembre
15198	Pedres.	Exterior	2005 - Novembre-Desembre
15199	Foc.	Exterior	2005 - Novembre-Desembre
15200	Tap d'àmfora.	Exterior	2005 - Novembre-Desembre
15201	Foc.	Exterior	2005 - Novembre-Desembre
15202	Pedres i taps d'àmfora.	Exterior	2005 - Novembre-Desembre
15203	Pedres, foc.	Exterior	2005 - Novembre-Desembre
15204	Foc, pedres i fragments de ceràmica.	Exterior	2005 - Novembre-Desembre
15205	Petit foc envoltat de tovots molt desfets i carbons.	Exterior	2005 - Novembre-Desembre
15206	Foc, fragments de ceràmica i taps d'àmfora.	Exterior	2005 - Novembre-Desembre
15207	Foc.	Exterior	2005 - Novembre-Desembre
15208	Foc. de dimensions més grans.	Exterior	2005 - Novembre-Desembre
15209	Tres tovots	Exterior	2005 - Novembre-Desembre
15210	Foc envoltat de pedres.	Exterior	2005 - Novembre-Desembre
15211	Foc.	Exterior	2005 - Novembre-Desembre
15212	Foc.	Exterior	2005 - Novembre-Desembre
15213	Foc.	Exterior	2005 - Novembre-Desembre
15214	Foc.	Exterior	2005 - Novembre-Desembre
15215	Pedres que envolten un foc.	Exterior	2005 - Novembre-Desembre
15216	Pedres.	Exterior	2006 - Novembre-Desembre
15217	Foc.	Exterior	2006 - Novembre-Desembre
15218	Foc.	Exterior	2006 - Novembre-Desembre
15219	Foc.	Exterior	2006 - Novembre-Desembre
15220	Taps d'àmfora, foc.	Exterior	2006 - Novembre-Desembre
15221	Vasets d'ofrena de ceràmica.	Exterior	2006 - Novembre-

			Desembre
15222	Pedres, foc.	Exterior	2006 - Novembre-Desembre
15223	Olla esclafada.	Exterior	2006 - Novembre-Desembre
15224	Foc.	Exterior	2006 - Novembre-Desembre
15225	Foc.	Exterior	2006 - Novembre-Desembre
15226	Foc.	Exterior	2006 - Novembre-Desembre
15227	Pedres.	Exterior	2006 - Novembre-Desembre
15228	Ceràmica i taps d'àmfora.	Exterior	2006 - Novembre-Desembre
15229	Pedres.	Exterior	2006 - Novembre-Desembre
15230	Foc.	Exterior	2006 - Novembre-Desembre
15231	Foc.	Exterior	2006 - Novembre-Desembre
15232	Foc.	Exterior	2006 - Novembre-Desembre
15233	Foc.	Exterior	2006 - Novembre-Desembre
15234	Tapadores d'àmfora i pedres.	Exterior	2006 - Novembre-Desembre
15235	Olla esclafada amb pinyols de dàtils.	Exterior	2006 - Novembre-Desembre
15236	Foc.	Exterior	2006 - Novembre-Desembre
15237	Foc.	Exterior	2006 - Novembre-Desembre
15238	Foc.	Exterior	2006 - Novembre-Desembre
15239	Foc.	Exterior	2006 - Novembre-Desembre
15240	Foc.	Exterior	2006 - Novembre-Desembre
15241	Taps d'àmfora.	Exterior	2006 - Novembre-Desembre
15242	Tovots.	Exterior	2006 - Novembre-Desembre
15243	Foc.	Exterior	2006 - Novembre-Desembre
15244	Pedres que encerclaven platets d'ofrena.	Exterior	2006 - Novembre-Desembre
15245	Pedres.	Exterior	2006 - Novembre-Desembre
15246	Foc.	Exterior	2006 - Novembre-Desembre
15247	Foc.	Exterior	2006 - Novembre-Desembre
15248	Plataforma de tovots per sobre de la capa de preparació de resquills de pedra calcària.	Exterior	2006 - Novembre-Desembre
15249	Foc.	Exterior	2006 - Novembre-Desembre
15250	Foc i vasos.	Exterior	2006 - Novembre-Desembre

15251	Olla esclafada plena de pinyols de dàtil.	Exterior	2006 - Novembre-Desembre
15252	Foc. (Costat sud de la cala).	Exterior	2006 - Novembre-Desembre
15253	Foc. (Costat nord).	Exterior	2006 - Novembre-Desembre
15254	Estrat que conté diversos Focs. (Zona sud).	Exterior	2006 - Novembre-Desembre
15255	Enllosat del vestíbul de l'entrada principal de l'hipogeu al final de l'escala.	Exterior	2006 - Novembre-Desembre
15256	Sorra d'aportació eòlica que farceix el forat central de l'entrada principal a l'hipogeu. Espoli pedres.	Exterior	2006 - Novembre-Desembre
15257	Mur de pedra calcària. Costat nord de la cambra 2C .	Sala 2C	2006 - Novembre-Desembre
15258	Mur de pedra calcària. Costat oest de la cambra 2C.	Sala 2C	2006 - Novembre-Desembre
15259	Mur de pedra calcària. Costat est de la cambra 2C.	Sala 2C	2006 - Novembre-Desembre
15260	Estrat compacte de terra batuda que conforma el nivell d'us - paviment- de la cambra 2C.	Sala 2C	2006 - Novembre-Desembre
15261	Foc localitza sobre el paviment 15260.	Sala 2C	2006 - Novembre-Desembre
15262	Estrat de preparació del paviment 15260	Exterior	2006 - Novembre-Desembre
15263	Paviment - sol d'ocupació - que funciona amb els diversos focs i ofrenes. Datat per una moneda d'època d'Adrià.	Exterior	2007 - Novembre-Desembre
15264	Retall més o menys circular encerclat per unes pedres calcàries de mida mitjana. A l'interior fragments d'àmfora <i>late roman</i> . (Zona sud).	Exterior	2007 - Novembre-Desembre
15265	Tap d'àmfora. (Zona sud).	Exterior	2007 - Novembre-Desembre
15266	Retall encerclat per unes pedres calcàries . A l'interior fragments d'àmfora <i>late roman</i> . (Zona sud).	Exterior	2007 - Novembre-Desembre
15267	Un conjunt de cinc d'àmfores <i>late roman</i> , molt fragmentades, sobre uns estructura irregular de pedres calcàries. (Zona sud).	Exterior	2007 - Novembre-Desembre
15268	Foc. (Zona sud).	Exterior	2007 - Novembre-Desembre
15269	Estructura irregular formada per cinc pedres calcàries i petits fragments de ceràmica. (Zona sud)	Exterior	2007 - Novembre-Desembre
15270	Foc envoltat de pedres (Zona sud).	Exterior	2007 - Novembre-Desembre
15271	Fragments d'àmfora (Zona sud).	Exterior	2007 - Novembre-Desembre
15272	Foc envoltat de pedres (Zona sud).	Exterior	2007 - Novembre-Desembre
15273	Estrat de terra de color marró amb restes de fragments d'àmfora <i>late roman</i> i una petita peça de bronze. Possiblement una <i>téssera</i> .	Exterior	2007 - Novembre-Desembre
15274	Estrat per sota de 15273 on es va localitzar un foc protegit per pedres i blocs descompostos de la roca natural (gebel)	Exterior	2007 - Novembre-Desembre
15275	Estrat format per petits resquills de pedra calcària blanca (Zona sud).	Exterior	2007 - Novembre-Desembre
15276	Foc.	Exterior	2007 - Novembre-Desembre
15277	Tovots cremats.	Exterior	2007 - Novembre-Desembre

15278	Conjunt de pedres.	Exterior	2007 - Novembre-Desembre
15279	Fragment d'àmfora <i>late roman</i> .	Exterior	2007 - Novembre-Desembre
15280	Fragment d'àmfora <i>late roman</i> .	Exterior	2007 - Novembre-Desembre
15281	Foc.	Exterior	2007 - Novembre-Desembre
15282	Passadís /galeria 2 de nínxols.	Passadís 2E - nínxols	2007 - Novembre-Desembre
15283	Sondeig amb resultats negatius practicat al sud de la zona sud de les ofrenes.	Exterior	2008 - Novembre-Desembre
15284	Sondeig realitzat entre l'estructura del llac sagrat (15125) i el recinte de la superestructura del temple.	Exterior	2008 - Novembre-Desembre
15285	Estrat d'ús -paviment- on es localitzen les ofrenes i els focs rituals del sondeig 15284.	Exterior	2008 - Novembre-Desembre
15286	Conjunt de fragments d'àmfora <i>late roman</i> informes i una moneda del emperador Adrià	Exterior	2008 - Novembre-Desembre
15287	Mur sud de la Sala 2 D	Sala 2 D	2008 - Novembre-Desembre
15288	Foc. Es va localitzar una moneda del emperador Adrià.	Exterior	2008 - Novembre-Desembre
15289	Foc.	Exterior	2008 - Novembre-Desembre
15290	Foc.	Exterior	2008 - Novembre-Desembre
15291	Foc.	Exterior	2008 - Novembre-Desembre
15292	Foc.	Exterior	2008 - Novembre-Desembre
15293	Foc.	Exterior	2008 - Novembre-Desembre
15294	Foc.	Exterior	2008 - Novembre-Desembre
15295	Conjunt de petites pedres calcàries.	Exterior	2008 - Novembre-Desembre
15296	Foc.	Exterior	2008 - Novembre-Desembre
15297	Retall de forma rectangular (3 x 1,5 m). No s'ha pogut precisar la seva finalitat. Potser un primer intent de construcció d'un llac sagrat no finalitzat.	Exterior	2008 - Novembre-Desembre
15298	Foc.	Exterior	2008 - Novembre-Desembre
15299	Foc	Exterior	2008 - Novembre-Desembre
15300	Estrat que farceix l'estructura negativa deixada per l'espoli de la porta est del <i>tèmenos</i> . Possible entrada principal del recinte.	Exterior	2008 - Novembre-Desembre
15301	Nínxol 1 del passadís 2.	Passadís 2E - nínxols	2008 - Novembre-Desembre
15302	Contingut nínxol 1 del passadís 2.	Passadís 2E - nínxols	2008 - Novembre-Desembre
15303	Nínxol 2 del passadís 2.	Passadís 2E - nínxols	2008 - Novembre-Desembre
15304	Estrat superior de farciment del nínxol 2 del passadís 2. D'uns 20 cm. de un color marró fosc producte de la descomposició del material orgànic de les ofrenes	Passadís 2E - nínxols	2008 - Novembre-Desembre
15305	Estrat de farciment del passadís/ galeria 2.	Passadís 2E -	2008 - Novembre-

		ninxols	Desembre
15306	Ninxol 3 del passadís 2.	Passadís 2E - ninxols	2008 - Novembre- Desembre
15307	Estrat inferior del farciment del ninxol 2 del passadís 2. De 40 cm, corresponia a una gran capa de sorra, on estaven dipositats els materials de protecció del simulacres d'Osiris	Passadís 2E - ninxols	2008 - Novembre- Desembre
15308	Ninxol 57 nivell superior (segon pis). Del passadís 1. Pràcticament destruït. La seva construcció va clausurar l'ús de l'escala auxiliar 15001.	Galeria 1A – Passadís 1 ninxols	2008 - Novembre- Desembre
15309	Ninxol 58 nivell superior (segon pis). Del passadís 1. Pràcticament destruït. La seva construcció va clausurar l'ús de l'escala auxiliar 15001.	Galeria 1A – Passadís 1 ninxols	2008 - Novembre- Desembre
15310	Paviment de la zona nord de la Sala d'Osiris (1B) .	Sala 1B - d'Osiris	2008 - Novembre- Desembre
15311	Ninxol 4 practicat en el paviment 15016.	Sala 1B - d'Osiris	2008 - Novembre- Desembre
15312	Ninxol 5 practicat en el paviment 15016.	Sala 1B - d'Osiris	2008 - Novembre- Desembre
15313	Estrat de sorra que es troba a la part inferior dels 5 ninxols subterranis practicats en el paviment 15016. Segurament és l'estrat de sorra natural on s'assenta l'Osireion (15319). Aquests ninxols van ser buidats l'any 2000 per M. Hamza	Sala 1B – d'Osiris	2008 – Novembre- Desembre
15314	Enllosat dels passadís 2 de ninxols	Sala 1B – d'Osiris	2008 – Novembre- Desembre
15315	Estrat d'espoli de les pedres que bastien les estructures subterranies de l'Osireion.	Interior de l'Osireion	2008 – Novembre- Desembre
15316	Rasa de fonamentació del mur 15003. Construïda en la cara oest del mur.	Passadís 2E – ninxols	2008 – Novembre- Desembre
15317	Estrat de descomposició d'excrements de muricecs sense material arqueològic.	Sales 2C i 2D	2008 – Novembre- Desembre
15318	Mur direcció est-oest que divideix les dues sales 2C i 2D.	Sales 2C i 2D	2008 – Novembre- Desembre
15319	Estrat de preparació del paviment (desaparegut) de la sala D.	Sala 2D	2008 – Novembre- Desembre
15320	Mur est de la Sala 2 (C i D)	Sales 2C i 2D	2008 – Novembre- Desembre
15321	Conjunt de tovots, fragments d'àmfores, foc i carbons. Zona d'ofrenes al sud-est del <i>tèmenos</i> . (Punt quadrícula N-S: 4, E-W:7)	Exterior	2013 – Març-Abril
15322	Fragments d'àmfores, foc i carbons. Zona d'ofrenes al sud-est del <i>tèmenos</i> . (Punt quadrícula N-S: 4, E-W:8).	Exterior	2013 – Març-Abril
15323	Estrat de petites pedres blanques. Sondeig zona d'ofrenes al sud-est del <i>tèmenos</i> . (Punt quadrícula N-S: 5, E-W:7).	Exterior	2013 – Març-Abril
15324	Conjunt de pedres, foc i carbons. Zona d'ofrenes al sud-est del <i>tèmenos</i> . (Punt quadrícula N-S: 6, E-W:7).	Exterior	2013 – Març-Abril
15325	Conjunt de tovots, fragments d'àmfores, foc i carbons. Zona d'ofrenes al sud-est del <i>tèmenos</i> . (Punt quadrícula N-S: 6, E-W:5).	Exterior	2013 – Març-Abril
15326	Conjunt de pedres, foc i carbons. Zona d'ofrenes al sud-est del <i>tèmenos</i> . (Punt quadrícula N-S: 6, E-W:4)	Exterior	2013 – Març-Abril
15327	Taps d'àmfora, foc, ceràmiques, per darrera del mur 15123. (Zona sud).	Exterior	2013 – Març-Abril
15328	Ninxol 6 practicat en el paviment 15016.	Sala 1B - d'Osiris	2013 – Març-Abril
15329	Ninxol 7 practicat en el paviment 15016.	Sala 1B - d'Osiris	2013 – Març-Abril
15330	Ninxol 8 practicat en el paviment 15016.	Sala 1B - d'Osiris	2013 – Març-Abril

15331	Ninxol 9 practicat en el paviment 15016.	Sala 1B - d'Osiris	2013 – Març-Abril
15332	Ninxol 10 practicat en el paviment 15016.	Sala 1B - d'Osiris	2013 – Març-Abril
15333	Estrat d'enderroc de la Sala 2 (2C i 2D).	Interior de l'Osireion	2013 – Març-Abril
15334	Estrat geològic calcari.	Exterior	2013 – Març-Abril
15335	Darrer estrat d'abandonament.	Interior de l'Osireion	2013– Març-Abril
15336	Estrat de sorra natural on s'assenta la infraestructura de l'Osireion.	Interior de l'Osireion	2013 – Març-Abril

## ANNEX 2. RELACIÓ DE PECES INCLOSES EN EL REGISTRE D'ANTIGUITATS

---

Un cop finalitzada la campanya anual d'excavacions, el Servei d'Antiguitats d'Egipte fa una tria de les peces més significatives exhumades i les inclou en el catàleg d'antiguitats. Aquest material s'inscriu en un llibre de registre, se li assigna un número i passa a formar part del patrimoni de l'estat egipci.

Aquest número és important ja que passa a ser la identificació de la peça o del conjunt de material. Per això s'ha respectat aquesta numeració en l'estudi d'aquests objectes i han estat tractats com unitat.

A l'annex 4 s'ha fet un estudi de totes les peces amb una descripció detallada, mantenint la unitat de l'antiguitat.

A continuació presentem el llistat d'aquest material recuperat de les excavacions de l'Osireion. Es relacionen els anys d'excavació, les unitats estratigràfiques, el número de registre de l'antiguitat i una breu descripció.

### Campanya 2001

#### U.E. 15000 - Superficial i remogut

#### Infraestructura (Sala 1 B d'Osiris i inici Galeria 1A - passadís 1)

**193.** 33 cubs/part inferior de les caixetes en pedra calcària. Sobre una de les cares apareix un text en demòtic precisant una orientació dels punts cardinals . (est, oest, etc.). Època ptolemaica. Diverses dimensions.

**194.** 3 cubs/part inferior de les caixetes idèntics als anteriors. Presenten traces d'escriptura en demòtic. Diverses dimensions.



**195.** 9 **cubs/part inferior de les caixetes** en pedra calcària de dimensions variades en mal estat de conservació. Diverses dimensions.

**196.** 8 **cubs/part inferior de les caixetes** en pedra calcària en mal estat de conservació. Diverses dimensions.

**197.** 1 fragment de **cub/part inferior de la caixeta** en pedra calcària en mal estat de conservació (trencat) amb inscripció en demòtic.

**198.** 55 **tapadores** de cubs/caixetes de calcària, de diverses dimensions i formes.

**199.** 1 fragment de **pedra calcària** amb inscripció color negre, en hieràtic. Possiblement pedra de tancament d'un nínxol.

**200.** 1 fragment de bloc de **pedra calcària** amb tres línies d'escriptura en hieràtic. Possiblement pedra de tancament d'un nínxol.

**201.** 1 fragment de **pedra calcària** amb tres línies d'inscripció color negre, en hieràtic, molt borroses Possiblement pedra de tancament d'un nínxol

**202.** 3 models de **taula de ofrena** en pedra calcària de petites dimensions. Època ptolemaica. (5 x 4 x 3 cm).

**203.** 1 model de **taula d'ofrena** en pedra calcària d'Època ptolemaica. (11 x 9 x 3,5 cm).

**204.** 1 fragment trencat de **taula d'ofrena** en pedra calcària.

**205.** 7 **taules d'ofrenes** amb pedestal de diferents formes i mides. Actualment es troben dipositades al Museu del Caire<sup>1</sup>.

**206.** 2 fragments de models de **capitells de columnes**, de reduïdes dimensions, en forma de lotus i de papir.

---

<sup>1</sup> L'any 2003 es va fer una exposició al Museu del Caire on es van presentar els resultats dels 10 anys d'excavacions a Oxirrinc (1992-2002), de la missió catalana – egípcia. L'exposició va ser itinerant i va presentar-se, també, al Museu d'Alexandria. El material exposat no va tornar al magatzem del Bahnasa i va quedar dipositat en el Museu del Caire. Les pintures d'època cristiana es van traslladar al Museu Copte del Caire.

- 207.** 2 petits **encensers** en pedra calcària.
- 208.** 1 model de **columna**. Actualment es troba dipositat al Museu del Caire.
- 209.** 13 petits **objectes de forma cònica** amb representacions d'una deessa asseguda. Algunes d'elles porten un arc a la mà (deessa Neit arquera). Diverses dimensions.
- 210.** 8 **peces còniques** algunes amb inscripcions en demòtic i d'altres amb la representació de la deessa Neit. Actualment dipositades al Museu del Caire.
- 211.** 1 **peça cònica** amb la representació de la deessa Neit.
- 212.** 1 **peça cònica** amb inscripció en demòtic. Actualment es troba dipositada al Museu del Caire.
- 213.** 25 **peces còniques d'argila** amb revestiment de guix de diferents colors i algunes d'elles amb inscripcions en demòtic. Diverses mides i formes.
- 214.** 31 petites peces de diversos colors que representen models de **pans triangulars**. Diverses dimensions.
- 215.** 10 petites peces circulars amb revestiments de guix de diversos colors i decoracions que representen models de **pastissos**. Diverses dimensions.
- 216.** 30 petites **boles** màgiques d'argila. Aquestes boles estarien dins les caixetes de pedra calcària blanca. Diverses dimensions.
- 217.** 6 petites **boles** d'argila amb inscripcions. Actualment estan dipositades al Museu del Caire.
- 218.** 1 **llàntia** d'argila.
- 219.** 1 **tassa** de faiança. Forma part d'una peça votiva que està composta per una safata i dues tasses o vasets, que s'utilitzaven per presentar les ofrenes líquides.

**220.** 2 petits **objectes votius** d'argila coberts d'una capa de guix de color blanquinós amb uns dibuixos fets amb línies vermelles. Representen dues mans.

**221.** 1 **maó màgic** d'argila. Recobert d'una capa de guix de color vermellós. A ambdues cares te representat l'ull-*udjat*. Època ptolemaica. Actualment es troba dipositat al Museu del Caire.

**222.** 1 fragment de **figureta** d'argila que representa el déu Osiris. Solament queda part del cap amb la màscara pintada de diversos color i amb restes de pa d'or. Els trets de la cara són molt expressius. Corona vermella i un *ureus* al front.

**223.** 1 fragment de cap de **figureta** d'argila de tipus osiríac. Recoberta de guix pintat en diversos colors i pa d'or.

**224.** 2 fragments de caps de **figuretes** d'argila recoberta d'una capa de guix acolorida.

**225.** 2 fragments de **figuretes** d'argila recobertes d'una capa de guix acolorida. Representen a dos dels quatre fills d'Horus: Qebhsenuf i Hapy.

**226.** 1 **estatueta** d'argila de forma momiforme que representa al déu Osiris. Text en demòtic en el revers. Actualment es troba dipositada al Museu del Caire.

**227.** 1 **estatueta** d'argila de trets indeterminats. Els braços i les mans estan creuats sobre el pit.

**228.** 1 **estatueta** d'argila amb la mà dreta sobre el pit i l'esquerra sobre el sexe.

**229.** 2 **estatuetes** d'argila amb la mà dreta, que sosté un ceptre, sobre el pit i l'esquerra sobre el sexe.

**230.** 1 **estatueta** d'argila amb la mà dreta , que sosté un ceptre, sobre el pit i l'esquerra sobre el sexe. Signes jeroglífics en el revers.

**231.** 2 **estatuetes** d'Osiris. Els trets de la cara son tan poc marcats que son irreconeixibles. Actualment estan dipositades al Museu del Caire.

**232.** 11 **estatuetes** d'argila de tipus osiríac. Diverses dimensions.

**233.** 2 **màscares** de plom pintat amb trets humans.

**234.** 4 **segells** amb signes jeroglífics. Diverses dimensions.

**235.** 4 petites **fulles** de pa d' or. Una d'elles representa el ceptre *heqat*. Diverses dimensions.

### **Superestructura - Superficial**

**236.** 2 **monedes** de bronze.

**237.** 2 **monedes** de bronze en mal estat de conservació

### **Infraestructura (Sala 1 B d'Osiris i inici Galeria 1A - passadís 1)**

**238.** 1 **escarabeu** petit (amulet de lapislàtzuli).

**239.** 43 **amulets** de materials diferents. Diverses dimensions.

**240.** 4 petites **bols** de ceràmica grollera. Diverses dimensions.

**241.** 1 **plat**. Al seu interior hi havia restes de guix. Possiblement s'havia utilitzat en la preparació de les estatuetes.

**242.** 46 petits **plats** de ceràmica grollera. Diverses dimensions.

### **Campanya 2002**

**U.E. 15020**

**243.** 8 **blocs** de pedra calcària de formes i dimensions diverses. Tots tenen inscripcions en hieràtic, en color negre.

**244.** 26 **cubs/part inferior de les caixetes** en pedra calcària. Sobre una de les cares apareix un text en demòtic, que fa referència a un punt cardinal. Època ptolomaica. Diverses dimensions.

**245.** 55 **tapadores** de forma piramidal. Diverses dimensions.

**246.** 1 **tapadora** de forma piramidal amb inscripcions.

**247.** 3 **caixetes** senceres. Composades per 3 cubs, amb inscripció en demòtic, i 3 tapadores piramidals de pedra calcària, i tres boles màgiques de llim, al seu interior. Actualment dipositades al Museu del Caire. Diverses dimensions.

**248.** 6 models de **taules d'ofrenes** sense pedestal de pedra calcària blanca. Diverses dimensions.

**249.** 5 models de **taules d'ofrenes** amb pedestal de pedra calcària blanca. Diverses dimensions.

**250.** 2 **encensers** de pedra calcària blanca de diferents mides.

**251.** 20 petites peces piramidals d'argila recoberta d'una capa de guix (**pans**) decorades amb diferents motius i colors. Diverses dimensions.

**252.** 52 petits **cons d'argila**, alguns d'ells estan decorats amb figures de la deessa Neit asseguda o portant l'arc i les fletxes a la mà, d'altres porten inscrites unes inscripcions en demòtic. Diverses dimensions.

**253.** 75 **amulets** de fusta i de pedra de petites dimensions.

**254.** 1 **màscara** de plom (5x5 cm.)

**255.** 2 petites **figuretes** de ceràmica pintada que representen un falcó i una figura humana.

**256.** 2 **pilars djet** de petites dimensions de cornalina. Aquestes peces estan actualment dipositades al Museu del Caire.

**257.** 1 petit amulet que representa un **udjat** de lapislàtzuli ( 1cm.). Aquesta peça està actualment dipositada al Museu del Caire.

**258.** 4 **escarabeus** de lapislàtzuli.

**259.** 4 **ulls** de pasta de vidre amb incrustacions de pedres blanques i negres, procedents de figuretes.

**260.** 2 petites fragments informes d'**or**.

### **Campanya 2003**

**282. U.E.15052** - 5 **cubs/part inferior de les caixetes** de pedra calcària blanca, en una d'elles hi havia una bola de llim i 3 tapadores de forma piramidal també de pedra calcària blanca. Diverses dimensions.

**283. U.E. 15052** - 6 **vasets** i 7 **plats d'ofrena**. Ceràmica reduïda i oxidada. Diverses dimensions.

**284 U.E. 15052** - 3 petites **figures** de llim recobertes d'estuc daurat i pintat que representen els 4 Fills d'Horus. Mides diverses entorn els 10 cm. d'altura. .

**285 U.E. 15052** - 21 **cons** de llim de diverses mesures, entre els 2 i els 10 cm. d'altura amb la representació de la deessa Neit i inscripcions en demòtic. Diverses dimensions.

**286 U.E. 15052** - **Khepri** alat fet amb fang i benes amb decoració pintada.15 cm. d'amplada.

**287. U.E. 15052** - 1 **perla d'or** de 5 mm. i una peça d'or d'1 cm.

**288. U.E. 15089** - 1 fragment de **pedra calcària** pertanyent a la part superior d'una llosa de tancament de nínxol, amb inscripcions en hieràtic amb tinta de color negre. Es pot llegir amb claredat el cartutx de la reina Berenice.

**289. U.E. 15089** - 44 **amulets** de diversos materials i mides.

**290. U.E. 15085** - 1 **taula d'ofrena-encenser** de pedra calcària blanca de 16'5 x 14'5 cm i 4 platets d'ofrena de ceràmica oxidada de 3x 8 cm localitzats a l'interior del nínxol 45.

**291. U.E. 15115** -1 **taula d'ofrena** de pedra calcària blanca de 5x14x20 cm. Localitzada a l'interior del nínxol 29.

**292. U.E. 15091** - 1 **con** de llim de 6x4 cm. Porta inscrita una inscripció en demòtic i representa a la deessa Neit asseguda amb l'arc i les fletxes a la mà, localitzat a l'interior del nínxol 47.

### **Campanya 2004**

**293. U.E. 15122** - 1 **maó màgic** de fundació localitzat a l'angle sud-est del temple forma de T, Faiança. Mides: 4x2x1,5 cm.

### **Campanya 2006**

**345. U.E. 15300** - 1 **olla** . Mides : 8,5 x 9 cm. de diàmetre de la boca. Ceràmica

**346. U.E. 15300** - 1 **taula d'ofrenes**. Mides: 7,5 x 4,6 cm. Pedra calcària blanca.

**347. U.E. 15163** -1 peça de bronze que representa una **serp**, els trets de la cara i les escates del cos estan molt ben detallats. Mides: 10,5 cm.

**348. U.E. 15163** - 2 **monedes** de bronze. Mides: Diàmetre 2,9 i 3 cm.

### **Campanya 2007**

**366. U.E. 15273.** - **Moneda** de bronze Mides: 2 cm. de diàmetre

**367. U.E. 15274** - **Anell** de bronze. Mides 2 cm. de diàmetre.

**ANNEX 3. INVENTARI DEL MATERIAL ARQUEOLÒGIC DE L'OSIREION  
QUE NO HA ESTAT REGISTRAT COM ANTIGUITAT.**

---

U.E.	DESCRIPCIÓ	QUANT.	MATERIAL	ANY
<b>U.E. 15000</b>				<b>2001</b>
	Fragments de taules d'ofrenes amb peu.	8	Calcària	
	Fragments de maons màgics sense decoració. Únicament un d'ells té restes del cobriment de resina negra.	4	Llim, resina negra	
	Fragments de cares de figuretes osiríaques de guix i cobertes de pa d'or. Tenen els trets de la cara ben diferenciats dibuixats en traços de color negre.	3	Guix, or	
	Fragments de cares, possiblement dels fills d'Horus, Amset. Tenen els trets de la cara molt marcats i dibuixats en línies de color negre i vermell. Cobririen figuretes de llim.	2	Guix	
	Fragment informe de teixit de lli amb restes de pa d'or.	1	Lli, or	
<b>U.E. 15005</b>				
	Estàtua del déu Osiris.	1	Calcària	
<b>U.E. 15020</b>				<b>2002</b>
	Models de pastissos fets amb llim, resina negra i recoberts de benes.	13	Llim, resina negra, lli	
	Models de pans triangulars de llim recobert amb una capa de guix policromat.	3	Llim, guix	
	Boles de llim de mida gran (6 cm. diàmetre) recobertes d'una capa de guix de color vermellós.	16	Llim, guix	



	Fragments. decorats amb <i>l'udjat</i> i motius geomètrics de maons màgics.	33	Llim, guix	
	Fragments de carcassa de guix policromada que recobria les figures de llim. Colors blanc, vermell i verd.	16	Guix	
	Fragments de carcassa de guix policromada que recobria una figura osiriaca de llim.	12	Guix	
	Fragments de carcassa de guix de color rosa amb el dibuix geomètric de les benes que recobria les figures de llim.	38	Guix	
	Fragments de carcassa de guix de color blanquinós que recobria les figures de llim.	5	Guix	
	Caps de figures humanes, pertanyents a estatuetses osiríaques.	17	Llim	
	Fragments de figures de llim compacte pertanyents a dues estatuetses dels 4 fills d'Horus. Tenen dibuixats en negre els tres facials i unes línies imitant inscripcions jeroglífiques.	2	Llim	
	3 fragments d'una figura del déu Osiris recobert d'engalba de color blanc i un fragment de cap i espatlles.	4	Llim	
	Fragments de figuretes. Part superior del cos entre el pit i les cames. Mans esquerres sobre el fal·lus.	11	Llim	
	Figures de llim representat un xacal (cànid) , Duamutef.	4	Llim	
	Peces còniques de diverses mides. Algunes porten representada la figura de la deessa Neit.	9	Llim	
	Peces de forma ovoide fetes de llim recobertes d'una capa de guix de color blanquinós o marronós.	5	Llim, guix	
	Peces semi globulars de pasta blanca molt porosa. Possiblement un model de figa de sicòmor.	2	Guix	
	Fragments de caixa de fusta policromada.	2	Fusta, guix	

	Caps i part superior del cos de figures osiríaques. Algunes d'elles a la ma dreta porten el <i>heqat</i> i l'esquerra descansaria sobre el penis.	8	Llim	
	Fragments de figuretes de llim amb restes de cereal. Forat central per acollir una ànima de fusta. Algunes figures amb la mà esquerra als genitals.	12	Llim	
	Fragments de maó màgic de color gris.	13	Llim	
	Escarabats alats i fragments de pectorals d'escarabats alats.	24	Lli, resina negra	
	Part superior de figures dels 4 Fills d'Horus. Nucli de llim i recobertes de benes i resina negra.	23	Llim, lli, resina negra	
	Figures osiríaques senceres fetes amb llim, benes i resina .	8	Llim, lli, resina negra	
	Taules d'ofrenes amb el peu trencat.	11	Calcària	
	Taules d'ofrenes sense peu.	3	Calcària	
	Fragments de peus i de columna de peveters.	41	Calcària	
	Fragment de peveter i taula d'ofrena a mig fer.	2	Calcària	
	Fragments de peveters.	17	Calcària	
	Fragments de peveters a mig fer.	4	Calcària	
	Fragments de llosa de pedra amb inscripcions	4	Calcària	
	Fragments de caixetes. Algunes conserven la inscripció en demòtic.	46	Calcària	
	Tapadores de caixetes de forma piramidal i fragments de tapadores.	18	Calcària	
	Plat de ceràmica oxidada amb restes de calç.	1	Ceràmica	
	Fragment d'una figura del déu Osiris. Inscripcions en la part posterior.	1	Llim	

	Olla amb tapadora. A l'interior fibres vegetals. Pasta reduïda amb un desgreixant de quars molt fi. La tapadora quasi circular te restes de morter de "muna". ( H. 17 cm; Amplada màxima, 15 cm; diàmetre boca 11,3 cm exterior i 9,8 cm interior).	1	Ceràmica	
	Fragments de carcassa de color ocre rosat i restes de pa d'or. Possiblement pertanyen a una mateixa peça.	5	Guix	
	Fragments de maó màgic de llim recoberts de capa de guix policromada i amb la decoració d' <i>udjat</i> .	6	Llim, guix	
	Bacines a mig fer.	2	Calcària	
	Peveters a mig fer	3	Calcària	
	Bases i fragments de columnes.	10	Calcària	
	Fragment de taula d'ofrenes amb peu recoberta d'argamassa.	1	Calcaria	
	Olla de vora exvasada amb marcada carena a la panxa i peu anul·lar.	1	Ceràmica	
	Vaset de ceràmica grollera.	1	Ceràmica	
	Olleta de ceràmica oxidada recoberta d'argamassa. Coll recte, cos globular amb carena i llavi arrodonit.	1	Ceràmica	
	Plat de llim sense coure amb restes de llavors de cereal.	1	Llim	
	Plats d'ofrena i fragments. alguns conserven encara la torxa de lli.	62	Ceràmica, lli	
	Dos vasos enganxats. Estan cremats i contenen restes orgànics.	2	Ceràmica	
	Petita bacineta de llim sense coure de forma arronyonada.	1	Llim	
	Fragments de figuretes. Algunes tenen les mans esquerres sobre el fal·lus.	48	Llim, lli, resina negra	
	Fragments de figuretes. Part inferior de les cames. Nucli de llim recobert de resina negra i algunes amb carcassa de guix policromada.	55	Llim, resina negra, guix	

	Dos fragments d'una mateixa figura osiríaca de llim recobert de carcassa de guix policromada. Falta el cap de la figura. La mà dreta descansa sobre l'espatlla i porta l' <i>heqat</i> , l'esquerra sobre el fal·lus.	2	Llim, guix	
	Petita figura de Duamutef. Nucli de llim i recoberta de carcassa de guix policromat.	1	Llim, guix	
	Fragment d'una figura que pot representar una granota. Nucli de llim recobert de carcassa de guix policromada.	1	Llim, guix	
	Fragments de bronze amb inscripcions en grec. Possible vas o recipient.	2	Bronze	
	Figures de llim representat falcons. Fill d'Horus, Qebhsenuf	8	Llim	
	Fragments de figures de llim. Possiblement pertanyent als 4 Fills d'Horus.	12	Llim	
	Fragments de parts superiors de peveters.	7	Calcària	
	Fragments que conformen 3 figuretes osiríaques amb la mà esquerra sobre el penis.	10	Ceràmica	
	Fragments de figures osiríaques de diversos tipus.	40	Llim, guix, resina negra	
	Dues figures osiríaques senceres i quatre fragments. Nucli de llim i recobertes de teixit de lli i resina negra.	6	Lli, lli, resina negra	
	Figures dels 4 Fills d'Horus que representen un cànid.. Falta la part inferior. Corresponen a Duamutef,	20	Llim, lli, resina negra, guix	
	Figures humanes dels 4 Fills d'Horus. Corresponen a Amset	38	Llim, resina negra, guix	
	Dos copes de ceràmica oxidada amb restes d'argamassa i dos plats trencats, també amb argamassa i un fragment de corda.	4	Ceràmica, calç, espart	
	Vasos-copes de ceràmica reduïda.	9	Ceràmica	
	Fragments de segells amb decoració.	5	Llim	

	Figures dels 4 Fills d'Horus que representen un babuí. Falta la part inferior. Corresponen a Hapy,	8	Llim, lli, resina negra,	
	Pseudomòmia d'Osiris	2	Llim, lli, resina negra	
	Fragments de carcassa de guix d'una mateixa peça. Colors negre, verd i rosa.	13	Guix	
	Denes de collaret o xarxa de mòmia i fragments informes de faiança.	169	Faiança	
	Pinzells o model d'escombretes.	3	Fibres vegetals	
	Amulets de fusta	13	Fusta	
	Farcells de lli recoberts de resina negra. Possibles paquets canòpics.	2	Lli, resina negra	
	Cups de caixetes amb inscripció. Un d'ells a l'interior te una bola màgica.	5	Calcària, llim	
	Fragments de cups de caixetes. Alguns encara conserven inscripcions.	16	calcària	
	Model de pastís rodó. Nucli de llim recobert de carcassa de guix decorada.	1	Llim, guix	
	Boles màgiques de llim.	26	Llim	
	Ampolleta de ceràmica oxidada. Coll i llavi rectes, panxa carenada.	1	Ceràmica	
	Figura amorfa. Nucli de llim recobert de teixit de lli i per sobre una capa gruixuda de resina negra.	1	Llim, lli, resina negra	
<b>U.E.15052</b>				<b>2003</b>
	Caps de figures humanes, pertanyents a estatuets osiríaques. Algunes amb restes de carcassa de guix decorada i d'altres amb inscripcions.	8	Llim, guix	
	Caps de figures humanes, pertanyents a estatuets osiríaques. Fetes amb llim compacte i tenen els trets de la cara pintats de negre.	5	Llim	
	Fragments de segells amb inscripcions.	2	Llim	
	Amulets de fusta	48	Fusta	

	Amulets de faiança	26	Faiança	
	Fragments d'or.	10	Or	
	Boles màgiques. Nucli de llim i recobriment de guix de color vermellós.	9	Llim, guix	
	Boles màgiques, algunes decorades. Una amb restes de pa d'or.	71	Llim, guix, or, lli	
	Peces còniques. Algunes decorades amb pintura de color negre, rosa i blanca. Altres amb la representació de la deessa Neit.	42	Llim	
	Fragments de carcassa de guix decorat que recobrien les figures de llim.	16	Guix	
	Models de pans triangulars de llim amb carcassa de guix policromada.	14	Llim, guix	
	Model de pastissos circulars decorats.	8	Llim, guix	
	Fragments de figuretes. Part superior del cos entre el pit i les cames. Mans esquerres sobre el fal·lus i cames i peus de figures.	26	Llim, resina negra	
	Fragments informes de figures humanes, pertanyents a estatuets osiríaques recobertes de carcassa de guix decorada.	22	Llim, guix	
	Figures dels 4 Fills d'Horus. 3 Duamutef, 4 Amset, 1 Hapy, 2 Qebhsenuf	10	Llim, resina negra	
	Fragments de cossos i cames pertanyents a 3 figures fetes de llim. En dues en dues d'elles la mà esquerra està col·locada obre el peni. La tercera te els braços creuats sobre el pit.	7	Llim	
	Fragments de peus i cames de diferents classes. Un amb restes de pa d'or.	19	Lli, resina negra, or	
	Tors de figures humanes, pertanyents a estatuets osiríaques recobertes de carcassa de guix decorada de color rosa.	3	Llim, guix	

	Peus de figures humanes, pertanyents a estatuetes osiríaques recobertes de carcassa de guix decorada.	51	Llim, guix	
	Fragments informes pertanyents a estatuetes. Estan recoberts d'una carcassa decorada amb línies negra que imiten l'embenat geomètric de les mòmies.	10	Llim, guix	
	Màscares amb els trets facials ben dibuixats.	2	Plom	
	Fragments de cubs/part inferior de les caixetes.	16	Calcària	
	Peveter.	1	Calcària	
	Fragments de peces esfèriques amb incisions. Restes de pa d'or.	2	Llim	
	Plats d'ofrena. 8 de sencers i 6 fragments	14	Ceràmica	
	Olla amb restes de calç. Te una marcada carena ala panxa.	1	Ceràmica	
	Caps de figures humanes, pertanyents a estatuetes osiríaques. Restes de pa d'or.	3	Llim, guix, or	
	Figues de sicòmor	3	guix	
	Peces còniques petites. Algunes decorades, altres amb la representació de la deessa Neit i d'altres sense decoració	72	Llim, guix	
	Caps de figures humanes, pertanyents a estatuetes osiríaques	5	Llim, resina negra, lli	
	Fragment de figura d'un dels 4 Fills d'Horus. Nucli de llim i carcassa de guix policromada	1	Llim, guix	
	Fragments de figures humanes de llim i resina negra.	3	Llim, resina negra	
	Fragments de figures humanes de llim, recobertes de teixit de llim i per sobre una capa de resina negra	5	Llim, lli, resina negra	
	Farcell de llim recobert de teixit de lli restes de resina negra	1	Llim, lli, resina negra	
	Fragments de cames i peus de figures osiríaques.	13	Llim, lli, resina negra	
	Fragment de peveter a mig fer.	1	Calcària	
	Tapadores de caixetes.	12	Calcària	

	Fragments de vasos de ceràmica reduïda.	14	Ceràmica	
	Peces còniques grans, alguns d'ells, amb la representació de la deessa Neit	26	Llim	
	4 Fills d'Horus.	30	Llim, lli, resina negra	
	4 Fills d'Horus	3	Llim, lli, guix, resina negra.	
	Pinyons, escates de pinya, dàtils...	57	Material orgànic	
	Fragments de figures humanes, pertanyents a estatuets osiríaques recobertes de carcassa de guix decorada en color rosa, blanc i negre.	16	Llim, guix	
	Fragments de carcassa de figures osiríaues decorades en color ros, blanc i negre	11	Guix	
	Fragments de figures humanes, pertanyents a estatuets osiríaques recobertes d'una engalba blanca.	7	Llim	
	Petits platets de ceràmica reduïda.	6	Ceràmica	
	Escarabeus alats. 1 de sencer	11	Llim, lli	
<b>U.E. 15057</b>				<b>2003</b>
<b>Nínxol 31</b>				
	Platet d'ofrenes de ceràmica reduïda	1	Ceràmica	
	Cons sense decoració	7	Llim	
	Boles màgiques. Una sencera i un fragment	2	Llim	
<b>U.E. 15059</b>				<b>2003</b>
<b>Nínxol 32</b>				
	Farcells de teixit. Possibles paquets canòpics	2	Lli	
	Amulets	3	Fusta	
	Amulets	3	Faiança	
	Una de xarxa de mòmia o de collaret de forma tubular i dos fragments de denes.	3	Faiança	
<b>U.E. 15061</b>				
<b>Nínxol 30</b>				



	Un conjunt de cup caixeta amb inscripció, tapadora piramidal i bola màgica.	3	Calcària, llim	<b>2003</b>
	Plat de ceràmica oxidada d'ofrenes.	1	Ceràmica	
	Con sense decoració.	1	Llim	
	Figureta de Fill d'Horus, possiblement Amset, amb decoració policromada.	1	Llim, guix	
<b>U.E. 15063</b>				<b>2003</b>
<b>Nínxol 34</b>				
	Figureta feta amb llim i resina negra. Embenada. Long 10 cm.	1	Llim, resina negra, lli	
	Plat d'ofrena ceràmica reduïda.	1	Ceràmica	
	Cub/part inferior d'una caixeta amb inscripcions (4,2x3,7 cm).	1	Calcària	
	Bola màgica de llim.	6	Llim	
	Cons sense decoració de diferents mides	6	Llim	
	Figureta de Fill d'Horus, que representa el xacal, Duamutef. Sobre el nucli de llim conserva les benes de lli on estan dibuixats els trets de cara en color negre. Encara hi ha traces de pintura verda que recobria la peça.	1	Llim, teixit	
<b>U.E. 15065</b>				<b>2003</b>
<b>Nínxol 35</b>				
	Vas-copa de ceràmica reduïda.	1	Ceràmica	
	Con amb la representació de la deessa Neit arquera esquematitzada de color groguenc.	1	Llim	
	Fragment de con amb decoració de la deessa Neit arquera.	1	Llim	
	Con amb inscripció en hieràtic en mal estat de conservació.	1	Llim	
	Fragments de restes vegetals.	15	Persea	
<b>U.E. 15067</b>				<b>2003</b>
<b>Nínxol 36</b>				

	Fragment de peu de figura osiríaca amb inscripció jeroglífica il·legible en la part posterior.	1	Llim	
	Fragment de cames d'una figura osiríaca i un altre informe .	2	Llim	
	Plat d'ofrenes de ceràmica oxidada	1	Ceràmica	
	Fragments de plat d'ofrena de ceràmica oxidada.	3	Ceràmica	
	Fragment de copa de ceràmica reduïda.	2	Ceràmica	
	Bola màgica amb decoracions policromades en beix i rosa.	3	Llim	
<b>U.E. 15069</b> <b>Nínxol 37</b>				
	4 vasos i un fragment de vas de ceràmica reduïda.	5	Ceràmica	
<b>U.E. 15071</b> <b>Nínxol 38</b>				
	Farcell de teixit. Possible paquet canòpic.	1	Lli	
<b>U.E. 15073</b> <b>Nínxol 39</b>				2003
	Dos peces de forma ovoide. Un d'ells encara conserva el revestiment de guix policromat.	2	Llim, guix	
	Dos fragments d'una mateixa peça corresponents a una figura osiríaca d'uns 15 cm.	2	Llim, resina negra, lli	
<b>U.E. 15075</b> <b>Nínxol 40</b>				<b>2003</b>
	Sis fragments de figures osiríaques. Dos caps.	6	Llim, resina negra, lli	
<b>U.E. 15077</b> <b>Nínxol 41</b>				<b>2003</b>
	Fragments de restes vegetals. Possiblement formarien part de garlandes.	44	Persea	
<b>U.E. 15079</b> <b>Nínxol 42</b>				<b>2003</b>

	Dues figures d'Hapy quasi completes solament falten els peus i un fragment de cara. Fetes amb llim compacte i decorades amb una capa de guix policromat. Restes de pa d'or a la cara.	3	Llim, guix, or	
	Figures de llim representat un xacal (cànid). Fill d'Horus, Duamutef. Fetes amb lli molt compacte i encara es veuen traces de color negre marcant els trets de la cara.	2	Llim	
	Dos fragments d'una mateixa peça que representen al fill d'Horus Duamutef, el xacal. Nucli de llim i carcassa de guix decorada. Trets molt expressius.	1	Llim, guix	
	Fragments de caps del falcó (Qebhsenuf) de llim recoberts amb carcassa de guix policromada.	2	Llim, guix	
	Fragments de caps de figures osiríaques. Fets amb llim molt compacte. Tenen els trets de cara dibuixats amb línies de color negre.	3	Llim	
	Fragments de figures osiríaques. Falten els caps. Algunes d'elles tenen la ma esquerra sobre el penis. Restes de resina negra.	5	Llim, resina negra	
	Fragments part superior de figures humanes molt malmeses. Possibles Fills d'Horus.	9	Llim	
	Fragments de figuretes de llim amb carcassa de guix de color rosa.	10	Llim, guix	
	Escarabats alats.	2	Llim, resina negra, lli	
	Fragments de figures de llim de pasta molt compacta amb decoració de línies negres horitzontals com si fossin jeroglífics.	3	Llim	
	Model de pa triangular.	1	Llim, guix	
	Peveter	1	Calcària	

<b>U.E. 15081</b> <b>Nínxol 43</b>				<b>2003</b>
	Amulets.	10	Fusta	
	Boles màgiques	7	Llim, resina negra	
	Cons sense decoració. 3 sencers i 4 trencats	7	Llim	
<b>U.E. 15083</b> <b>Nínxol 44</b>				<b>2003</b>
	Tapadora de ceràmica reduïda	1	Ceràmica	
	Vas i tapadora de ceràmica reduïda	2	Ceràmica	
<b>U.E. 15087</b> <b>Nínxol 46</b>				<b>2003</b>
	Peces còniques.	5	Llim	
<b>U.E. 15089</b>				<b>2003</b>
	Fragments de figures osiríaques recobertes de carcassa policromada i fragments de carcassa de guix.	134	Llim, guix	
	Farcell fet amb llim i resina negra lligat amb cordes (Long. 7 cm).	1	Llim, resina negra, espart	
	Fragments d'una mateixa figura que representa a Osiris (Long. 20 cm). I altres fragments de figures osiríaques.	9	Llim, resina negra	
	Figures de llim representant xacals o cànids. Fills d'Horus, Duamutef.	11	Llim	
	Figures de llim representant al Fill d'Horus, Amset	5	Llim, resina negra	
	Fragment de cames i peus d'una figura. Possiblement un dels Fill d'Horus	1	Llim, resina negra	
	Fragments de cara de figures osiríaques. Restes de pa d'or.	12	Llim, or, guix	
	Figura del déu Osiris amb inscripció jeroglífica a la part posterior. Potser l'Osiris de l'Infinit. (11x6 cm).	1	Llim	
	Taules d'ofrenes (13x7 cm.) i (11,5x5 cm).	2	Calcària	

	3 caixetes senceres (cub, tapadora i bola) i 2 cub/part inferior d'una caixeta amb inscripció.	9	Calcària, llim	
	Tapadores piramidals.	6	Calcària	
	Capitell decora i en la part superior una taula d'ofrenes.	1	Calcària	
	Fragments de figures. Possiblement pertanyen als 4 Fills d'Horus. Nucli de llim, alguns amb restes de llavors, i recoberts de carcassa de guix policromada.	13	Llim, guix	
	Copes de ceràmica senceres i fragments.	18	Ceràmica	
	Fragment de tapadora de llim. Es poden veure restes de llavors	1	Llim, llavors	
	Fragments de cames i peus de figures osiríaques de llim recobertes de carcassa de guix policromada.	14	Llim, guix	
	Fragments de carcassa de guix pertanyents a una mateixa peça. Colors verd , vermell i negre.	4	Guix	
	Fragments de bases de models arquitectònics.	3	Calcària	
	Cons decorats. Un d'ells amb la representació esquemàtica de la deessa Neit arquera.	4	Llim, guix	
	Figa de sicòmor	1	Guix	
	Fragment de cap de Duamutef. Nucli de llim i carcassa policromada en colors blanc, rosa i negre.	1	Llim, guix	
	Fragment de corda.	1	Espart	
	Fragment d'un collaret vegetal	1	Papir, persea	
	1 escarabat alat sencer i 7 fragments.	8	Lli, resina negra	
	Boles màgiques.	63	Llim, lli	
	Pseudomòmies d'Osiris	2	Llim, Fragment de tapadora lli, resina negra	
<b>U.E. 15093</b>				
<b>Nínxol 48</b>				<b>2003</b>

	Peces ovoides de llim recobertes de carcassa de guix de color beix força malmesa.	2	Llim, guix	
	Fragments de cames de figures osiríaques. Han perdut el recobriment de resina negra. En el nucli, de llim, es pot apreciar les empremtes de les llavors d'ordi.	2	Llim	
<b>U.E. 15095</b>				<b>2003</b>
<b>Nínxol 49</b>				
	Fragments informes d'àmfora	2	Ceràmica	
	Fragments de carcassa de guix policromada que recobria les figures de llim.	2	Guix	
	Fragment informe de figura de llim amb resina.	1	Llim/Resina	
	Fragments possiblement de la mateixa peça d'una figura de llim amb carcassa de guix decorat.	2	Llim/Guix	
	Tors d'una figura d'Osiris decorada amb línies negres. Part posterior signes jeroglífics.	1	Llim	
<b>U.E. 15097</b>				<b>2003</b>
<b>Nínxol 50</b>				
	Tapadora de caixeta.	1	Calcària	
	Bola màgica.	1	Llim, lli, resina negra	
	Model de pa triangular amb restes de policromia.	1	Llim, guix	
	Cons petits. Un d'ells encara conserva restes de pa d'or a la cúspide.	2	Llim, or	
<b>U.E. 15099</b>				<b>2003</b>
<b>Nínxol 51</b>				
	Model pa triangular.	1	Llim, guix	
	Fragments de plats de ceràmica.	2	Ceràmica	
	Fragments de malucs i cames de figuretes osiríaques. S'aprecia el detall de la mà drete sobre el penis.	2	Llim, resina negra	
	Fragment de figura del Fill d'Horus que representa el falcó, Qebhsenuf.	1	Llim, guix	

<b>U.E. 15101</b>				<b>2003</b>
<b>Nínxol 52</b>				
	Fragments de plat de ceràmica reduïda.	2	Ceràmica	
	Fragments de plat de ceràmica oxidada	1	Ceràmica	
	Fragment de tors d'una figureta d'Osiris amb signes jeroglífics en la part posterior.	1	Llim	
	Peces semi globulars de pasta blanca molt porosa. Possiblement un model de figa de sicòmor.	2	Guix	
	Fragments molt malmesos de restes vegetals.	79	Persea	
<b>U.E. 15103</b>				<b>2003</b>
<b>Nínxol 53</b>				
	Figura sencera del falcó Qebhsenuf. Recoberta de carcassa de guix policromat.	1	Llim, guix	
	Fragment de figura del babuí Hapy.	1	Llim, resina negra	
	Fragment de figura amorfa de llim. Potser podria correspondre a un dels 4 Fills d'Horus.	1	Llim	
	Tapadora piramidal de caixeta.	1	Calcària	
	Bola Màgica.	1	Llim, resina negra	
	Model de pa triangular.	1	Llim	
	Cons petits.	2	Llim	
<b>U.E. 15105</b>				<b>2003</b>
<b>Nínxol 54</b>				
	Vas-copa de ceràmica reduïda.	1	Ceràmica	
	Fragment de plat de ceràmica reduïda.	1	Ceràmica	
	Fragments, possiblement d'una caixa-sarcòfag, de llim. Encara es veuen les emprems deixades per les llavors .	8	Llim	
	Amulets de fusta	3	Fusta	
	Petites denes de faiança.	2	Faiança	
<b>U.E. 15109</b>				<b>2003</b>
<b>Nínxol 56</b>				

	Pseudomòmia d'Osiris	1	Llim, resina negra	
	Fragments, possiblement d'una caixa-sarcòfag, de llim. Encara es veuen les empremtes deixades per les llavors.	11	Llim	
	Vas-copa de ceràmica reduïda.	1	Ceràmica	
<b>U.E. 15111</b>				<b>2003</b>
	Fragments de figures dels 4 Fills d'Horus. Representen a Hapy, Amset i Qebehsenuf.	3	Llim, resina negra	
	Amulets de faiança	14	faiança	
	Amulets de fusta.	18	Fusta	
	Dos fragments d'una mateixa peça. Un objecte esfèric amb incisions molt marcades i restes de pa d'or.	2	Llim, or	
	Fragment de cara de figura osiríaca amb els trets facials molt dibuixats.	1	Llim, lli, guix	
	Cons.	18	Llim	
	Models de pans triangulars decorats.	6	Llim, guix	
	Boles màgiques.	29	Llim, resina negra	
	Petits fragments de pedra calcària amb inscripcions en jeroglífics.	3	Calcària	
<b>U.E. 15115 Nínxol 29</b>				<b>2003</b>
	Vas i tapadora de ceràmica reduïda	2	Ceràmica	
	Cub/part inferior d'una caixeta.	7	Calcària	
	Tapadora piramidal d'una caixeta.	5	Calcària	
	Fragment de base de taula d'ofrenes.	1	Calcària	
	Part superior d'un model de capitell i taula d'ofrenes.	1	Calcària	
	Bola màgica de llim.	9	Llim	
	Cons, alguns trencats de diferents mides.	10	Llim	
	Plat d'ofrena de ceràmica oxidada.	1	Ceràmica	
	Peça cònica amb representació deessa Neit.	2	Llim	
	Peça cònica amb inscripció.	1	Llim	



	Peces còniques sense, algunes d'elles trencades, decoració.	6	Llim	
	Fragment de peça esfèrica amb incisions. Restes de pa d'or.	1	Llim, or	
	Con amb inscripcions il·legibles.	1	Llim	
	Con amb la representació estilitzada, en color groguenc, de la deessa Neit.	2	Llim	
	Model de pa triangular.	1	Llim, guix	
	Model de pastis rodó. Fabricat amb llim i resina negra i embolicat amb benes. Diàmetre 7 cm.	1	Llim, resina negra, lli	
	Plat d'ofrena de ceràmica reduïda.	1	Ceràmica	
	Figura representa un falcó (Qebhsenuf) Longitud 8 cm.	1	Llim	
	Fragments pertanyents a dues figures osiríaques de llim recoberta amb engalba blanca.	7	Llim	
	Diversos fragments d'una figura d'Osiris. Restaurada. Longitud 22 cm.	3	Llim	
	Fragments de figures osiríaques. Un cap amb restes policromia.	9	Llim, resina negra	
<b>U.E. 15120</b>				<b>2004</b>
	Fragment de decoració escultòrica que representa el símbol del Baix Egipte.	1	Calcària	
<b>U.E. 15122</b>				<b>2004</b>
	Maó màgic	1	Faiança	
<b>U.E. 15126</b>				<b>2004</b>
	Fragment d'escultura. Possiblement d'un relleu molt malmès	1	Calcària	
	Fragment de vaset amb peanya de faiança.	1	Faiança	
	Morter a mig fer	1	Calcària	
<b>U.E. 15132</b>				<b>2004</b>
	Fragment d'aplic de bronze. Possiblement d'una llàntia. Forma de cor i te una cadeneta de dues baules.	1	Bronze	

	Vasets votius de faiança	2	Faiança	
	Plats d'ofrena de ceràmica oxidada, un amb restes de metxa.	32	Ceràmica	
	Fragments de plats de ceràmica oxidada.	7	Ceràmica	
				<b>2004</b>
<b>U.E. 15161</b>				
	Altar de banyes.	1	Llim	
<b>U.E. 15163</b>				
	Fragment de figura d'Osiris .	1	Bronze	
	Ossos de bòvids.	2	Os	
	Monedes.	7	Bronze, plom	
	Espiga d'espelta.	1	Cereal	
	Fragments de cames i peus de figures osiríaques.	2	Llim, resina negra	
	Fragment de maó màgic sense decoració.	1	Llim	
	Fragment de maó màgic de llim amb carcassa de guix decorada.	1	Llim, guix	
	Dena esfèrica de collaret.	1	Faiança	
	Amulets. 1 escarabat i un <i>udjat</i>	2	Lapislàtzili i faiança	
	Vas ceràmica reduïda amb tapadora	2	Ceràmica	
<b>U.E. 15165</b>				<b>2004</b>
	Peveter.		Calcària	
<b>U.E. 15170</b>				<b>2005</b>
	Floc de cabell humà.	1	Cabell	
<b>U.E. 15171</b>				<b>2005</b>
	Altar amb taula d'ofrenes a mig fer associada	2	Llim, pedra calcària	
<b>U.E. 15173</b>				<b>2005</b>
	Taps d'àmfora.	18	Llim	
<b>U.E. 15176</b>				<b>2005</b>
	Altar amb pedra decorada associada	2	Llim, pedra calcària	
<b>U.E. 15177</b>	Altar amb platets d'ofrena associats	9	Llim, ceràmica	<b>2005</b>

<b>U.E. 15189</b>				<b>2005</b>
	Tap d'àmfora.	5	Llim	
<b>U.E. 15193</b>				<b>2005</b>
	Tap d'àmfora. S'aprecia l'estampilla.	1	Llim	
<b>U.E. 15200</b>				<b>2005</b>
	Tap d'àmfora	1	Llim	
<b>U.E. 15202</b>				<b>2005</b>
	Taps d'àmfora	2	Llim	
<b>U.E. 15220</b>				
	Tap d'àmfora. S'aprecia l'estampilla.	1	Llim	<b>2006</b>
<b>U.E. 15221</b>				<b>2006</b>
	Platets d'ofrena de ceràmica oxidada.	4	Ceràmica	
<b>U.E. 15228</b>				<b>2006</b>
	Taps d'àmfora. S'aprecia l'estampilla en dos d'ells.	3	Llim	
<b>U.E. 15241</b>				<b>2006</b>
	Tap d'àmfora. S'aprecia l'estampilla.	1	Llim	
<b>U.E. 15244</b>				<b>2006</b>
	Platets d'ofrena de ceràmica oxidada i blanquinosa	2	Ceràmica	
<b>U.E. 15250</b>				<b>2006</b>
	Vasets d'ofrena de ceràmica oxidada i reduïda.	6	Ceràmica	
<b>U.E. 15260</b>				<b>2006</b>
	Llànties.	3	Ceràmica	
	Platets d'ofrena i d'il·luminació	6	Ceràmica	
<b>U.E. 15265</b>				<b>2007</b>
	Tap d'àmfora. S'aprecia l'estampilla.	1	Llim	
<b>U.E. 15285</b>				<b>2008</b>
	Moneda.	1	Bronze	
<b>U.E. 15286</b>				<b>2008</b>

	Moneda.	1	Bronze	
<b>U.E. 15288</b>				<b>2008</b>
	Moneda.	1	Bronze	
<b>U.E. 15300</b>				<b>2008</b>
	Ostracón amb inscripció en hieràtic il·legible.	1	Ceràmica	
	Moneda.	1	Bronze	
	Fragment de decoració arquitectònica amb dibuix de cànids.	1	Calcària	
	Fragment d' <i>ureus</i> . Possiblement pertanyent a un fris.	1	Calcària	
	Dos fragments d'una mateixa peça. Vaset amb peanya de faiança.	2	Faiança	
	Fragment de caixeta	1	Pedra calcària	
<b>U.E. 15302</b> <b>Nínxol 1</b> <b>passadís 2</b>				<b>2008</b>
	Fragments de platets d'ofrena de ceràmica oxidada i reduïda	3	Ceràmica	
	Fragments de peus i cames de figures osiríaques.	4	Llim, resina negra	
<b>U.E. 15304</b> <b>Nínxol 2</b> <b>passadís 2</b> <b>Estrat Superior</b>				<b>2008</b>
	Olla globular decorada amb estries. Llavi llis i recte. (Altura 9,5 cm; diàmetre de la boca 7,5 cm; diàmetre del peu 7,5 cm).	1	Ceràmica	
	Olla globular carenada. Llavi llis i recte. (Altura 10,5 cm; diàmetre de la boca 8 cm; diàmetre del peu 5 cm).	1	Ceràmica	
	Vas de ceràmica grollera amb peu. (Altura 6 cm; diàmetre 3 cm).	1	Ceràmica	
	Plats.	7	Ceràmica	
	Copa. (Altura 5 cm; diàmetre 9 cm).	1	Ceràmica	

	Plat amb carbons. (Altura 3 cm; diàmetre de la base 3 cm; diàmetre de la boca 8,5 cm).	1	Ceràmica	
	Fragment de tapadora i plat fets amb llim sense coure. Les nanses estan fetes amb l'empremta dels dits.	1	Llim, llavors	
<b>U.E. 15305</b>				<b>2008</b>
	Tapadores de caixetes.	6	Calcària	
	Fragments de peus de figureta de llim recoberta de resina negra.	1	Llim, resina negra	
	Fragment de cara i barba de figureta de llim amb llavors. Ha perdut part del recobriment extern.	1	Llim, llavors	
	Fragment de bust de Quebhesenuf, un del Quatre Fills d'Horus. Llim recobert de guix pintat en color verd, ocre i negre. (Altura 7 cm; amplada 3,5 cm).	1	Llim, guix	
	Caixeta amb tapadora i bola a l'interior. Localitzada al passadís de la galeria2. (5,6 x 6,5 cm).	1	Calcària	
	Fragments de cub/caixeta. En un dels costats tenen inscripcions en demòtic. (6,5 x 3 x 4 cm ; 4,8 x 3,2 x 4 cm).	2	Calcària	
	Bola màgica	1	Llim	
	Fragments de dues figura de llim recobert de benes i resina negra. Correspon a mitja figura. Li faltes els peus.	2	Llim, lli, resina negra	
	Fragment d'una figura osiríaca. Correspon a un cap molt malmès.	1	Llim, lli, resina negra	
	Vasos-copes d'ofrena de ceràmica reduïda. Alguns d'ells estan trencats (diverses)	7	Ceràmica	

	Fragments de maons màgics. Fets de llim i recoberts d'una carcassa de guix de color vermellós, En un de les cares tenen dues franges amples de color negre. (7 x 2 x 4,5 cm; 6,5 x 1,80 x 4 cm.)	2	Llim, guix policromat	
	Amulets : 4 fets en fusta i 1 en faiança. L'altre és un fragment d'amulet en faiança. Estan sense acabar.	6	Fusta, faiança	
	Peça ovoide feta de llim. Recobriment de restes molt malmesos de resina negra. (3,80 x 2 cm).	1	Llim, resina negra	
	Un fragment, molt malmès, d'una pinya pinyonera.	1	Vegetal	
	Una taula d'ofrenes a mig fer.	1	Calcària	
	Figa de sicòmor	1	Guix	
<b>U.E. 15307</b>				
<b>Nínxol 2</b>				
<b>passadís 2</b>				
<b>Estrat</b>				
<b>Inferior</b>				<b>2008</b>
	Caixeta amb tapadora i bola a l'interior. Localitzada dins el nínxol 2 de la galeria2. (5,5x6,6 cm).	1	Calcària, llim	
	Caixeta amb tapadora i bola a l'interior. Localitzada dins el nínxol 2 de la galeria2. (5,2x6,8 cm).	1	Calcària, llim	
	Caixeta amb tapadora i bola a l'interior. Localitzada dins el nínxol 2 de la galeria2. (5x5,5 cm).	1	Calcària, llim	
	Caixeta amb tapadora i bola a l'interior. Localitzada dins el nínxol 2 de la galeria2. (5x6,5 cm).	1	Calcària, llim	
	Caixeta amb tapadora i bola a l'interior. Localitzada dins el nínxol 2 de la galeria2. (5x6,5 cm).	1	Calcària, llim	
	Caixeta amb tapadora i bola a l'interior. Localitzada dins el nínxol 2 de la galeria2. (6x8 cm).	1	Calcària, llim	

	Figura amorfa de llim, amb llavors d'ordi cobertes amb resina negra, amida 12 cm de longitud i 5 cm d'amplada.	1	Llim, llavors	
	Fragment de figura d'Osiris de llim recobert de resina negra. (Altura 12 cm; amplada 5 cm).	1	Llim, resina negra	
	Dos fragments d'una mateixa figura d'un dels Quatre Fills d'Horus. Nucli de llim i carcassa de color beix decorada en negre.	1	Llim	
	Fragment de peu. Llim recobert de guix pintat de color ocre amb decoració en negre que representa els peus i les sandàlies. (Altura 4 cm; amplada 2,5 cm).	1	Llim, guix	
<b>U.E. 15313</b>				<b>2013</b>
	Plat gran de ceràmica oxidada	1	Ceràmica	
	Cub-caixeta	1	Pedra calcària	
	Escombreta	1	Matèria orgànica	
<b>U.E. 15323</b>				<b>2013</b>
	Moneda de l'emperador Adrià.	1	Bronze	

## ANNEX 4. FITXES DEL MATERIAL ARQUEOLÒGIC RECUPERAT

---

El material arqueològic recuperat en l'excavació de l'Osireion és força divers i abundant. Gràcies a ell podem fer-nos una idea clara dels rituals que es portaven a terme en aquest temple-necròpolis.

Per tot això, hem cregut adient presentar un conjunt de fitxes on es relacionen les peces localitzades en el jaciment. La realització d'aquesta base de dades/corpus ens permet, a més de tenir una relació exhaustiva de totes les troballes, disposar d'una eina efectiva per poder fer estudis estadístics i quantitius.

Volem ressaltar la diferència que hi ha entre els objectes recuperats a la superestructura de l'edifici, relacionats amb les ofrenes a la divinitat, i els trobats a l'interior de la catacumba.

Malauradament, la part superior d'aquest recinte està força degradada i, per això, no hem classificat el material trobat en estrats superficials i remoguts, ni els fragments informes de ceràmica.

En canvi, hem cregut que, per les seves característiques, calia classificar tot el material recuperat a la infraestructura del monument, fins i tot el molt malmès o fragmentat. Hem considerat oportú fer-ho així perquè moltes de les peces són inèdites i, fins ara, no n'hem trobat cap paral·lel.

Hem relacionat el material de la següent manera:

1. Fitxes que agrupen els materials inclosos, amb el mateix número, en el catàleg d'antiquitats del govern egipci (una fitxa per exemplar d'*Antiquity*; s'ha fet així per preservar-ne la unitat).
2. Fitxes que agrupen els materials localitzats a l'interior dels nínxols. S'ha seguit aquesta pauta per preservar el conjunt (una fitxa per nínxol).



Quan els objectes són molt nombrosos i no caben en una fitxa o, per les seves peculiars característiques, s'han hagut de fer diversos registres, s'ha subdividit el conjunt i l'hem diferenciat amb una lletra minúscula al costat del número de la unitat Estratigràfica (U.E.).

3. Fitxes que agrupen, per tipologia de les peces, el material que s'ha localitzat en zones remogudes, fruit de l'espoliació dels nínxols.

La fitxa s'ha dissenyat per tal que pugui contenir les dades essencials i més significatives dels objectes estudiats. A la part superior hi ha les referències genèriques: número de la fitxa, l'any de la campanya d'excavació, la unitat estratigràfica on s'ha trobat la peça i la cronologia. En aquest encapçalament, també s'especifica si el material d'estudi ha estat considerat "antiguitat" pel govern egipci.

En un segon apartat referenciem la localització concreta del material, el nom de la peça i si aquesta ha estat restaurada.

La part central de la fitxa correspon a la descripció de la peça, la quantitat, el material i les mides.

El quart bloc de dades tracta de les decoracions i de les textos inscrits en els objectes recuperats.

Al final, les imatges de tot el material exhumat. Per la importància, raresa o quantitat dels objectes, a vegades s'ha considerat necessari aportar més fotografies del conjunt del material o d'una mateixa peça on quedin reflectits els detalls a ressaltar.

# FITXA DE MATERIALS DE L'OSIREION

Núm de fitxa  Any  Cronologia  U.E.

Registre   Nom de la peça

Localització: Osireion  Superestructura  Infraestructura Restauració  Si  No

Nínxol

## Descripció de la peça

Part inferior de caixetes en forma de cub amb un forat rectangular o rodó a l'interior. Les caixetes són de mides variades. Sobre una de les cares hi ha inscrit un text en demòtic precisant la orientació dels punts cardinals (nord, sud, est i oest). Servien de receptacle de les boles màgiques i estaven cobertes per una tapadora de pedra calcària de forma piramidal.

Quantitat  Material

Mides

Decoracions

Inscripcions

## Imatges



Figura 1



Figura 2. Detall 1 dels textos llegibles

Núm de fitxa

1

Any

2001

Cronologia

Ptolemaica

U.E.

15000



Figura 3. Detall 2 dels textos llegibles

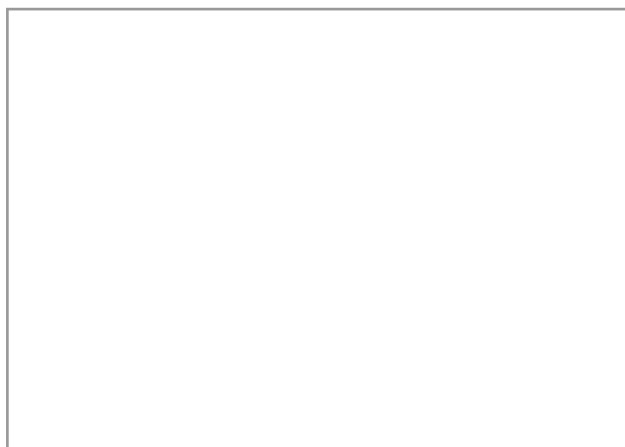
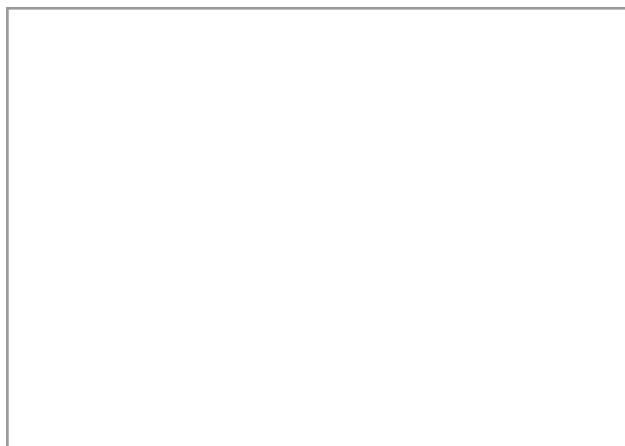


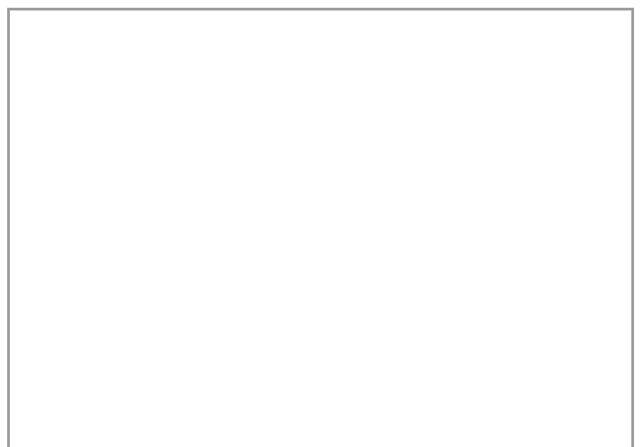
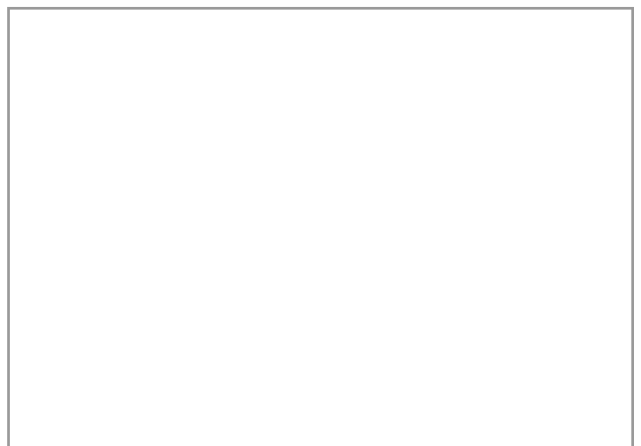
Figura 2

*ifd mhyt*      <T>mn hmt (?) rsy      Mhyt      Imntt  
 ♂ | ♀ | | | |      ♂ | ♀ | | | |      ♂ | ♀ |      ♂ | ♀ |

Figura 3

*Mhyt*      *Mhyt*      gs i3btt  
 ♂ | ♀ |      ♂ | ♀ |      ♂ | ♀ |

Figura 4. Inscripcions de les caixetes



# FITXA DE MATERIALS DE L'OSIREION

Núm de fitxa  Any  Cronologia  U.E.

Registre   Nom de la peça

Localització: Osireion  Superestructura  Infraestructura Restauració  Si  No

Nínxol

## Descripció de la peça

Part inferior de caixetes en forma de cub idèntiques a les anteriors (fitxa 1). De la mateixa manera presenten traces d'escritura en demòtic. Estan ben tallades i el forat receptacle de les boles màgiques és quadrat, gran i ben treballat.

Quantitat  Material

Mides

Decoracions

Inscripcions .

## Imatges



Figura 1

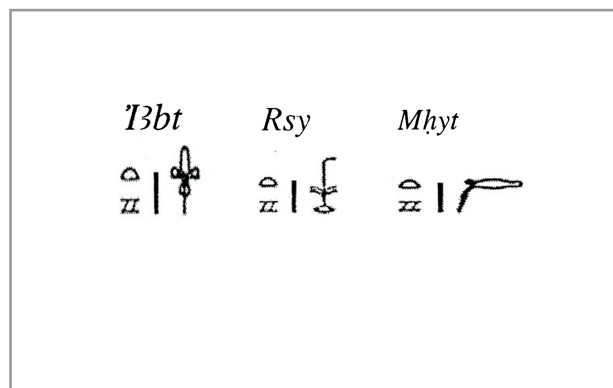


Fig. 2. Inscripcions caixetes: est, sud i nord

Núm de fitxa

2

Any

2001

Cronologia

Ptolemaica

U.E.

15000

# FITXA DE MATERIALS DE L'OSIREION

Núm de fitxa  Any  Cronologia  U.E.

Registre   Nom de la peça

Localització: Osireion  Superestructura  Infraestructura Restauració  Si  No

Nínxol

## Descripció de la peça

Part inferior de caixetes en forma de cub. Les dimensions són variades i es troben en mal estat de conservació Algunes d'elles tenen el receptacle de la bola màgica de forma rodona, altres quadrat i millor treballat.

Quantitat  Material

Mides

Decoracions

Inscripcions

## Imatges



Figura 1. Vista superior de les caixetes



Fig. 2. Vista lateral. Inscripció: oest

Núm de fitxa

3

Any

2001

Cronologia

Ptolemaica

U.E.

15000

# FITXA DE MATERIALS DE L'OSIREION

Núm de fitxa  Any  Cronologia  U.E.

Registre   Nom de la peça

Localització: Osireion  Superestructura  Infraestructura Restauració  Si  No

Nínxol

## Descripció de la peça

Part inferior de caixetes en forma de cub amb les mateixes característiques que les anteriors, dimensions variades i mal estat de conservació. Sis d'elles tenen el forat receptacle de les boles màgiques de forma rodona, les altres dues, de mida més gran, el tenen quadrat i estan més ben treballades. La primera peça de l'esquerra de la primera fila té traces d'haver estat cremada.

Quantitat  Material

Mides

Decoracions

Inscripcions

## Imatges



Figura 1



Núm de fitxa

4

Any

2001

Cronologia

Ptolemaica

U.E.

15000

# FITXA DE MATERIALS DE L'OSIREION

Núm de fitxa  Any  Cronologia  U.E.

Registre   Nom de la peça

Localització: Osireion  Superestructura  Infraestructura Restauració  Si  No

Nínxol

## Descripció de la peça

Fragment de la part inferior d'una caixeta en forma de cub en mal estat de conservació on es pot reconèixer una inscripció en demòtic.

Quantitat  Material

Mides

Decoracions

Inscripcions

## Imatges

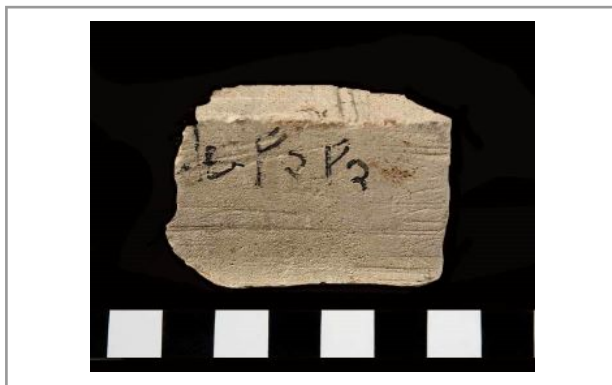


Figura 1. Vista frontal del fragment de la

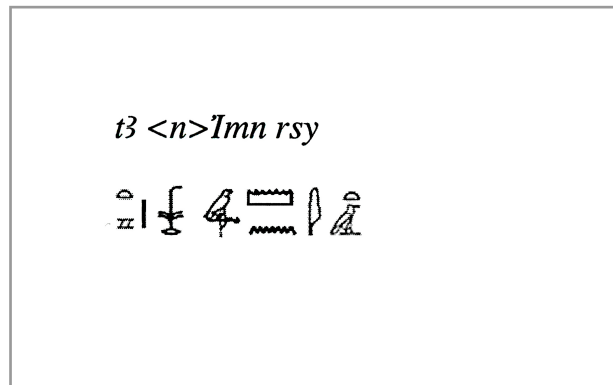


Figura 2. Text: aquell d'Amon/Sud

Núm de fitxa

5

Any

2001

Cronologia

Ptolemaica

U.E.

15000

# FITXA DE MATERIALS DE L'OSIREION

Núm de fitxa  Any  Cronologia  U.E.

Registre   Nom de la peça

Localització: Osireion  Superestructura  Infraestructura Restauració  Si  No

Nínxol

## Descripció de la peça

Tapadores de les caixetes en forma de cub. Són de diverses dimensions i formes. La majoria d'elles són de forma piramidal encara que hi ha algunes quasi planes. Servien per tancar les caixetes contenidores de les boles màgiques.

Quantitat  Material

Mides

Decoracions

Inscripcions

## Imatges



Figura 1



Figura 2

Núm de fitxa

6

Any

2001

Cronologia

Ptolemaica

U.E.

15000

# FITXA DE MATERIALS DE L'OSIREION

Núm de fitxa  Any  Cronologia  U.E.

Registre   Nom de la peça

Localització: Osireion  Superestructura  Infraestructura Restauració  Si  No

Nínxol

## Descripció de la peça

Fragment amb inscripció de color negre realitzat en hieràtic. Possiblement fragment de pedra de tancament d'un nínxol.

Quantitat  Material

Mides

Decoracions

Inscripcions

## Imatges



Figura 1

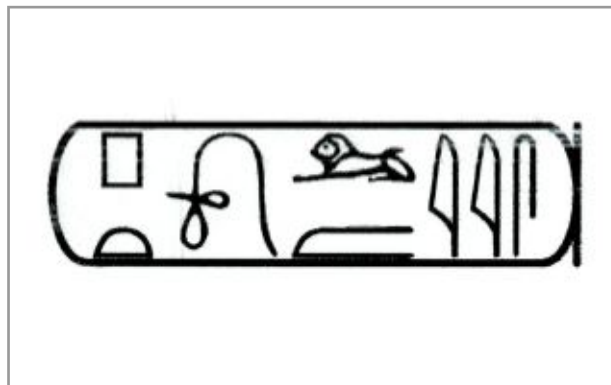


Figura 2. Cartutx de Ptolomeu

Núm de fitxa

7

Any

2001

Cronologia

Ptolemaica

U.E.

15000

# FITXA DE MATERIALS DE L'OSIREION

Núm de fitxa  Any  Cronologia  U.E.

Registre   Nom de la peça

Localització: Osireion  Superestructura  Infraestructura Restauració  Si  No

Nínxol

## Descripció de la peça

Fragment de bloc de pedra que conté tres línies d'escriptura en hieràtic. Possiblement era la pedra de tancament d'un nínxol.

Quantitat  Material

Mides

Decoracions

Inscripcions

## Imatges



Figura 1

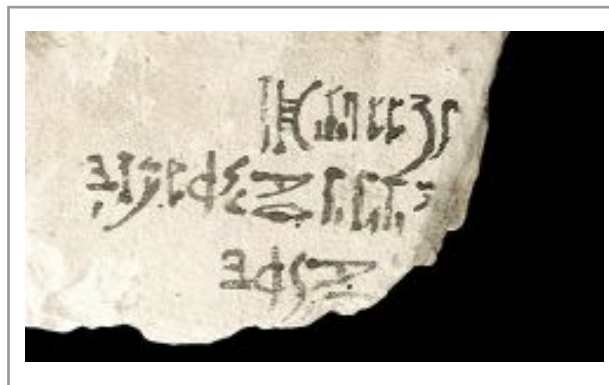


Figura 2. Detall inscripció



Núm de fitxa

8

Any

2001

Cronologia

Ptolemaica

U.E.

15000

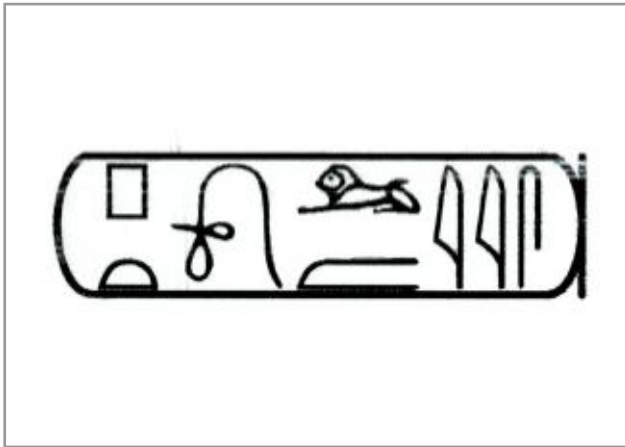
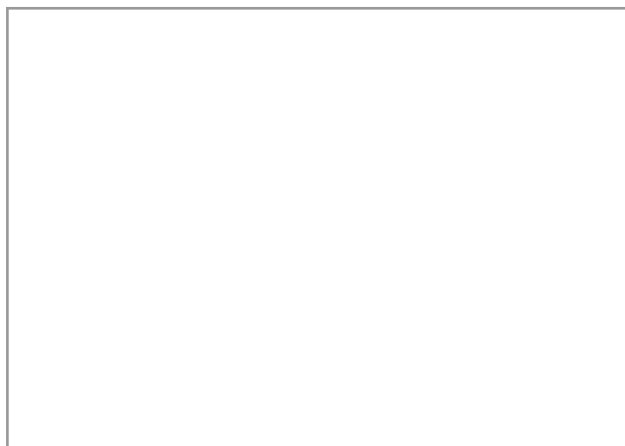


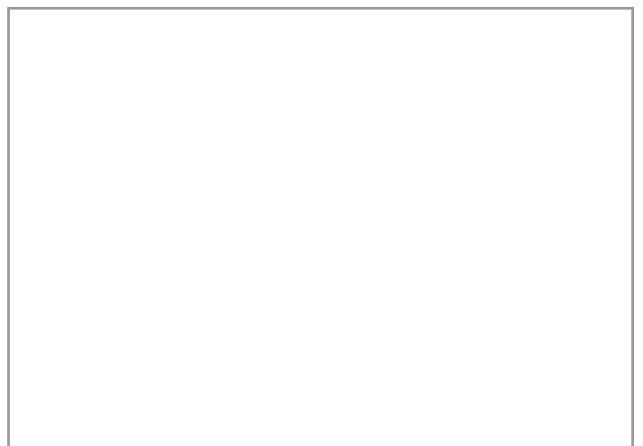
Figura 3. Cartutx de Ptolomeu



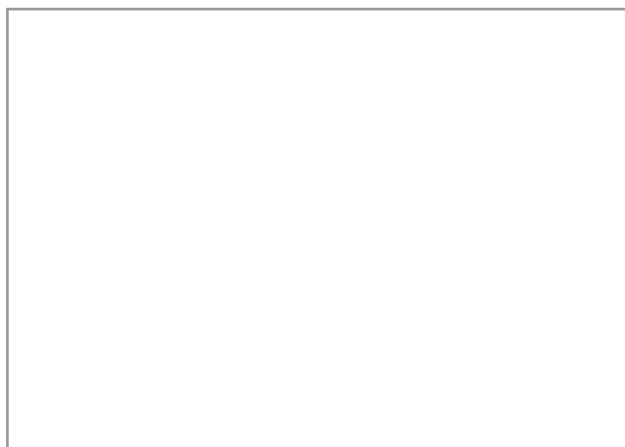
Empty rectangular box for notes or additional information.



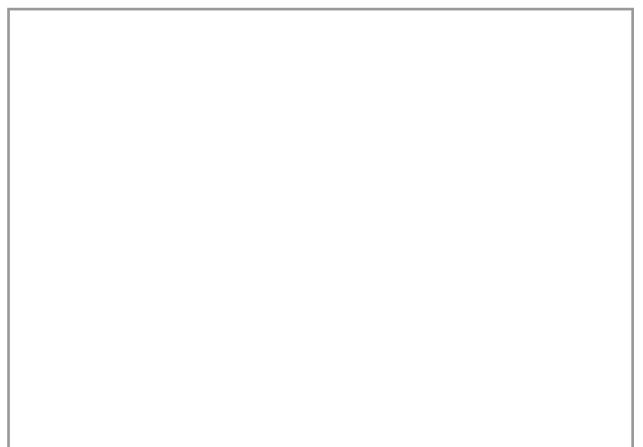
Empty rectangular box for notes or additional information.



Empty rectangular box for notes or additional information.



Empty rectangular box for notes or additional information.



Empty rectangular box for notes or additional information.

# FITXA DE MATERIALS DE L'OSIREION

Núm de fitxa  Any  Cronologia  U.E.

Registre   Nom de la peça

Localització: Osireion  Superestructura  Infraestructura Restauració  Si  No

Nínxol

## Descripció de la peça

Fragment de pedra amb tres línies inscrites en hieràtic. Els signes estan pintats de color negre. Estan en mal estat de conservació ja que es veuen molt borrosos. Possiblement és una pedra de tancament d'un nínxol.

Quantitat  Material

Mides

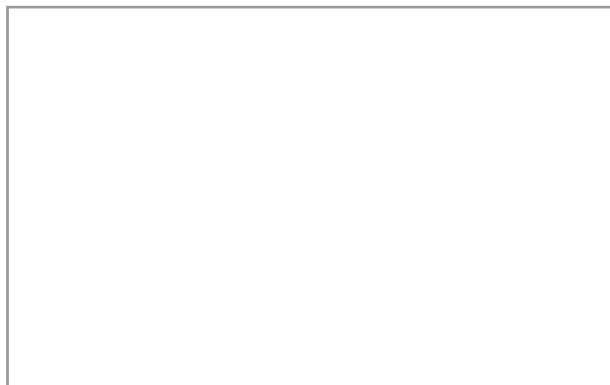
Decoracions

Inscripcions

## Imatges



Figura 1



Núm de fitxa

9

Any

2001

Cronologia

Ptolemaica

U.E.

15000

# FITXA DE MATERIALS DE L'OSIREION

Núm de fitxa  Any  Cronologia  U.E.

Registre   Nom de la peça

Localització: Osireion  Superestructura  Infraestructura Restauració  Si  No

Nínxol

## Descripció de la peça

Models de taula d'ofrena rectangulars sense pedestal, amb dues obertures centrals de la mateixa forma. Consta d'un petit canal de petites dimensions que voreja la peça i d'ell sobresurt el bec de decantació de l'estructura rectangular principal.

Quantitat  Material

Mides

Decoracions

Inscripcions

## Imatges



Figura 1

Núm de fitxa

10

Any

2001

Cronologia

Ptolemaica

U.E.

15000

# FITXA DE MATERIALS DE L'OSIREION

Núm de fitxa  Any  Cronologia  U.E.

Registre   Nom de la peça

Localització: Osireion  Superestructura  Infraestructura Restauració  Si  No

Nínxol

## Descripció de la peça

Model de taula d'ofrena sense pedestal idèntica a les anteriors (fitxa 10), però de dimensions superiors. La peça està ben treballada i polida.

Quantitat  Material

Mides

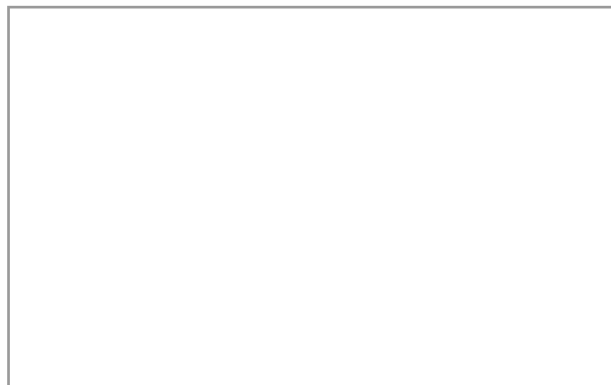
Decoracions

Inscripcions

## Imatges



Figura 1



Núm de fitxa

11

Any

2001

Cronologia

Ptolemaica

U.E.

15000

# FITXA DE MATERIALS DE L'OSIREION

Núm de fitxa  Any  Cronologia  U.E.

Registre   Nom de la peça

Localització: Osireion  Superestructura  Infraestructura Restauració  Si  No

Nínxol

## Descripció de la peça

Model de taula d'ofrena sense pedestal fragmentada per l'extrem dret, de manera que només es conserva intacte una de les obertures centrals. Té restes d'una capa de material de color negre que ocupa la part central de la peça.

Quantitat  Material

Mides

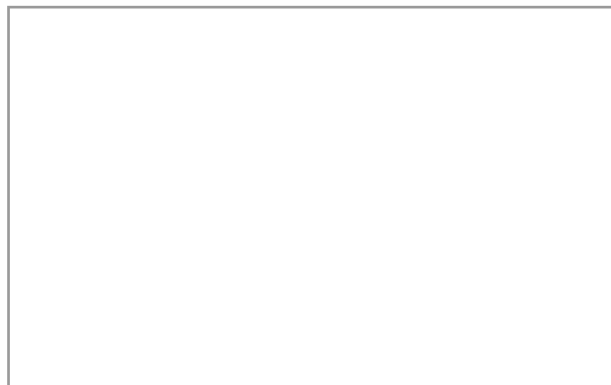
Decoracions

Inscripcions

## Imatges



Figura 1





Núm de fitxa

12

Any

2001

Cronologia

Ptolemaica

U.E.

15000

# FITXA DE MATERIALS DE L'OSIREION

Núm de fitxa  Any  Cronologia  U.E.

Registre   Nom de la peça

Localització: Osireion  Superestructura  Infraestructura Restauració  Si  No

Nínxol

## Descripció de la peça

Models de taules d'ofrenes amb pedestal de diferents formes i mides. La primera peça a l'esquerra de primera fila és una peça doble de taula d'ofrenes i peveter. Algunes peces estan trencades i d'altres a mig fer. Actualment es troben dipositades al Museu del Caire.

(L'any 2003 es van fer unes exposicions al Museu del Caire i al Museu d'Alexandria on es van presentar els resultats dels 10 anys d'excavacions a Oxirrinc (1992-2002), de la missió catalana-egípcia. El material exposat no va tornar al magatzem del Bahnasa i va quedar dipositat en el Museu del Caire. Les pintures d'època cristiana es van traslladar al Museu Copte del Caire. Per tot això ens ha estat impossible poder estudiar amb detall aquestes peces i fer unes fotografies millors).

Quantitat  Material

Mides

Decoracions

Inscripcions

Imatges

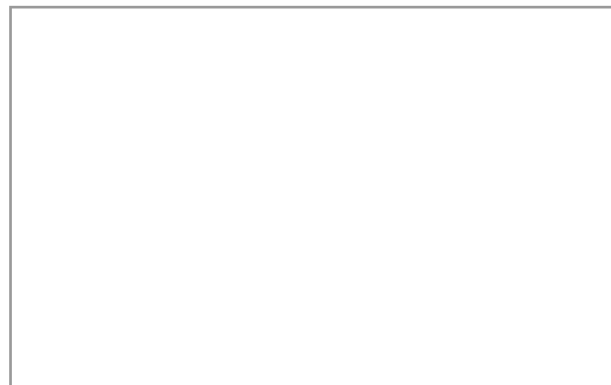


Figura 1

Núm de fitxa

13

Any

2001

Cronologia

Ptolemaica

U.E.

15000

# FITXA DE MATERIALS DE L'OSIREION

Núm de fitxa  Any  Cronologia  U.E.

Registre   Nom de la peça

Localització: Osireion  Superestructura  Infraestructura Restauració  Si  No

Nínjol

## Descripció de la peça

Fragments de pedra que representen dos models de capitells de columna en forma de papir i flor de lotus. Les dimensions són reduïdes. En la part superior de les peces sobresurt un quadrat petit que encaixaria amb la taula d'ofrenes que, segurament, suportaria.

Quantitat  Material

Mides

Decoracions

Inscripcions

## Imatges



Figura 1

Núm de fitxa

14

Any

2001

Cronologia

Ptolemaica

U.E.

15000

# FITXA DE MATERIALS DE L'OSIREION

Núm de fitxa  Any  Cronologia  U.E.

Registre   Nom de la peça

Localització: Osireion  Superestructura  Infraestructura Restauració  Si  No

Nínxol

## Descripció de la peça

Models de peveters de petites dimensions, base circular i pedestal. La part superior és còncava per tal de poder rebre l'ofrena. El més gran té el fust cilíndric, el peu exvasat i la base plana. El llavi és recte i pla en la part superior. Està construït tot d'una peça de pedra. El segon d'ells, més petit, té la base plana i el peu exvasat i cònic. El pedestal es fa cada vegada més prim fins arribar al receptacle de l'ofrena. Tot i que està molt ben acoblat la part superior està encaixada en el pedestal mitjançant una llengüeta.

Quantitat  Material

Mides

Decoracions

Inscripcions

Imatges 

Figura 1

Núm de fitxa

15

Any

2001

Cronologia

Ptolemaica

U.E.

15000

# FITXA DE MATERIALS DE L'OSIREION

Núm de fitxa  Any  Cronologia  U.E.

Registre   Nom de la peça

Localització: Osireion  Superestructura  Infraestructura Restauració  Si  No

Nínjol

## Descripció de la peça

Model de columna de base circular i plana amb el fust cònic que té una petita decoració incisa a la part més propera al capitell. El capitell està treballat d'una manera molt esquemàtica. A la part superior hi sobresurt un rectangle que seria l'encaix per acoblar un altre element. Aquests models arquitectònics són suports de taules d'ofrena i, a vegades, de peveters, basats en els acoblaments clàssics de fusteria, caixa i espiga. Actualment es troba dipositat al Museu del Caire. (Veure explicació fitxa 13).

Quantitat  Material

Mides

Decoracions

Inscripcions



Figura 1



Núm de fitxa

16

Any

2001

Cronologia

Ptolemaica

U.E.

15000

# FITXA DE MATERIALS DE L'OSIREION

Núm de fitxa  Any  Cronologia  U.E.

Registre   Nom de la peça

Localització: Osireion  Superestructura  Infraestructura Restauració  Si  No

Nínxol

## Descripció de la peça

Objectes de dimensions reduïdes i forma cònica on es troben les representacions d'una deessa asseguda. En algunes d'aquestes imatges se la pot veure amb un arc i fletxes a la mà, associada a la deessa Neit arquera. D'altre banda, hi ha altres representacions que fan al·lusió a la mateixa deessa relacionada amb un motiu floral.

La iconografia de la deessa varia bastant. Algunes vegades està representada de forma molt esquemàtica, feta solament amb uns traços monocroms de ràpida execució, mentre que d'altres està dibuixada amb una tècnica molt més acurada i cuidant molt més els detalls.

Quantitat  Material

Mides

Decoracions

Inscripcions .

## Imatges



Figura 1

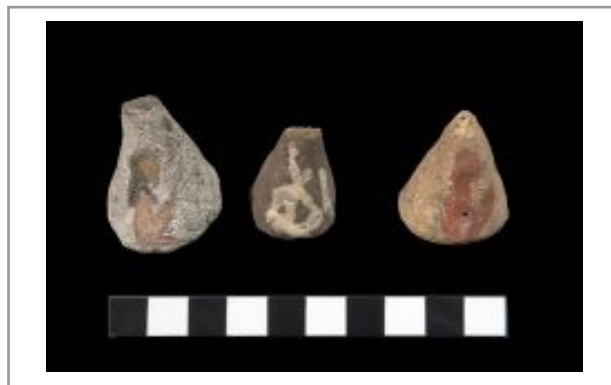


Fig. 2. Cons amb la imatge de Neit de fig. 1

Núm de fitxa

17

Any

2001

Cronologia

Ptolemaica

U.E.

15000



Figura 3. Con núm. 2, figura 1: Sacmis



Figura 4. Con 2 fig. 1 continuació inscripció

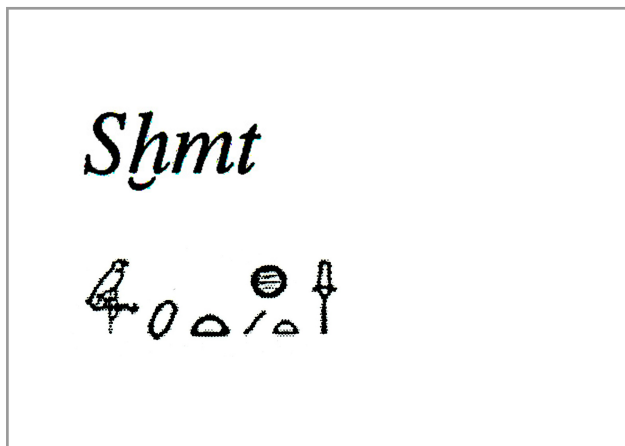
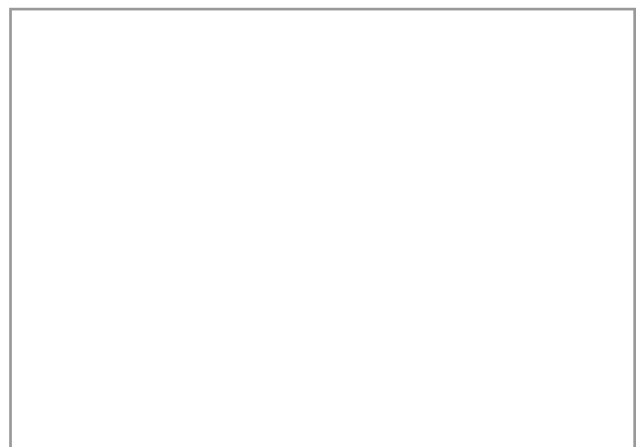
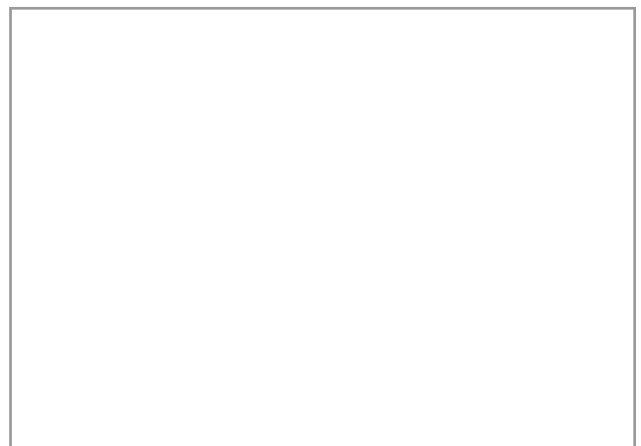
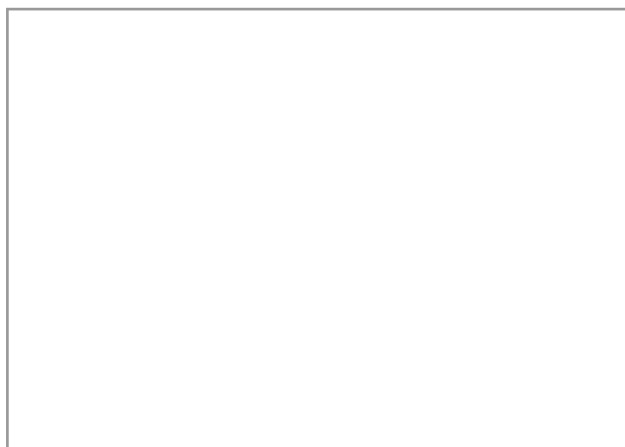


Figura 5. Text del con 2 de la fig. 1: Sacmis



# FITXA DE MATERIALS DE L'OSIREION

Núm de fitxa  Any  Cronologia  U.E.

Registre   Nom de la peça

Localització: Osireion  Superestructura  Infraestructura Restauració  Si  No

Nínxol

## Descripció de la peça

Peces còniques de diferents dimensions semblants a les anteriors (fitxa 17). Algunes d'aquestes peces porten una inscripció en demòtic. Els textos, en força mal estat de conservació, fan referència a les divinitats protectores de la pseudomòmia osiríaca i també a les boles màgiques relacionant-les amb la deessa Neit. En d'altres peces es pot veure representada la imatge de la deessa Neit. Actualment dipositades al Museu del Caire. (Veure explicació fitxa 13).

Quantitat  Material

Mides

Decoracions

Inscripcions

## Imatges

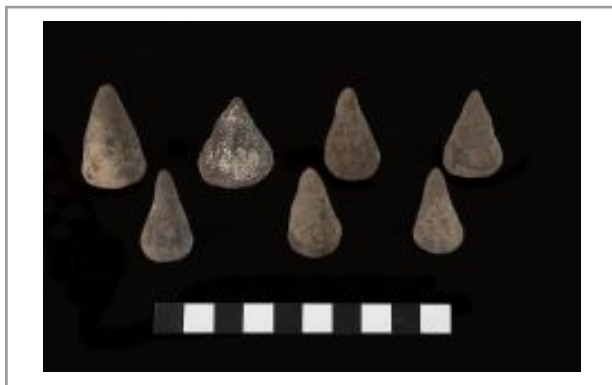


Figura 1

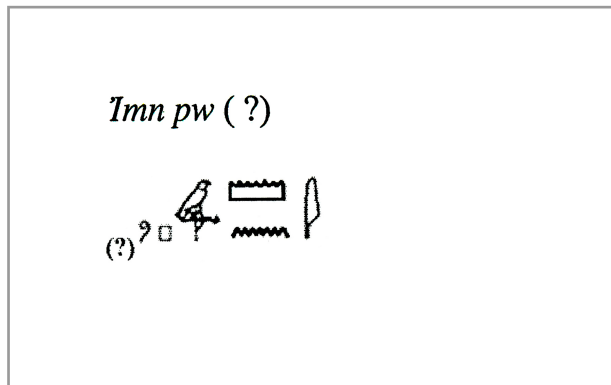


Fig. 2. Text del con de la fig. 1: És (?) Amon

Núm de fitxa

18

Any

2001

Cronologia

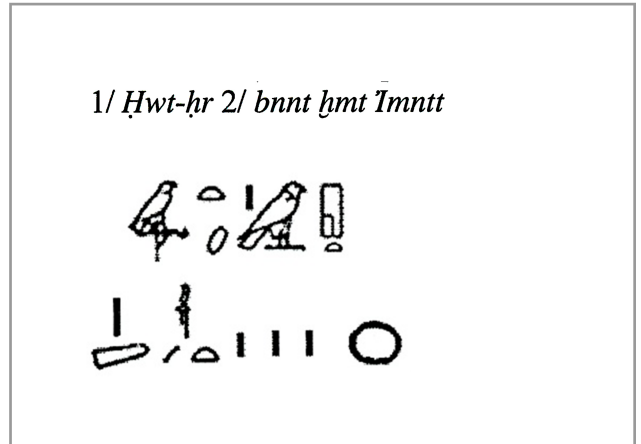
Ptolemaica

U.E.

15000

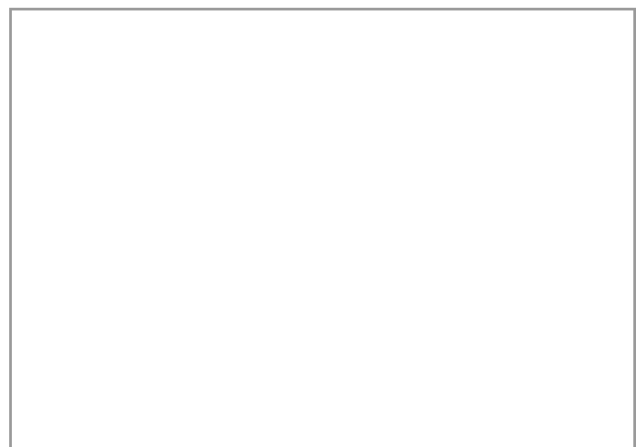
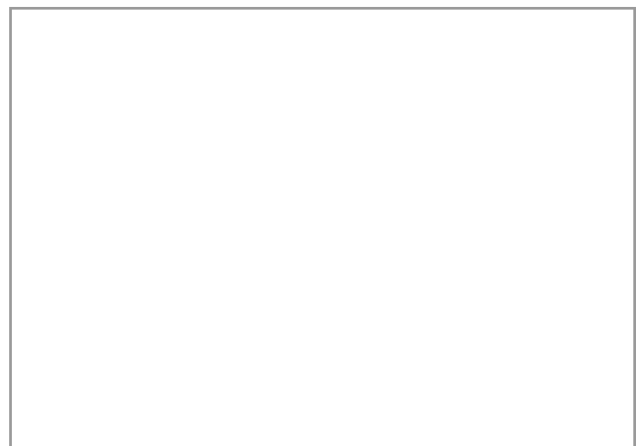
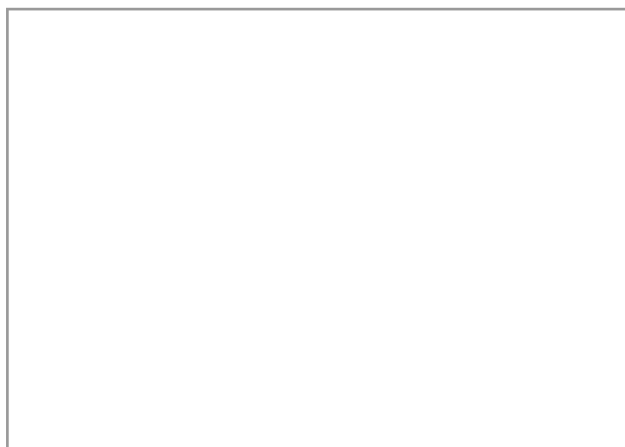
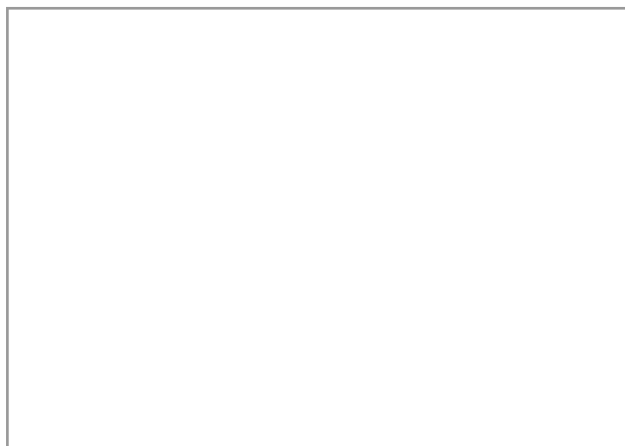


Figura 3



1/ *Hwt-hr* 2/ *bnnt hmt Tmntt*

Figura 4. Inscripció del con de la figura 3



# FITXA DE MATERIALS DE L'OSIREION

Núm de fitxa  Any  Cronologia  U.E.

Registre   Nom de la peça

Localització: Osireion  Superestructura  Infraestructura Restauració  Si  No

Nínxol

## Descripció de la peça

Peça de forma cònica on s'hi troba una representació de la deessa Neit asseguda. La part inferior del con està una mica trencada. La figura de la deessa està ben dibuixada i encara manté una viva policromia, tot i que el seu estat de conservació és una mica deficient. Ressalta l'expressivitat del l'ull emmarcat per la llarga perruca negra que descansa sobre les espatlles.

Quantitat  Material

Mides

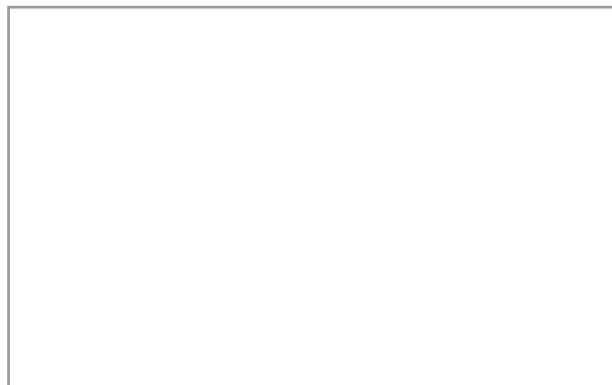
Decoracions

Inscripcions

## Imatges



Figura 1



Núm de fitxa

19

Any

2001

Cronologia

Ptolemaica

U.E.

15000

# FITXA DE MATERIALS DE L'OSIREION

Núm de fitxa  Any  Cronologia  U.E.

Registre   Nom de la peça

Localització: Osireion  Superestructura  Infraestructura Restauració  Si  No

Nínxol

## Descripció de la peça

Peça de forma cònica amb una inscripció en demòtic. Probablement, hauria estat embolicada amb una bena de lli ja que encara es poden apreciar les empremtes dels fils del teixit. La part superior del con es trencada, cosa que permet veure la tècnica de fabricació. Segurament enmig hi havia una ànima de fusta o palla, avui desapareguda, per tal de fixar el llim humit. Actualment es troba dipositada al Museu del Caire. (Veure explicació fitxa 13).

Quantitat  Material

Mides

Decoracions

Inscripcions

## Imatges



Figura 1

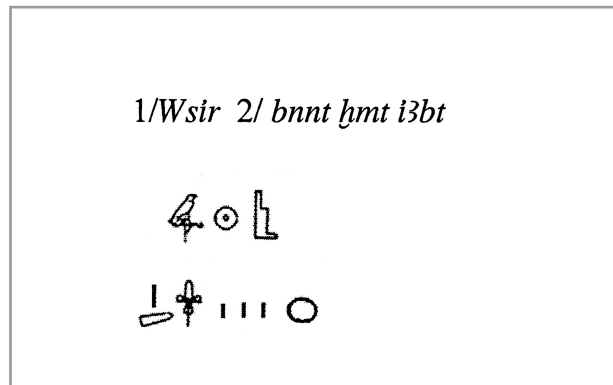


Figura 2. Text del con: Osiris / Bola tres est



Núm de fitxa

20

Any

2001

Cronologia

Ptolemaica

U.E.

15000

# FITXA DE MATERIALS DE L'OSIREION

Núm de fitxa  Any  Cronologia  U.E.

Registre   Nom de la peça

Localització: Osireion  Superestructura  Infraestructura Restauració  Si  No

Nínxol

## Descripció de la peça

Peces còniques d'argila amb revestiment de guix. Són de diverses mides i formes, així com de colors que van des del blanc fins al marró. Algunes d'aquestes peces tenen inscripcions en demòtic.

Quantitat  Material

Mides

Decoracions

Inscripcions

## Imatges

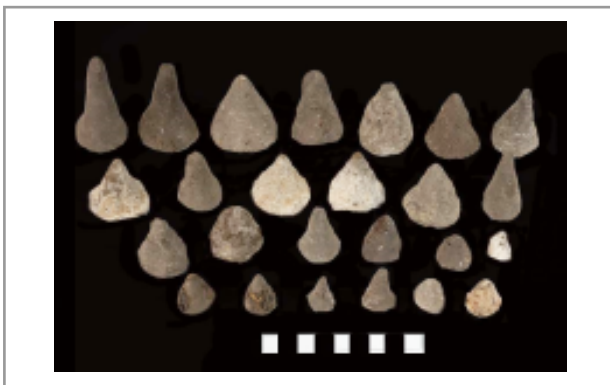


Figura 1

Núm de fitxa

21

Any

2001

Cronologia

Ptolemaica

U.E.

15000

# FITXA DE MATERIALS DE L'OSIREION

Núm de fitxa  Any  Cronologia  U.E.

Registre   Nom de la peça

Localització: Osireion  Superestructura  Infraestructura Restauració  Si  No

Nínxol

## Descripció de la peça

Petites peces de diversos colors i formes que representen models de pans triangulars que s'haurien utilitzat com a ofrenes. Les peces estan recobertes d'una capa de guix on es representa, policromat, el signe jeroglífic (*r*) *di*: ofrena. El pa ha estat l'ofrena per excel·lència a l'Antic Egipte.

Quantitat  Material

Mides

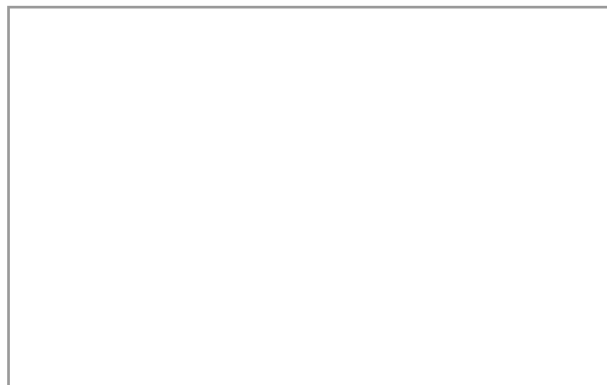
Decoracions

Inscripcions

## Imatges



Figura 1



Núm de fitxa

22

Any

2001

Cronologia

Ptolemaica

U.E.

15000

# FITXA DE MATERIALS DE L'OSIREION

Núm de fitxa  Any  Cronologia  U.E.

Registre   Nom de la peça

Localització: Osireion  Superestructura  Infraestructura Restauració  Si  No

Nínxol

## Descripció de la peça

Models de pastissos. Petites peces de forma circular amb revestiment de guix de diversos colors i decoracions. Dibuixen una mena de quadrícula que conté quatre punts circulars de color vermellós o verd, que representen la decoració del pastís. Veure fitxa 170.

Quantitat  Material

Mides

Decoracions

Inscripcions

## Imatges



Figura 1



Figura 2. Detall

Núm de fitxa

23

Any

2001

Cronologia

Ptolemaica

U.E.

15000

# FITXA DE MATERIALS DE L'OSIREION

Núm de fitxa  Any  Cronologia  U.E.

Registre   Nom de la peça

Localització: Osireion  Superestructura  Infraestructura Restauració  Si  No

Nínxol

## Descripció de la peça

Diverses boles màgiques de llim de petites dimensions. Algunes d'elles tenen un recobriment d'una fina capa de guix. Aquestes boles estarien dins de les caixetes de pedra calcària blanca amb tapadora piramidal vistes anteriorment. Alguns exemplars encara conserven restes del teixit de lli que les embolicaven. Estan relacionades amb el ritual de les quatre boles que servia per allunyar els enemics d'Osiris i, així, protegir el simulacre diví. Veure fitxes: 149, 166, 252, 268.

Quantitat  Material

Mides

Decoracions

Inscripcions

## Imatges

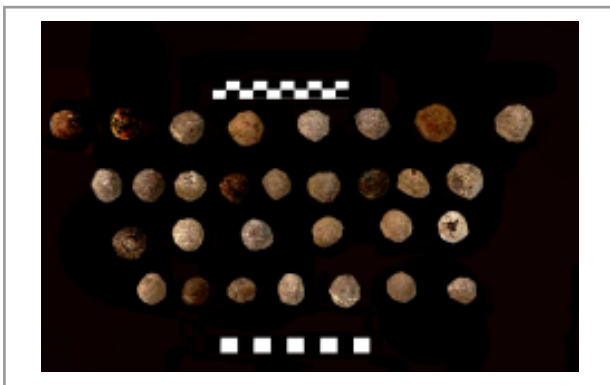


Figura 1



Núm de fitxa

24

Any

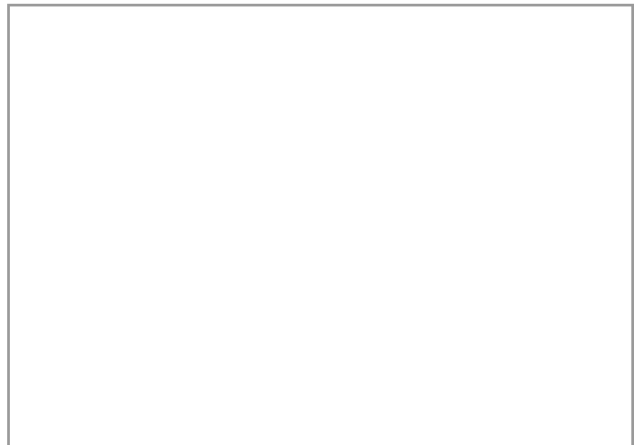
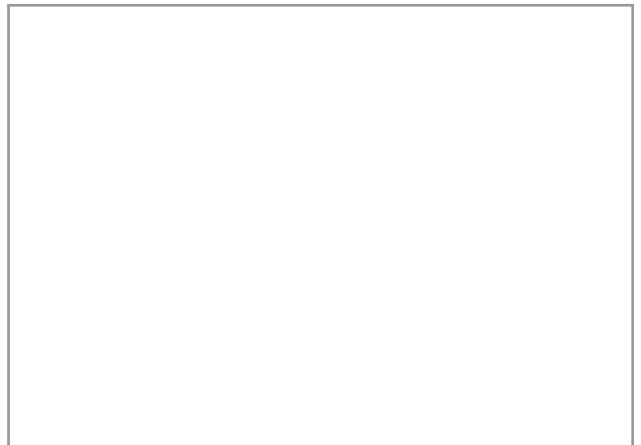

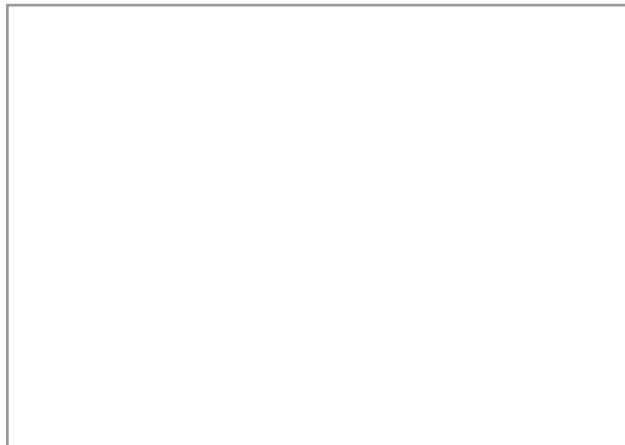
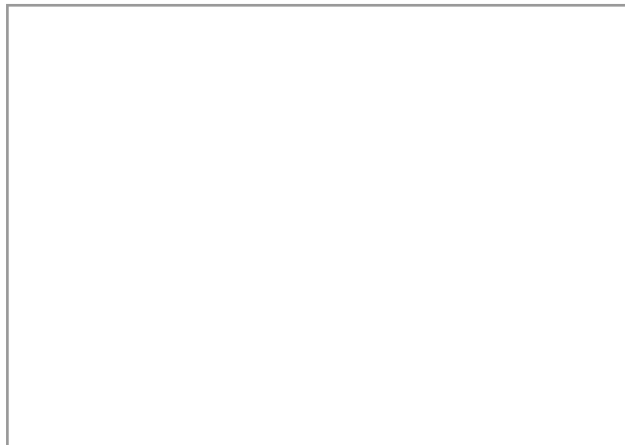

2001

Cronologia

Ptolemaica

U.E.

15000



# FITXA DE MATERIALS DE L'OSIREION

Núm de fitxa  Any  Cronologia  U.E.

Registre   Nom de la peça

Localització: Osireion  Superestructura  Infraestructura Restauració  Si  No

Nínxol

## Descripció de la peça

Petites boles màgiques circulars de llim recobertes d'una fina capa de guix. En tinta de color negre han inscrit signes demòtics. Són les úniques boles de totes les trobades a l'interior de l'Osireion que porten inscrit un text en demòtic. Actualment estan dipositades al Museu del Caire. (Veure explicació fitxa 13).

Quantitat  Material

Mides

Decoracions

Inscripcions

## Imatges



Figura 1

Núm de fitxa

25

Any

2001

Cronologia

Ptolemaica?

U.E.

15000

# FITXA DE MATERIALS DE L'OSIREION

Núm de fitxa  Any  Cronologia  U.E.

Registre   Nom de la peça

Localització: Osireion  Superestructura  Infraestructura Restauració  Si  No

Nínxol

## Descripció de la peça

Llàntia de ceràmica de color vermellós. L'orifici del ble presenta restes cremades de la seva utilització. L'orifici d'alimentació està encerclat per un cordó circular. La part central de la peça presenta una decoració incisa formada per dues línies verticals i quatre horitzontals que es van repetint a tot el voltant amb una separació de 2 cm.

Quantitat  Material

Mides

Decoracions

Inscripcions

## Imatges



Figura 1

Núm de fitxa

26

Any

2001

Cronologia

Ptolemaica

U.E.

15000

# FITXA DE MATERIALS DE L'OSIREION

Núm de fitxa  Any  Cronologia  U.E.

Registre   Nom de la peça

Localització: Osireion  Superestructura  Infraestructura Restauració  Si  No

Nínxol

## Descripció de la peça

Tassa de faijança de color verdós. Forma part d'una peça votiva que està composta per una safata i dues tasses o vasets, que s'utilitzaven per presentar les ofrenes líquides. A la Necròpolis Alta, a la tomba 14, es va trobar un exemplar quasi idèntic. A l'Osireion s'han localitzat, també, altres exemplars. Veure fitxes núm. 280, 282 i 324.

Quantitat  Material

Mides

Decoracions

Inscripcions

Imatges 

Figura 1

Núm de fitxa

27

Any

2001

Cronologia

Ptolemaica

U.E.

15000

# FITXA DE MATERIALS DE L'OSIREION

Núm de fitxa  Any  Cronologia  U.E.

Registre   Nom de la peça

Localització: Osireion  Superestructura  Infraestructura Restauració  Si  No

Nínxol

## Descripció de la peça

Petits objectes votius d'argila coberts d'una capa de guix de color blanquinós amb uns dibuixos fets amb línies vermelles que representen dues mans.

La mà fa referència, sobretot en la civilització faraònica, a un element de nexa entre el món dels vius i el Més Enllà, per això és un amulet que es troba sovint relacionat amb el món funerari.

Quantitat  Material

Mides

Decoracions

Inscripcions

## Imatges



Figura 1



Núm de fitxa

28

Any

2001

Cronologia

Ptolemaica

U.E.

15000

# FITXA DE MATERIALS DE L'OSIREION

Núm de fitxa  Any  Cronologia  U.E.

Registre   Nom de la peça

Localització: Osireion  Superestructura  Infraestructura Restauració  Si  No

Nínxol

## Descripció de la peça

Maó màgic fet de llim. Està recobert d'una capa de guix de color vermellós on s'hi representa, solament en una de les seves cares, un ull pintat de color negre. Pel que fa al significat de l'ull, es poden avançar dues hipòtesis com a més probables. O bé es tracta de l'ull que conforma la manera més comuna d'escriure el nom d'Osiris, és a dir, una restricció del seu nom, o bé és una modificació més naturalista de l'ull *udjat*. La definició de l'ull és molt acurada. La nineta quasi circular dóna expressió a la mirada que està emmarcada per una cella molt definida. Actualment es troba dipositat al Museu del Caire. (Veure explicació fitxa 13).

Quantitat  Material

Mides

Decoracions

Inscripcions

## Imatges



Figura 1

Núm de fitxa

29

Any

2001

Cronologia

Ptolemaica

U.E.

15000

# FITXA DE MATERIALS DE L'OSIREION

Núm de fitxa  Any  Cronologia  U.E.

Registre   Nom de la peça

Localització: Osireion  Superestructura  Infraestructura Restauració  Si  No

Nínxol

## Descripció de la peça

Fragment de figureta d'argila que representa el déu Osiris. Solament queda la part del cap amb la màscara pintada de diversos colors i amb restes de pa d'or. Els trets de la cara són molt expressius, sobre tot, els gran ulls. Porta una corona alta de color vermell cenyida al cap amb una cinta de color rosa i, al front, un *ureu* daurat. La barba postissa emmarca la cara i és punxaguda en la part inferior.

Quantitat  Material

Mides

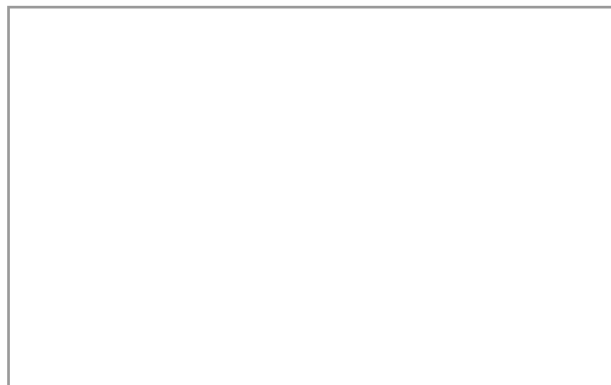
Decoracions

Inscripcions

## Imatges



Figura 1



Núm de fitxa

30

Any

2001

Cronologia

Ptolemaica

U.E.

15000

# FITXA DE MATERIALS DE L'OSIREION

Núm de fitxa  Any  Cronologia  U.E.

Registre   Nom de la peça

Localització: Osireion  Superestructura  Infraestructura Restauració  Si  No

Nínxol

## Descripció de la peça

Fragment de cap de figureta de llim de tipus osiríac. Recoberta de guix pintat en diversos colors i pa d'or. La cara està trencada i solament queden traces de la part superior on es veuen uns grans ulls molt expressius i restes de les celles, La corona alta està pintada de color vermell amb unes decoracions en negre.

Quantitat  Material

Mides

Decoracions

Inscripcions

## Imatges



Figura 1



Núm de fitxa

31

Any

2001

Cronologia

Ptolemaica

U.E.

15000

# FITXA DE MATERIALS DE L'OSIREION

Núm de fitxa  Any  Cronologia  U.E.

Registre   Nom de la peça

Localització: Osireion  Superestructura  Infraestructura Restauració  Si  No

Nínxol

## Descripció de la peça

Fragments de caps de figuretes d'argila recobertes d'una capa de guix policromada. Potser representen a Amset, un dels quatre fills d'Horus. Els trets de la cara estan poc ressaltats excepte els ulls molt oberts i ben definits. Unes línies negres ben marcades estan dibuixades sobre els caps i descendeixen per la part posterior. Per l'estat de conservació no es pot precisar si fan referència als cabells o algun element que els cobriria.

Quantitat  Material

Mides

Decoracions

Inscripcions

## Imatges



Figura 1



Núm de fitxa

32

Any

2001

Cronologia

Ptolemaica

U.E.

15000

# FITXA DE MATERIALS DE L'OSIREION

Núm de fitxa  Any  Cronologia  U.E.

Registre   Nom de la peça

Localització: Osireion  Superestructura  Infraestructura Restauració  Si  No

Nínxol

## Descripció de la peça

Fragments de figuretes de llim recobertes d'una capa de guix policromada. Representen a dos dels quatre fills d'Horus: el falcó, Qebhsenuf i el babuí, Hapy. Solament s'ha preservat la part superior de les figures. Porten una perruca tripartida i vesteixen una mena de sudari de color blanquinós i al pit una franja horitzontal de color vermell. A la figura del babuí observem una línia, també horitzontal, de punts negres que es la manera de representar, molt esquemàtica, la ubicació d'una inscripció que no es va arribar a desenvolupar.

Quantitat  Material

Mides

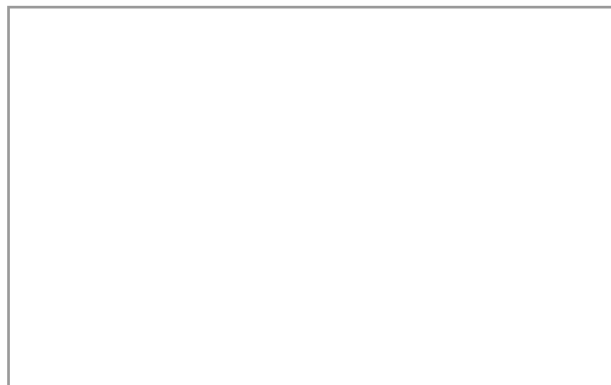
Decoracions

Inscripcions

## Imatges



Figura 1



Núm de fitxa

33

Any

2001

Cronologia

Ptolemaica

U.E.

15000

# FITXA DE MATERIALS DE L'OSIREION

Núm de fitxa  Any  Cronologia  U.E.

Registre   Nom de la peça

Localització: Osireion  Superestructura  Infraestructura Restauració  Si  No

Nínxol

## Descripció de la peça

Estatueta d'argila de forma momiforme que representa al déu Osiris. Les mans creuades estan sobre el pit i al cap porta la corona *atef*. Té els trets de cara ben diferenciats. Uns grans i expressius ulls, un incipient nas i una boca petita. La part posterior de la figura està inscrita, tota ella, amb jeroglífics en tinta negra. Actualment es troba dipositada al Museu del Caire. (Veure explicació en fitxa 13).

Quantitat  Material

Mides

Decoracions

Inscripcions

## Imatges



Figura 1. Anvers



Figura 2. Revers

Núm de fitxa

34

Any

2001

Cronologia

Ptolemaica

U.E.

15000

# FITXA DE MATERIALS DE L'OSIREION

Núm de fitxa  Any  Cronologia  U.E.

Registre   Nom de la peça

Localització: Osireion  Superestructura  Infraestructura Restauració  Si  No

Nínxol

## Descripció de la peça

Fragment d'estatueta osiríaca d'argila de trets indeterminats. Els braços i les mans estan creuats sobre el pit. A l'anvers i a tot el cos de la figura apareixen unes restes de traces de color negre amb molt mal estat de conservació. Potser farien referència a l'entramat geomètric de les benes de la mortalla. El cap està trencat i separat del cos.

Quantitat  Material

Mides

Decoracions

Inscripcions

Imatges 

Figura 1

Núm de fitxa

35

Any

2001

Cronologia

Ptolemaica

U.E.

15000

# FITXA DE MATERIALS DE L'OSIREION

Núm de fitxa  Any  Cronologia  U.E.

Registre   Nom de la peça

Localització: Osireion  Superestructura  Infraestructura Restauració  Si  No

Nínxol

## Descripció de la peça

Fragment d'estatueta osiríaca d'argila amb la mà dreta sobre el pit i amb l'esquerra sosté el penis erecte. La factura de la imatge és molt rudimentària i no presenta cap tret diferenciat a la cara. Porta la corona alta al cap. Encara queden restes de pa d'or en algunes parts de la cara i del cos. El cap està trencat i separat de la resta de la figura.

Quantitat  Material

Mides

Decoracions

Inscripcions

## Imatges



Figura 1



Figura 2. Vista de perfil



Núm de fitxa

36

Any

2001

Cronologia

Ptolemaica

U.E.

15000

# FITXA DE MATERIALS DE L'OSIREION

Núm de fitxa  Any  Cronologia  U.E.

Registre   Nom de la peça

Localització: Osireion  Superestructura  Infraestructura Restauració  Si  No

Nínxol

## Descripció de la peça

Fragments d'estatuetes osiríaques d'argila amb el braç dret creuat sobre el pit i amb la mà dreta sostenen un ceptre, possiblement un *heqat*, que el recolzen sobre l'espatlla dreta. La mà esquerra la tenen col·locada sobre el penis. Les dues figures porten una barba postissa. Solament es conserven la part superior de les imatges, han perdut les cames i els peus. Al revers no hi ha cap inscripció.

Quantitat  Material

Mides

Decoracions

Inscripcions



Figura 1

Núm de fitxa

37

Any

2001

Cronologia

Ptolemaica

U.E.

15000

# FITXA DE MATERIALS DE L'OSIREION

Núm de fitxa  Any  Cronologia  U.E.

Registre   Nom de la peça

Localització: Osireion  Superestructura  Infraestructura Restauració  Si  No

Nínxol

## Descripció de la peça

Dos fragments d'una mateixa estatueta osiríaca d'argila sense cap ni peus. El braç dret està creuat sobre el pit i amb la mà sosté un ceptre, possiblement un *heqat*, que el recolza sobre l'espatlla dreta. La mà esquerra la té col·locada sobre el penis. Signes jeroglífics al revers de la figura. Està trencada en dos fragments que han estat restaurats.

Quantitat  Material

Mides

Decoracions

Inscripcions

## Imatges



Figura 1. Anvers



Figura 2. Revers

Núm de fitxa

38

Any

2001

Cronologia

Ptolemaica

U.E.

15000

# FITXA DE MATERIALS DE L'OSIREION

Núm de fitxa  Any  Cronologia  U.E.

Registre   Nom de la peça

Localització: Osireion  Superestructura  Infraestructura Restauració  Si  No

Nínxol

## Descripció de la peça

Estatuetes osiríaques. Els trets de la cara estàn tan poc marcats que són totalment irreconeixibles. Per les seves mides podrien tractar-se d'alguna figura relacionada amb el quatre fills d'Horus però és molt difícil poder precisar més.

Quantitat  Material

Mides

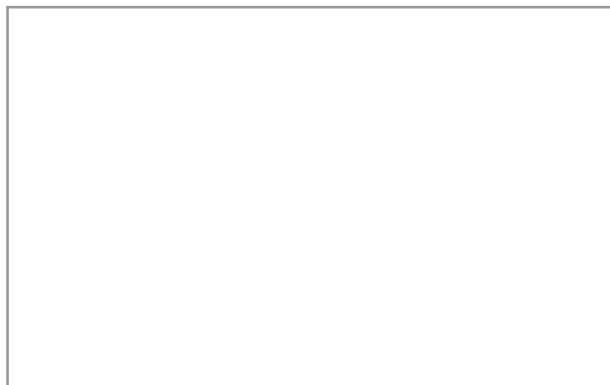
Decoracions

Inscripcions

## Imatges



Figura 1



Núm de fitxa

39

Any

2001

Cronologia

Ptolemaica

U.E.

15000

# FITXA DE MATERIALS DE L'OSIREION

Núm de fitxa  Any  Cronologia  U.E.

Registre   Nom de la peça

Localització: Osireion  Superestructura  Infraestructura Restauració  Si  No

Nínxol

## Descripció de la peça

Estatuetes de llim de tipus osiríac. Tenen un recobriments d'una capa de resina i estaven embolicades amb benes, de les que queden algunes restes. Tenen l'aparença de petites mòmies.

Actualment estan dipositades al Museu del Caire. (Veure explicació en fitxa 13).

Quantitat  Material

Mides

Decoracions

Inscripcions

Imatges 



Núm de fitxa

40

Any

2001

Cronologia

Ptolemaica

U.E.

15000

# FITXA DE MATERIALS DE L'OSIREION

Núm de fitxa  Any  Cronologia  U.E.

Registre   Nom de la peça

Localització: Osireion  Superestructura  Infraestructura Restauració  Si  No

Nínxol

## Descripció de la peça

Màscares de plom pintades amb els trets de les cares. L'exemplar de l'esquerra està en molt mal estat de conservació i ha perdut, quasi totalment, la pintura. Solament conserva unes restes de pa d'or i, molt difuminat, l'ull dret i la cella. La màscara de la dreta està millor conservada i s'aprecia amb més claredat la fesomia de la cara. Aquestes peces segurament cobrien les cares de les pseudomòmies d'Osiris. Veure fitxa 178.

Quantitat  Material

Mides

Decoracions

Inscripcions

## Imatges



Figura 1

Núm de fitxa

41

Any

2001

Cronologia

Ptolemaica

U.E.

15000

# FITXA DE MATERIALS DE L'OSIREION

Núm de fitxa  Any  Cronologia  U.E.

Registre   Nom de la peça

Localització: Osireion  Superestructura  Infraestructura Restauració  Si  No

Nínxol

## Descripció de la peça

Segells fets amb llim. S'han numerat d'esquerra a dreta. El motiu o tema més repetit en els fragments d'argila estampats és el d'una escala de mà sostinguda per dos homes situats simètricament a cada costat d'ella i emmarcats dins d'un rectangle (núm. 4). Possiblement el fragment número 2, tot i estar trencat, podria pertànyer a aquest grup. Un altre fragment (núm. 3) mostra la coneguda imatge del déu xacal Anubis, encara que amb unes connotacions un tant particulars respecte a la forma iconogràfica zoomorfa usual de presentar a aquesta divinitat. La representació del segell número 1 és de difícil interpretació.

Quantitat  Material

Mides

Decoracions

Inscripcions

## Imatges



Figura 1. Segells



Figura 2. Segell 1

Núm de fitxa

42

Any

2001

Cronologia

Ptolemaica

U.E.

15000



Figura 3. Segell 2



Figura 4. Segell 3



Figura 5. Dibuix del Segell 3



Figura 6. Segell 4

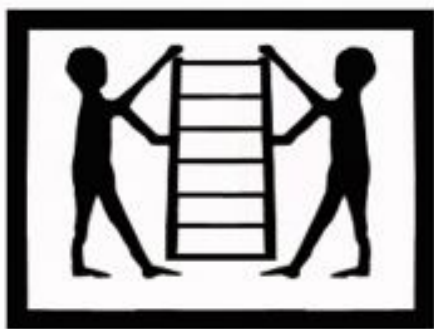


Figura 7. Dibuix del segell 4

# FITXA DE MATERIALS DE L'OSIREION

Núm de fitxa  Any  Cronologia  U.E.

Registre   Nom de la peça

Localització: Osireion  Superestructura  Infraestructura Restauració  Si  No

Nínxol

## Descripció de la peça

Petites fragments de fulles de pa d'or. Un d'ells representa el ceptre *heqat*. Els altres fragments són informes i impossible saber a quina peça correspondrien.

Quantitat  Material

Mides

Decoracions

Inscripcions

## Imatges



Figura 1

Núm de fitxa

43

Any

2001

Cronologia

Ptolemaica

U.E.

15000

# FITXA DE MATERIALS DE L'OSIREION

Núm de fitxa  Any  Cronologia  U.E.

Registre   Nom de la peça

Localització: Osireion  Superestructura  Infraestructura Restauració  Si  No

Nínxol

## Descripció de la peça

1.- Aurelià, tetradracma d'Alexandria, 274-275.

Anv.: A K L DOM AVPHLIANOC CEB; bust de l'emperador drapejat, cuirassat i llorejat a d.

Rev.: ETOYC, a l'esquerra i S, a la dreta; àliga a esq. amb el cap a d., amb una corona al bec.

Billó.

2. Heracli (610-641), 6 nummi d'Alexandria

Anv.: dd M hERACLS; creu potençada sobre dues grades

Rev.: S.

Quantitat  Material

Mides

Decoracions

Inscripcions

Imatges



Figura 1. Anvers



Figura 2. Revers



Núm de fitxa

44

Any

2001

Cronologia

Romana

U.E.

15000

# FITXA DE MATERIALS DE L'OSIREION

Núm de fitxa  Any  Cronologia  U.E.

Registre   Nom de la peça

Localització: Osireion  Superestructura  Infraestructura Restauració  Si  No

Nínjol

## Descripció de la peça

Monedes de bronze en mal estat de conservació. Il·legibles a ambdues cares.

Quantitat  Material

Mides

Decoracions

Inscripcions

## Imatges

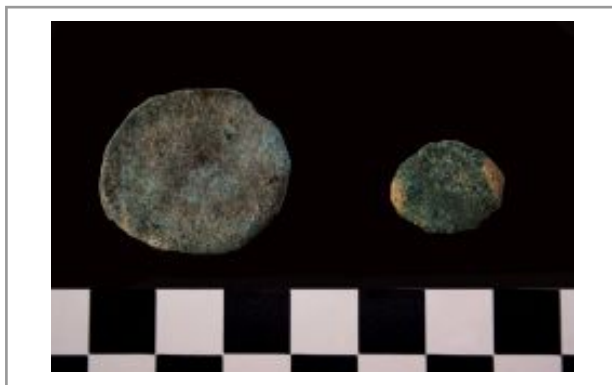
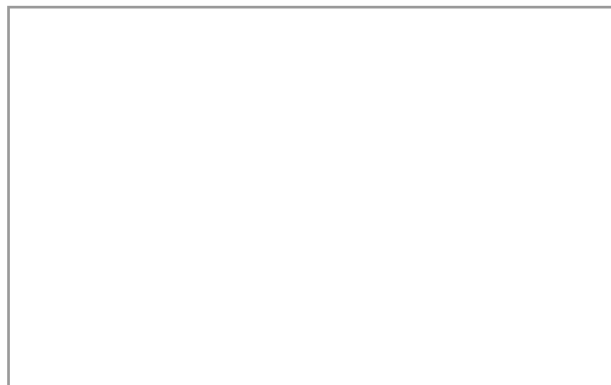


Figura 1



Núm de fitxa

45

Any

2001

Cronologia

Romana

U.E.

15000

# FITXA DE MATERIALS DE L'OSIREION

Núm de fitxa  Any  Cronologia  U.E.

Registre   Nom de la peça

Localització: Osireion  Superestructura  Infraestructura Restauració  Si  No

Nínjol

## Descripció de la peça

Un petit amulet de lapislàtzuli en forma d'escarabeu. Té poc marcat els trets significatius dels escarabats, solament unes incisions separen les parts del cos del coleòpter. Per les seves característiques es pot comparar amb els amulets localitzats a l'interior dels sarcòfags saïtes de la tomba 14 de la Necròpolis Alta. Veure fitxes: 72, 230 i 288.

Quantitat  Material

Mides

Decoracions

Inscripcions

Imatges 

Figura 1

Núm de fitxa

46

Any

2001

Cronologia

Ptolemaica

U.E.

15000

# FITXA DE MATERIALS DE L'OSIREION

Núm de fitxa  Any  Cronologia  U.E.

Registre   Nom de la peça

Localització: Osireion  Superestructura  Infraestructura Restauració  Si  No

Nínxol

## Descripció de la peça

Amulets de materials i mides diferents. Els que més abunden estan fets de fusta (29). Veure fitxes: 47, 67, 145, 162, 205, 225, 261, 264 i 333. Alguns representen divinitats amb una iconografia hel·lenística molt clara, d'altres simplement són un trosset de fusta quasi sense treballar. També hi ha alguns fets amb faijança (14). Veure fitxes: 47, 67, 163, 205 i 333.

Quantitat  Material

Mides

Decoracions

Inscripcions

## Imatges

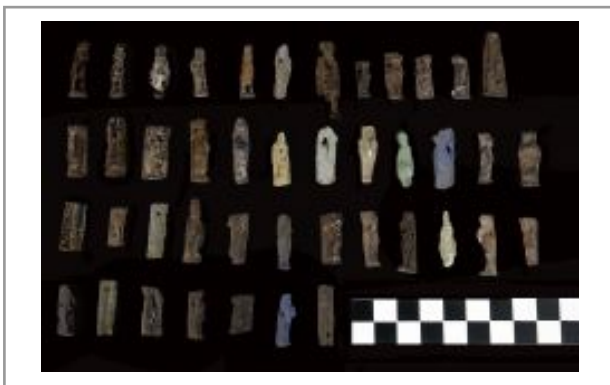


Figura 1

Núm de fitxa

47

Any

2001

Cronologia

Ptolemaica

U.E.

15000

# FITXA DE MATERIALS DE L'OSIREION

Núm de fitxa  Any  Cronologia  U.E.

Registre   Nom de la peça

Localització: Osireion  Superestructura  Infraestructura Restauració  Si  No

Nínxol

## Descripció de la peça

Petites bols/copes de ceràmica grollera reduïda. S'han numerat d'esquerra a dreta i de dalt a baix. El núm. 1 és de forma exvasada, amb les parets llises, el llavi pla i la base plana. El núm. 2 té les parets més rectes i amb estries, el llavi arrodonit i la base plana. El núm. 3 és molt similar al número 2. El núm. 4 és més pla, podria, fins i tot, ser un plat fons. Tots els exemplars haurien contingut les ofrenes dipositades a l'interior dels nínxols.

Quantitat  Material

Mides

Decoracions

Inscripcions

## Imatges



Figura 1



Núm de fitxa

48

Any

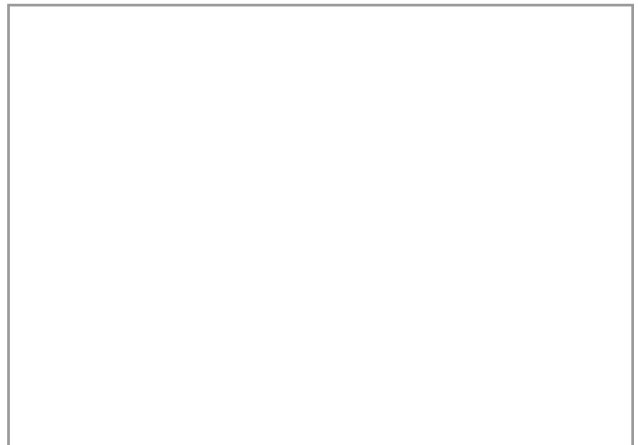
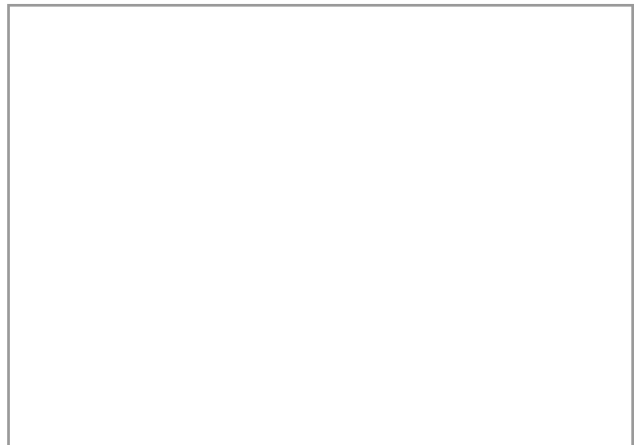

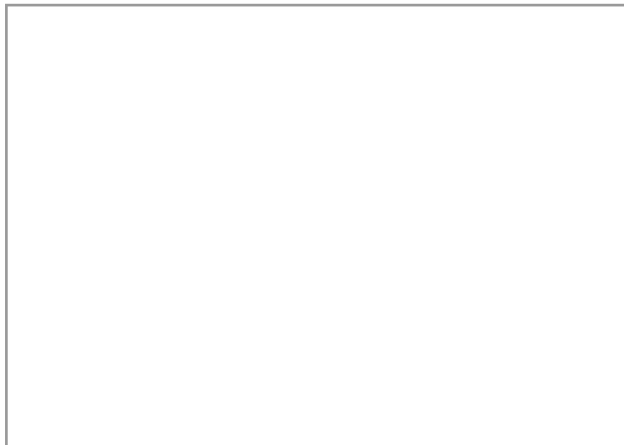
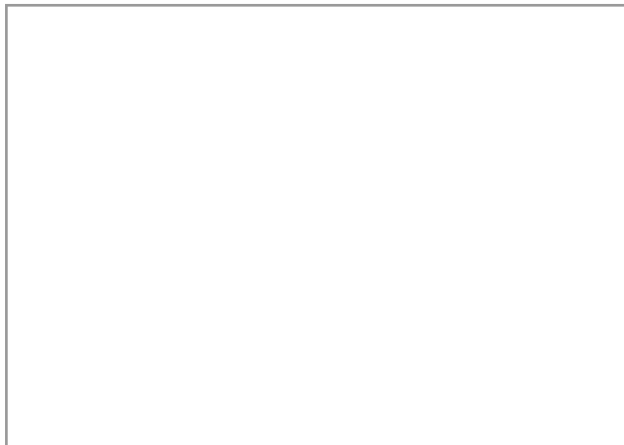

2001

Cronologia

Ptolemaica

U.E.

15000



# FITXA DE MATERIALS DE L'OSIREION

Núm de fitxa  Any  Cronologia  U.E.

Registre   Nom de la peça

Localització: Osireion  Superestructura  Infraestructura Restauració  Si  No

Nínxol

## Descripció de la peça

Plat de ceràmica grollera reduïda. Té la vora arrodonida i la base plana. Li falta un tros del llavi. Al seu interior quedaven restes de guix. Possiblement s'havia utilitzat en la preparació d'alguns dels materials dipositats a l'interior de l'Osireion.

Quantitat  Material

Mides

Decoracions

Inscripcions

## Imatges



Figura 1. Vista lateral



Figura 2. Vista superior

Núm de fitxa

49

Any

2001

Cronologia

Ptolemaica

U.E.

15000

# FITXA DE MATERIALS DE L'OSIREION

Núm de fitxa  Any  Cronologia  U.E.

Registre   Nom de la peça

Localització: Osireion  Superestructura  Infraestructura Restauració  Si  No

Nínxol

## Descripció de la peça

Petits plats de ceràmica. Alguns són de ceràmica reduïda i altres de ceràmica oxidada. Se n'han trobat bastants tant a l'interior com a l'exterior del temple-necròpolis. Molts d'ells encara contenen les restes orgàniques de l'ofrena presentada. En d'altres podem veure les restes d'una matèria grassa i de torxes de lli, ja que eren utilitzats com a làmpades d'il·luminació.

Quantitat  Material

Mides

Decoracions

Inscripcions

## Imatges

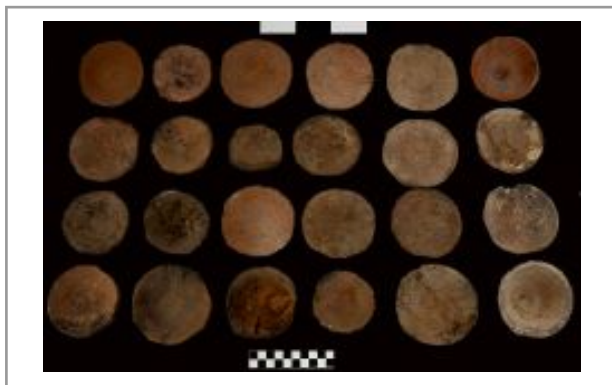


Figura 1



Figura 2

Núm de fitxa

50

Any

2001

Cronologia

Ptolemaica

U.E.

15000

# FITXA DE MATERIALS DE L'OSIREION

Núm de fitxa  Any  Cronologia  U.E.

Registre   Nom de la peça

Localització: Osireion  Superestructura  Infraestructura Restauració  Si  No

Nínxol

## Descripció de la peça

Fragments de taules d'ofrenes i de les bases i dels pedestals d'aquestes peces. Són de diverses mides i i tenen les mateixes característiques que els que s'an estudiat, per exemple, a les fitxes 13, 63 i 237.

Quantitat  Material

Mides

Decoracions

Inscripcions

Imatges 

Figura 1

Núm de fitxa

51

Any

2001

Cronologia

Ptolemaica

U.E.

15000

# FITXA DE MATERIALS DE L'OSIREION

Núm de fitxa  Any  Cronologia  U.E.

Registre   Nom de la peça

Localització: Osireion  Superestructura  Infraestructura Restauració  Si  No

Nínjol

## Descripció de la peça

Fragments de maons màgics. Estan fets de llim i no presenten cap tipus de decoració. Possiblement estarien embolicats amb benes, ja que s'han trobat altres exemplars del mateix tipus protegits amb teixit. Un d'ells està recobert d'una capa de resina de color negre.

Quantitat  Material

Mides

Decoracions

Inscripcions

## Imatges



Figura 1



Núm de fitxa

52

Any

2001

Cronologia

Ptolemaica

U.E.

15000

# FITXA DE MATERIALS DE L'OSIREION

Núm de fitxa  Any  Cronologia  U.E.

Registre   Nom de la peça

Localització: Osireion  Superestructura  Infraestructura Restauració  Si  No

Nínxol

## Descripció de la peça

Dos fragments de cares de figuretes dels quatre fills d'Horus recobertes de pa d'or. Estan molt malmeses i és difícil poder establir a quin tipus pertanyen. Creiem que la imatge representada a la figura 1 té unes característiques similars a les estudiades en la fitxa núm. 32. Podria correspondre a Amset, la figura humana. El fragment de la figura 2, pel seu estat de conservació, és impossible poder precisar cap tipologia. A la figura núm. 3, els trets de la cara semblen representar les faccions d'un personatge adult i masculí que podria tractar-se del déu Osiris.

Quantitat  Material

Mides

Decoracions

Inscripcions

## Imatges



Figura 1



Figura 2

Núm de fitxa

53

Any

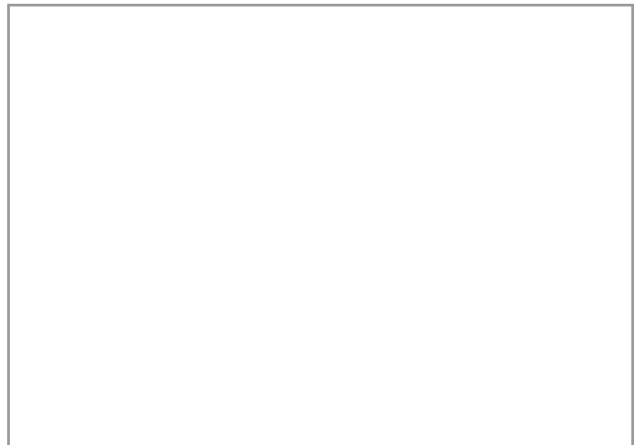
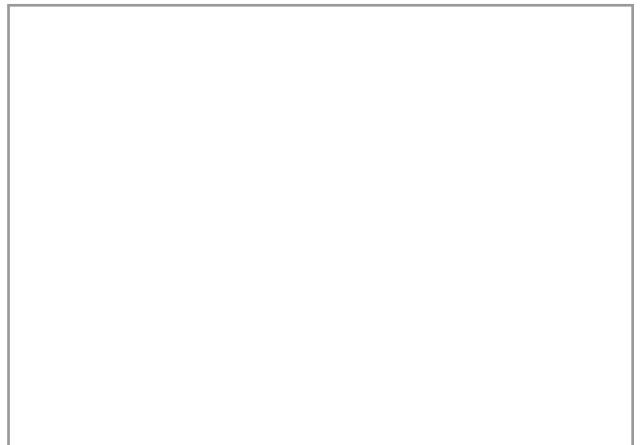

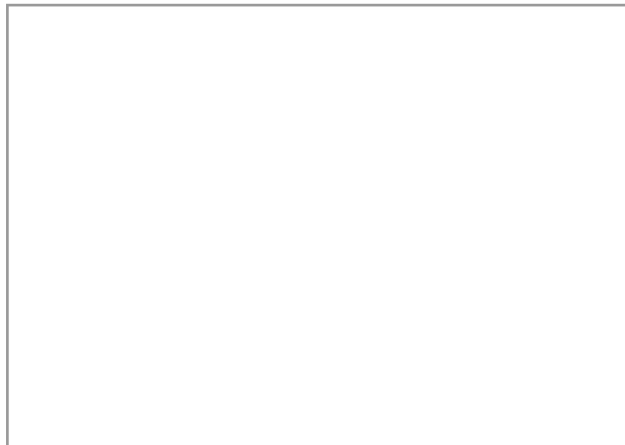
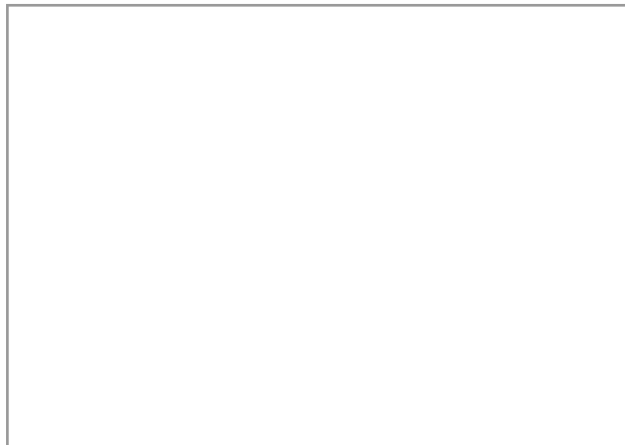

2001

Cronologia

Ptolemaica

U.E.

15000



# FITXA DE MATERIALS DE L'OSIREION

Núm de fitxa  Any  Cronologia  U.E.

Registre   Nom de la peça

Localització: Osireion  Superestructura  Infraestructura Restauració  Si  No

Nínxol

## Descripció de la peça

Fragments de figuretes osiríaques de les quals només es conserva la cara. Els trets estan marcats amb colors negres i vermells. No estan en grans condicions de conservació però es pot observar la seva expressió d'inquietud. El dibuix és molt esquemàtic i naïf. D'aquesta tipologia no s'han trobat més exemplars.

Quantitat  Material

Mides

Decoracions

Inscripcions

## Imatges



Figura 1



Figura 2

Núm de fitxa

54

Any

2001

Cronologia

Ptolemaica

U.E.

15000

# FITXA DE MATERIALS DE L'OSIREION

Núm de fitxa  Any  Cronologia  U.E.

Registre   Nom de la peça

Localització: Osireion  Superestructura  Infraestructura Restauració  Si  No

Nínjol

## Descripció de la peça

Fragment informe de teixit format per diverses capes de lli. Possiblement recobriria alguna figureta osiríaca. Encara es poden observar petits fragments de pa d'or entre les benes.

Quantitat  Material

Mides

Decoracions

Inscripcions



Núm de fitxa

55

Any

2001

Cronologia

Ptolemaica

U.E.

15000

# FITXA DE MATERIALS DE L'OSIREION

Núm de fitxa  Any  Cronologia  U.E.

Registre   Nom de la peça

Localització: Osireion  Superestructura  Infraestructura Restauració  Si  No

Nínxol

## Descripció de la peça

Estàtua del déu Osiris esculpida en un bloc de pedra calcària. Es va trobar jacent i recolza els peus i el cap sobre unes petits murets adossats a la paret oest de la Sala 2B. La figura presenta el déu embolicat en una mortalla, sobre el pit els braços creuats però les mans es situen una per sota de l'altre amb el dit gros separat del puny. Amb la mà dreta empenya els ceptres *heqat* i *nekhakha*. La cara ha estat destrossada pels lladres que intentaven robar-la. La barba postissa, avui restaurada, va ser trobada a l'entrada principal durant les excavacions de l'any 2008. Al cap porta la corona *atef*. Els peus descansen en un pedestal rectangular. En origen l'estàtua estava recoberta d'una capa de color negre, com es pot veure encara a la barba (figura 2).

Quantitat  Material

Mides

Decoracions

Inscripcions

## Imatges



Figura 1. Estàtua sencera del déu Osiris



Figura 2. Detall del cap i de la cara



Núm de fitxa

56

Any

2002

Cronologia

Ptolemaica

U.E.

15005



Figura 3. Detall de la cara sense barba



Figura 4. Detall: cames, peus i del pedestal

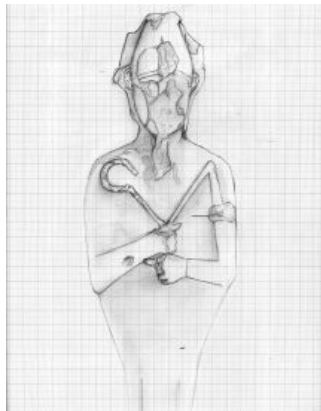


Figura 5. Dibuix estatua d'Osiris. Superior

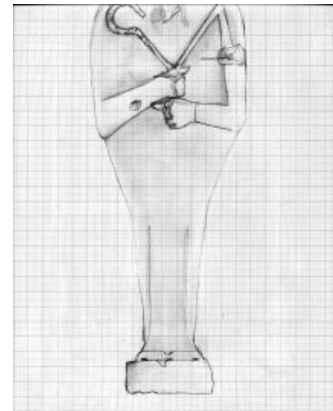
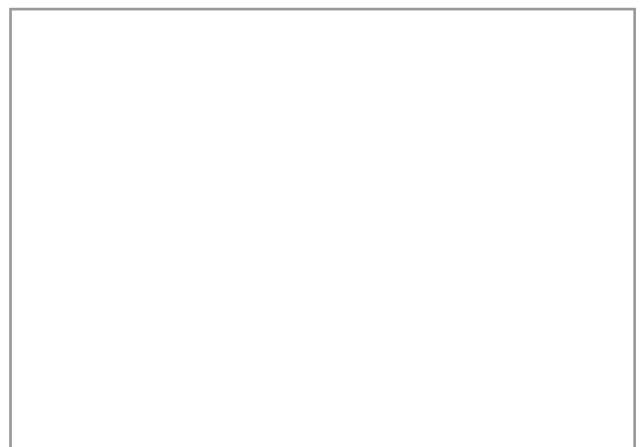
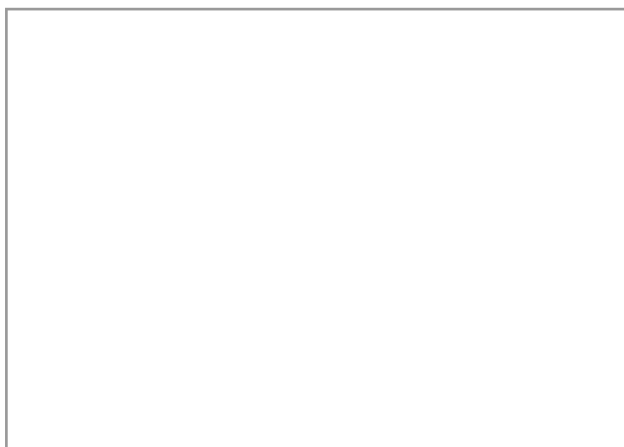


Figura 6. Dibuix estatua d'Osiris. Part inferior



# FITXA DE MATERIALS DE L'OSIREION

Núm de fitxa  Any  Cronologia  U.E.

Registre   Nom de la peça

Localització: Osireion  Superestructura  Infraestructura Restauració  Si  No

Nínxol

## Descripció de la peça

Blocs de pedra calcària de formes i dimensions diverses. Tots tenen inscripcions en hieràtic, en color negre. Per les seves característiques poden classificar-se com lloses de tancament de nínxols.

Quantitat  Material

Mides

Decoracions

Inscripcions

## Imatges



Figura 1



Figura 2

Núm de fitxa

57

Any

2002

Cronologia

Ptolemaica

U.E.

15020



Figura 3

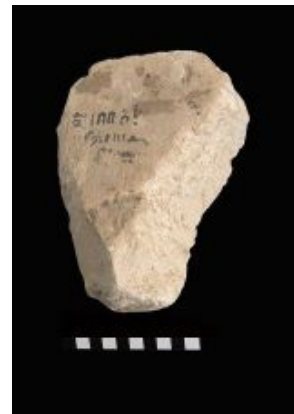


Figura 4



Figura 5



Figura 6



Figura 7



Figura 8

# FITXA DE MATERIALS DE L'OSIREION

Núm de fitxa  Any  Cronologia  U.E.

Registre   Nom de la peça

Localització: Osireion  Superestructura  Infraestructura Restauració  Si  No

Nínxol

## Descripció de la peça

Part inferior de caixetes de pedra en forma de cub de dimensions variades. Tenen una obertura central rectangular o circular que permetia encabir-hi una bola màgica. Sobre una de les cares de les caixetes apareix un text en demòtic que fa referència a un punt cardinal, relacionat amb el ritual de les quatre boles.

Quantitat  Material

Mides

Decoracions

Inscripcions Textos en demòtic. Indicarem la traducció de la inscripció sempre que sigui llegible. S'han numerat les peces començant per la filada superior i d'esquerra a dreta. Números de peces 3, 10 i 26: "Nord"; Números de peces 2, 6, 11, 14, 19, 20 i 23: "est"; Números de peces 1, 7, 9, 12, 13, 15 i 21: "sud"; Número de peça 8: "oest". La núm. 16 té dos inscripcions, a la dreta, més antiaa: sud i a l'esquerra: "dos est".

## Imatges



Figura 1. Vista superior



Figura 2. Vista lateral i inscripcions

Núm de fitxa

58

Any

2002

Cronologia

Ptolemaica

U.E.

15020

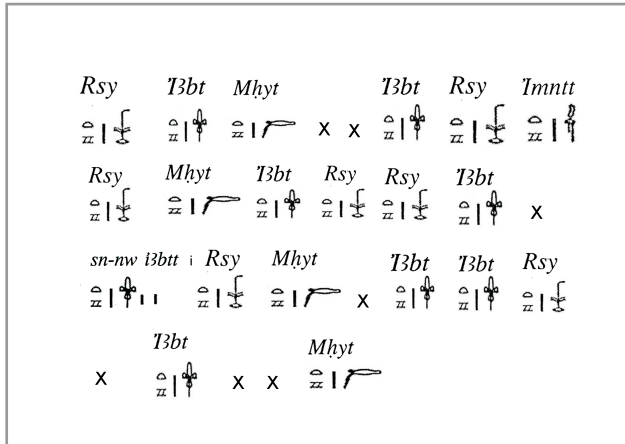
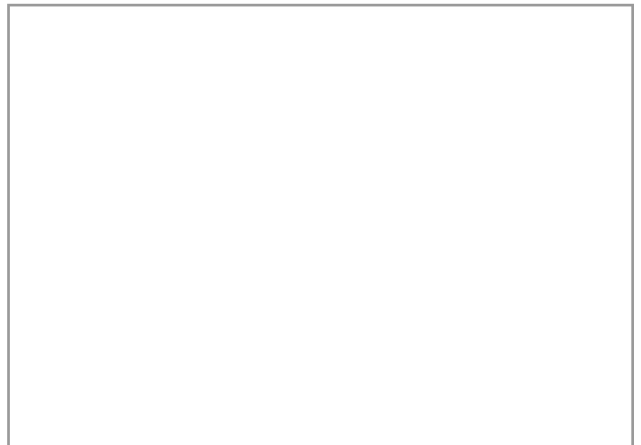
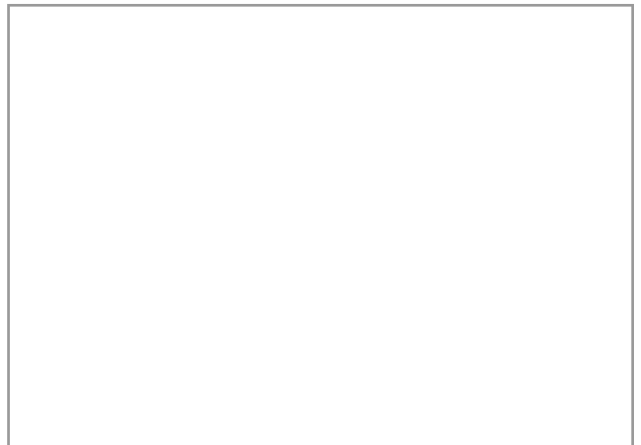
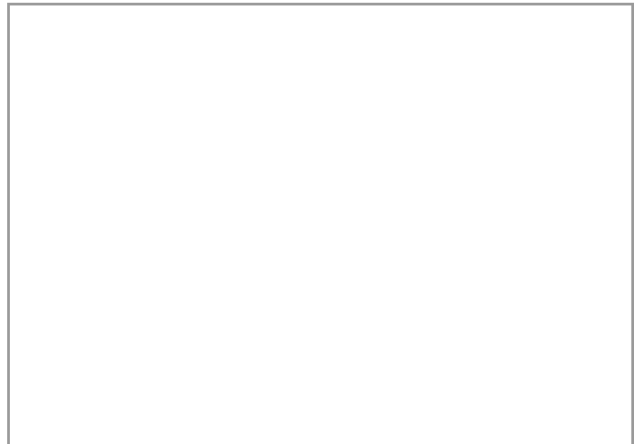
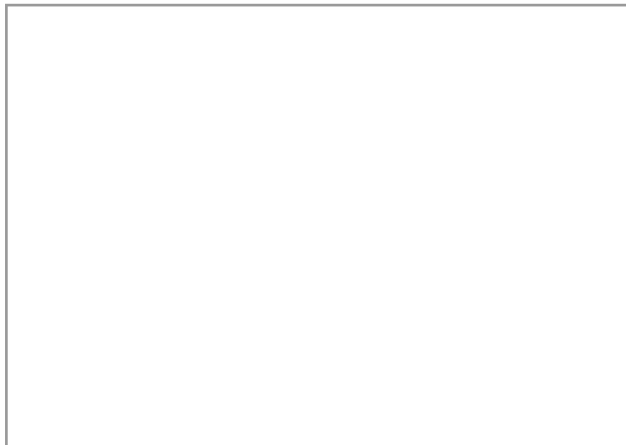
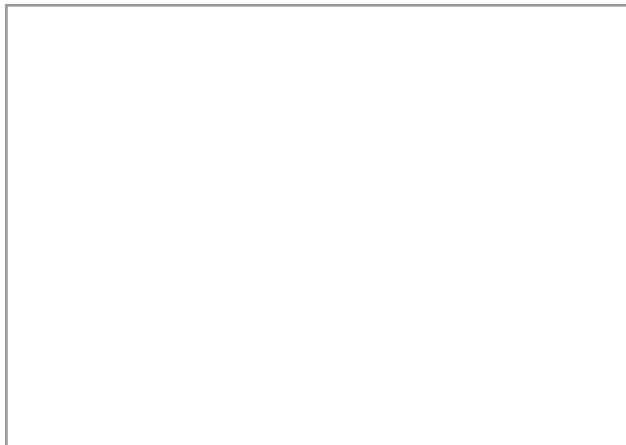


Fig. 3. Ordre de les inscripcions segons foto.



# FITXA DE MATERIALS DE L'OSIREION

Núm de fitxa  Any  Cronologia  U.E.

Registre   Nom de la peça

Localització: Osireion  Superestructura  Infraestructura Restauració  Si  No

Nínxol

## Descripció de la peça

Tapadores de diverses dimensions, generalment en forma piramidal, que completarien el conjunt de les caixetes en forma de cub. La peça situada la primera a l'esquerra de la filera superior presenta unes característiques especials. És de mida molt més gran i està recoberta d'una capa de color negre.

Quantitat  Material

Mides

Decoracions

Inscripcions

## Imatges



Figura 1

Núm de fitxa

59

Any

2002

Cronologia

Ptolemaica

U.E.

15020

# FITXA DE MATERIALS DE L'OSIREION

Núm de fitxa  Any  Cronologia  U.E.

Registre   Nom de la peça

Localització: Osireion  Superestructura  Infraestructura Restauració  Si  No

Nínxol

## Descripció de la peça

Tapadora en forma piramidal que compta amb inscripcions negres en demòtic en una de les seves cares. En la cúspide de la piràmide s'aprecien restes de traces de color negre. En una de les caixetes del nínxol 2 de la Galeria 2E, també hi havia una caixeta amb la tapadora inscrita. Veure fitxa núm. 345.

Quantitat  Material

Mides

Decoracions

Inscripcions .

## Imatges



Figura 1

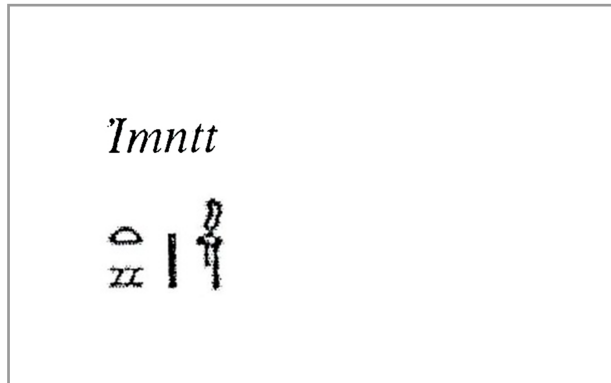


Figura 2. Text de la inscripció: oest



Núm de fitxa

60

Any

2002

Cronologia

Ptolemaica

U.E.

15020

# FITXA DE MATERIALS DE L'OSIREION

Núm de fitxa  Any  Cronologia  U.E.

Registre   Nom de la peça

Localització: Osireion  Superestructura  Infraestructura Restauració  Si  No

Nínxol

## Descripció de la peça

Caixetes senceres. Compostes per 3 cubs, amb inscripció en demòtic, 3 tapadores piramidals de pedra calcària i tres boles màgiques de llim, al seu interior (veure figura 3). Estaven tancades i es pot apreciar les restes d'un material de color groguenc que va ser utilitzat per precintat les caixetes. Actualment dipositades al Museu del Caire. (Veure explicació en fitxa 13).

Quantitat  Material

Mides

Decoracions

Inscripcions

## Imatges



Figura 1

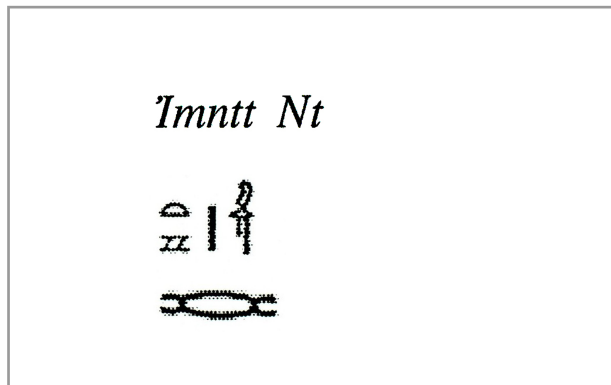


Fig. 2. Text de la tercera caixeta: oest/Neit

Núm de fitxa

61

Any

2002

Cronologia

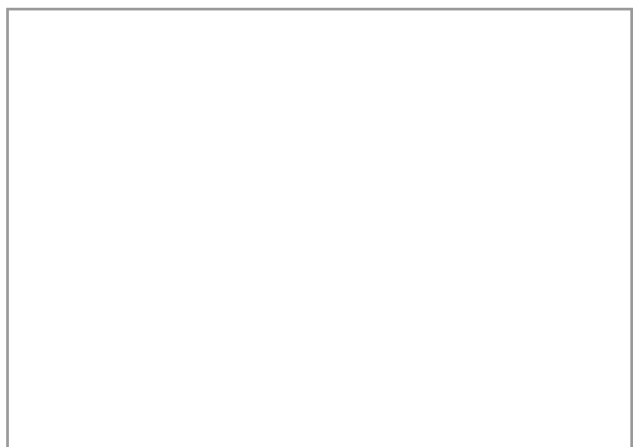
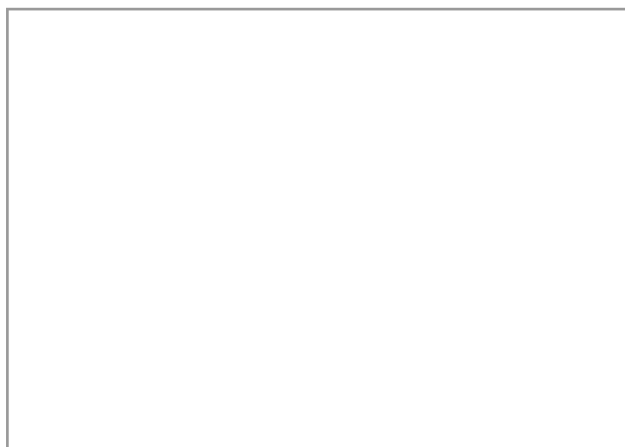
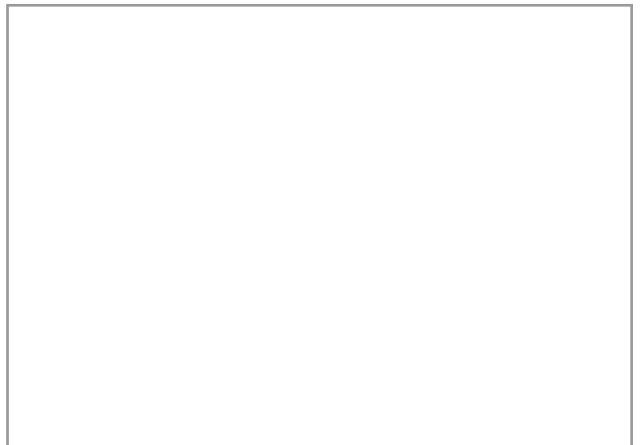
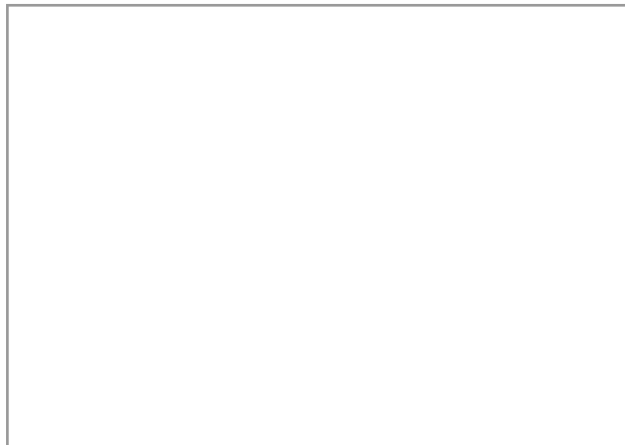
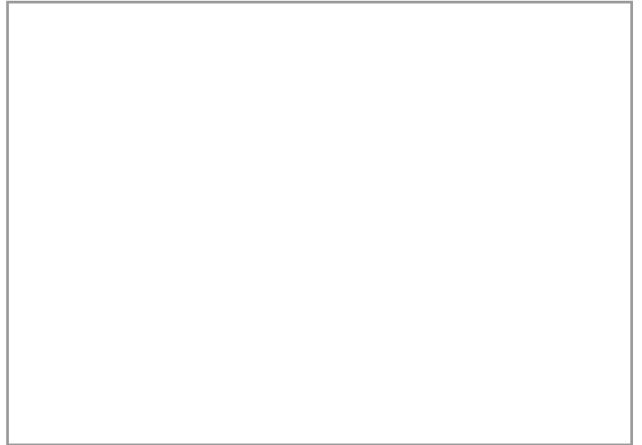
Ptolemaica

U.E.

15020



Figura. 3 Detall. Interior caixeta amb bola



# FITXA DE MATERIALS DE L'OSIREION

Núm de fitxa  Any  Cronologia  U.E.

Registre   Nom de la peça

Localització: Osireion  Superestructura  Infraestructura Restauració  Si  No

Nínxol

## Descripció de la peça

Models de taules d'ofrenes sense pedestal de diverses mides. Compten amb dues obertures centrals, en alguns casos dividides en dues parts, per tal de realitzar-hi les ofrenes líquides. També es pot apreciar una canalització que sobresurt de l'estructura rectangular per on podrien vessar-se els líquids.

Quantitat  Material

Mides

Decoracions

Inscripcions

Imatges

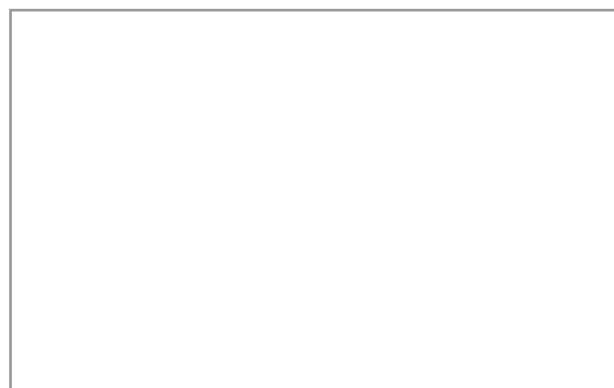


Figura 1

Núm de fitxa

62

Any

2002

Cronologia

Ptolemaica

U.E.

15020

# FITXA DE MATERIALS DE L'OSIREION

Núm de fitxa  Any  Cronologia  U.E.

Registre   Nom de la peça

Localització: Osireion  Superestructura  Infraestructura Restauració  Si  No

Nínxol

## Descripció de la peça

Models de taules d'ofrenes idèntiques a les anteriors en la part superior però amb una base quadrangular, des d'on s'alça el pedestal que suporta la taula d'ofrenes. La taula número 2, la més gran, té trencat el pedestal per la meitat (Veure fitxa 237).

Quantitat  Material

Mides

Decoracions

Inscripcions

## Imatges



Figura 1

Núm de fitxa

63

Any

2002

Cronologia

Ptolemaica

U.E.

15020

# FITXA DE MATERIALS DE L'OSIREION

Núm de fitxa  Any  Cronologia  U.E.

Registre   Nom de la peça

Localització: Osireion  Superestructura  Infraestructura Restauració  Si  No

Nínxol

## Descripció de la peça

Peveters de diverses dimensions, amb base circular que va reduint el seu diàmetre progressivament fins a la meitat de la part superior, on es torna a ampliar per crear una obertura en forma circular per tal d'encabir-hi les ofrenes. La peça més gran està a mig fer, encara es poden veure les traces de l'eina amb que es va desbastar la pedra.

Quantitat  Material

Mides

Decoracions

Inscripcions





Núm de fitxa

64

Any

2002

Cronologia

Ptolemaica

U.E.

15020

# FITXA DE MATERIALS DE L'OSIREION

Núm de fitxa  Any  Cronologia  U.E.

Registre   Nom de la peça

Localització: Osireion  Superestructura  Infraestructura Restauració  Si  No

Nínxol

## Descripció de la peça

Petites peces en forma piramidal fetes d'argila i recobertes d'una capa de guix. S'identifiquen com a models de pans per ofrenes, per tant estan decorats amb diferents motius i colors (formes geomètriques, colors negres, vermells...) que recorden a aquest tipus d'aliment i representen el signe jeroglífic que significa oferir. Aquestes peces estan dipositades actualment al Museu del Caire. (Veure explicació en fitxa 13).

Quantitat  Material

Mides

Decoracions

Inscripcions

## Imatges

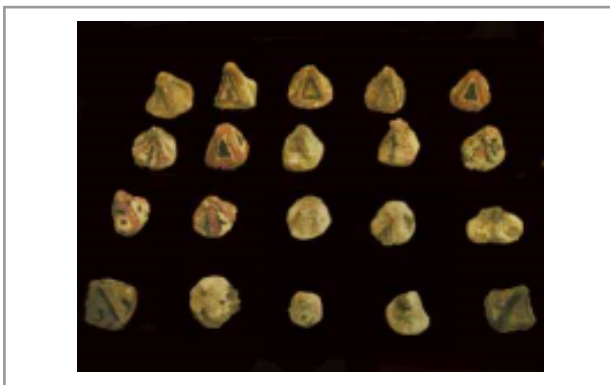
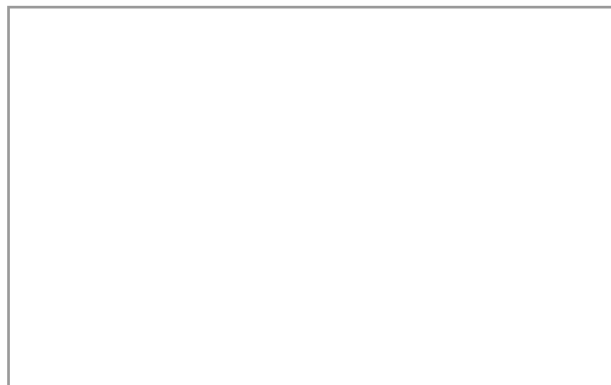


Figura 1



Núm de fitxa

65

Any

2002

Cronologia

Ptolemaica

U.E.

15020

# FITXA DE MATERIALS DE L'OSIREION

Núm de fitxa  Any  Cronologia  U.E.

Registre   Nom de la peça

Localització: Osireion  Superestructura  Infraestructura Restauració  Si  No

Nínxol

## Descripció de la peça

Petits cons d'argila de diverses dimensions i forma piramidal. Alguns d'ells estan decorats amb imatges de la deessa Neit asseguda, d'altres representen a la deessa Neit arquera (amb l'arc i les fletxes a la mà). També es troba un altre tipus de con on hi ha inscripcions en demòtic.

Quantitat  Material

Mides

Decoracions

Inscripcions

## Imatges



Figura 1



Figura 2. Imatges de la deessa Neit

Núm de fitxa

66

Any

2002

Cronologia

Ptolemaica

U.E.

15020



Figura 3. Con núm. 22: Protecció/ Xu, Tefnut



Fig. 4. Con núm. 41: Hathor/ bola tres oest



Figura 5. Con núm. 45: Neftis (?)



Figura 6. Con núm. 49: és (?) Amon



Figura 7. Con núm. 50: Bastis/ est

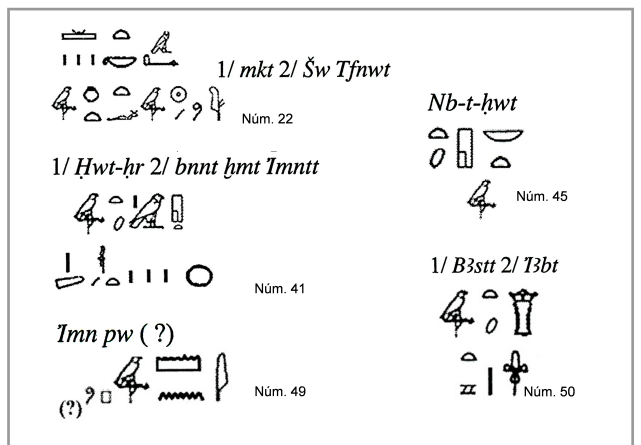


Figura 8. Textos de les inscripcions

# FITXA DE MATERIALS DE L'OSIREION

Núm de fitxa  Any  Cronologia  U.E.

Registre   Nom de la peça

Localització: Osireion  Superestructura  Infraestructura Restauració  Si  No

Nínjol

## Descripció de la peça

Amulets de fusta, faiança i pedra de petites dimensions. Hi ha 1 de lapislàtzuli, 17 de faiança (Veure fitxes: 47, 67, 163, 205 i 333); i 57 de fusta (Veure fitxes: 47, 67, 145, 162, 205, 225, 261, 264 i 333).

Quantitat  Material

Mides

Decoracions

Inscripcions

## Imatges

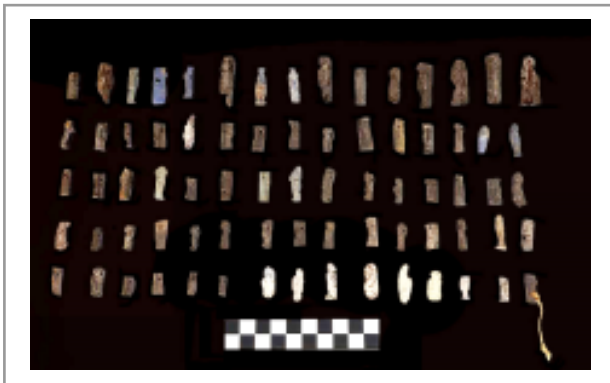


Figura 1

Núm de fitxa

67

Any

2002

Cronologia

Ptolemaica

U.E.

15020

# FITXA DE MATERIALS DE L'OSIREION

Núm de fitxa  Any  Cronologia  U.E.

Registre   Nom de la peça

Localització: Osireion  Superestructura  Infraestructura Restauració  Si  No

Nínjol

## Descripció de la peça

Màscara de plom en força mal estat de conservació. Segurament cobriria la cara d'una pseudomòmia d'Osiris. Els trets de cara estan modelats en relleu i s'aprecia el volum de les celles, nas, galtes i barbata. Per les restes pictòriques que encara es poden observar a l'ull esquerra podríem assegurar que estava policromada. Conserva part del coll.

Quantitat  Material

Mides

Decoracions

Inscripcions

Imatges 

Figura 1



Núm de fitxa

68

Any

2002

Cronologia

Ptolemaica

U.E.

15020

# FITXA DE MATERIALS DE L'OSIREION

Núm de fitxa  Any  Cronologia  U.E.

Registre   Nom de la peça

Localització: Osireion  Superestructura  Infraestructura Restauració  Si  No

Nínxol

## Descripció de la peça

Petites figuretes de llim amb decoració policromada. Estatuetes que representen a dos dels quatre fills d'Horus: a Amset, la figura humana i al falcó Qebehseuf. Veure fitxes 126, 188 i 206.

Quantitat  Material

Mides

Decoracions

Inscripcions

## Imatges



Figura 1

Núm de fitxa

69

Any

2002

Cronologia

Ptolemaica

U.E.

15020

# FITXA DE MATERIALS DE L'OSIREION

Núm de fitxa  Any  Cronologia  U.E.

Registre   Nom de la peça

Localització: Osireion  Superestructura  Infraestructura Restauració  Si  No

Nínxol

## Descripció de la peça

Pilars *djed* de petites dimensions fets de cornalina. Tenen molt ben marcades les estries horitzontals de la part superior del pilar. Per les seves característiques es poden comparar amb els amulets localitzats a l'interior dels sarcòfags saïtes de la tomba 14 de la Necròpolis Alta. Aquestes peces estan actualment dipositades al Museu del Caire. (Veure explicació en fitxa 13).

Quantitat  Material

Mides

Decoracions

Inscripcions

## Imatges

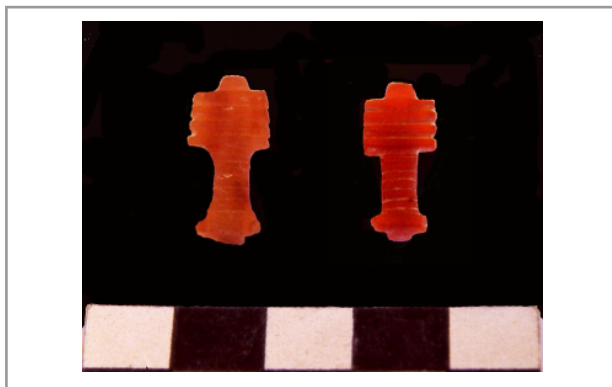
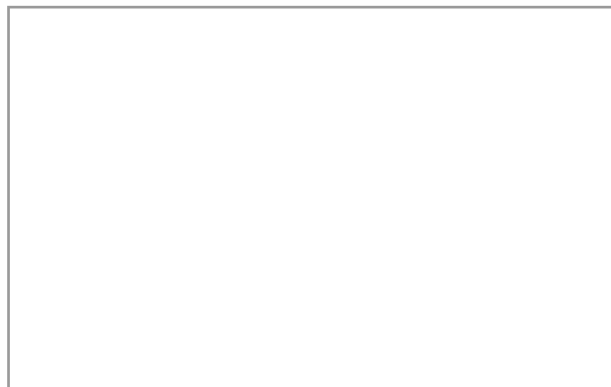


Figura 1



Núm de fitxa

70

Any

2002

Cronologia

Ptolemaica

U.E.

15020

# FITXA DE MATERIALS DE L'OSIREION

Núm de fitxa  Any  Cronologia  U.E.

Registre   Nom de la peça

Localització: Osireion  Superestructura  Infraestructura Restauració  Si  No

Nínjol

## Descripció de la peça

Petit amulet que representa un *udjat* de lapislàtzuli. Té molt ben marcats tots els trets significatius de l'*udjat*. Per les seves característiques es poden comparar amb els amulets localitzats a l'interior dels sarcòfags saïtes de la tomba 14 de la Necròpolis Alta. (Veure fitxa 230).

Quantitat  Material

Mides

Decoracions

Inscripcions

## Imatges



Figura 1



Figura 2. Detall ampliat

Núm de fitxa

71

Any

2002

Cronologia

Ptolemaica

U.E.

15020

# FITXA DE MATERIALS DE L'OSIREION

Núm de fitxa  Any  Cronologia  U.E.

Registre   Nom de la peça

Localització: Osireion  Superestructura  Infraestructura Restauració  Si  No

Nínjol

## Descripció de la peça

Petits amulets que representa uns escarabeus de lapislàtzuli. Tenen poc marcats els trets significatius dels escarabats, solament unes incisions separen les parts del cos del coleòpter. Per les seves característiques es poden comparar amb els amulets localitzats a l'interior dels sarcòfags saïtes de la tomba 14 de la Necròpolis Alta. Veure fitxes: 46, 230 i 288.

Quantitat  Material

Mides

Decoracions

Inscripcions

## Imatges



Figura 1



Núm de fitxa

72

Any

2002

Cronologia

Ptolemaica

U.E.

15020

# FITXA DE MATERIALS DE L'OSIREION

Núm de fitxa  Any  Cronologia  U.E.

Registre   Nom de la peça

Localització: Osireion  Superestructura  Infraestructura Restauració  Si  No

Nínxol

## Descripció de la peça

Ulls de pasta de vidre de color blau amb incrustacions de pedres blanques i negres que simulen la còrnia i la nineta de l'ull. Aquestes peces estarien incrustades en figures que podrien ser de llim o de fusta i que, possiblement, correspondrien a imatges del déu Osiris. (Veure fitxa núm. 230).

Quantitat  Material

Mides

Decoracions

Inscripcions

## Imatges

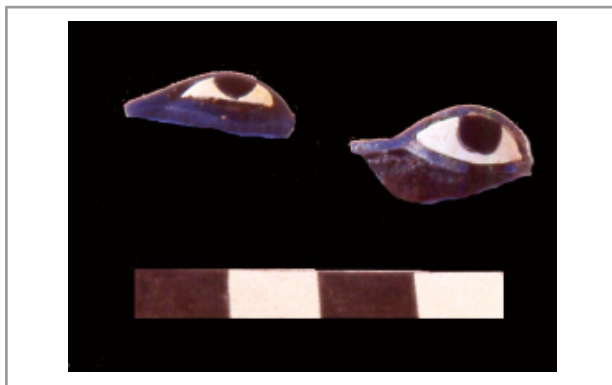


Figura 1. Vista lateral

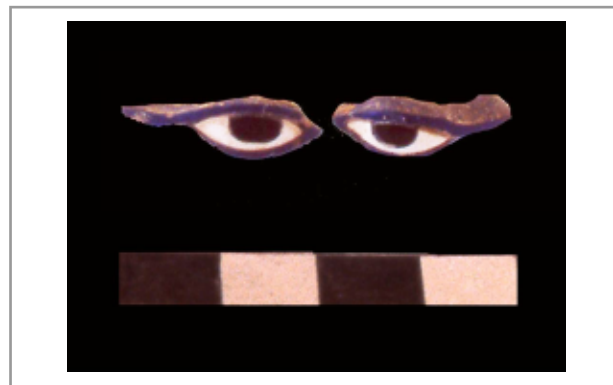


Figura 2. Vista frontal

Núm de fitxa

73

Any

2002

Cronologia

Ptolemaica

U.E.

15020

# FITXA DE MATERIALS DE L'OSIREION

Núm de fitxa  Any  Cronologia  U.E.

Registre   Nom de la peça

Localització: Osireion  Superestructura  Infraestructura Restauració  Si  No

Nínxol

## Descripció de la peça

Petites fragments informes d'or. Un d'ells sembla que pertany a una màscara molt deteriorada i l'altre és un ceptre *heqat*.

Quantitat  Material

Mides

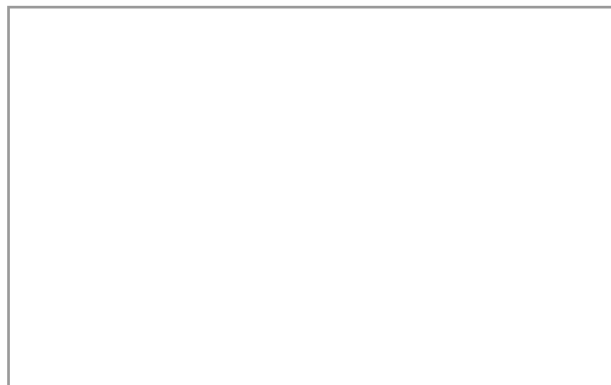
Decoracions

Inscripcions

## Imatges



Figura 1



Núm de fitxa

74

Any

2002

Cronologia

Ptolemaica

U.E.

15020

# FITXA DE MATERIALS DE L'OSIREION

Núm de fitxa  Any  Cronologia  U.E.

Registre   Nom de la peça

Localització: Osireion  Superestructura  Infraestructura Restauració  Si  No

Nínxol

## Descripció de la peça

Models de pastissos fets amb llim, recoberts de resina negra i embolicats amb teixit de lli. Encara es poden apreciar restes de les benes en alguns exemplars. Dos d'ells estan fragmentats (Fig. 1 i 4).

Quantitat  Material

Mides

Decoracions

Inscripcions

## Imatges

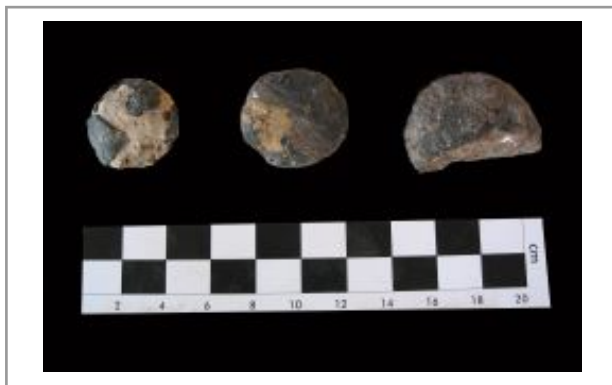


Figura 1

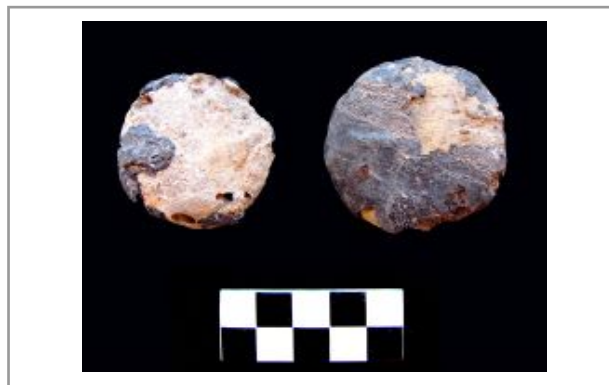


Figura 2

Núm de fitxa

75

Any

2002

Cronologia

Ptolemaica

U.E.

15020



Figura 3

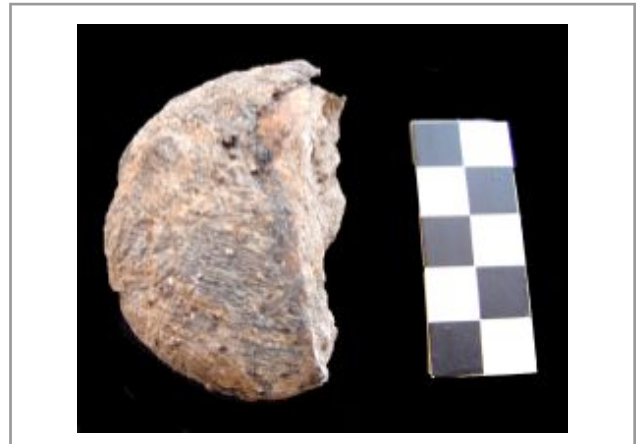


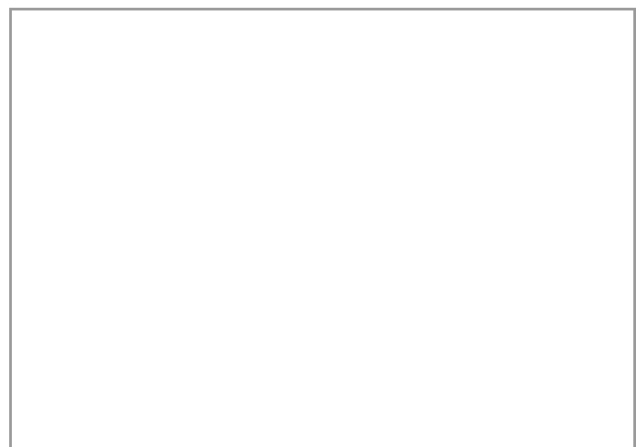
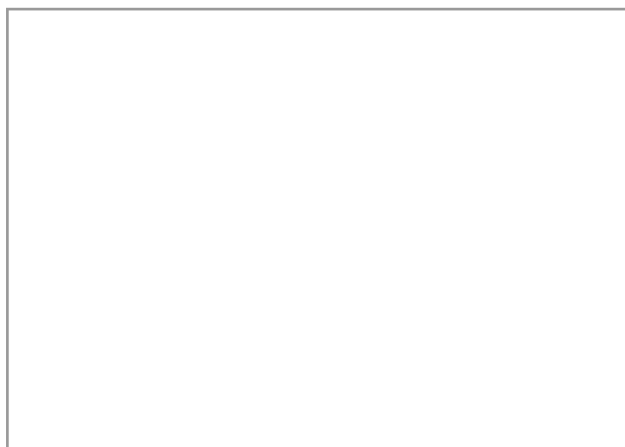
Figura 4



Figura 5



Figura 6



# FITXA DE MATERIALS DE L'OSIREION

Núm de fitxa  Any  Cronologia  U.E.

Registre   Nom de la peça

Localització: Osireion  Superestructura  Infraestructura Restauració  Si  No

Nínxol

## Descripció de la peça

Models de pans de forma triangular. Un d'ells té la punta trencada. Són de llim recobert amb una capa de guix policromat en color vermellós. L'exemplar de la figura 3 té la capa de guix en molt mal estat de conservació, però poden apreciar-se traces de pintura de color rosa.

Quantitat  Material

Mides

Decoracions

Inscripcions

## Imatges



Figura 1. Vista superior

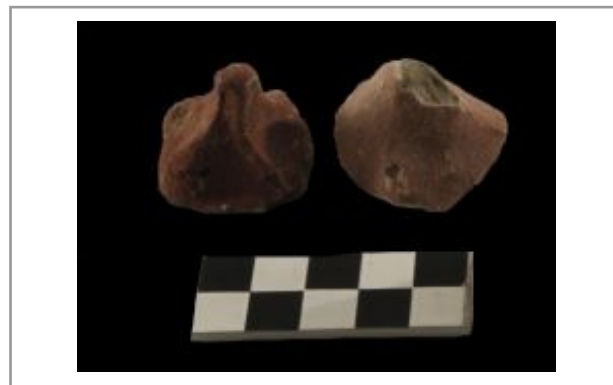


Figura 2. Vista lateral



Núm de fitxa

76

Any

2002

Cronologia

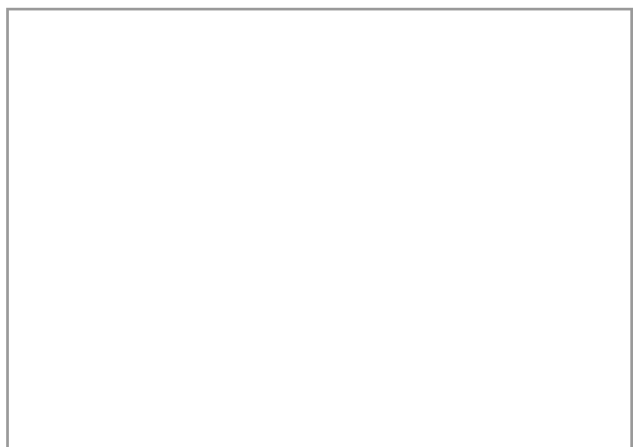
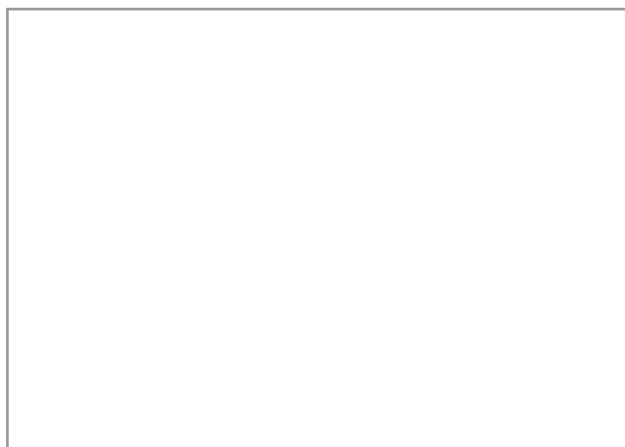
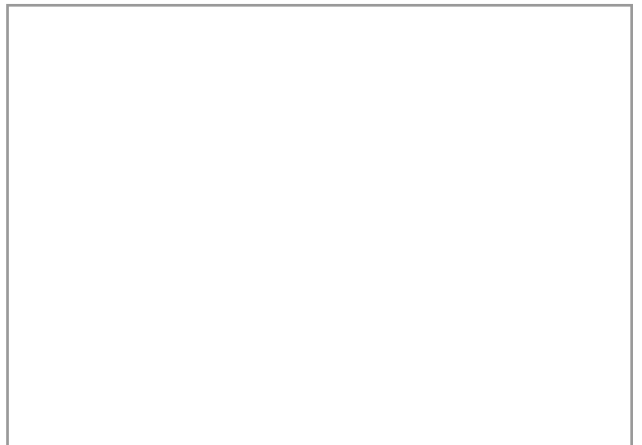
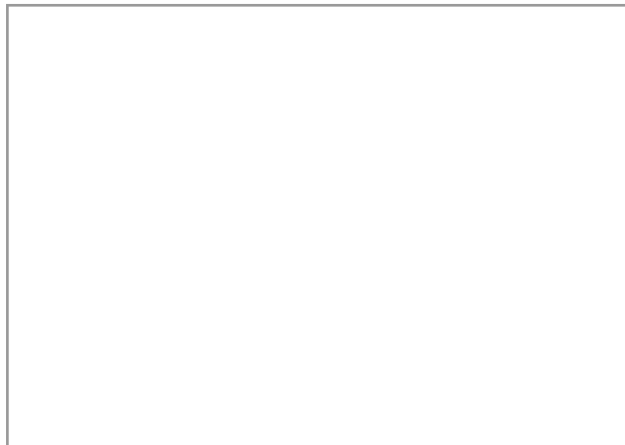
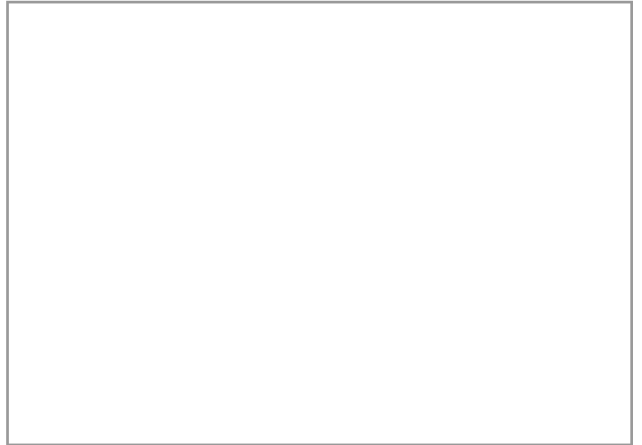
Ptolemaica

U.E.

15020



Figura 3



# FITXA DE MATERIALS DE L'OSIREION

Núm de fitxa  Any  Cronologia  U.E.

Registre   Nom de la peça

Localització: Osireion  Superestructura  Infraestructura Restauració  Si  No

Nínxol

## Descripció de la peça

Boles de llim de mida gran recobertes, quasi totes, d'una capa de guix de color vermellós. Per les seves característiques i mides no semblen que estiguessin ubicades a l'interior de les caixetes de pedra. Les dues primeres peces de la figura 2 no tenen carcassa de guix i estan recobertes de resina negra, però per les seva mida gran les hem inclòs en aquest grup. No coneixem l'ús d'aquestes boles però creiem que tindrien, també, un valor de protecció i estarien relacionades amb el ritual de les quatre boles. Similars a les de la fitxa núm. 164.

Quantitat  Material

Mides

Decoracions

Inscripcions

## Imatges

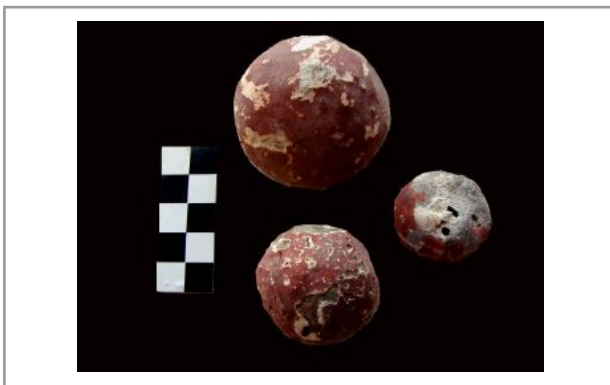


Figura 1

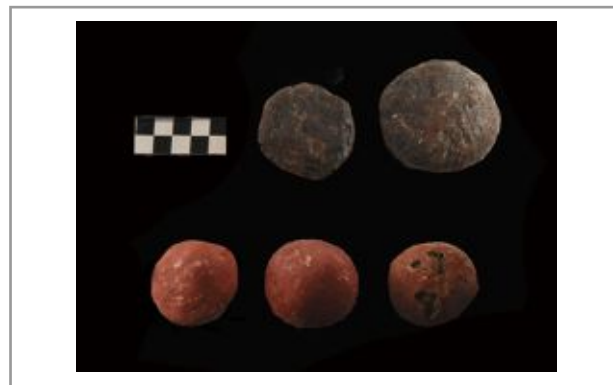


Figura 2

Núm de fitxa

77

Any

2002

Cronologia

Ptolemaica

U.E.

15020



Figura 3



Figura 4

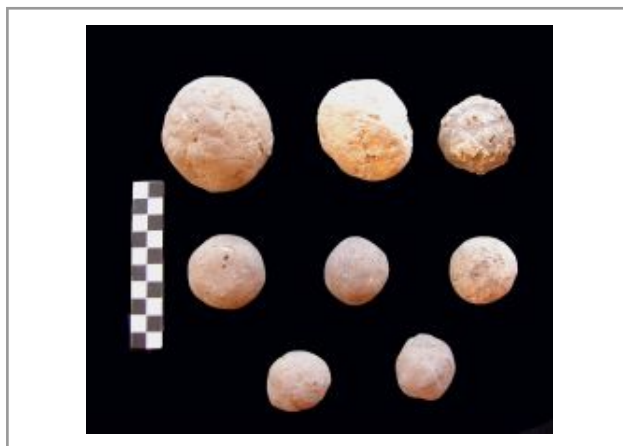
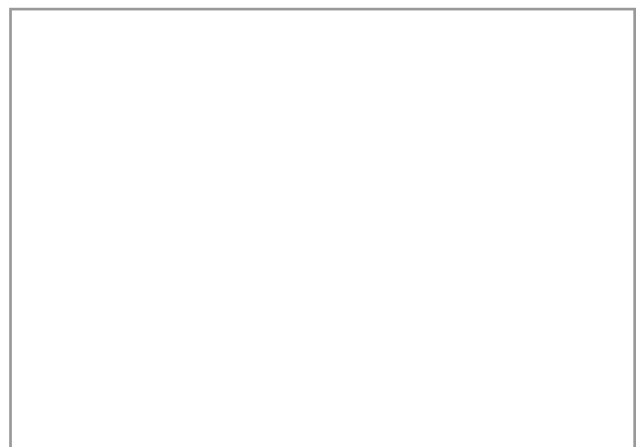
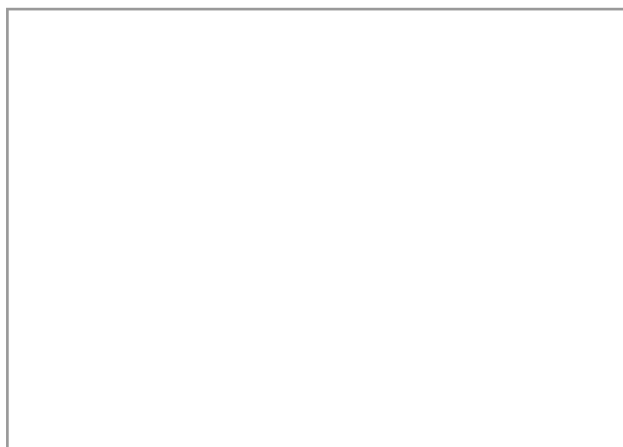
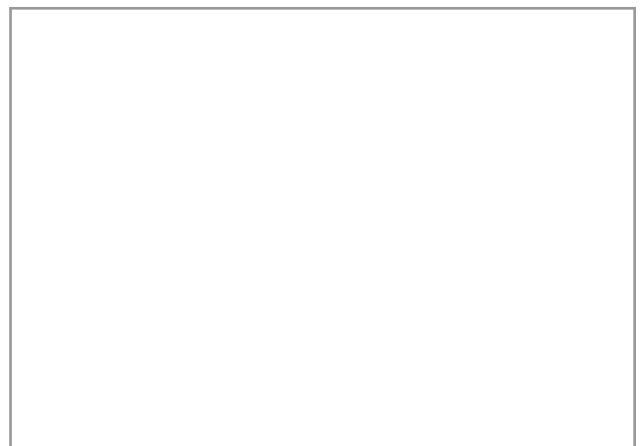


Figura 5



# FITXA DE MATERIALS DE L'OSIREION

Núm de fitxa  Any  Cronologia  U.E.

Registre   Nom de la peça

Localització: Osireion  Superestructura  Infraestructura Restauració  Si  No

Nínxol

## Descripció de la peça

Fragments de maons màgics recoberts de carcassa de guix policromada. A l'anvers està representat un ull dibuixat en color negre sobre una superfície de color blanquinós inserida dins d'un rectangle, delimitat per línies de color negre. Al revers, també dins d'un rectangle, una sèrie de franges de colors groc, verd i vermell i, en alguns cassos, un quadrat negre al centre. Hi ha d'altres exemplars que tenen la figura de l'ull a ambdues cares. Veure fitxa 29 en referència al simbolisme de l'ull.

Quantitat  Material

Mides

Decoracions

Inscripcions

## Imatges



Figura 1



Figura 2

Núm de fitxa

78

Any

2002

Cronologia

Ptolemaica

U.E.

15020



Figura 3. Anvers



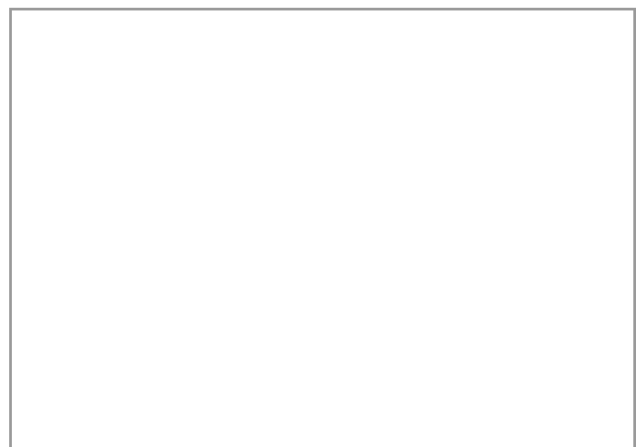
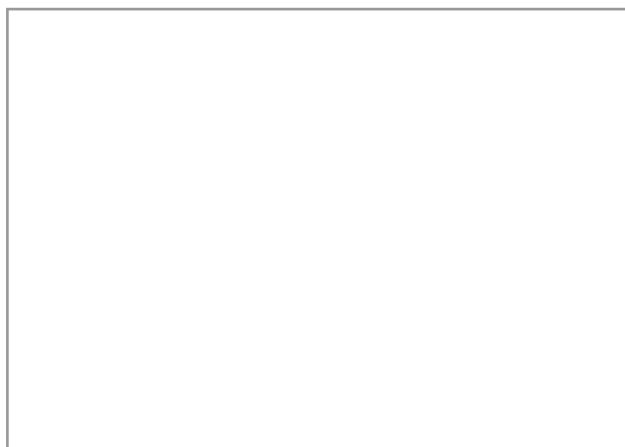
Figura 4. Revers



Figura 5. Anvers



Figura 6. Revers



# FITXA DE MATERIALS DE L'OSIREION

Núm de fitxa  Any  Cronologia  U.E.

Registre   Nom de la peça

Localització: Osireion  Superestructura  Infraestructura Restauració  Si  No

Nínxol

## Descripció de la peça

Fragments de carcassa de guix policromada que recobria les figures de llim. Podrien pertànyer totes a una mateixa peça. La decoració imita la forma geomètrica de les benes del tipus de momificació típic d'aquesta època grecoromana. Al mig dels rombes fets en línies de color vermellós es pot veure un cercle de color verd. Aquest botó és generalment, en la mortalla de les mòmies, de color groc o està folrat de pa d'or. L'or és un material indestructible i és emprat com un símbol de perdurabilitat. Per això era d'aquest material la carn dels déus.

Quantitat  Material

Mides

Decoracions

Inscripcions

## Imatges



Figura 1



Figura 2

Núm de fitxa

79

Any

2002

Cronologia

Ptolemaica

U.E.

15020

# FITXA DE MATERIALS DE L'OSIREION

Núm de fitxa  Any  Cronologia  U.E.

Registre   Nom de la peça

Localització: Osireion  Superestructura  Infraestructura Restauració  Si  No

Nínxol

## Descripció de la peça

Fragments de carcassa de guix de color rosa decorada amb el dibuix geomètric típic de les benes del període grecoromà amb un botó al mig dels rombes. Els dotze fragments pertanyen a una mateixa peça. És interessant ressaltar que s'ha conservat la part inferior de la carcassa. Té forma de caixa on aniria col·locada la figura osiríaca. També s'han recuperat alguns fragments que recobririen les espatlles. Són arrodonits i presenten una decoració de motius geomètrics.

Quantitat  Material

Mides

Decoracions

Inscripcions





Núm de fitxa

80

Any

2002

Cronologia

Ptolemaica

U.E.

15020

# FITXA DE MATERIALS DE L'OSIREION

Núm de fitxa  Any  Cronologia  U.E.

Registre   Nom de la peça

Localització: Osireion  Superestructura  Infraestructura Restauració  Si  No

Nínxol

## Descripció de la peça

Fragments de carcassa de guix de color rosa decorada amb el dibuix geomètric típic de les benes del període grecoromà amb un botó al mig dels rombes. Els fragments pertanyen a diverses figures. És interessant observar en la figura 4 detall, els dos fragments de la representació de les mans del déu Osiris amb els ceptres i els dits grossos sobresortint del puny, igual que l'estàtua de l'Osiris de la Sala 2B. (Fitxa 56). En millor estat de conservació estan els dos fragments, d'una mateixa peça, de la figura 5 detall 2.

Quantitat  Material

Mides

Decoracions

Inscripcions

## Imatges



Figura 1



Figura 2

Núm de fitxa

81

Any

2002

Cronologia

Ptolemaica

U.E.

15020



Figura 3



Figura 4. Detall 1

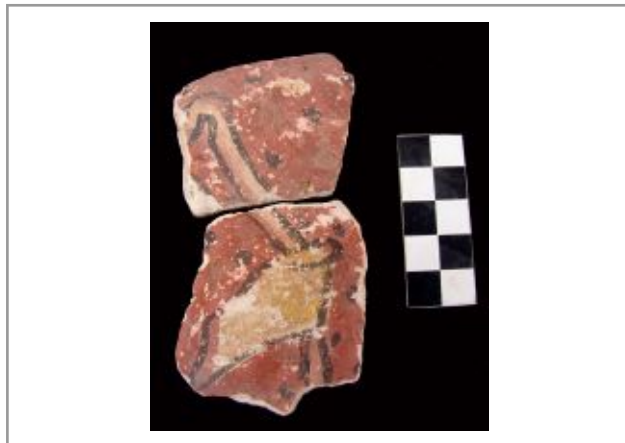
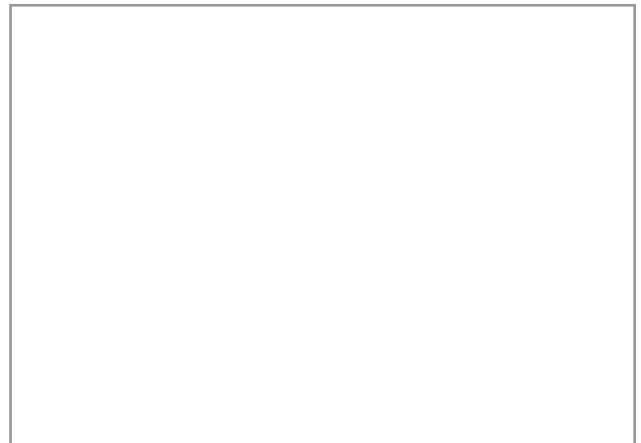
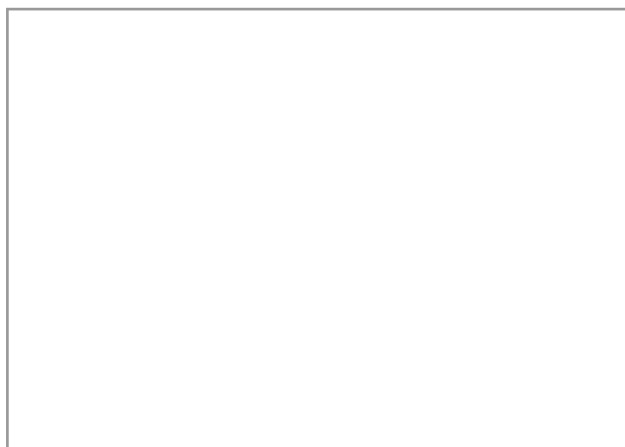


Fig. 5. Detall 2. Mà dreta d'Osiris amb *heqat*



# FITXA DE MATERIALS DE L'OSIREION

Núm de fitxa  Any  Cronologia  U.E.

Registre   Nom de la peça

Localització: Osireion  Superestructura  Infraestructura Restauració  Si  No

Nínjol

## Descripció de la peça

Fragments de carcassa de guix que recobria les figures osiríaques. És de color blanquinós i per sobre hi ha una capa de color rosa. Pel seu estat de conservació és difícil saber si pertanyen a una o varies figuretes. En negre estan dibuixades unes línies que semblen marcar els trets fisonòmics.

Quantitat  Material

Mides

Decoracions

Inscripcions

Imatges 

Núm de fitxa

82

Any

2002

Cronologia

Ptolemaica

U.E.

15020

# FITXA DE MATERIALS DE L'OSIREION

Núm de fitxa  Any  Cronologia  U.E.

Registre   Nom de la peça

Localització: Osireion  Superestructura  Infraestructura Restauració  Si  No

Nínjol

## Descripció de la peça

Caps de figures humanes pertanyents a estatuetes osiríaques. Les representades a la figura 1 sembla que portin la corona alta. Les figures de les altres imatges són difícils de precisar. En alguns casos podrien portar el *nemes*. Estan fetes de llim i recobertes d'una capa de resina negra. Haurien estat embolicades amb benes de lli, ja que les empremtes del teixit s'observen en algunes d'elles.

Quantitat  Material

Mides

Decoracions

Inscripcions

## Imatges



Figura 1



Figura 2

Núm de fitxa

83

Any

2002

Cronologia

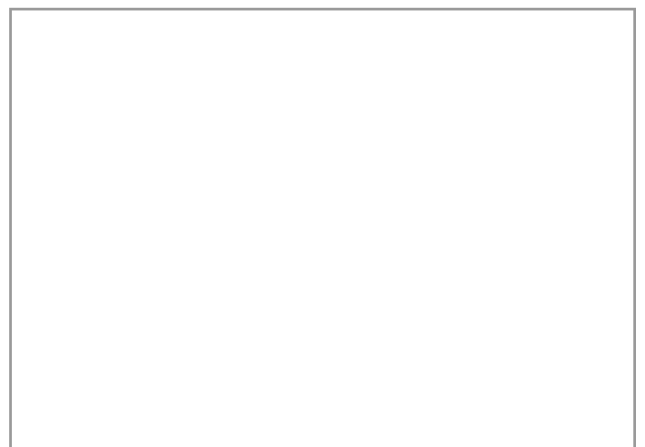
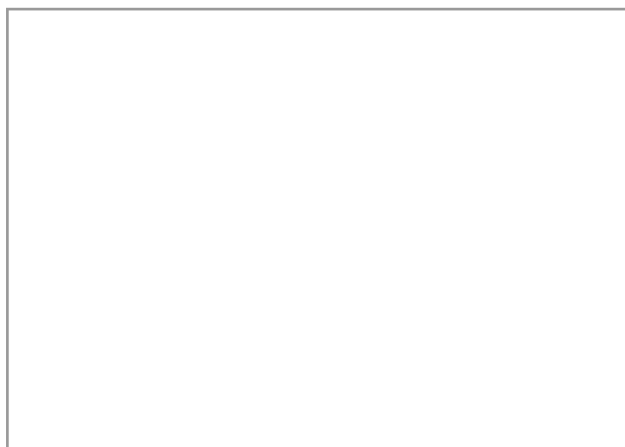
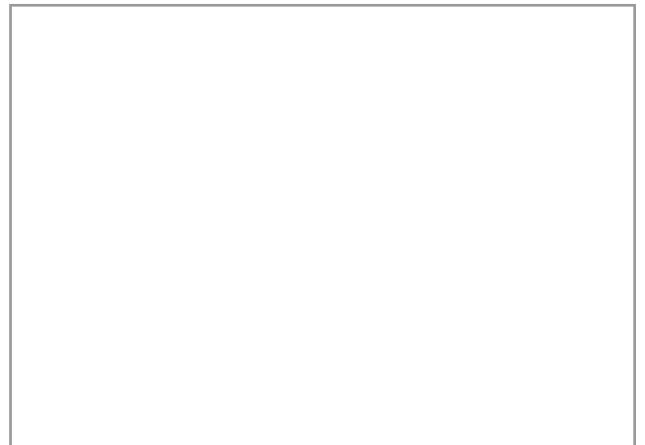
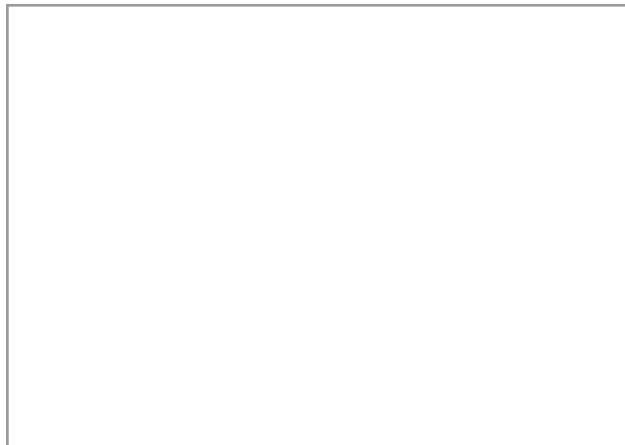
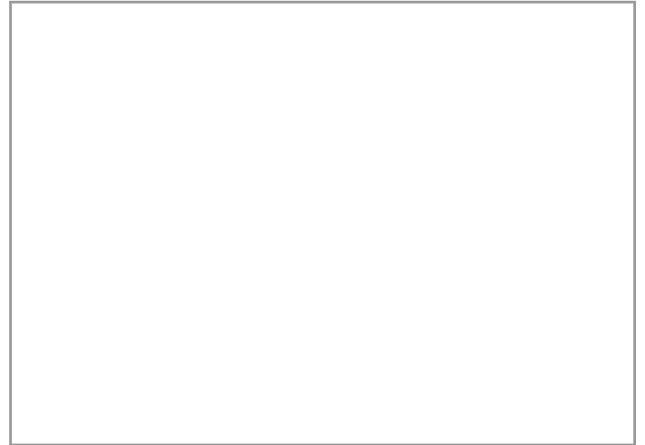
Ptolemaica

U.E.

15020



Figura 3



# FITXA DE MATERIALS DE L'OSIREION

Núm de fitxa  Any  Cronologia  U.E.

Registre   Nom de la peça

Localització: Osireion  Superestructura  Infraestructura Restauració  Si  No

Nínxol

## Descripció de la peça

Dos fragments de figures dels quatre fills d'Horus pertanyents al mateix conjunt. La imatge de la figura 1 correspondria a Duamutef, el xacal. Conserva la part superior de la peça però li falten les cames i els peus. La imatge de la figura 2 conserva la part inferior però li falta el cap. Per això és difícil saber a qui correspon, però creiem que podria ser Amset, la figura humana, ja que s'ha prservat la part inferior de la perruca tripartida. Totes dues estatuetes, fetes de llim, tenen dibuixades amb línies negres els trets de la cara (el xacal), del cos i a la part davantera unes línies horitzontals que imiten les inscripcions jeroglífiques.

Quantitat  Material

Mides

Decoracions

Inscripcions

## Imatges



Figura 1



Figura 2



Núm de fitxa

84

Any

2002

Cronologia

Ptolemaica

U.E.

15020

# FITXA DE MATERIALS DE L'OSIREION

Núm de fitxa  Any  Cronologia  U.E.

Registre   Nom de la peça

Localització: Osireion  Superestructura  Infraestructura Restauració  Si  No

Nínxol

## Descripció de la peça

Fragments de dues figures del déu Osiris fetes de llim i recobertes d'una engalba de color blanc. L'estatueta de la figura 1 està partida en tres trossos. Conserva part del cap amb la corona alta, el pit, on s'observen traces de la barba postissa, els braços i les mans amb el puny tancat que semblen empunyar els ceptres. Els braços i mans no es creuen sobre el pit. També s'ha preservat un petit fragment de les cames. L'estatueta de la figura 2 solament conserva el cap i les espatlles. Esta coronada amb la corona alta i es pot apreciar la barba postissa. Els altres trets de la cara han desaparegut. Veure fitxa 201.

Quantitat  Material

Mides

Decoracions

Inscripcions

## Imatges



Figura 1



Figura 2

Núm de fitxa

85

Any

2002

Cronologia

Ptolemaica

U.E.

15020

# FITXA DE MATERIALS DE L'OSIREION

Núm de fitxa  Any  Cronologia  U.E.

Registre   Nom de la peça

Localització: Osireion  Superestructura  Infraestructura Restauració  Si  No

Nínxol

## Descripció de la peça

Diversos fragments de figuretes. Es pot observar la part superior del cos entre el pit i les cames. Tenen les mans esquerres sobre el fal·lus i els braços drets creuats sobre el pit i a la mà dreta empunyen un o dos ceprtes que descansen sobre l'espatlla dreta. D'aquest tipus de figuretes se n'han trobat forces a l'interior de les galeries de l'Osireion. Creiem que podria tractar-se d'una tipologia pròpia d'aquest temple-necròpolis.

Quantitat  Material

Mides

Decoracions

Inscripcions

## Imatges



Figura 1



Figura 2

Núm de fitxa

86

Any

2002

Cronologia

Ptolemaica

U.E.

15020



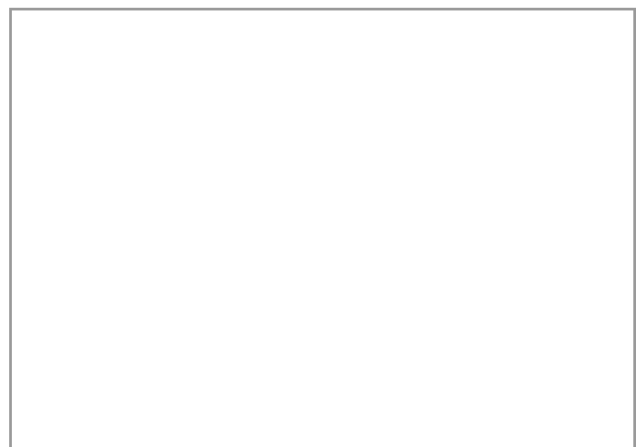
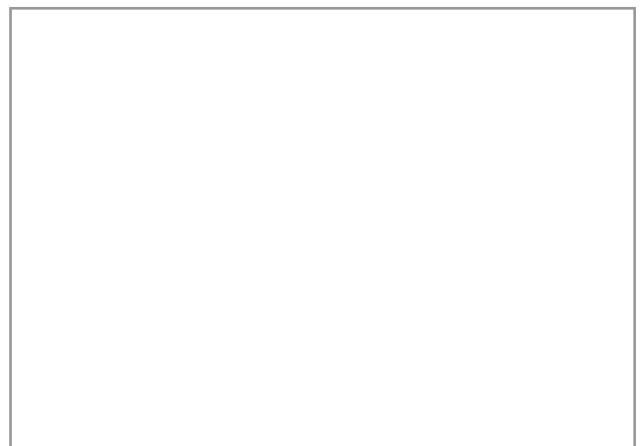
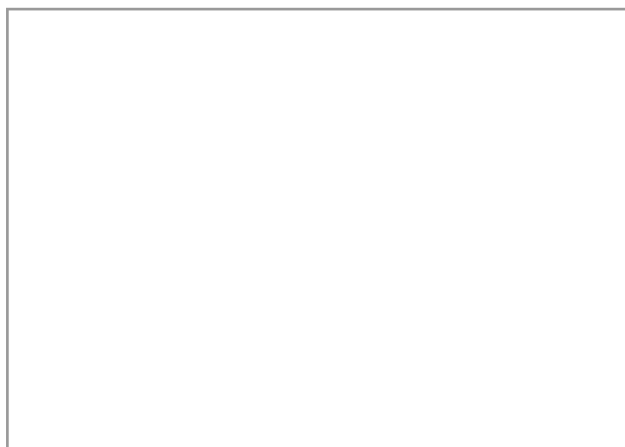
Figura3. Anvers



Figura 4. Revers



Figura 5



# FITXA DE MATERIALS DE L'OSIREION

Núm de fitxa  Any  Cronologia  U.E.

Registre   Nom de la peça

Localització: Osireion  Superestructura  Infraestructura Restauració  Si  No

Nínxol

## Descripció de la peça

Figures de llim que representen xacals. Segurament fan referència a Duamutef, un dels quatre fills d'Horus. Les imatges que veiem a les figures 1 i 2 són de la mateixa tipologia. L'estatueta de la figura 3 és molt més esquemàtica i està trencada per la meitat. Totes elles estan fetes amb llim i solament tenen una mica marcats els trets diferenciats dels caps dels cànids.

Quantitat  Material

Mides

Decoracions

Inscripcions

## Imatges



Figura 1



Figura 2

Núm de fitxa

87

Any

2002

Cronologia

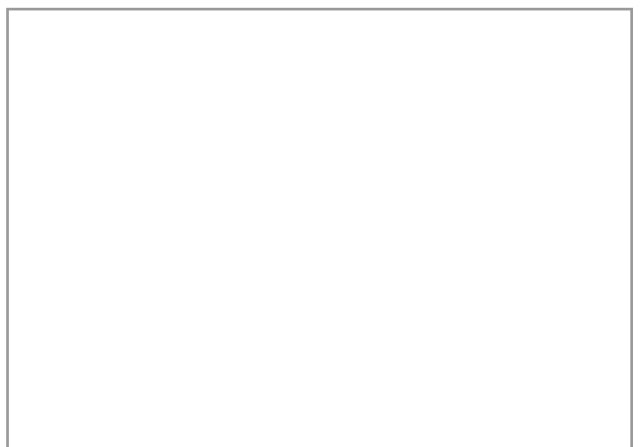
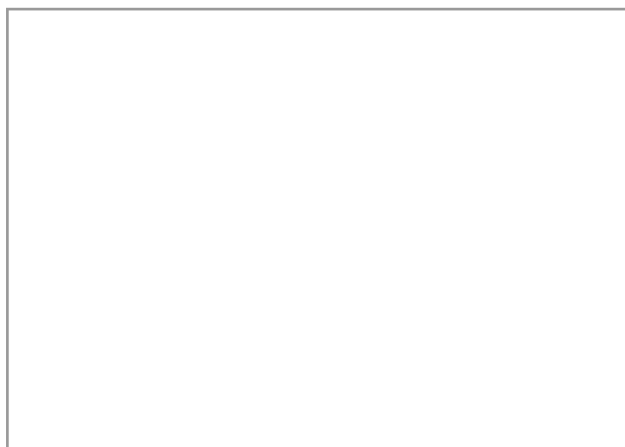
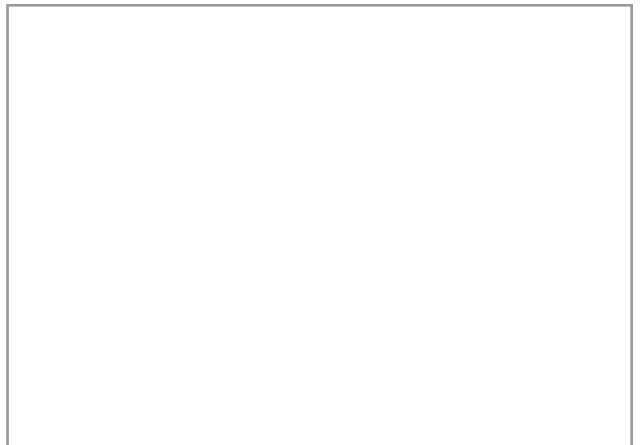
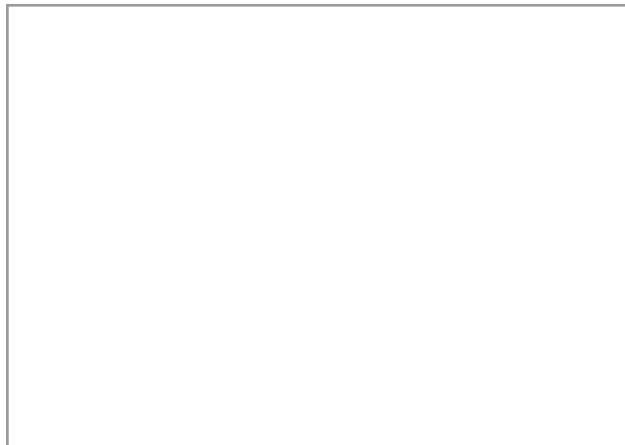
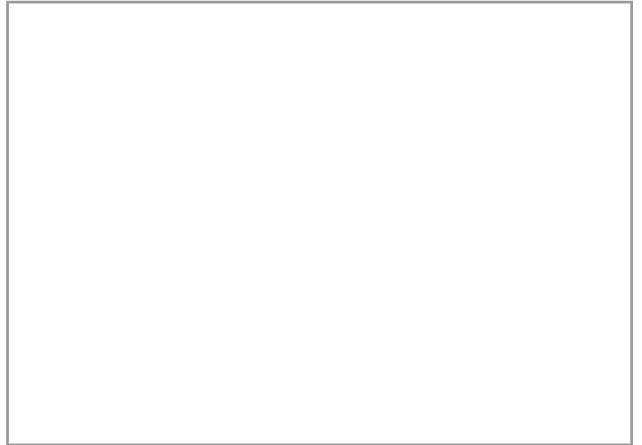
Ptolemaica

U.E.

15020



Figura 3



# FITXA DE MATERIALS DE L'OSIREION

Núm de fitxa  Any  Cronologia  U.E.

Registre   Nom de la peça

Localització: Osireion  Superestructura  Infraestructura Restauració  Si  No

Nínxol

## Descripció de la peça

Cons de diverses formes i tipologies. Els cons de la fig. 1 són de llim sense cap decoració. El con de la fig. 2 té unes línies de color negre i una franja blanca que les cobreix. Pel seu estat de conservació és impossible precisar si és tracta d'una inscripció. Les peces de la figura 3 tenen la base trencada. La peça més petita està recoberta d'una capa de guix de color groguenc. Sobre aquesta capa hi ha representada, en color vermellós, una figura femenina asseguda, que representa a la deessa Neit. La peça més gran té dibuixada la imatge de la deessa Neit arquera, molt estilitzada, de color groguenc. Està pintada directament sobre el llim. En el con de la fig. 4 sembla intuir-se la imatge rogenca de Neit sobre una capa blanquinosa. El petit con de la fig. 5 ha perdut tota la decoració.

Quantitat  Material

Mides

Decoracions

Inscripcions

## Imatges



Figura 1



Figura 2



Núm de fitxa

88

Any

2002

Cronologia

Ptolemaica

U.E.

15020



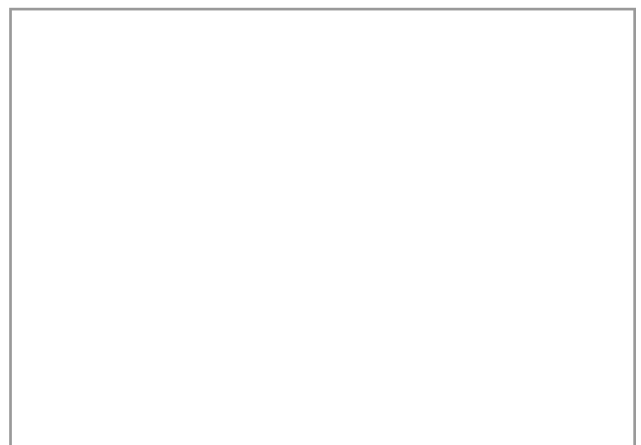
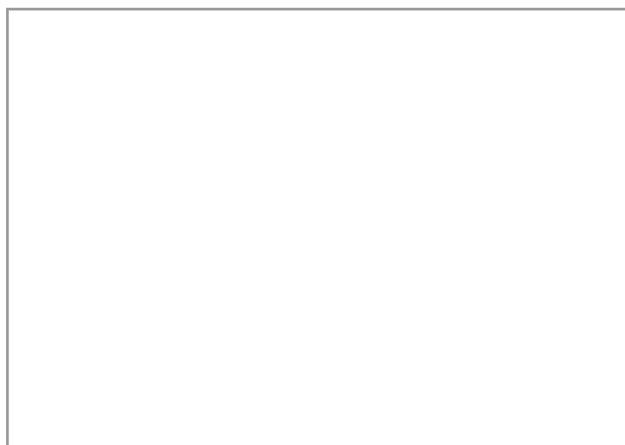
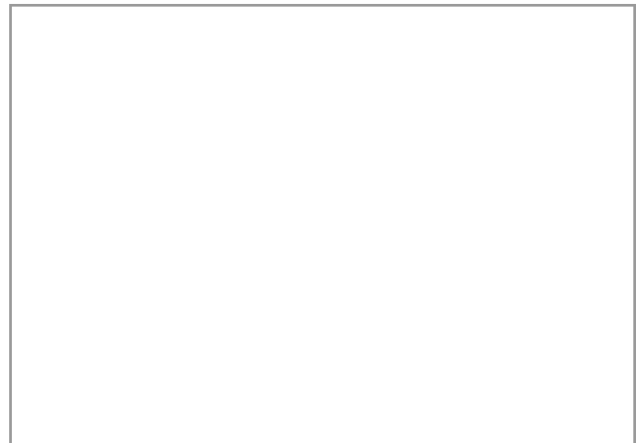
Figura 3



Figura 4



Figura 5



# FITXA DE MATERIALS DE L'OSIREION

Núm de fitxa  Any  Cronologia  U.E.

Registre   Nom de la peça

Localització: Osireion  Superestructura  Infraestructura Restauració  Si  No

Nínxol

## Descripció de la peça

Peces de forma ovoïdal fetes de llim i recobertes d'una capa de guix de color ocre. La peça de la figura 4 té restes de teixit, encara es poden veure les empremtes de les benes de lli. La utilitat d'aquest materials ens és desconeguda, però ben segur està relacionada amb algun aspecte màgic del ritual. Veure fitxes: 212, 226, 255 i 332.

Quantitat  Material

Mides

Decoracions

Inscripcions

## Imatges



Figura 1. Vista frontal



Figura 2. Vista lateral de la figura 1

Núm de fitxa

89

Any

2002

Cronologia

Ptolemaica

U.E.

15020



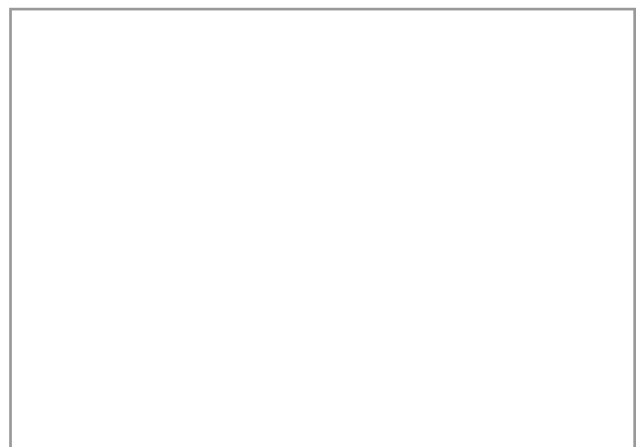
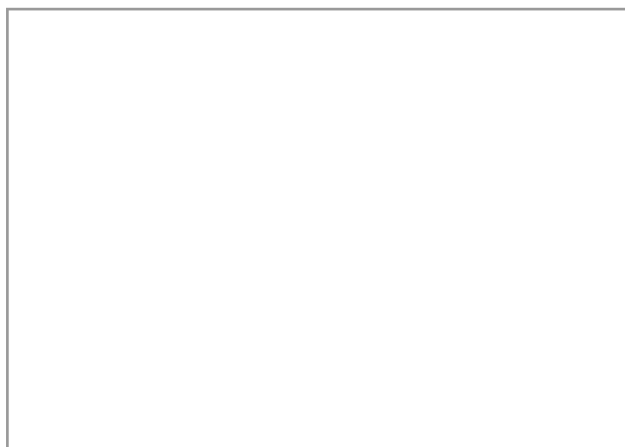
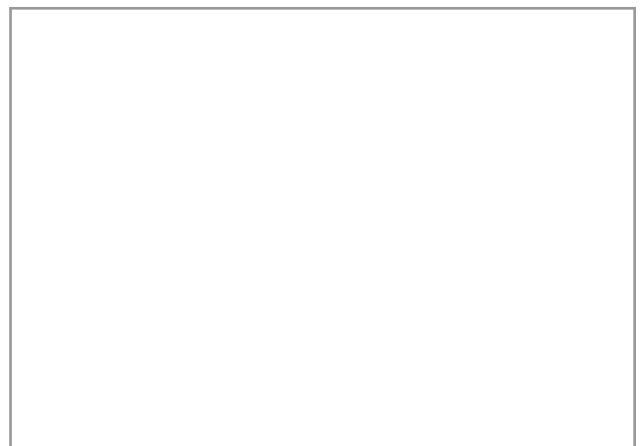
Figura 3



Figura 4



Figura. 5



# FITXA DE MATERIALS DE L'OSIREION

Núm de fitxa  Any  Cronologia  U.E.

Registre   Nom de la peça

Localització: Osireion  Superestructura  Infraestructura Restauració  Si  No

Nínjol

## Descripció de la peça

Peces semi globulars de pasta blanca molt porosa. Probablement són models de figures de sicòmor. Veure fitxes: 185, 247, 259 i 342.

Quantitat  Material

Mides

Decoracions

Inscripcions

## Imatges



Figura 1



Figura 2

Núm de fitxa

90

Any

2002

Cronologia

Ptolemaica

U.E.

15020

# FITXA DE MATERIALS DE L'OSIREION

Núm de fitxa  Any  Cronologia  U.E.

Registre   Nom de la peça

Localització: Osireion  Superestructura  Infraestructura Restauració  Si  No

Nínxol

## Descripció de la peça

Dos fragments d'una mateixa caixa de fusta policromada, amb decoracions circulars i geomètriques, que imiten la decoració de les benes de les mògies de l'època grecoromana. Té un sòcol a l'anvers de la peça decorat amb línies verticals de colors negre, blau, rosa i beix. A l'interior de les galeries només s'ha trobat aquest exemplar de caixa de fusta. És difícil poder precisar que pertanyés a un dels sarcòfags de les pseudomògies, ja que, si fos així, creiem s'haguessin localitzat més indicis.

Quantitat  Material

Mides

Decoracions

Inscripcions

Imatges



Figura 1. Anvers



Figura 2. Revers

Núm de fitxa

91

Any

2002

Cronologia

Ptolemaica

U.E.

15020

# FITXA DE MATERIALS DE L'OSIREION

Núm de fitxa  Any  Cronologia  U.E.

Registre   Nom de la peça

Localització: Osireion  Superestructura  Infraestructura Restauració  Si  No

Nínxol

## Descripció de la peça

Fragments de la part superior de figures osiríaques. A totes els hi falten les cames i els peus. Solament s'ha conservat el cap i part del tronc del cos. Iconogràficament pertanyen totes a la mateixa tipologia. Al cap, possiblement, algunes d'elles portarien el nemes, tot i que és difícil de precisar ja que són molt esquemàtiques. Els trets de la cara estan molt difuminats i no s'aprecien. Porten la barba postissa que descansa sobre el pit. El més característic són les posicions dels braços. El braç dret està creuat sobre el pit. Amb la mà dreta empenya un o dos ceptres que es recolzen sobre l'espatlla dreta. El braç esquerre està paral·lel al cos, mentre que amb la mà esquerra sembla cobrir-se el penis. Algunes de les peces tenen un recobriment de resina i d'altres d'una engalba blanca.

Quantitat  Material

Mides

Decoracions

Inscripcions

## Imatges



Figura 1



Figura 2



Núm de fitxa

92

Any

2002

Cronologia

Ptolemaica

U.E.

15020

# FITXA DE MATERIALS DE L'OSIREION

Núm de fitxa  Any  Cronologia  U.E.

Registre   Nom de la peça

Localització: Osireion  Superestructura  Infraestructura Restauració  Si  No

Nínxol

## Descripció de la peça

Fragments de figuretes osiríques fetes de llim i recobertes d'una capa de guix policromat i algunes de les parts de la cara i del cos estan folrades d'una capa de pa d'or. La peça de la figura 2 és interessant, tot i el seu estat de conservació. És un fragment de cara en la que sobresurten, per la seva execució, l'ull dret de la imatge. Està fet amb molta precisió. També s'han de ressaltar les restes de l'*ureu* sobre el front, el que ens confirma el caràcter diví de la imatge osiríaca. La peça de la figura 3 correspon a un tors. La figura està pintada de rosa, en el braç encara queden restes de pa d'or i té la mà recolzada sobre el penis. Té molt marcat el melic. La figura 4 correspon al cap d'una d'aquestes estatuetes amb els trets de la cara molt poc definits.

Quantitat  Material

Mides

Decoracions

Inscripcions

## Imatges



Figura 1



Figura 2. Detall 1

Núm de fitxa

93

Any

2002

Cronologia

Ptolemaica

U.E.

15020

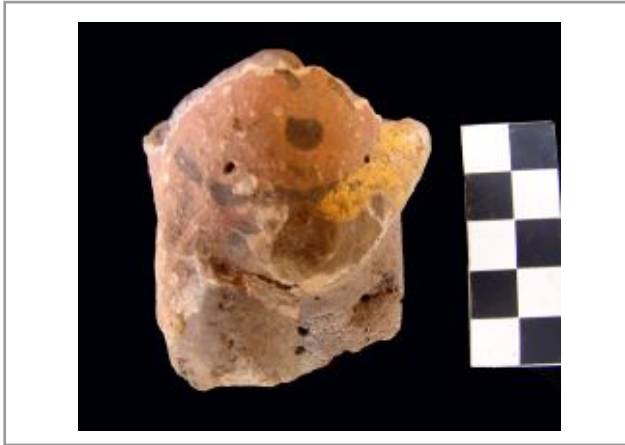
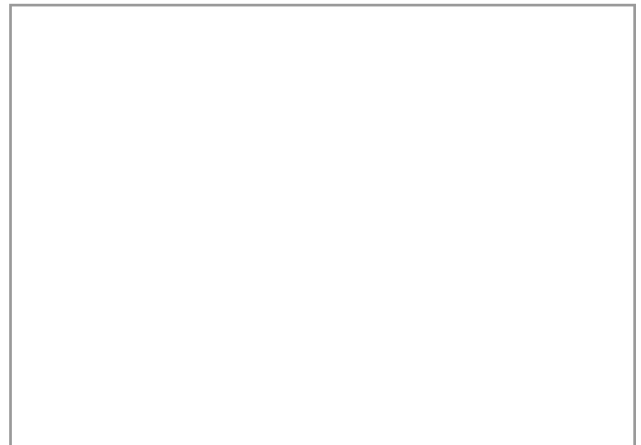
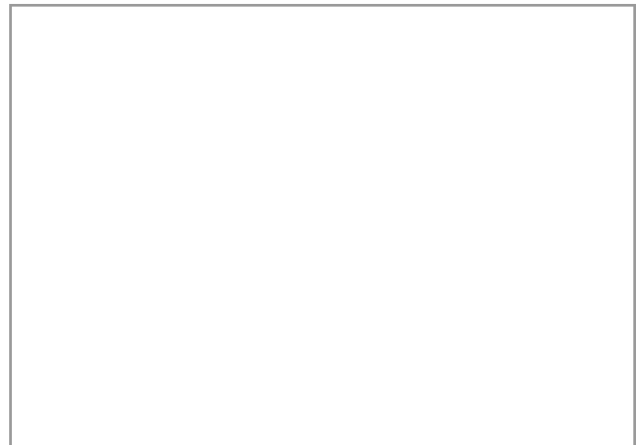
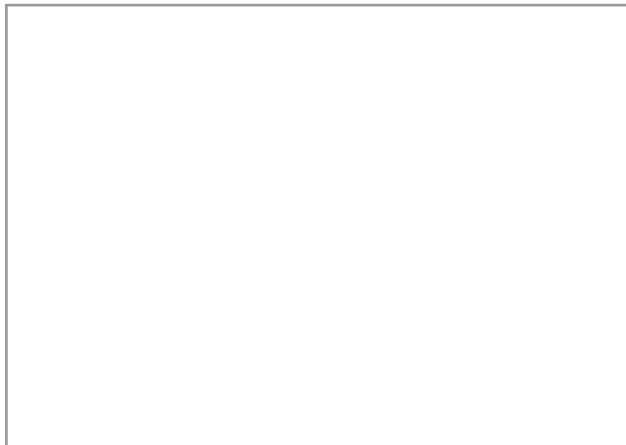
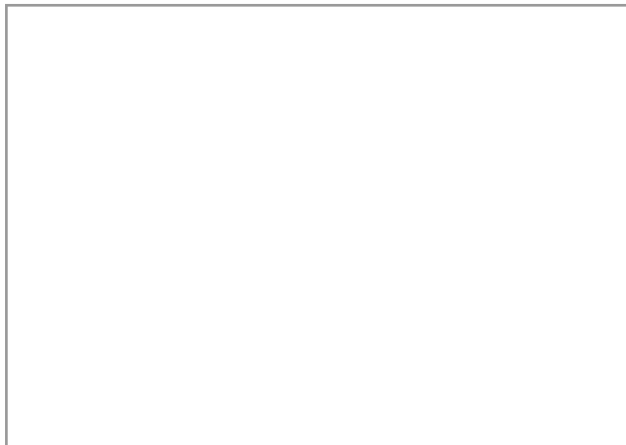


Figura 3. Detall 2



Figura 4. Detall 3



# FITXA DE MATERIALS DE L'OSIREION

Núm de fitxa  Any  Cronologia  U.E.

Registre   Nom de la peça

Localització: Osireion  Superestructura  Infraestructura Restauració  Si  No

Nínxol

## Descripció de la peça

Fragments de maó màgic de llim compacte sense cap decoració ni recobriment de carcassa de guix. Aquests exemplars segurament estarien embolicats amb benes de lli. A la majoria d'ells encara es poden veure petits forats on haurien estat col·locades, entre la massa de llim, les llavors de blat i ordi. Un esperó màgic per propiciar un renaixement de la vida vinculat amb l'arribada de la inundació i amb el fervent desig del renaixement d'Osiris.

Quantitat  Material

Mides

Decoracions

Inscripcions

## Imatges



Figura 1



Figura 2

Núm de fitxa

94

Any

2002

Cronologia

Ptolemaica

U.E.

15020

# FITXA DE MATERIALS DE L'OSIREION

Núm de fitxa  Any  Cronologia  U.E.

Registre   Nom de la peça

Localització: Osireion  Superestructura  Infraestructura Restauració  Si  No

Nínxol

## Descripció de la peça

Pectorals d'escarabats alats. Hi ha 4 exemplars sencers i la resta corresponen a fragments d'aquest tipus de peces. Estan fets amb diverses capes de teixit i, sobre la superfície externa tenen pintat, en diversos colors, els trets propis dels coleòpters. Les peces de la figura 1 i la primera de la figura 3 estan recobertes d'una gruixuda capa de resina negra. Veure fitxes: 157, 203, 222 i 251

Quantitat  Material

Mides

Decoracions

Inscripcions

## Imatges



Figura 1



Figura 2

Núm de fitxa

95

Any

2002

Cronologia

Ptolemaica

U.E.

15020



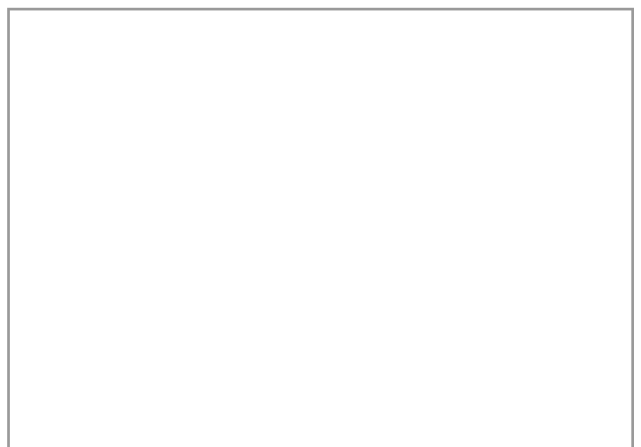
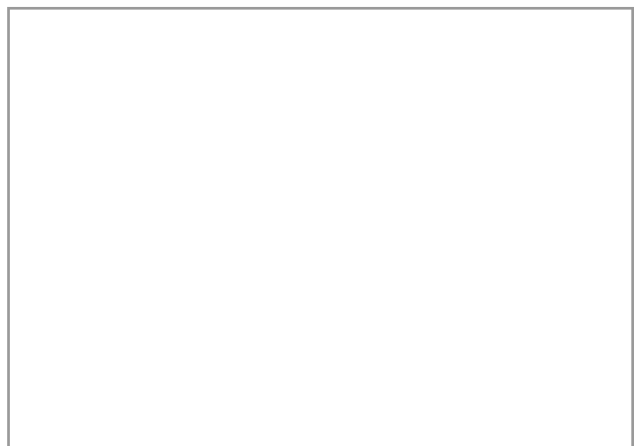
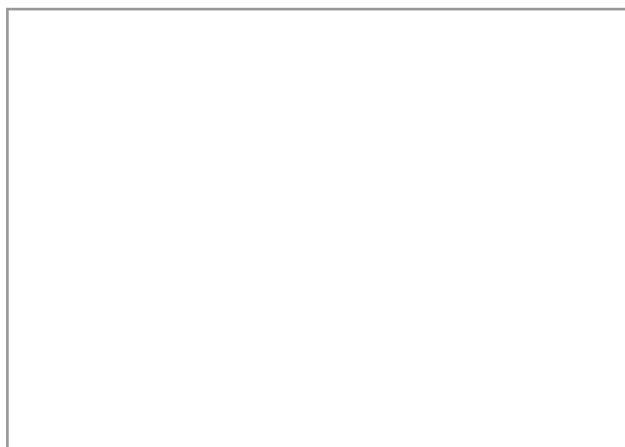
Figura 3



Figura 4



Figura 5



# FITXA DE MATERIALS DE L'OSIREION

Núm de fitxa  Any  Cronologia  U.E.

Registre   Nom de la peça

Localització: Osireion  Superestructura  Infraestructura Restauració  Si  No

Nínxol

## Descripció de la peça

Figures que representen els quatre fills d'Horus. Totes estan fetes de llim i recobertes d'una capa de resina negra. Algunes d'elles encara tenen restes de teixit. A totes les imatges falten la part inferior de les cames i els peus. Tenen els trets de la cara molt esquemàtics i poc definits i és difícil saber a quin dels quatre fills d'Horus pertanyen. Tot i això, creiem que a la fig. 1 hi ha 4 imatges de Duamutef, el xacal, a la primera filada superior i 4 imatges d'Hapy, el babuí, a la inferior. A la fig. 2, les estatuetes núms. 3, 5 i 6 representen xacals, la núm. 1 i 2 són falcons i la núm.4, correspondria a Amset, la figura humana. A la fig. 3, veiem 2 falcons. A la fig. 4, a la filera superior 3 xacals i, a la inferior, la núm 4 faria referència a Amset i els núms. 5 i 6 a falcons. La peça 5 de la figura 4 és una mica diferent. Solament es conserva el cap i té una carcassa de guix de color clar.

Quantitat  Material

Mides

Decoracions

Inscripcions

## Imatges



Figura 1



Figura 2



Núm de fitxa

96

Any

2002

Cronologia

Ptolemaica

U.E.

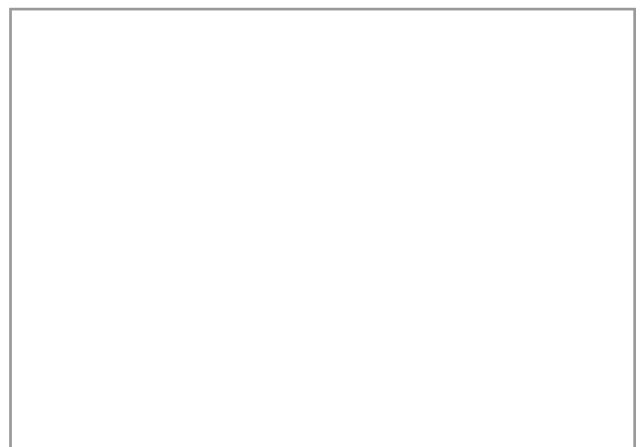
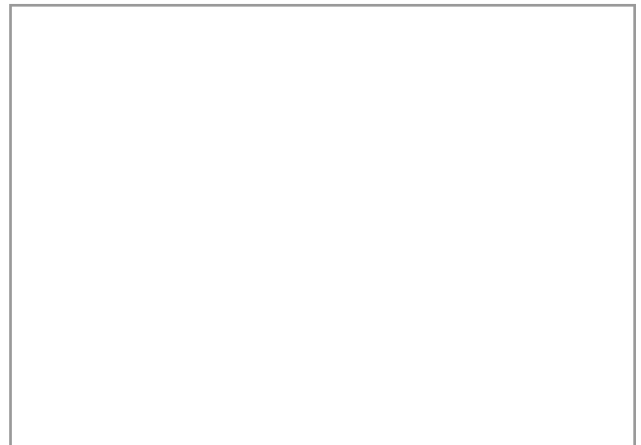
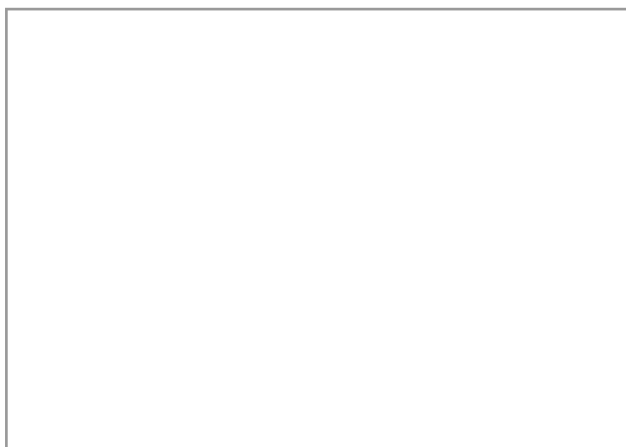
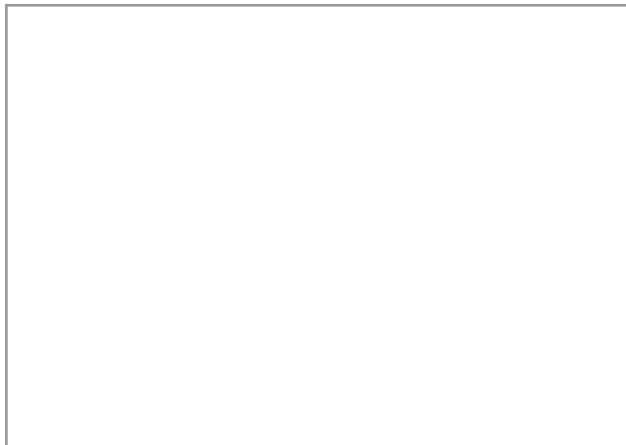
15020



Figura 3



Figura 4



# FITXA DE MATERIALS DE L'OSIREION

Núm de fitxa  Any  Cronologia  U.E.

Registre   Nom de la peça

Localització: Osireion  Superestructura  Infraestructura Restauració  Si  No

Nínxol

## Descripció de la peça

Figures osiríaques de llim embolicades amb teixit i recobertes d'una capa de resina negra. Totes les estatuetses estan senceres i tenen un aspecte momiforme. Hi ha de dos tipus. Les més grans, que amiden 10,5 cm de longitud i 4 cm d'amplada (Figures: 1, 2, 3, 6 i 7), i les més petites, que amiden 6,5 cm de longitud i 3 cm d'amplada (Figures 4 i 5). Potser aquestes dues darreres podrien correspondre a Amset, la figura humana, dels quatre fills d'Horus. Les més grans estarien relacionades amb alguns aspectes dels rituals osiríacs.

Quantitat  Material

Mides

Decoracions

Inscripcions

## Imatges



Figura 1



Figura 2

Núm de fitxa

97

Any

2002

Cronologia

Ptolemaica

U.E.

15020



Figura 3



Figura 4



Figura 5



Figura 6



Figura 7. Anvers



Figura 8. Revers de la figura 7

# FITXA DE MATERIALS DE L'OSIREION

Núm de fitxa  Any  Cronologia  U.E.

Registre   Nom de la peça

Localització: Osireion  Superestructura  Infraestructura Restauració  Si  No

Nínxol

## Descripció de la peça

Fragments de taules d'ofrenes de dimensions diverses i de pedestals amb capitells per suportar les taules d'ofrena. Les taules d'ofrena de la figura 1 conserven la part superior on es farien les libacions, però tenen el pedestal trencat i per tant no es pot veure la base i la longitud d'aquests. La peça 1 d'aquesta figura (veure el detall de la figura 2), està a mig fer. Encara falta per buidar un dels dos receptacles per contenir els líquids. A la figura 3 podem observar tres capitells. Dos d'ells tenen en la part superior un encaix quadrat per fixar les taules d'ofrena, el tercer (veure detall figura 4), ja té acoblada la tauleta. A la figura 5 veiem quatre capitells del mateix tipus que els de la figura 3.

Quantitat  Material

Mides

Decoracions

Inscripcions

Imatges



Figura 1



Fig. 2. Detall de la primera taula de la fig. 1

Núm de fitxa

98

Any

2002

Cronologia

Ptolemaica

U.E.

15020



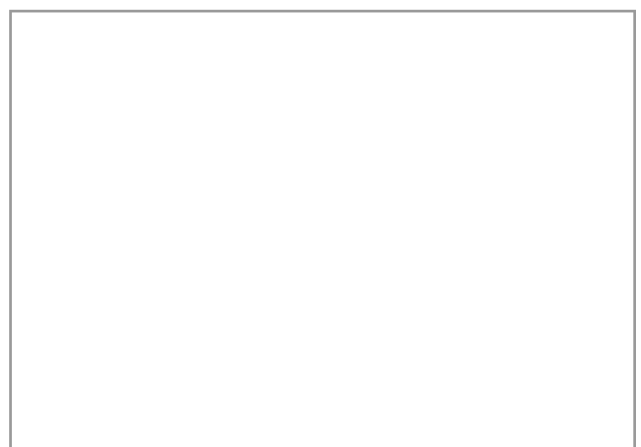
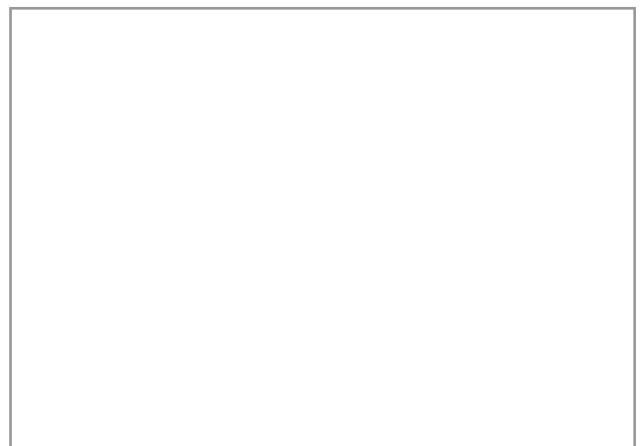
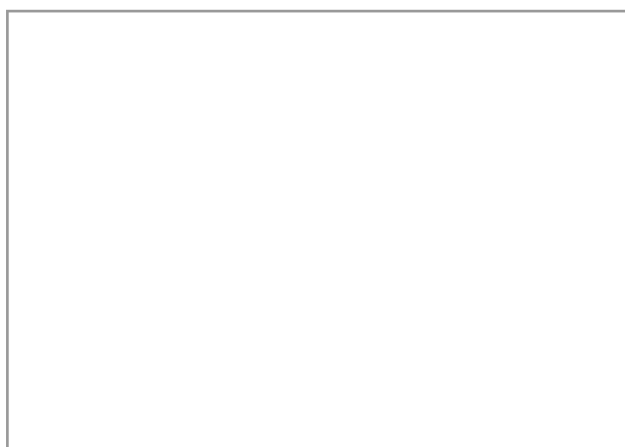
Figura 3



Fig. 4. Detall de la taula d'ofrenes de fig. 3



Figura 5



# FITXA DE MATERIALS DE L'OSIREION

Núm de fitxa  Any  Cronologia  U.E.

Registre   Nom de la peça

Localització: Osireion  Superestructura  Infraestructura Restauració  Si  No

Nínxol

## Descripció de la peça

Fragments de taules d'ofrenes. La peça de la figura 1 esta quasi sencera. Solament té una mica trencat el bec de decantació dels líquids i la cantonada inferior dreta. No presenta cap tipus de restes de pedestal. És de la mateixa tipologia que les peces descrites a les fitxes números 10, 11, 12 i 62. La peça 1 de la figura 2 està força ben conservada, la tauleta més petita està en pitjor estat de conservació. En totes dues s'aprecia l'arrencament del pedestal que les suportaria.

Quantitat  Material

Mides

Decoracions

Inscripcions

## Imatges



Figura 1



Figura 2

Núm de fitxa

99

Any

2002

Cronologia

Ptolemaica

U.E.

15020

# FITXA DE MATERIALS DE L'OSIREION

Núm de fitxa  Any  Cronologia  U.E.

Registre   Nom de la peça

Localització: Osireion  Superestructura  Infraestructura Restauració  Si  No

Nínxol

## Descripció de la peça

Fragments de peveters de petites dimensions. Observem dues cassoles senceres, on es posaria l'encens, i un fragment (veure figura 2, peces 2 i 5 i peça 9 de la figura 3). Setze fragments de fusts de columnes o pedestals on anirien encaixades les cassoles dels peveters i vint-i-dos fragments de bases i fust de columna. 11 d'elles tenen la basa quadrangular i el fust de la columna cilíndric, algunes amb una motllura circular en el punt d'unió amb la basa (Figura 1, peces 1, 2, 3, 4, 5, 7 i 9; figura 2, peça 3; figura 4, peces 3, 4 i 6). 10 tenen la base circular i el fust cònic (Figura 1, peces 6 i 8; figura 2, peça 1; figura 3, peces 5, 6 i 7; figura 4, les quatre peces). La peça 2 de la figura 3 és una mica diferent. Té la base circular i el fust, quasi cilíndric, està superposat a la basa.

Quantitat  Material

Mides

Decoracions

Inscripcions

## Imatges



Figura 1



Figura 2



Núm de fitxa

100

Any

2002

Cronologia

Ptolemaica

U.E.

15020



Figura 3

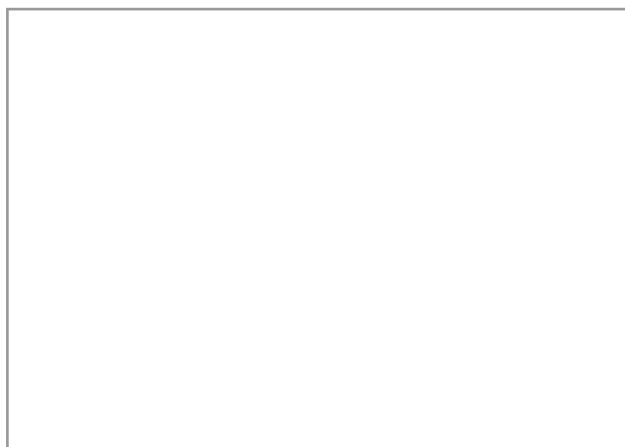
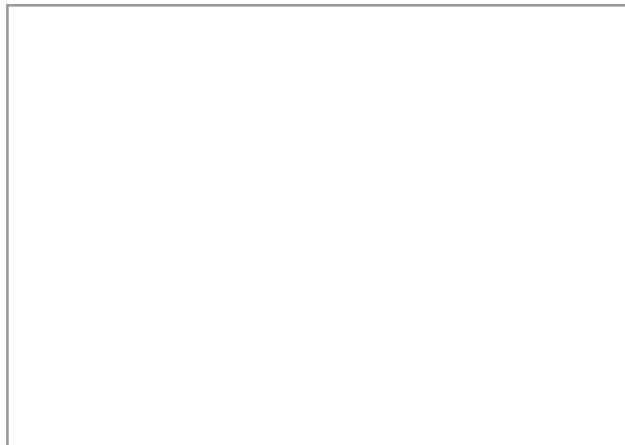
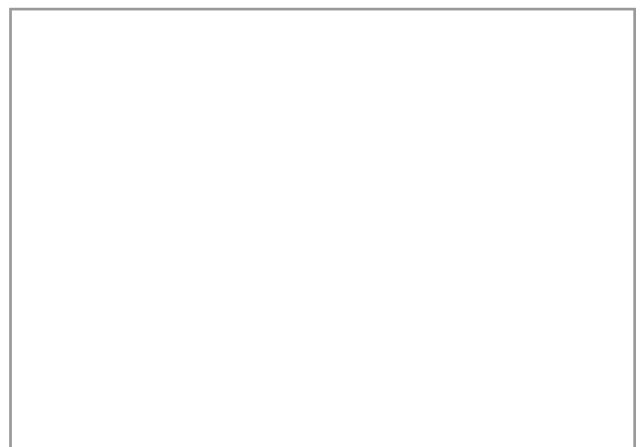
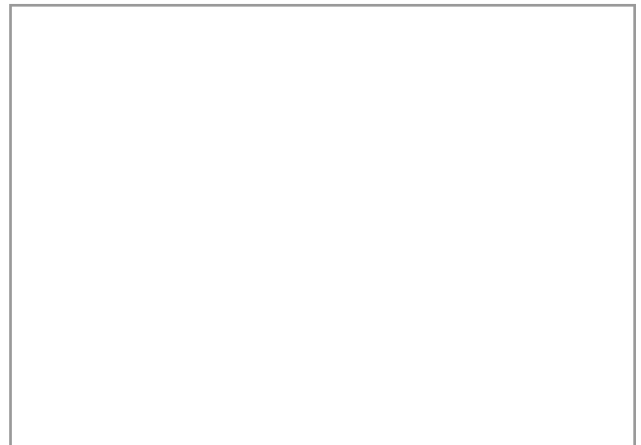


Figura 4



# FITXA DE MATERIALS DE L'OSIREION

Núm de fitxa  Any  Cronologia  U.E.

Registre   Nom de la peça

Localització: Osireion  Superestructura  Infraestructura Restauració  Si  No

Nínxol

## Descripció de la peça

Fragment de peveter de forma circular adossat a una taula d'ofrenes de forma quadrangular. Els dos objectes estan a mig fer. En les figures 1 i 2 (dos imatges de la mateixa peça), podem observar que la peça està encara a mig desbastar. En la part circular s'aprecia un petit forat i unes línies concèntriques preparades per començar a buidar la cassoleta del peveter. La columna està trencada. La peça de la figura 3 és més compacte. La part inferior, que correspondria a la taula d'ofrenes, no ha estat encara treballada. La part que correspondria al peveter està més definida.

Quantitat  Material

Mides

Decoracions

Inscripcions

## Imatges



Figura 1. Vista superior



Figura 2. Vista frontal

Núm de fitxa

101

Any

2002

Cronologia

Ptolemaica

U.E.

15020



Figura 3

# FITXA DE MATERIALS DE L'OSIREION

Núm de fitxa  Any  Cronologia  U.E.

Registre   Nom de la peça

Localització: Osireion  Superestructura  Infraestructura Restauració  Si  No

Nínxol

## Descripció de la peça

12 fragments de peveters de mida petita. Corresponen a les cassoletes on es col·locaria l'encens. 4 peveters de mida gran a mig fer (Figura 1 i detall en figura 2; figures 5, 6 i 7/8). Un fragment de basa circular i arrencament del fust d'una columna (Figura 3), amb una tipologia similar a l'estudiat a la fitxa 100, figura 3 peça núm. 2. A la figura 4 podem observar un fragment de capitell amb un encaix quadrangular per acoblar una taula d'ofrena i un fragment de fust de columna amb una decoració de ziga-zaga.

Quantitat  Material

Mides

Decoracions

Inscripcions

## Imatges



Figura 1



Figura 2. Detall del peveter gran

Núm de fitxa

102

Any

2002

Cronologia

Ptolemaica

U.E.

15020



Figura 3



Figura 4



Figura 5



Figura 6



Figura 7. Anvers



Figura 8. Revers

# FITXA DE MATERIALS DE L'OSIREION

Núm de fitxa  Any  Cronologia  U.E.

Registre   Nom de la peça

Localització: Osireion  Superestructura  Infraestructura Restauració  Si  No

Nínxol

## Descripció de la peça

Peveters de mida gran a mig fer o trencats. A la peça de la figura 1 li falta el pedestal i la base. El llavi de la cassoleta està trencat. La superfície exterior està sense polir i té una lleugera capa de color negre que també es troba a l'interior de la peça. El peveter de la figura 3, el més gran, és de forma quadrangular. Té les característiques d'un petit altar. Té trencada la base i la part superior de la peça. Unes decoracions incises rodegen el pedestal. La peça de figura 4 solament conserva la part cònca del peveter. L'exemplar de la figura 5 té trencada la cassoleta. Està recobert a l'interior i a l'exterior per una capa de color negre. S'observen signes d'haver estat utilitzat.

Quantitat  Material

Mides

Decoracions

Inscripcions

## Imatges



Figura 1



Figura 2. Detall superior del peveter figura 1

Núm de fitxa

103

Any

2002

Cronologia

Ptolemaica

U.E.

15020



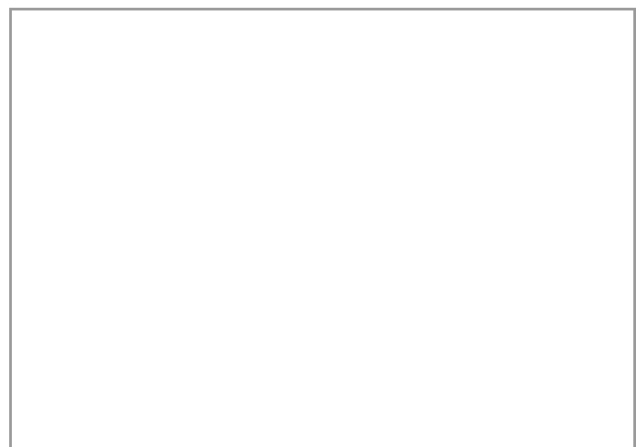
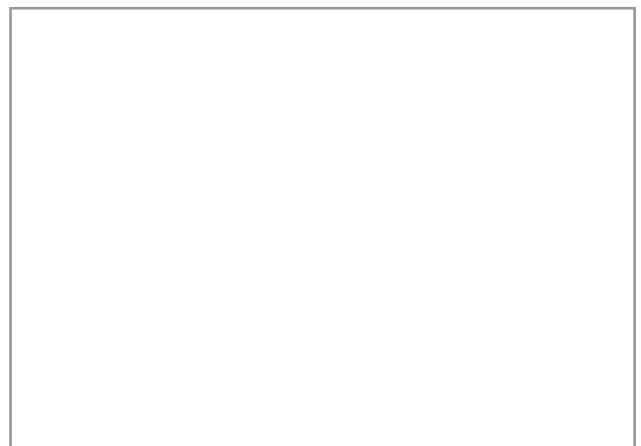
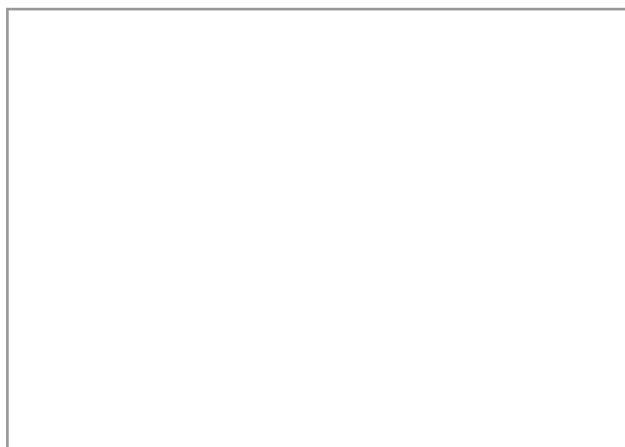
Figura 3



Figura 4



Figura 5



# FITXA DE MATERIALS DE L'OSIREION

Núm de fitxa  Any  Cronologia  U.E.

Registre   Nom de la peça

Localització: Osireion  Superestructura  Infraestructura Restauració  Si  No

Nínxol

## Descripció de la peça

Fragments de pedra calcària que podrien pertànyer a lloses de tancament de nínxols. Tots porten inscrits en tinta de color negre una inscripció en hieràtic. Les inscripcions estan en molt mal estat de conservació i són il·legibles. A la inscripció de la figura núm. 2, la més clara, tot i estar trencada, hi ha representat un cartutx que, possiblement, podria pertànyer a una part del nom de Cleopatra.

Quantitat  Material

Mides

Decoracions

Inscripcions

## Imatges



Figura 1



Figura 2



Núm de fitxa

104

Any

2002

Cronologia

Ptolemaica

U.E.

15020



Figura 3

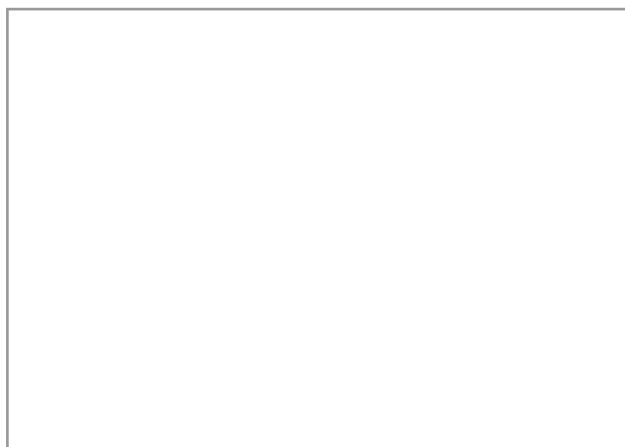
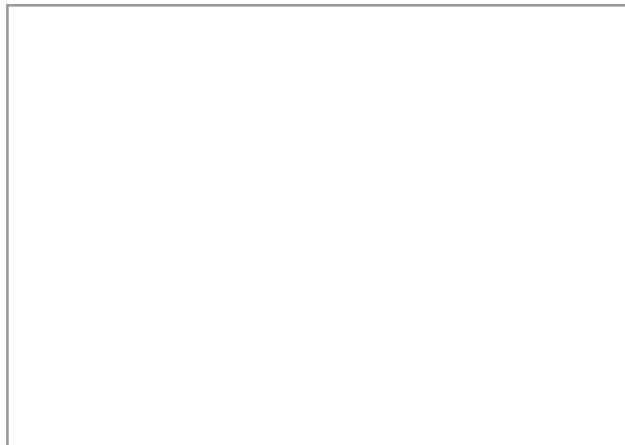
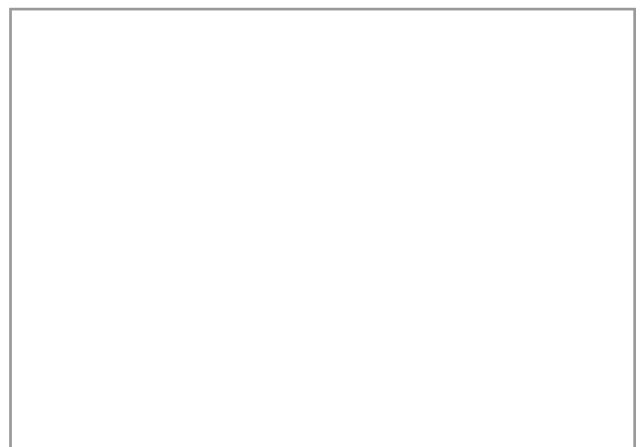
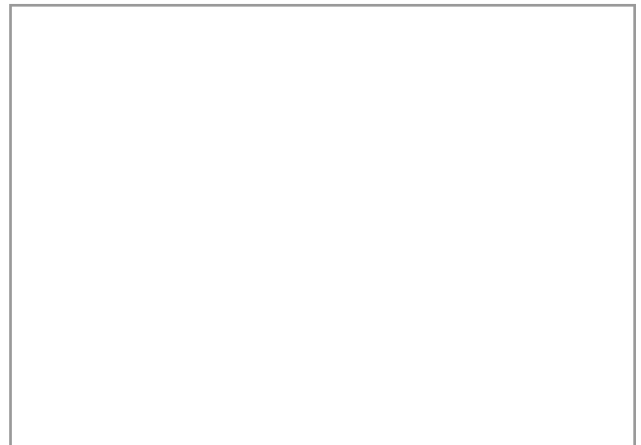


Figura 4



# FITXA DE MATERIALS DE L'OSIREION

Núm de fitxa  Any  Cronologia  U.E.

Registre   Nom de la peça

Localització: Osireion  Superestructura  Infraestructura Restauració  Si  No

Nínxol

## Descripció de la peça

Fragments de 28 cubs-caixetes contenidores de boles màgiques i de 5 tapadores de forma piramidal. Les caixetes tenen inscrit un text demòtic. Solament s'han pogut llegir dues d'aquestes inscripcions. Les altres, pel seu estat de conservació, són il·legibles.

Quantitat  Material

Mides

Decoracions

Inscripcions .

## Imatges



Fig. 1. Caixeta amb inscripció. Es llegeix: est



Fig. 2. Caixeta amb inscripció: sud

Núm de fitxa

105

Any

2002

Cronologia

Ptolemaica

U.E.

15020

Figura 1

*I3bt*



Figura 2

*Rsy*

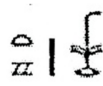


Figura 3. Text caixetes. est, sud

Figura 4



Figura 5. Vista superior

Figura 6. Vista lateral de la figura 5



Figura 7

Figura 8

# FITXA DE MATERIALS DE L'OSIREION

Núm de fitxa  Any  Cronologia  U.E.

Registre   Nom de la peça

Localització: Osireion  Superestructura  Infraestructura Restauració  Si  No

Nínxol

## Descripció de la peça

Tapadores i fragments de tapadores de les caixetes contenidores de boles màgiques. Totes són piramidals, però tenen diverses característiques. Hi ha unes més triangulars, amb el vèrtex pronunciat i d'altres més planes. La peça de la figura 1 té una decoració d'una línia incisa a tot el voltant de la peça.

Quantitat  Material

Mides

Decoracions

Inscripcions

## Imatges



Figura 1

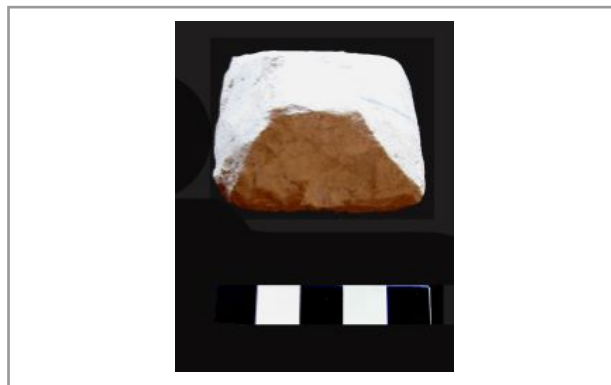


Figura 2

Núm de fitxa

106

Any

2002

Cronologia

Ptolemaica

U.E.

15020

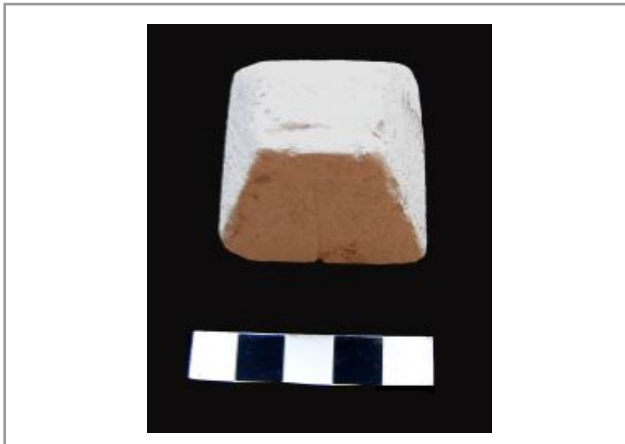


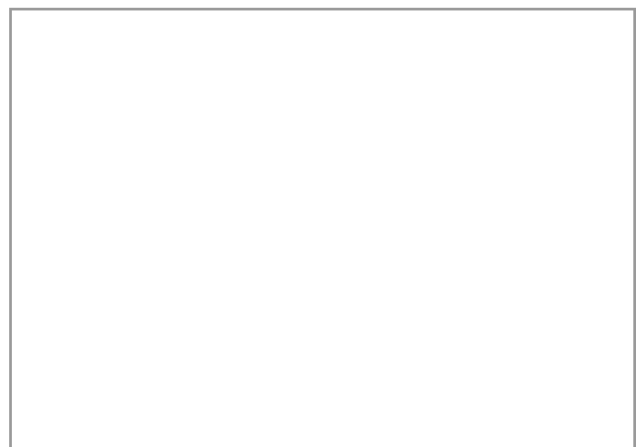
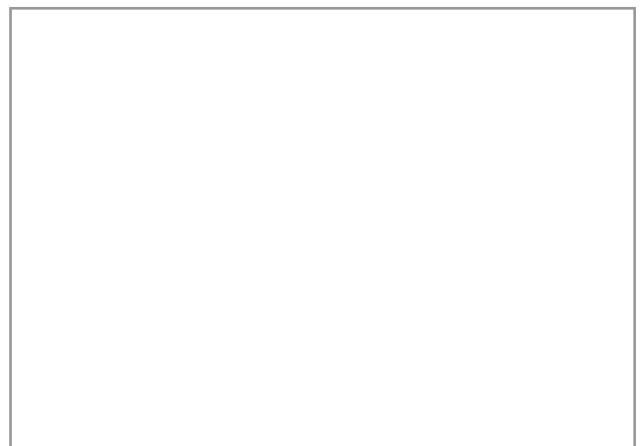
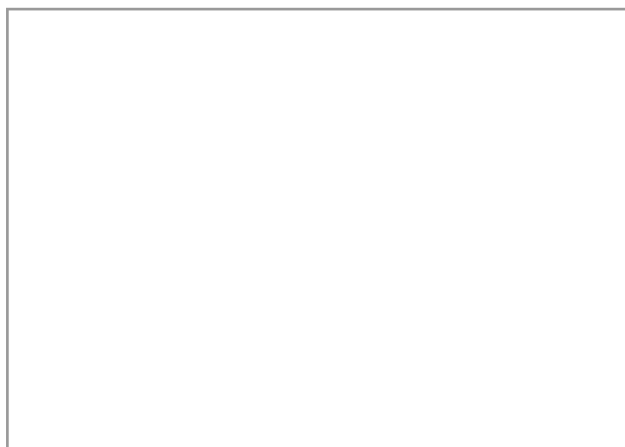
Figura 3



Figura 4



Figura 5



# FITXA DE MATERIALS DE L'OSIREION

Núm de fitxa  Any  Cronologia  U.E.

Registre   Nom de la peça

Localització: Osireion  Superestructura  Infraestructura Restauració  Si  No

Nínjol

## Descripció de la peça

Plat de ceràmica oxidada que conté restes d'argamassa. El plat té les parets rectes, el llavi lleugerament exvasat i la base plana. Les parets del plat també tenen restes d'un material que podria ser cal o argamassa.

Quantitat  Material

Mides

Decoracions

Inscripcions

Imatges 

Figura 1

Núm de fitxa

107

Any

2002

Cronologia

Ptolemaica

U.E.

15020

# FITXA DE MATERIALS DE L'OSIREION

Núm de fitxa  Any  Cronologia  U.E.

Registre   Nom de la peça

Localització: Osireion  Superestructura  Infraestructura Restauració  Si  No

Nínxol

## Descripció de la peça

Fragments de dues figures de tors del déu Osiris. L'anvers de l'estatueta de la figura 1 està lleugerament modelat i es poden entreveure el dos braços, les mans no, creuats sobre el pit. Semblen empunyar els ceptres de la reialesa. El revers (figura 2) és pla i porta una inscripció màgica en jeroglífic. La peça de la figura 3 té les mateixes característiques. Els textos d'ambdues estatuetes són de difícil interpretació però possiblement podrien fer referència a la protecció de les boles màgiques. (Veure fitxes 236 i 256).

Quantitat  Material

Mides

Decoracions

Inscripcions

## Imatges



Figura 1. Anvers



Figura 2. Revers



Núm de fitxa

108

Any

2002

Cronologia

Ptolemaica

U.E.

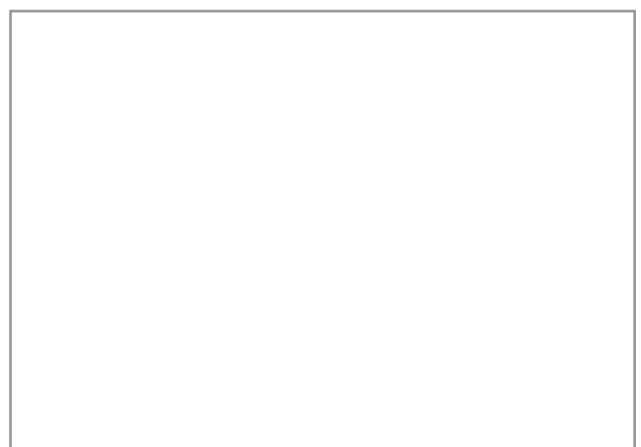
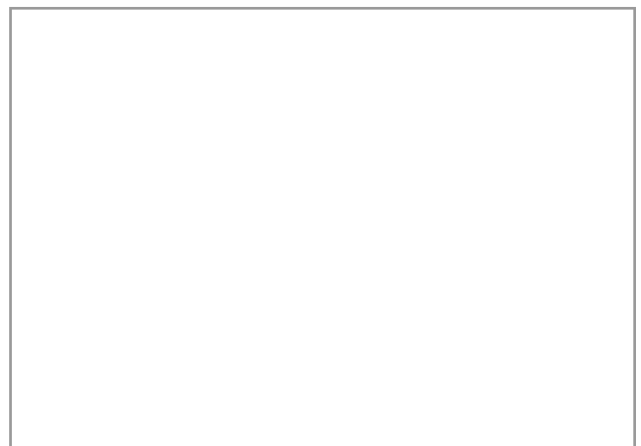
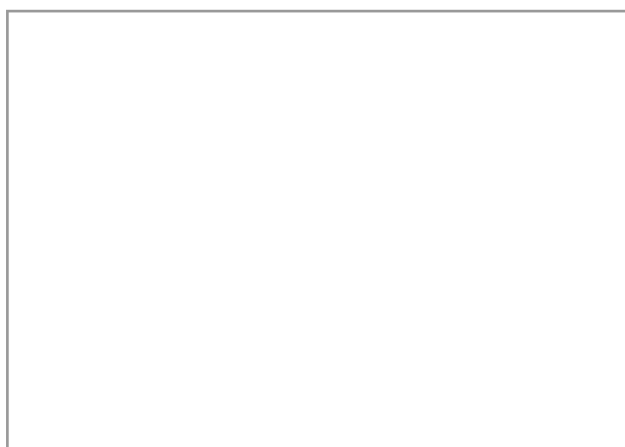
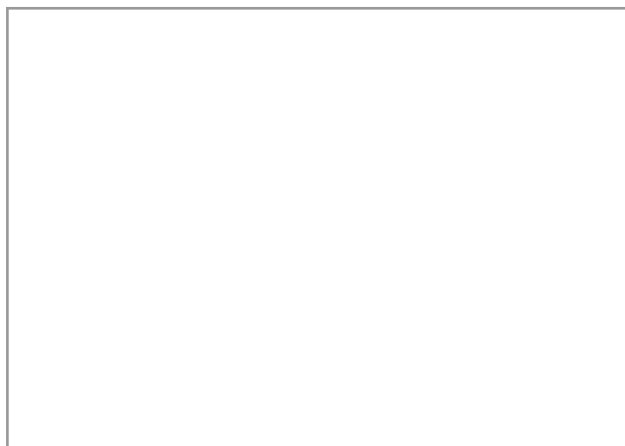
15020



Figura 3. Tors d'Osiris



Figura 4. Revers de la figura 3



# FITXA DE MATERIALS DE L'OSIREION

Núm de fitxa  Any  Cronologia  U.E.

Registre   Nom de la peça

Localització: Osireion  Superestructura  Infraestructura Restauració  Si  No

Nínxol

## Descripció de la peça

Olla de ceràmica reduïda d'un color gris molt clar amb un desgreixant de quars molt fi. Té una tapadora quasi circular i plana en la part superior, que encara conserva restes de morter de *muna*. Té el coll exvasat i el llavi, trencat en diferents parts, recte. El cos és globular i té una pronunciada carena. La base és convexa. A l'interior de l'olla es van localitzar fibres d'espart.

Quantitat  Material

Mides

Decoracions

Inscripcions

## Imatges



Figura 1. Olla amb la tapadora



Figura 2. Restes vegetals a l'interior

Núm de fitxa

109

Any

2002

Cronologia

Ptolemaica

U.E.

15020



Figura 3. Vista frontal D

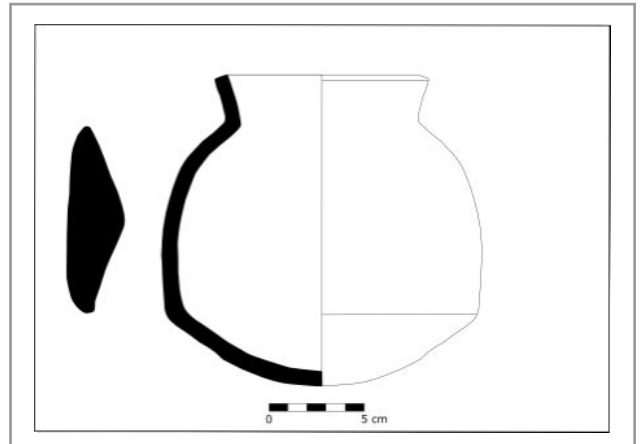
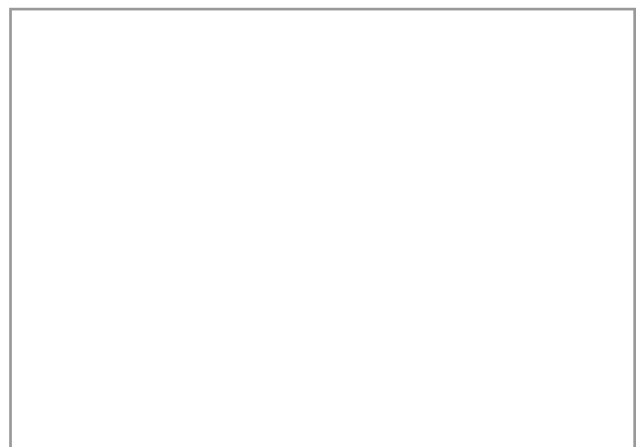
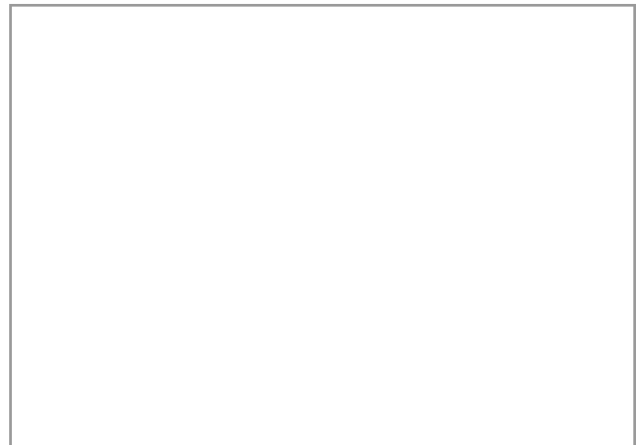
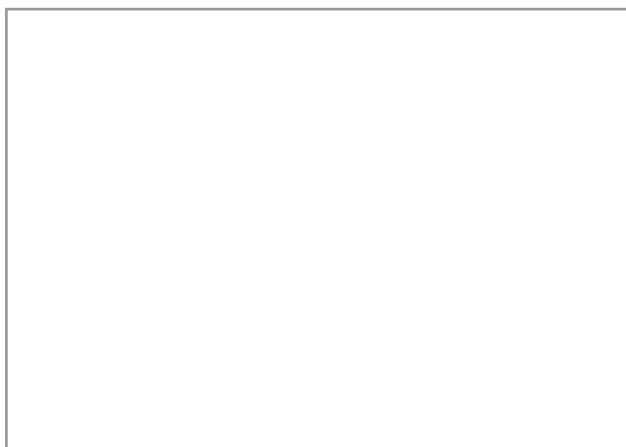
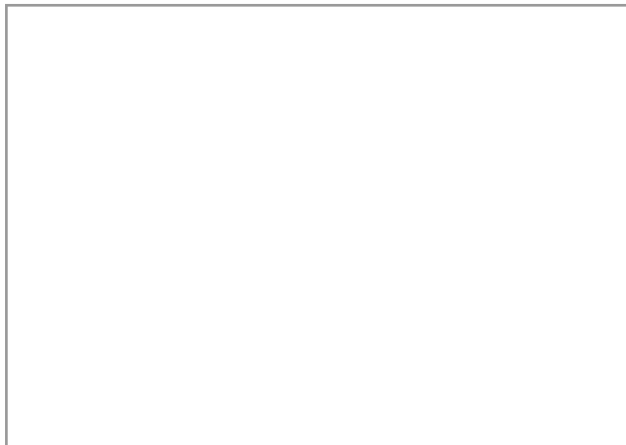


Figura 4. Dibuix



# FITXA DE MATERIALS DE L'OSIREION

Núm de fitxa  Any  Cronologia  U.E.

Registre   Nom de la peça

Localització: Osireion  Superestructura  Infraestructura Restauració  Si  No

Nínjol

## Descripció de la peça

Fragments de carcassa de guix de color ocre-rosat amb algunes restes de pa d'or en molt mal estat de conservació. Unes línies de color negre marquen els trets més representatius de la figura. Possiblement pertanyen a una mateixa peça. L'exemplar 4 de la figura 1 podria correspondre a la representació del penis de l'estatueta del déu Osiris.

Quantitat  Material

Mides

Decoracions

Inscripcions

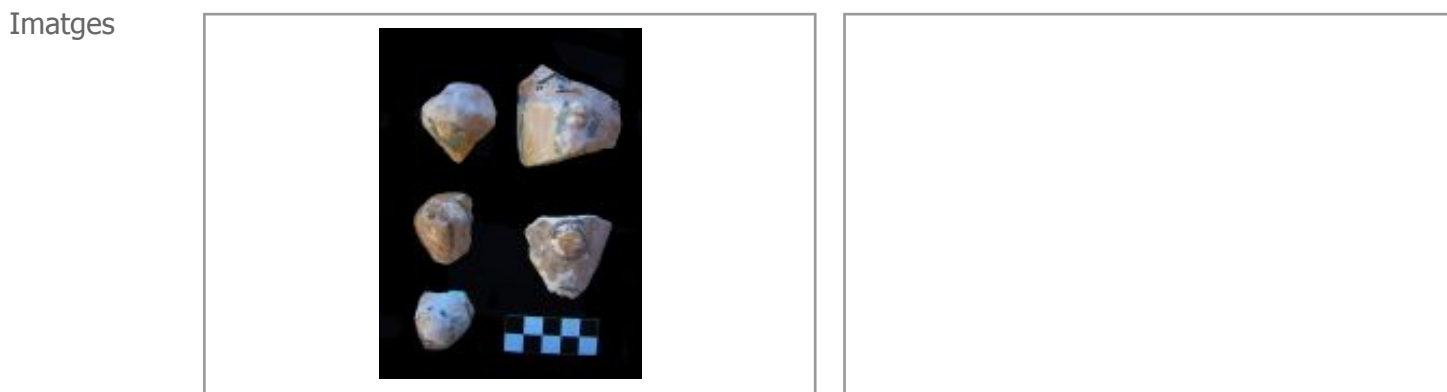


Figura 1

Núm de fitxa

110

Any

2001

Cronologia

Ptolemaica

U.E.

15020

# FITXA DE MATERIALS DE L'OSIREION

Núm de fitxa  Any  Cronologia  U.E.

Registre   Nom de la peça

Localització: Osireion  Superestructura  Infraestructura Restauració  Si  No

Nínxol

## Descripció de la peça

Fragments de maons màgics. Quatre exemplars (Figures 1-2, peces 1 i 2 i figures 3-4, peces 1 i 3) estan fets amb llim i recoberts d'una carcassa de guix ocre-vermellós amb un ull pintat en línies negres a ambdues cares. L'altre tipus (La peça de les figures 3-4 i la peça 2 de les figures 5-6), tenen el nucli de llim recobert d'una capa de resina negra i estan recoberts d'una carcassa de guix policromat. Al mig de la peça, per ambdues cares, i sobre una capa blanquinosa està dibuixat, en línies negres, un ull dins d'un rectangle. Veure fitxa 29 en referència al simbolisme de l'ull.

Quantitat  Material

Mides

Decoracions

Inscripcions

## Imatges



Figura 1. Anvers



Figura 2. Revers

Núm de fitxa

111

Any

2002

Cronologia

Ptolemaica

U.E.

15020



Figura 3. Anvers



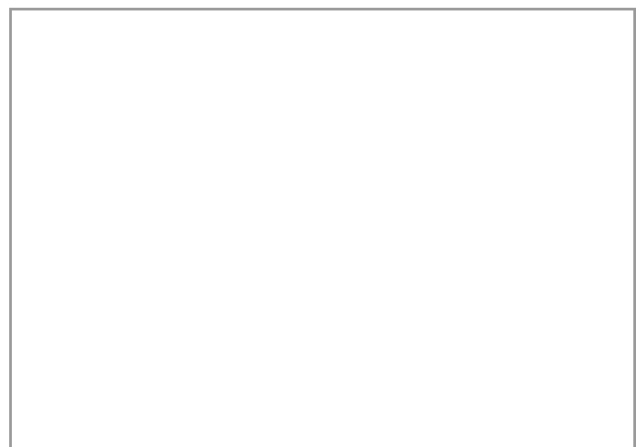
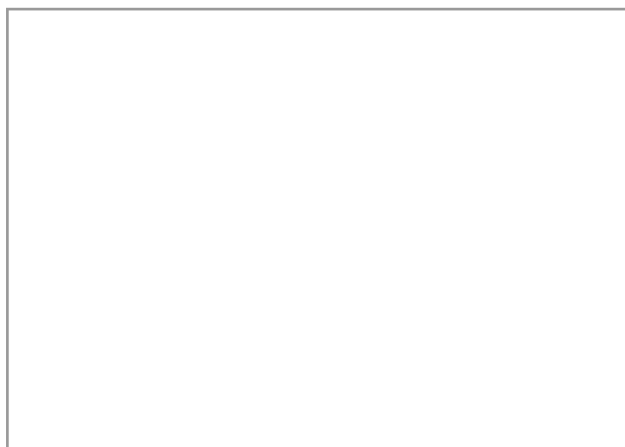
Figura 4. Revers



Figura 5. Anvers



Figura 6. Revers



# FITXA DE MATERIALS DE L'OSIREION

Núm de fitxa  Any  Cronologia  U.E.

Registre   Nom de la peça

Localització: Osireion  Superestructura  Infraestructura Restauració  Si  No

Nínxol

## Descripció de la peça

Fragments de peces de pedra calcària. L'exemplar de la figura 1-2 és difícil poder precisar el seu ús. Podria ser una bacina per contenir líquids. La part interior de la peça té una capa de color fosc que potser indica que havia estat utilitzada i són restes de la substància que havia contingut. Té la base plana i les parets una mica exvasades. La part superior és cònca. Està trencada en diverses parts. La peça de la figura 3 és ovalada, de base plana, parets lleugerament exvasades i la part superior està força rebaixada. Està també trencada.

Quantitat  Material

Mides

Decoracions

Inscripcions

## Imatges



Figura 1. Vista lateral



Fig. 2. Vista superior de la peça de la fig.1



Núm de fitxa

112

Any

2001

Cronologia

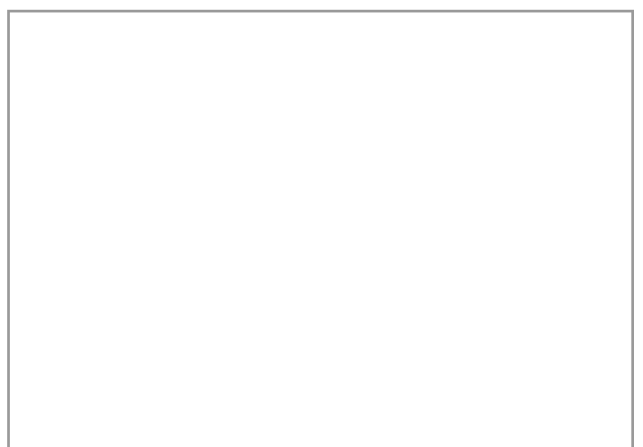
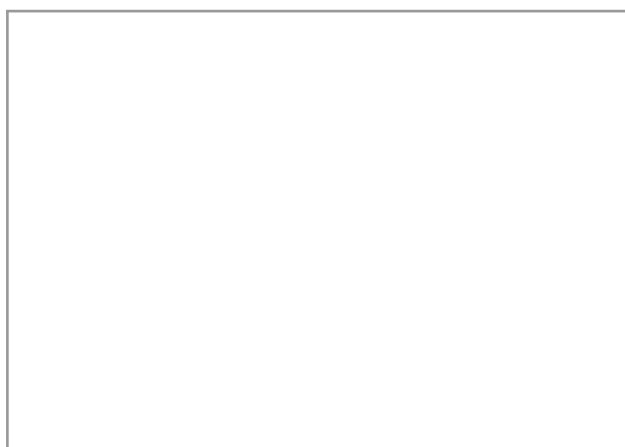
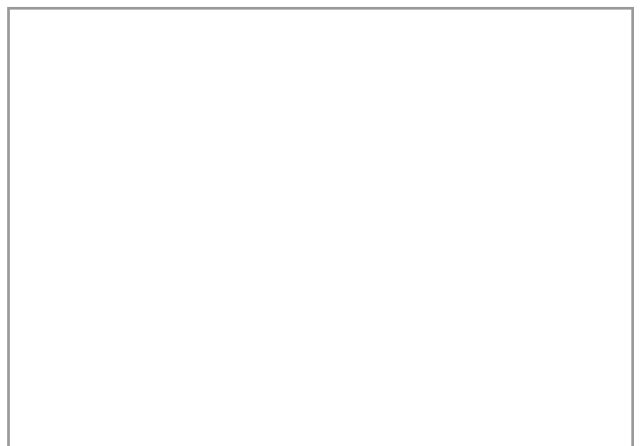
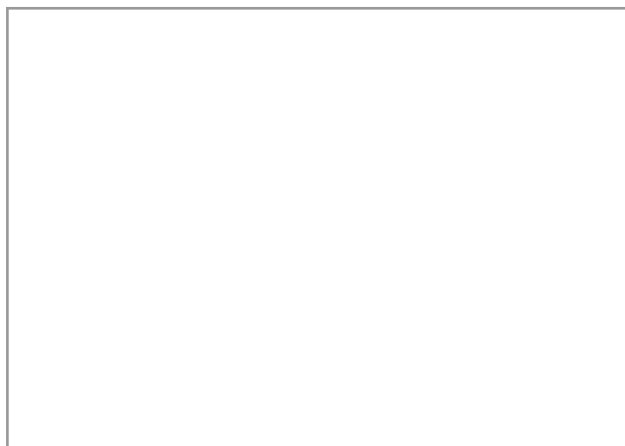
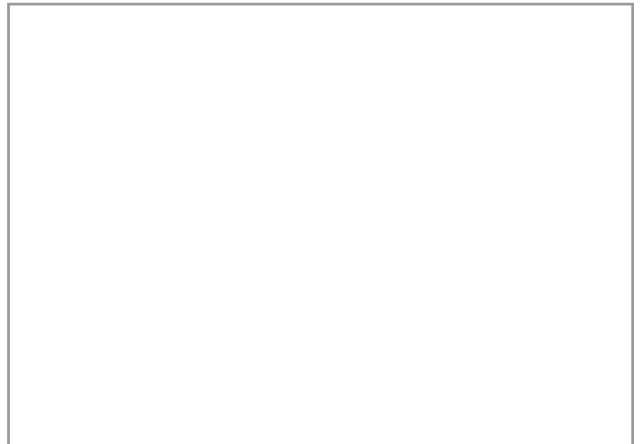
Ptolemaica

U.E.

15020



Figura 3



# FITXA DE MATERIALS DE L'OSIREION

Núm de fitxa  Any  Cronologia  U.E.

Registre   Nom de la peça

Localització: Osireion  Superestructura  Infraestructura Restauració  Si  No

Nínxol

## Descripció de la peça

Tres fragments de peces de pedra calcària a mig fer. Totes tenen la base trencada. La peça 1 de les figures 1-2 i la peça de la figura 3 tenen el pedestal més estret a la base i es va ampliant fins arribar a la part superior de forma rectangular on estaria esculpida una taula d'ofrenes o un capitell. La peça 2 de les figures 1-2 és similar però la part superior és circular. Per això creiem que correspondria a un peveter a mig fer. Encara no s'havia rebaixat la cassoleta de l'encens.

Quantitat  Material

Mides

Decoracions

Inscripcions

## Imatges



Figura 1. Vista lateral



Fig. 2. Vista frontal de les peces de la fig. 1

Núm de fitxa

113

Any

2001

Cronologia

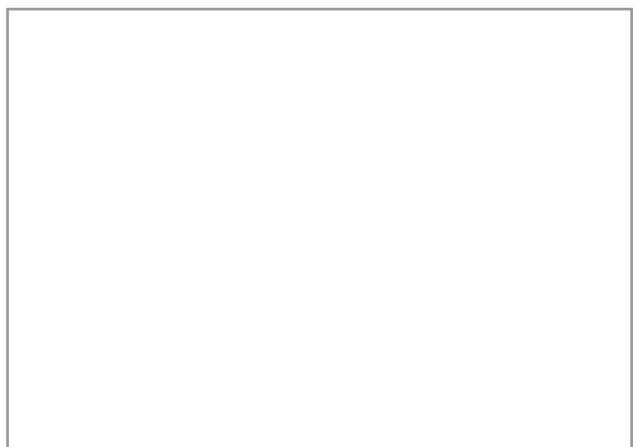
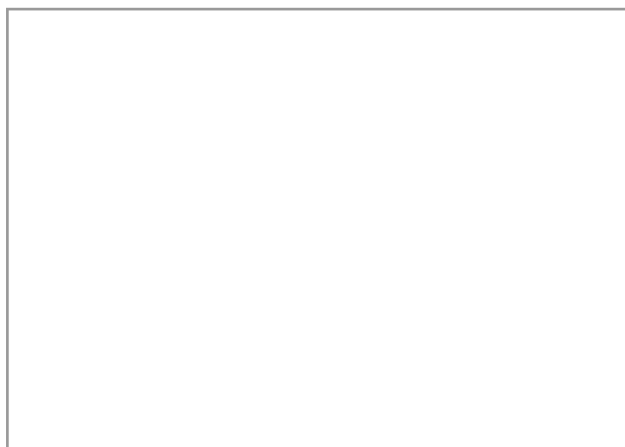
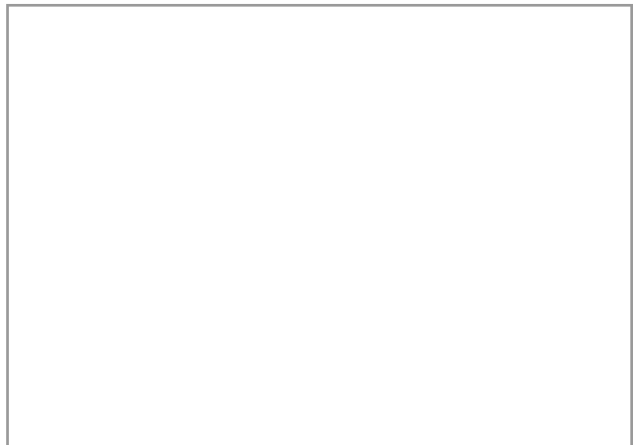
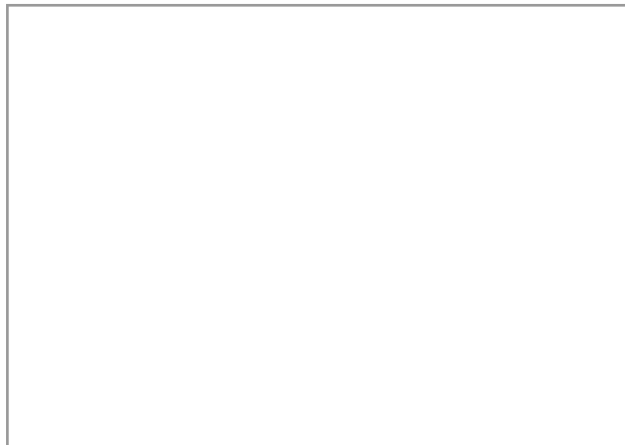
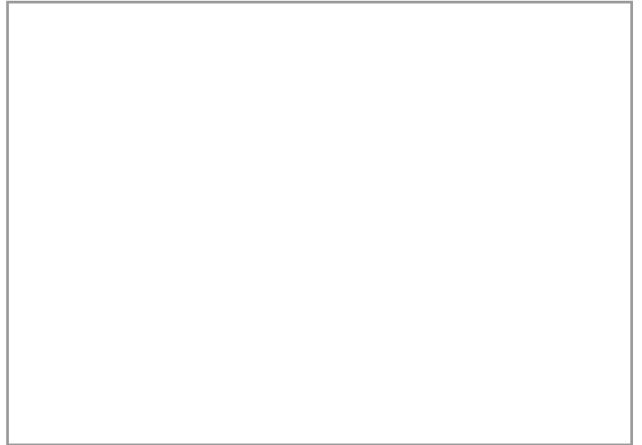
Ptolemaica

U.E.

15020



Figura 3



# FITXA DE MATERIALS DE L'OSIREION

Núm de fitxa  Any  Cronologia  U.E.

Registre   Nom de la peça

Localització: Osireion  Superestructura  Infraestructura Restauració  Si  No

Nínxol

## Descripció de la peça

Fragments de bases de columna de forma circular i fragments de fusts de columnes que s'hi adossen. També fragments de fusts de columna. A la figura 3 podem observar les peces 4 i 5 que tenen unes decoracions incises que voregen les peces. L'exemplar de la figura 4 pertany a un fragment de columna rectangular.

Quantitat  Material

Mides

Decoracions

Inscripcions

## Imatges



Figura 1. Vista superior



Figura 2. Vista lateral

Núm de fitxa

114

Any

2001

Cronologia

Ptolemaica

U.E.

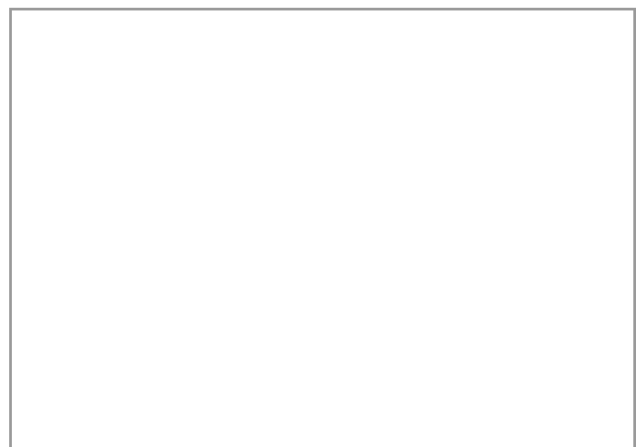
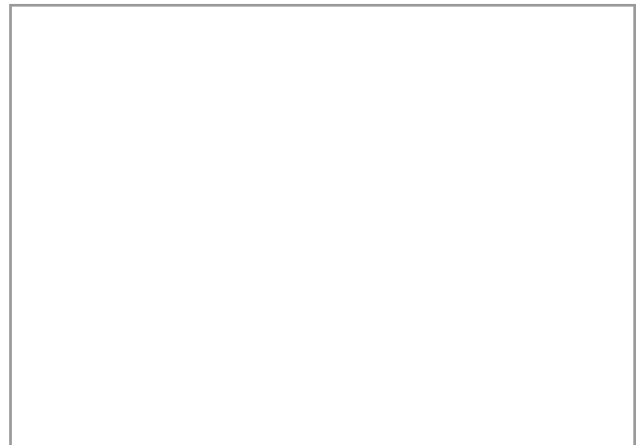
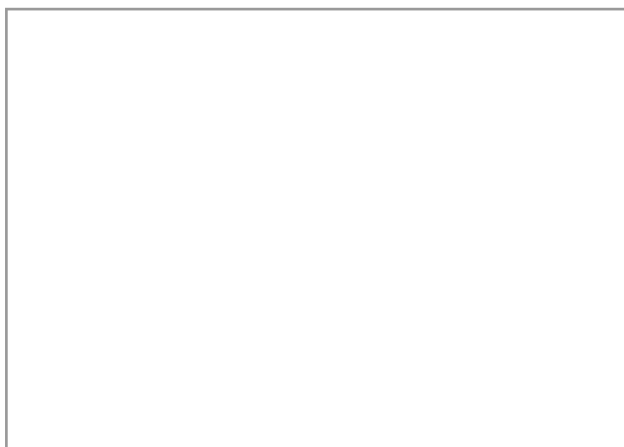
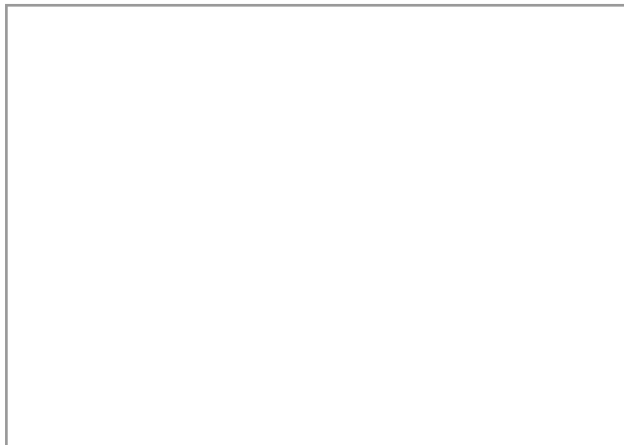
15020



Figura 3



Figura 4



# FITXA DE MATERIALS DE L'OSIREION

Núm de fitxa  Any  Cronologia  U.E.

Registre   Nom de la peça

Localització: Osireion  Superestructura  Infraestructura Restauració  Si  No

Nínxol

## Descripció de la peça

Fragment de taula d'ofrenes amb peu amb restes de cal. Sembla que hagués estat reutilitzada com a element constructiu. Va ser localitzada al passadís 1 de la Galeria 1 A junt a la porta d'entrada a la Sala de l'Osiris. Té trencat el pedestal i ha desaparegut la base de la peça. La part superior també està trencada.

Quantitat  Material

Mides

Decoracions

Inscripcions

## Imatges



Figura 1. Vista frontal



Figura 2. Vista lateral

Núm de fitxa

115

Any

2001

Cronologia

Ptolemaica

U.E.

15020

# FITXA DE MATERIALS DE L'OSIREION

Núm de fitxa  Any  Cronologia  U.E.

Registre   Nom de la peça

Localització: Osireion  Superestructura  Infraestructura Restauració  Si  No

Nínxol

## Descripció de la peça

Olla de vora exvasada amb una marcada carena a la part central. A la part inferior es pot observar el peu anul·lar. Tota la peça està fabricada amb una pasta molt fina, quasi sense degreixant. La part exterior està recoberta d'una engalba rogenca.

Quantitat  Material

Mides

Decoracions

Inscripcions

## Imatges



Figura 1. Vista superior



Figura 2. Vista lateral



Núm de fitxa

116

Any

2002

Cronologia

Romana

U.E.

15020

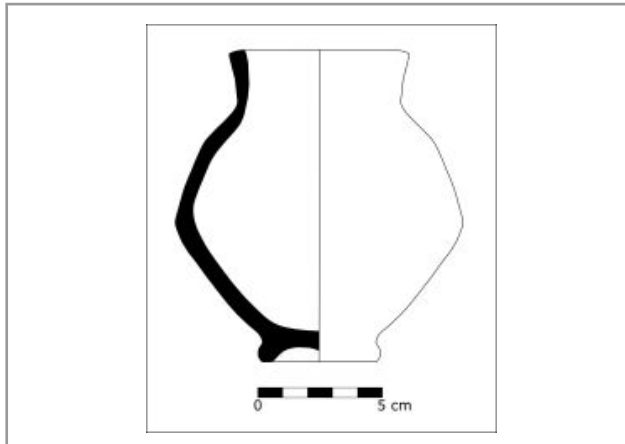
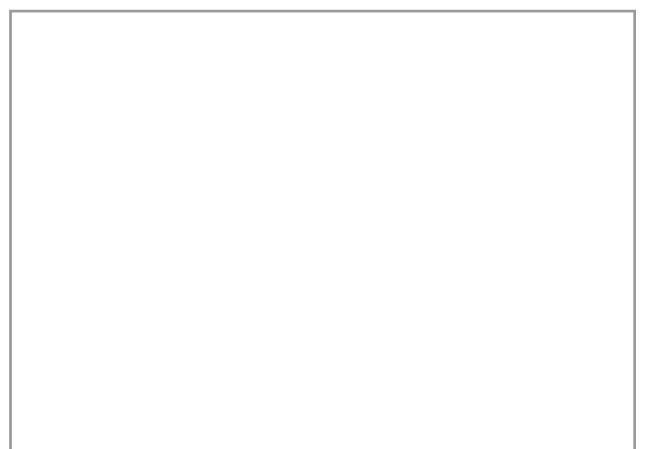
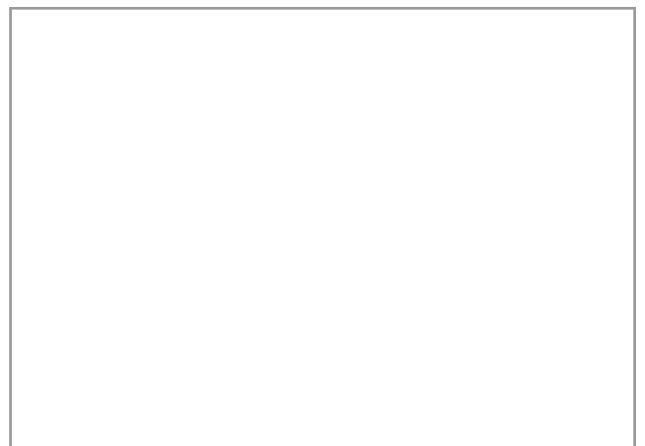
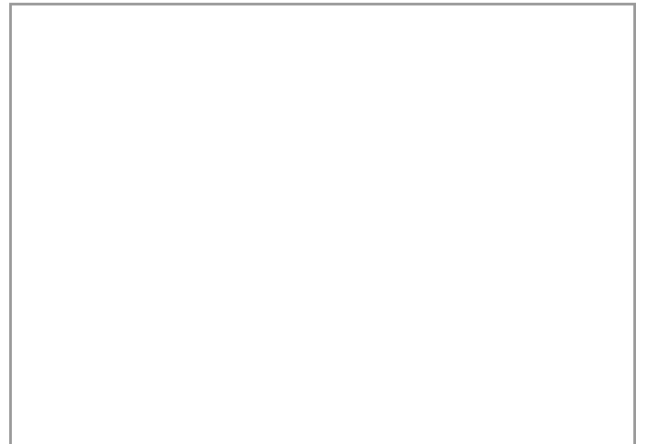
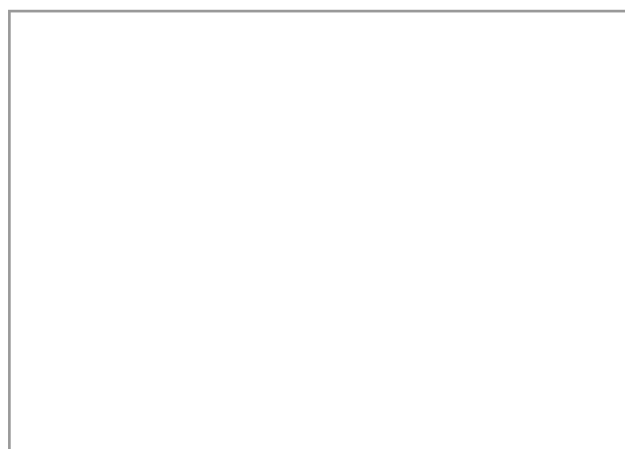
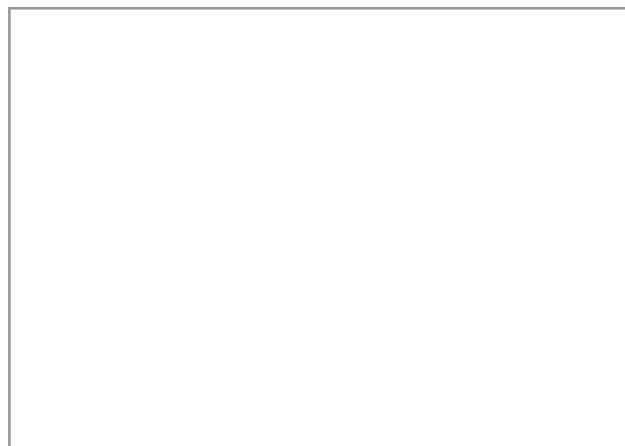


Figura 3. Dibuix



# FITXA DE MATERIALS DE L'OSIREION

Núm de fitxa  Any  Cronologia  U.E.

Registre   Nom de la peça

Localització: Osireion  Superestructura  Infraestructura Restauració  Si  No

Nínxol

## Descripció de la peça

Petit vas de ceràmica grollera. S'hi pot observar la cocció oxidada a l'exterior i reduïda a l'interior. A l'interior de la peça es poden observar restes d'algun tipus de material orgànic que hauria contingut. Té la vora fragmentada per la part dreta.

Quantitat  Material

Mides

Decoracions

Inscripcions

## Imatges



Figura 1. Vista superior



Figura 2. Vista lateral

Núm de fitxa

117

Any

2002

Cronologia

Romana

U.E.

15020

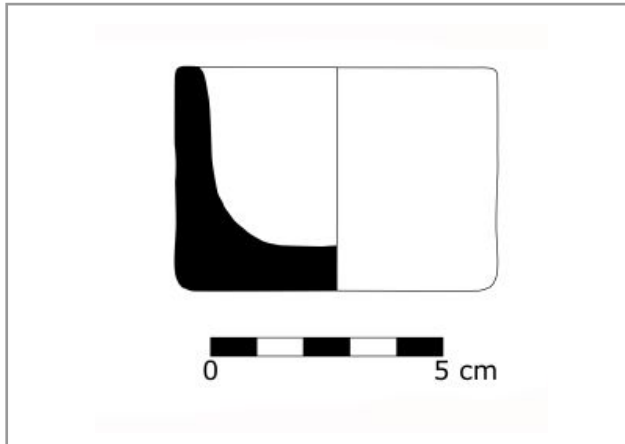
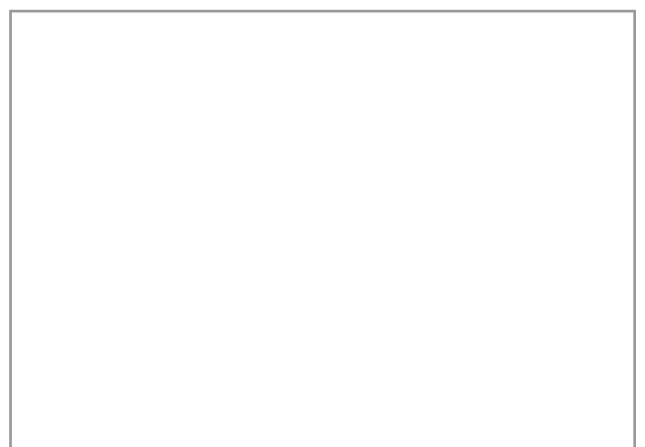
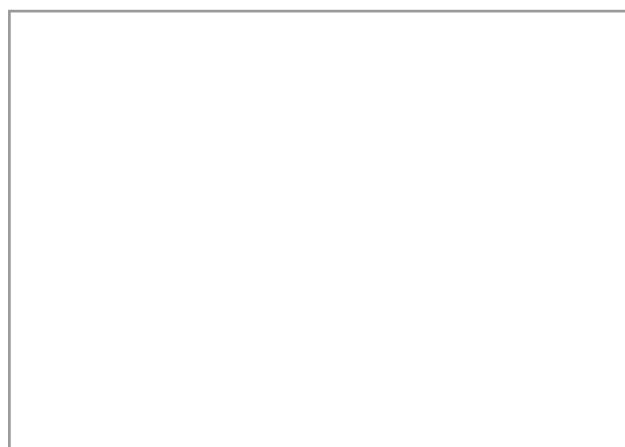
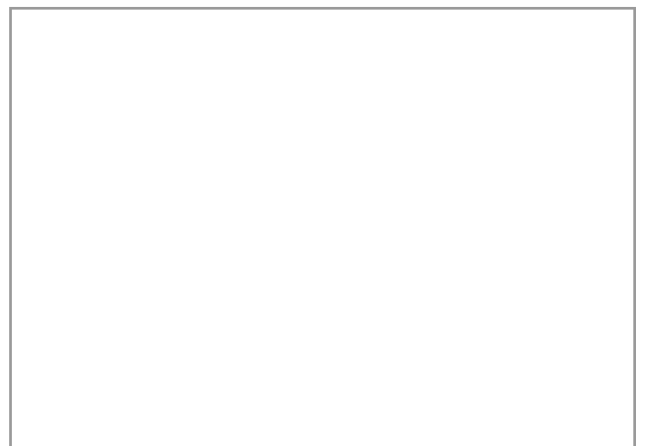
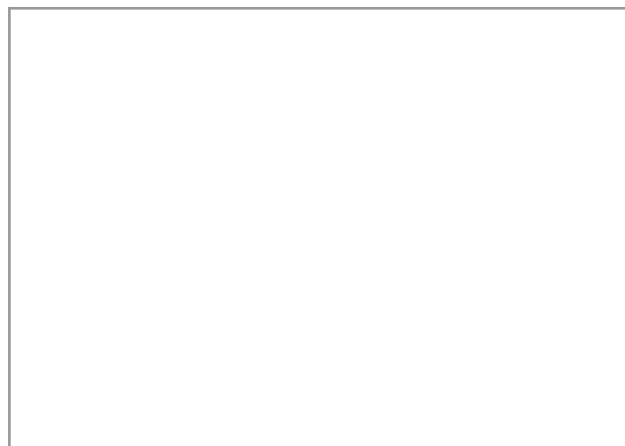
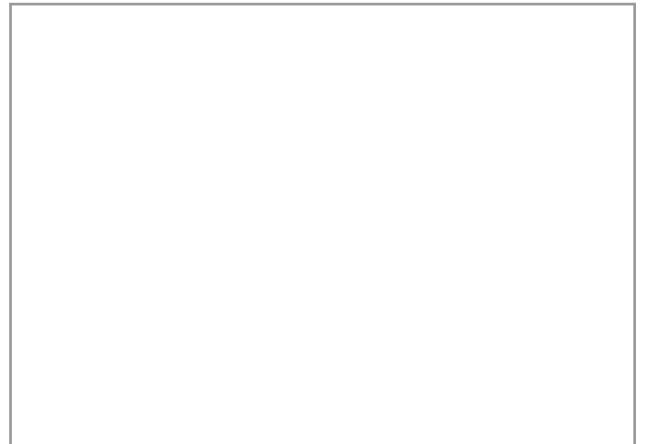


Figura 3. Dibuix



# FITXA DE MATERIALS DE L'OSIREION

Núm de fitxa  Any  Cronologia  U.E.

Registre   Nom de la peça

Localització: Osireion  Superestructura  Infraestructura Restauració  Si  No

Nínxol

## Descripció de la peça

Petita olla de ceràmica oxidada recoberta de calç (sobretot a la part superior). Té la base cònica arrodonida, el coll recte i un cos globular amb carena. Tot i el recobriment de calç es pot veure que el llavi de la peça és arrodonit.

Quantitat  Material

Mides

Decoracions

Inscripcions

## Imatges



Figura 1. Vista lateral



Figura 2. Vista superior

Núm de fitxa

118

Any

2002

Cronologia

Ptolemaica

U.E.

15020

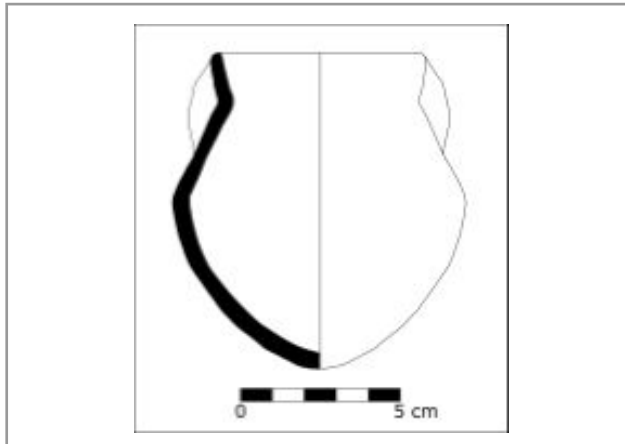
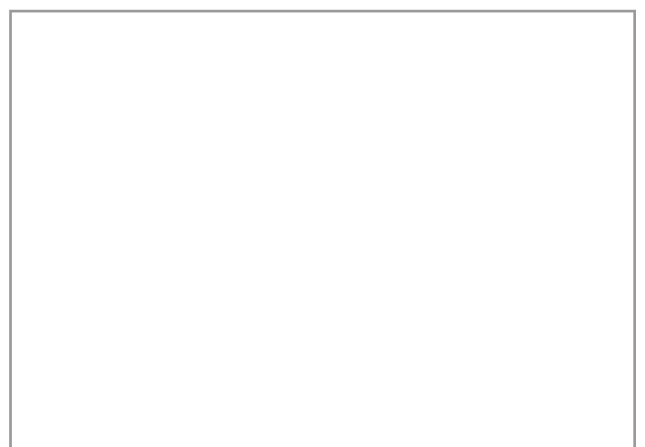
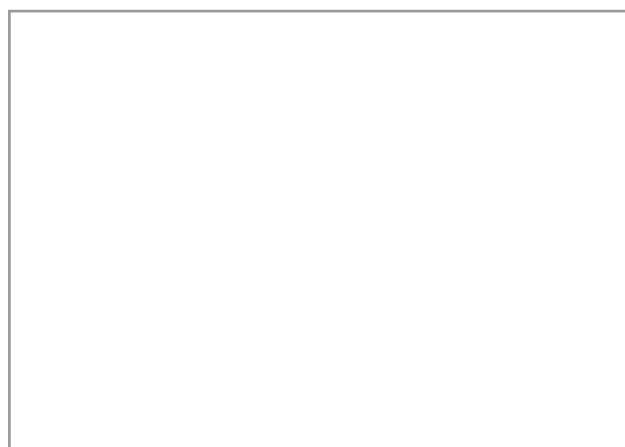
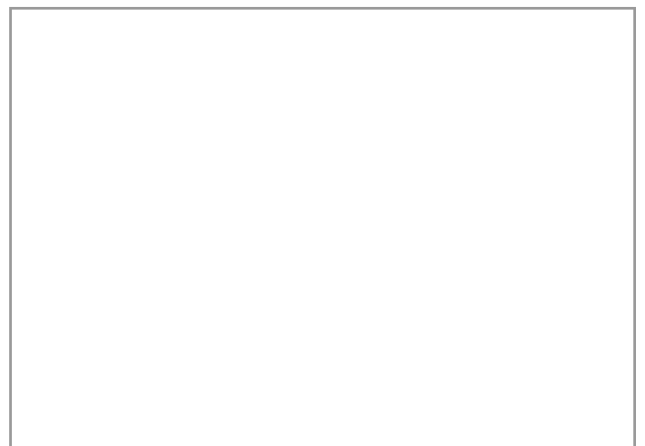
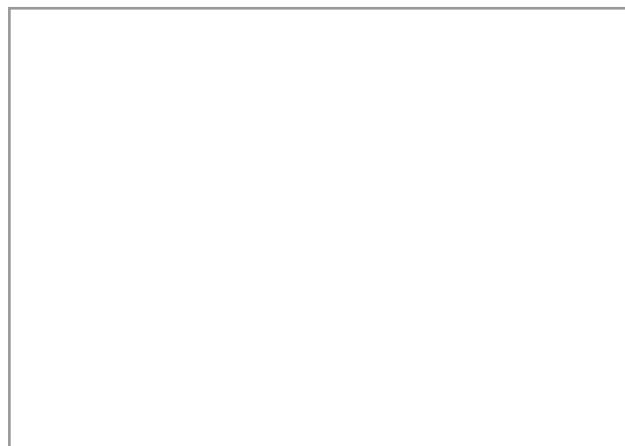
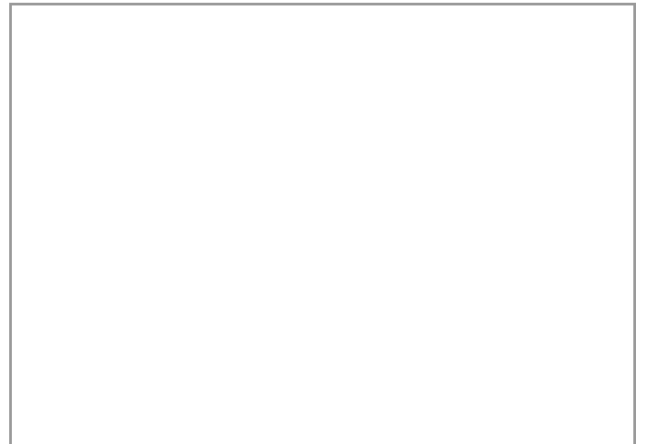


Figura 3. Dibuix



# FITXA DE MATERIALS DE L'OSIREION

Núm de fitxa  Any  Cronologia  U.E.

Registre   Nom de la peça

Localització: Osireion  Superestructura  Infraestructura Restauració  Si  No

Nínxol

## Descripció de la peça

Plat de llim sense coure amb restes de llavors de cereal a la pasta. Té la base plana, les parets lleugerament exvasades i el llavi arrodonit.

Quantitat  Material

Mides

Decoracions

Inscripcions

## Imatges



Figura 1. Vista superior de la peça



Figura 2 Vista de la base plana de la peça

Núm de fitxa

119

Any

2002

Cronologia

Ptolemaica

U.E.

15020

# FITXA DE MATERIALS DE L'OSIREION

Núm de fitxa  Any  Cronologia  U.E.

Registre   Nom de la peça

Localització: Osireion  Superestructura  Infraestructura Restauració  Si  No

Nínxol

## Descripció de la peça

61 plats d'ofrena de ceràmica oxidada de diverses mides. En alguns d'ells encara es poden observar restes del material que havien contingut. En d'altres, fragments de les torxes de lli, ja que havien servit com a làmpades d'il·luminació.

Quantitat  Material

Mides

Decoracions

Inscripcions

## Imatges

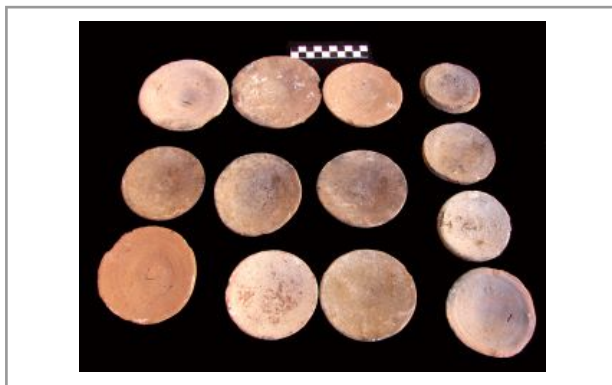


Figura 1



Figura 2



Núm de fitxa

120

Any

2001

Cronologia

Ptolemaica

U.E.

15020



Figura 3

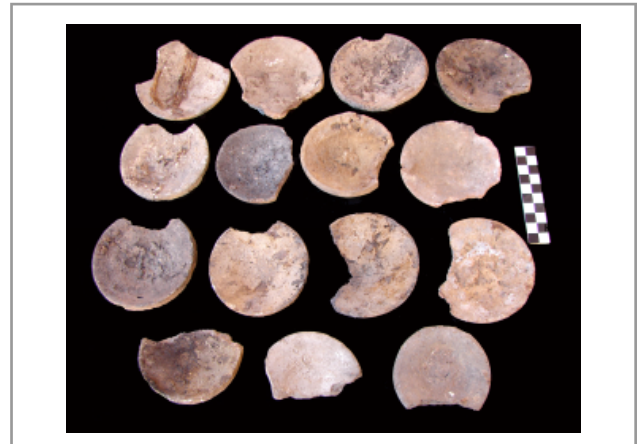


Figura 4



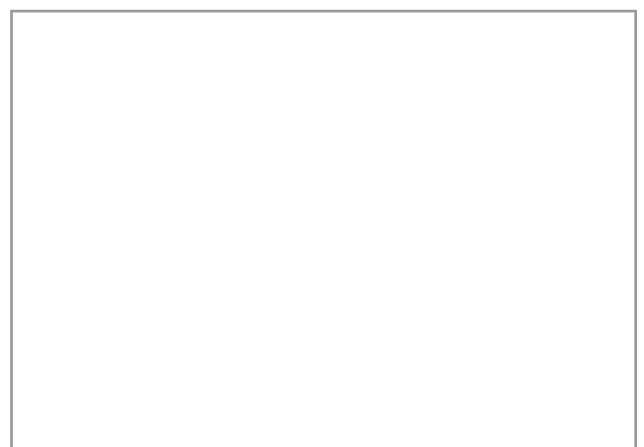
Figura 5



Figura 6



Figura 7



# FITXA DE MATERIALS DE L'OSIREION

Núm de fitxa  Any  Cronologia  U.E.

Registre   Nom de la peça

Localització: Osireion  Superestructura  Infraestructura Restauració  Si  No

Nínxol

## Descripció de la peça

Dos vasos enganxats de ceràmica oxidada. Tal i com es pot veure, estan cremats i contenen restes de material orgànic. Tenen la base plana, les parets exvasades i la bora arrodonida. L'inferior és de mida més gran. La part exterior del vas gran està recobert de calç i d'una substància greixosa.

Quantitat  Material

Mides

Decoracions

Inscripcions

## Imatges



Figura 1. Vista superior



Figura 2. Vista frontal

Núm de fitxa

121

Any

2002

Cronologia

Ptolemaica

U.E.

15020

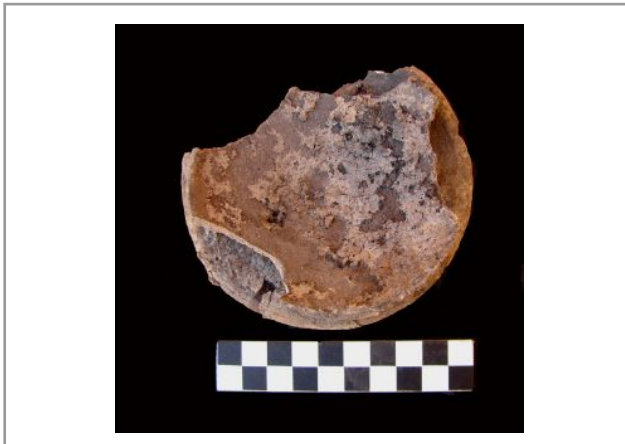
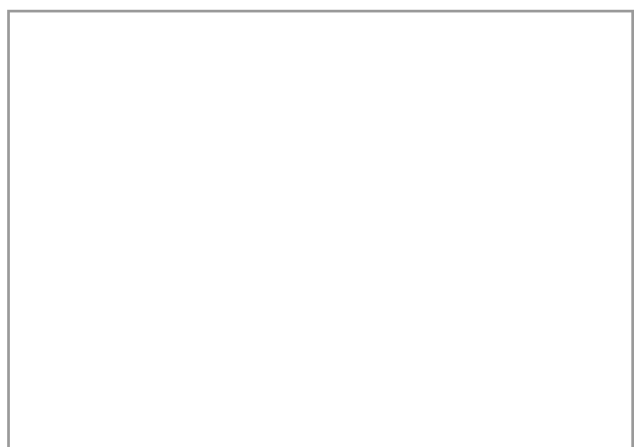
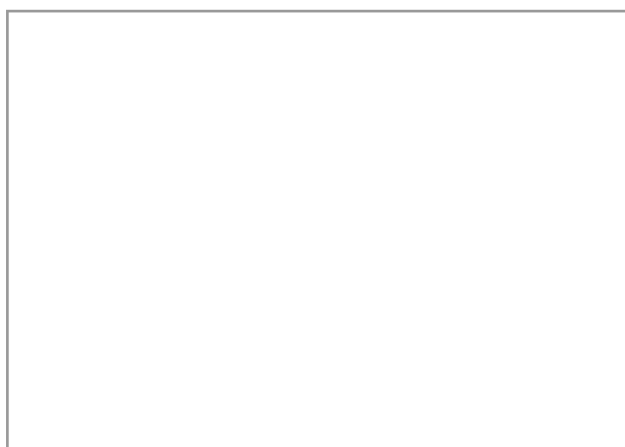
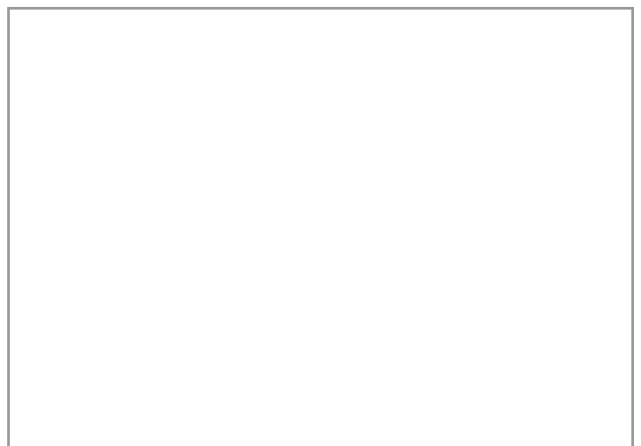
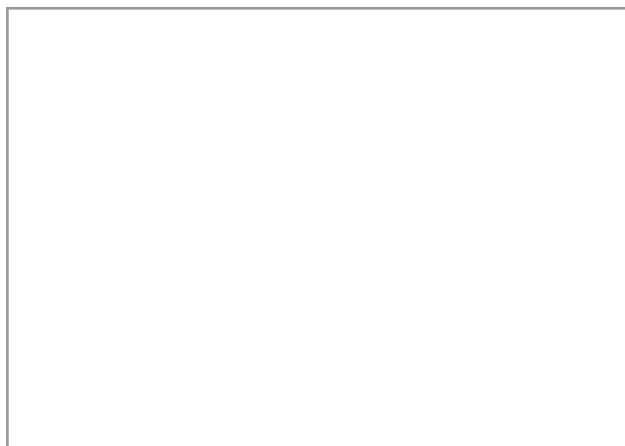
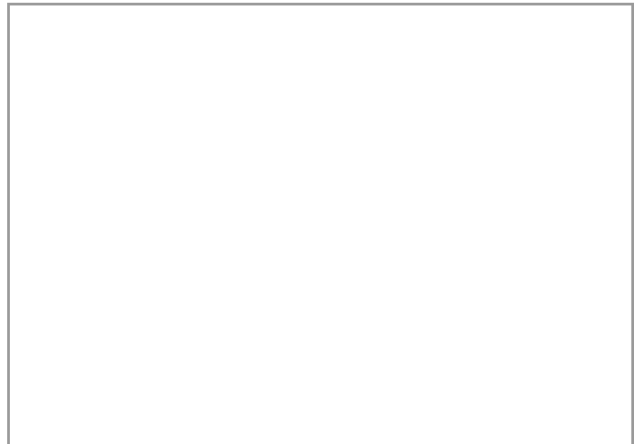


Figura 3. Detall part superior



# FITXA DE MATERIALS DE L'OSIREION

Núm de fitxa  Any  Cronologia  U.E.

Registre   Nom de la peça

Localització: Osireion  Superestructura  Infraestructura Restauració  Si  No

Nínxol

## Descripció de la peça

Objecte fet de llim de petites dimensions. Sembla un contenidor de líquids, bacineta, de forma arronyonada. Desconeixem el seu ús. És l'únic objecte d'aquesta tipologia localitzat a l'interior de les galeries de l'Osireion.

Quantitat  Material

Mides

Decoracions

Inscripcions

## Imatges



Figura 1. Vista superior



Figura 2. Vista lateral

Núm de fitxa

122

Any

2002

Cronologia

Ptolemaica

U.E.

15020

# FITXA DE MATERIALS DE L'OSIREION

Núm de fitxa  Any  Cronologia  U.E.

Registre   Nom de la peça

Localització: Osireion  Superestructura  Infraestructura Restauració  Si  No

Nínxol

## Descripció de la peça

48 fragments de diverses parts del cos de figuretes osiríaques. Totes tenen el nucli central fet de llim. Algunes estan recobertes d'una engalba blanca i d'altres embolicades en teixit i recobertes d'una capa de resina negra. Iconogràficament pertanyen totes a la mateixa tipologia. Al cap, possiblement, algunes d'elles portarien el nemes, tot i que és difícil de precisar ja que són molt esquemàtiques. Els trets de la cara estan molt difuminats i no s'aprecien. Porten la barba postissa que descansa sobre el pit. El més característic són les posicions dels braços. El braç dret està creuat sobre el pit. Amb la mà dreta empunya un o dos ceptres que es recolzen sobre l'espatlla dreta. El braç esquerre està paral·lel al cos, mentre que amb la mà esquerra sembla cobrir-se el penis.

Quantitat  Material

Mides

Decoracions

Inscripcions

## Imatges



Figura 1



Figura 2

Núm de fitxa

123

Any

2002

Cronologia

Ptolemaica

U.E.

15020



Figura 3

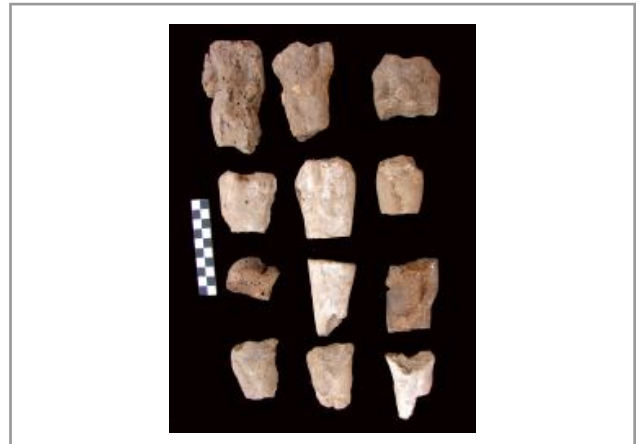
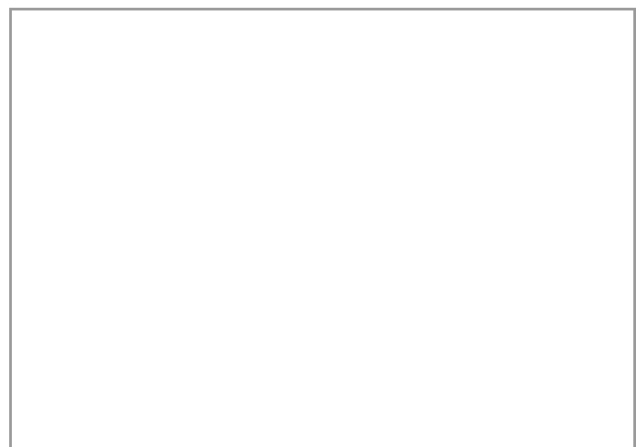
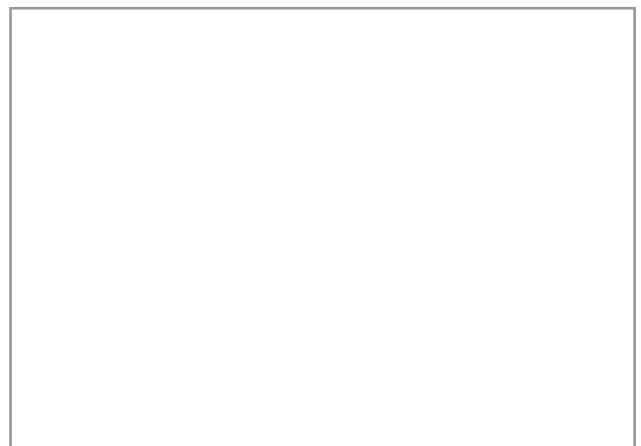
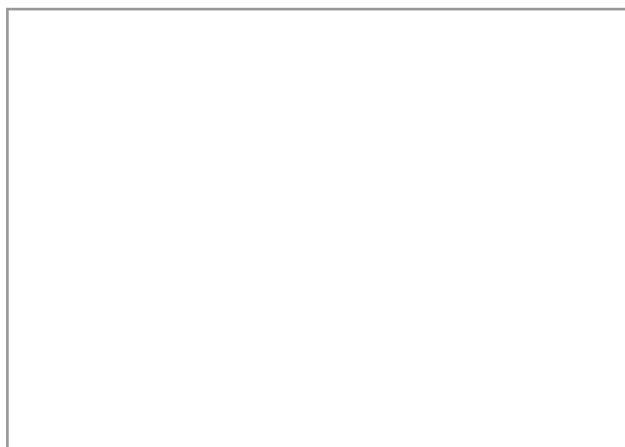


Figura 4



Figura 5



# FITXA DE MATERIALS DE L'OSIREION

Núm de fitxa  Any  Cronologia  U.E.

Registre   Nom de la peça

Localització: Osireion  Superestructura  Infraestructura Restauració  Si  No

Nínxol

## Descripció de la peça

55 fragments de cames i peus de figures osiríaques. El nucli de les figuretes és de llim. Algunes estan embolicades amb teixit i recobertes d'una capa de resina de color negre. Altres peces tenen una capa d'engalba blanca per tota la part exterior de l'estatueta. I d'altres tenen una carcassa de guix amb policromia verda i vermella.

Quantitat  Material

Mides

Decoracions

Inscripcions

## Imatges

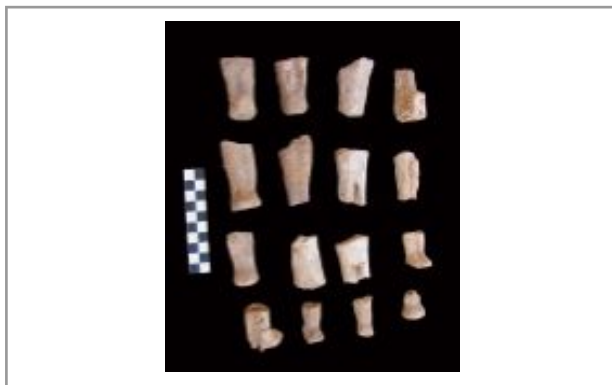


Figura 1



Figura 2



Núm de fitxa

124

Any

2001

Cronologia

Ptolemaica

U.E.

15020



Figura 3

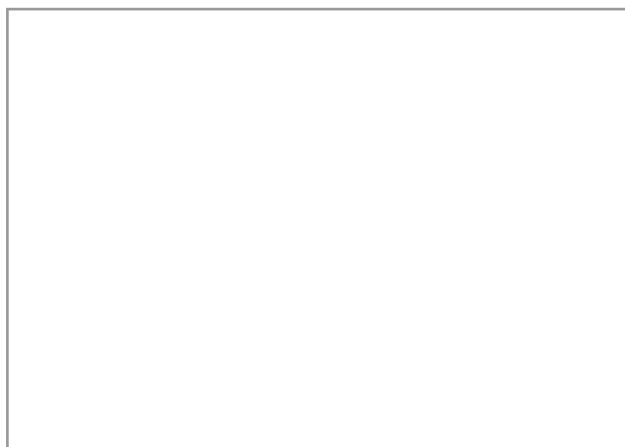
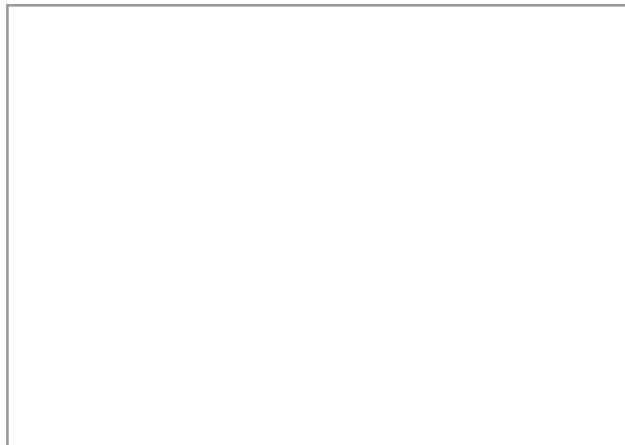
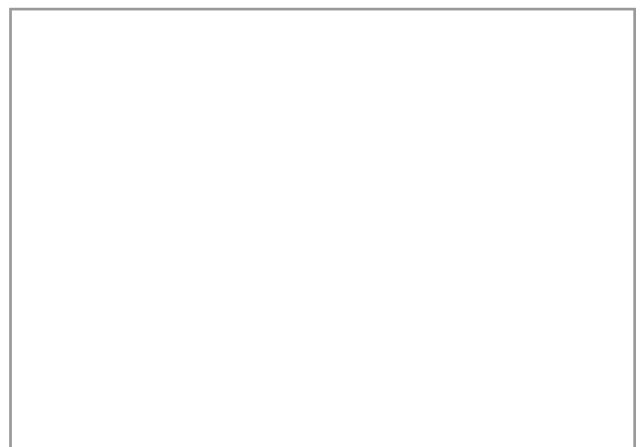
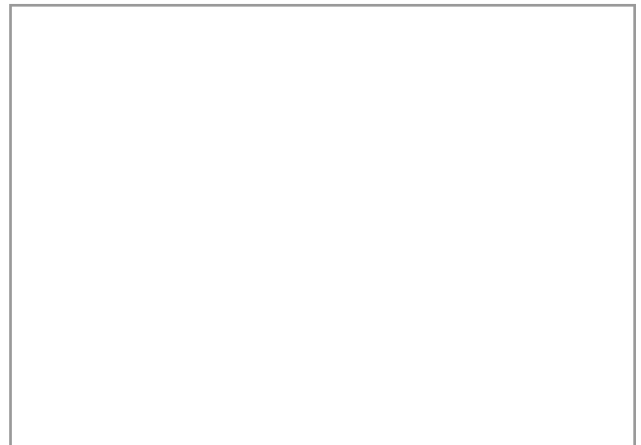


Figura 4



# FITXA DE MATERIALS DE L'OSIREION

Núm de fitxa  Any  Cronologia  U.E.

Registre   Nom de la peça

Localització: Osireion  Superestructura  Infraestructura Restauració  Si  No

Nínxol

## Descripció de la peça

Dos fragment d'una figueta osiríaca molt deteriorada. Li falta el cap i els peus. El nucli de l'estatueta és de llim i està recoberta d'una capa de guix de color vermellós, que en algunes parts ha desaparegut, sobre una capa de color blanc. A l'anvers de la figura es pot veure que es tracta d'una estatueta amb una tipologia usual de l'Osireion. El més característic són les posicions dels braços. El braç dret està creuat sobre el pit. Amb la mà dreta empenya els ceptres que es recolzen sobre l'espatlla dreta. El braç esquerra està paral·lel al cos, mentre que amb la mà esquerra es cobreix el penis. Al revers de la figura observem una franja vertical de color fosc on aniria inscrit un text que no es va arribar a inscriure mai.

Quantitat  Material

Mides

Decoracions

Inscripcions

## Imatges



Figura 1. Anvers



Figura 2. Revers

Núm de fitxa

125

Any

2001

Cronologia

Ptolemaica

U.E.

15020

# FITXA DE MATERIALS DE L'OSIREION

Núm de fitxa  Any  Cronologia  U.E.

Registre   Nom de la peça

Localització: Osireion  Superestructura  Infraestructura Restauració  Si  No

Nínxol

## Descripció de la peça

Model d'una figura d'un petit xacal que correspondria a Duamutef, un dels quatre fills d'Horus. És tracta d'una peça de petites dimensions feta de llim i recoberta d'una capa de guix policromat amb decoracions geomètriques en color negre i vermell. Podria pertànyer al mateix tipus que els exemplars estudiats a les fitxes 69 i 188 i 206.

Quantitat  Material

Mides

Decoracions

Inscripcions

## Imatges



Figura 1. Anvers



Figura 2. Revers

Núm de fitxa

126

Any

2002

Cronologia

Ptolemaica

U.E.

15020



Figura 3. Lateral dret

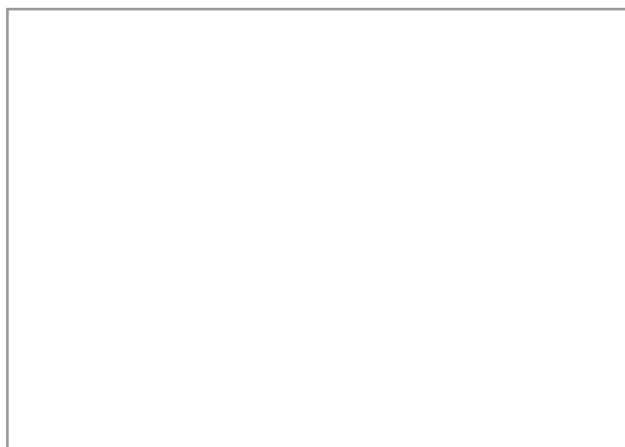
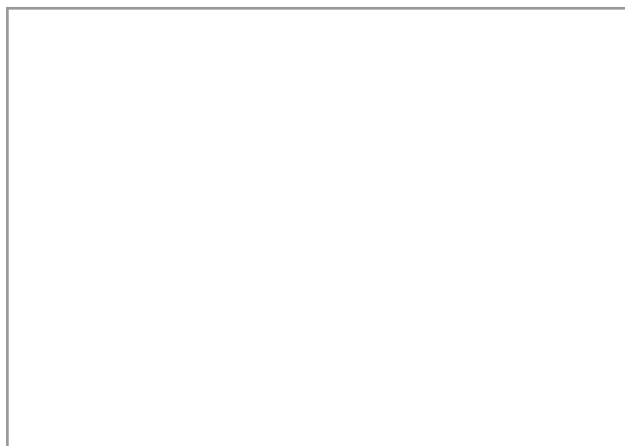
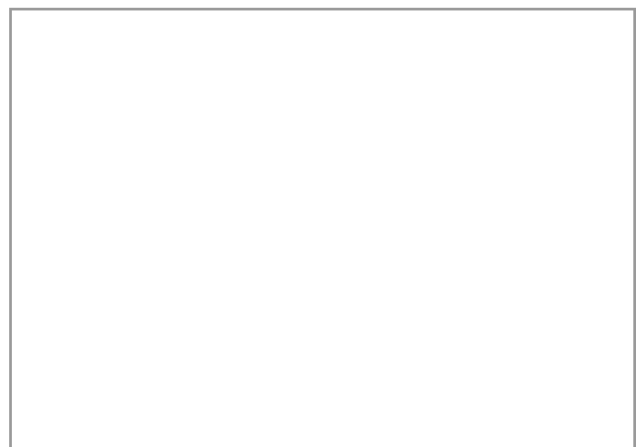
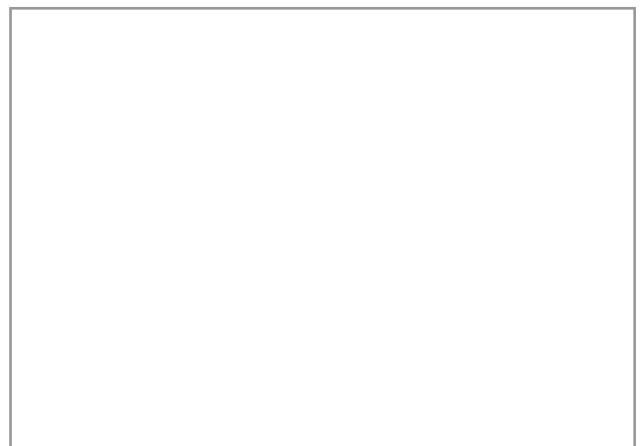


Figura 4. Lateral esquerre



# FITXA DE MATERIALS DE L'OSIREION

Núm de fitxa  Any  Cronologia  U.E.

Registre   Nom de la peça

Localització: Osireion  Superestructura  Infraestructura Restauració  Si  No

Nínxol

## Descripció de la peça

Petita peça que representa un animal. Està feta de llim i recoberta d'una carcassa de guix de color groguenc. Amb línies negres estan marcats els trets del cos i, sobretot, els ulls de l'animal. És difícil precisar de quina espècie es tracta. Podria ser una granota o un petit cocodril.

Quantitat  Material

Mides

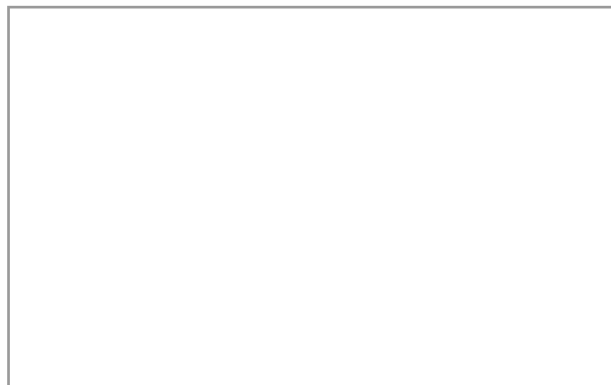
Decoracions

Inscripcions

## Imatges



Figura 1



Núm de fitxa

127

Any

2002

Cronologia

Ptolemaica

U.E.

15020

# FITXA DE MATERIALS DE L'OSIREION

Núm de fitxa  Any  Cronologia  U.E.

Registre   Nom de la peça

Localització: Osireion  Superestructura  Infraestructura Restauració  Si  No

Nínxol

## Descripció de la peça

Dos petits fragments d'un petit bol votiu de bronze amb inscripcions, en grec, en columnes verticals. Malauradament, solament resten dos fragments del vas. Per la qual cosa les inscripcions són molt parcials i de difícil interpretació.

Quantitat  Material

Mides

Decoracions

Inscripcions

## Imatges

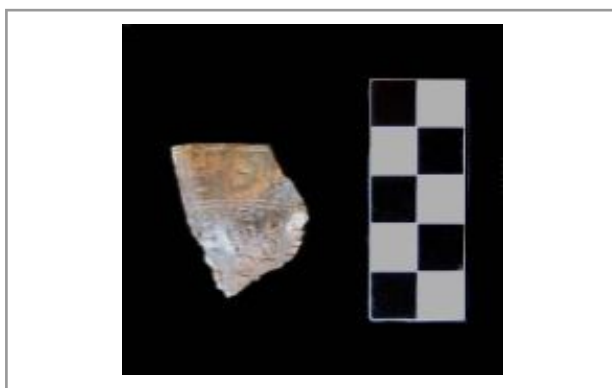


Figura 1. Anvers del fragment gran

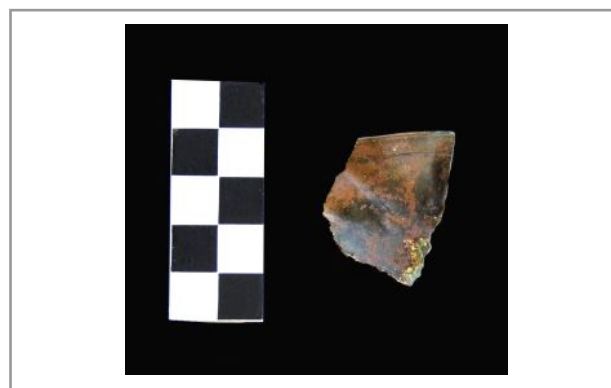


Figura 2. Revers del fragment gran



Núm de fitxa

128

Any

2001

Cronologia

Ptolemaica

U.E.

15020



Figura 3. Ampliació de la foto de la figura 1

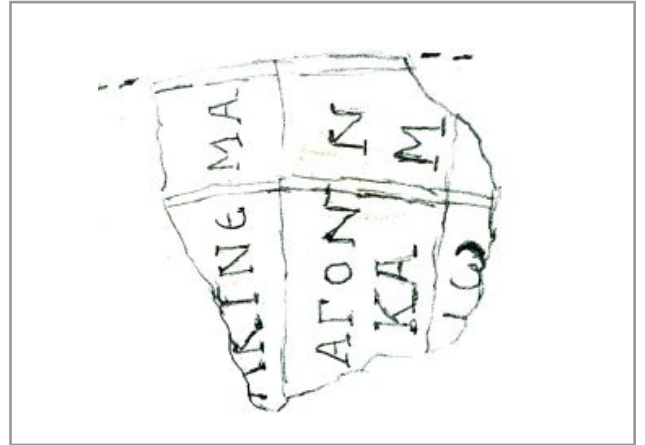


Figura 4. Dibuix de la figura 1



Figura 5. Anvers del fragment petit

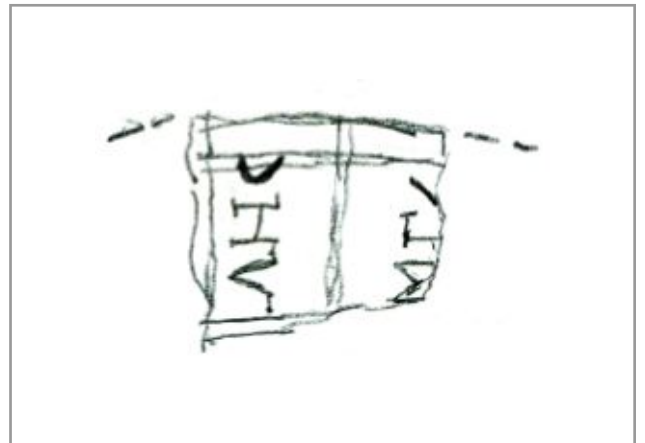
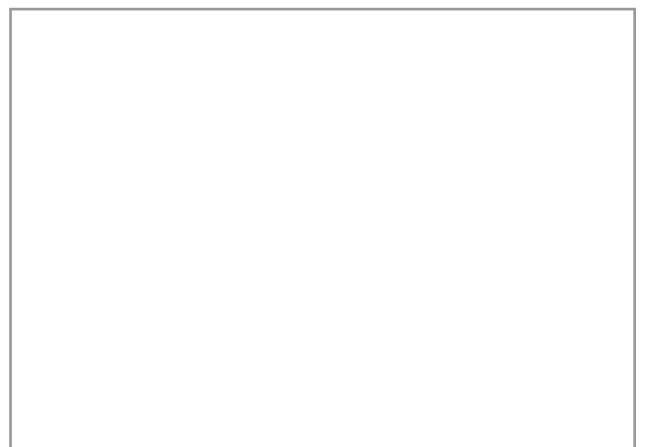
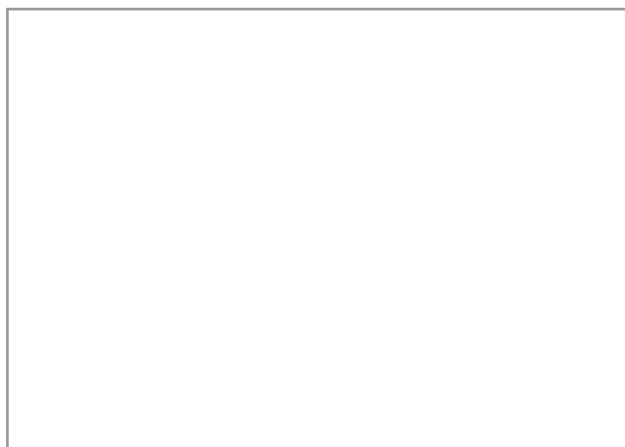


Fig. 6. Dibuix de l'anvers del fragment petit



# FITXA DE MATERIALS DE L'OSIREION

Núm de fitxa  Any  Cronologia  U.E.

Registre   Nom de la peça

Localització: Osireion  Superestructura  Infraestructura Restauració  Si  No

Nínxol

## Descripció de la peça

8 fragments de figures de llim que representen falcons. Corresponen a estatuetes de Qebhsenuf, un dels quatre fills d'Horus. Totes les estatuetes estan trencades per la part inferior i manquen els peus. La peça 2 de la figura 2 solament conserva el cap. Algunes de les imatges tenen restes de teixit i d'una capa de resina negra.

Quantitat  Material

Mides

Decoracions

Inscripcions

## Imatges



Figura 1



Figura 2

Núm de fitxa

129

Any

2002

Cronologia

Ptolemaica

U.E.

15020

# FITXA DE MATERIALS DE L'OSIREION

Núm de fitxa  Any  Cronologia  U.E.

Registre   Nom de la peça

Localització: Osireion  Superestructura  Infraestructura Restauració  Si  No

Nínxol

## Descripció de la peça

9 fragments de tors de figuretes de llim que correspondrien a estatuetes dels quatre fills d'Horus. No conserven el cap ni els peus. Algunes d'elles encara preserven restes de teixit (Figura 1). A la figura 2 podem observar 3 fragments de cames i peus de figuretes del mateix tipus.

Quantitat  Material

Mides

Decoracions

Inscripcions

Imatges



Figura 1



Figura 2

Núm de fitxa

130

Any

2002

Cronologia

Ptolemaica

U.E.

15020

# FITXA DE MATERIALS DE L'OSIREION

Núm de fitxa  Any  Cronologia  U.E.

Registre   Nom de la peça

Localització: Osireion  Superestructura  Infraestructura Restauració  Si  No

Nínxol

## Descripció de la peça

Fragments de la cassoleta de de petits peveters. Són de forma circular i estan realitzats en pedra calcària. En la part posterior de les peces s'observa una protuberància que sobresurt i serveix per encaixar la cassoleta en un pedestal o columna. (Figura 2).

Quantitat  Material

Mides

Decoracions

Inscripcions

## Imatges



Figura 1. Vista superior



Figura 2. Vista posterior

Núm de fitxa

131

Any

2002

Cronologia

Ptolemaica

U.E.

15020

# FITXA DE MATERIALS DE L'OSIREION

Núm de fitxa  Any  Cronologia  U.E.

Registre   Nom de la peça

Localització: Osireion  Superestructura  Infraestructura Restauració  Si  No

Nínxol

## Descripció de la peça

10 fragments que conformen tres figures osiríaques senceres fetes de llim. Presenten la tipologia més usual de representació del déu Osiris localitzada a l'interior de les galeres de l'Osireion. El més característic d'aquestes estatuetes es la posició dels braços. El braç dret està creuat sobre el pit. Amb la mà dreta empenya dos ceptres que es recolzen sobre l'espatlla dreta. El braç esquerra està paral·lel al cos, mentre que amb la mà esquerra es cobreix el penis. L'estat de conservació dels caps és dolent i no es poden identificar els trets de la cara.

Quantitat  Material

Mides

Decoracions

Inscripcions

## Imatges



Figura 1



Núm de fitxa

132

Any

2002

Cronologia

Ptolemaica

U.E.

15020

# FITXA DE MATERIALS DE L'OSIREION

Núm de fitxa  Any  Cronologia  U.E.

Registre   Nom de la peça

Localització: Osireion  Superestructura  Infraestructura Restauració  Si  No

Nínxol

## Descripció de la peça

41 fragments de figuretes osiríaques fetes de llim. Hi ha de diversos tipus. Unes estan embolicades amb teixit i recobertes d'una capa de resina negra (Veure figures 1 i 4). Altres estan recobertes d'una carcassa de guix policromada en colors rosa, negre, beix i verd (Veure figures 2, 3, 5 i 6). En algunes estatuetes es pot observar una ànima central de fusta que servia per donar consistència al llim en el moment de la fabricació de les imatges (Veure figures 5 i 6).

Quantitat  Material

Mides

Decoracions

Inscripcions

## Imatges



Fig. 1. Estatuetes amb de teixit i resina

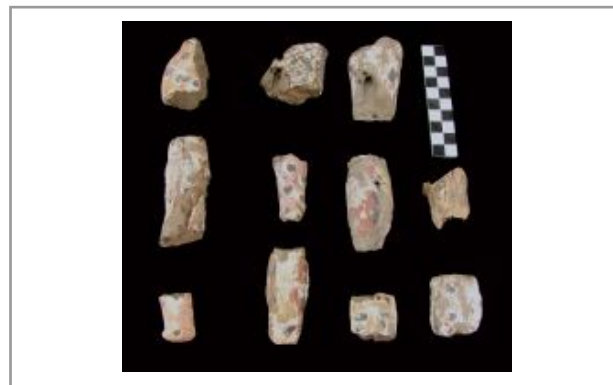


Fig. 2. Estatuetes amb carcassa de guix

Núm de fitxa

133

Any

2002

Cronologia

Ptolemaica

U.E.

15020



Figura 3. Estatuetes amb carcassa de guix



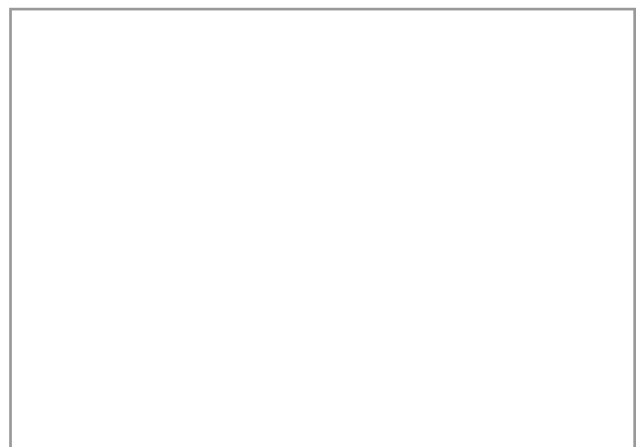
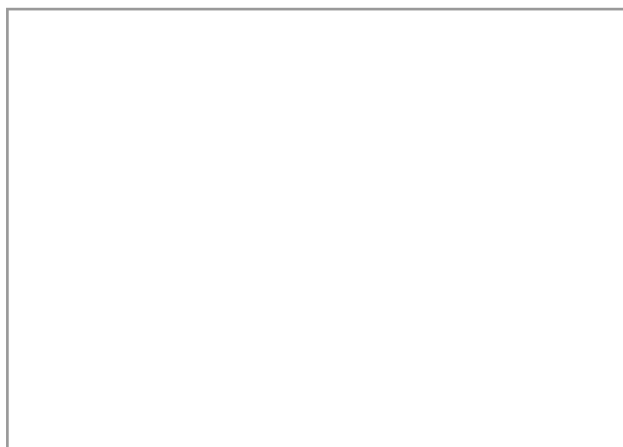
Figura 4. Estatuetes amb de teixit i resina



Fig. 5. Estatueta carcassa de guix i ànima



Figura 6. Detall d'una ànima de fusta



# FITXA DE MATERIALS DE L'OSIREION

Núm de fitxa  Any  Cronologia  U.E.

Registre   Nom de la peça

Localització: Osireion  Superestructura  Infraestructura Restauració  Si  No

Nínxol

## Descripció de la peça

Figuretes i fragments d'estatuetes osiríaques fetes de llim embolicades amb teixit de lli i recobertes d'una capa espessa de resina negra. La peça de la figura 1 és molt interessant. Creiem que podria correspondre a una imatge acèfala. L'acèfal participa activament en els misteris de *Khoiak*, i intervé durant la primera part del festival relacionat amb la vaca Remenit, "la portadora". Veure, també, fitxa 349. La imatge de la figura 2 és difícil poder saber si es tracta d'un acèfal o és una figura que ha perdut els peus i el cap. A les figures 3 i 4 podem observar dues imatges senceres i un fragment de figura osiríaca momificades i a la figura 5 dos fragments de cames de estatuetes.

Quantitat  Material

Mides

Decoracions

Inscripcions

## Imatges



Figura 1. Estatueta acèfala



Figura 2

Núm de fitxa

134

Any

2002

Cronologia

Ptolemaica

U.E.

15020



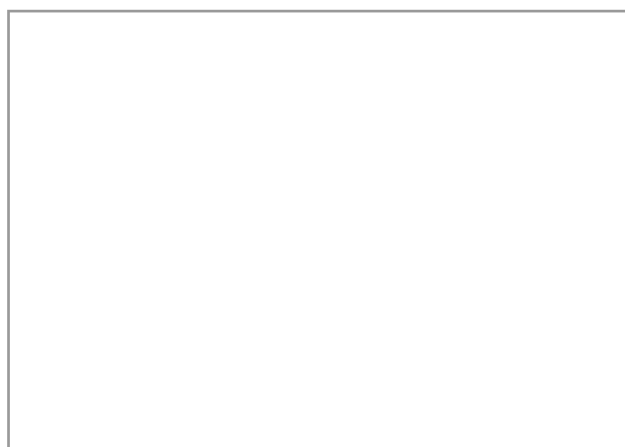
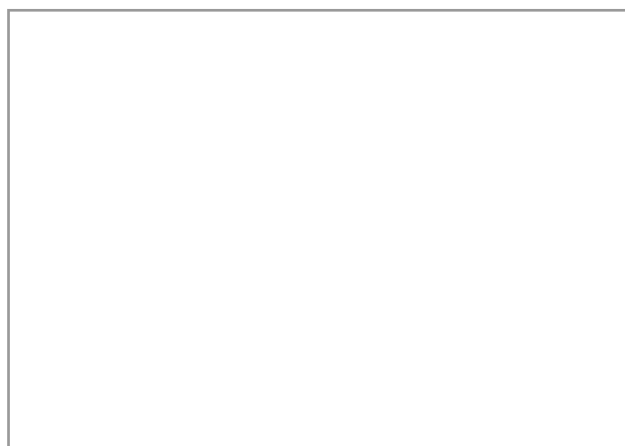
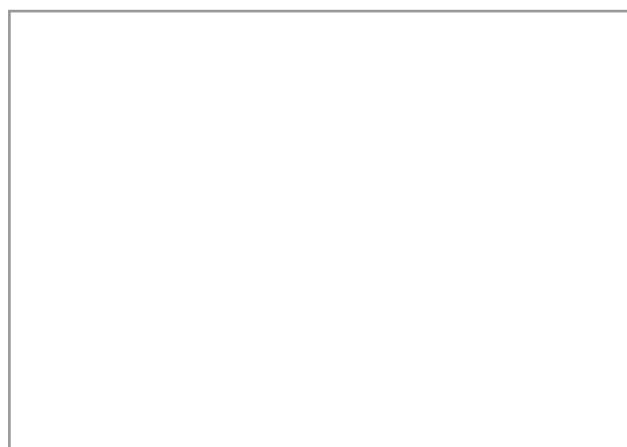
Figura 3



Figura 4



Figura 5



# FITXA DE MATERIALS DE L'OSIREION

Núm de fitxa  Any  Cronologia  U.E.

Registre   Nom de la peça

Localització: Osireion  Superestructura  Infraestructura Restauració  Si  No

Nínxol

## Descripció de la peça

Diverses fragments de figuretes en forma de xagal, probablement associades amb Duamutef, un dels quatre fills d'Horus. Totes estan fetes amb llim. Les estatuetes de les figures 1, 2 i 3, estan embolicades amb teixit i recobertes d'una capa de resina negra. La peça de la figura 3 està molt ben treballada i dels trets de cara sobresurten uns grans ulls. Les peces de les figures 4 i 8, per la seva tipologia, són molt similars a les estudiades a la fitxa 84. A la peça de la figura 6 es pot veure l'empremta de l'ànima de fusta que hi havia per tal de donar consistència a la imatge. La peça de la figura 7 està recoberta d'una carcassa de guix policromat en colors rosa i negre.

Quantitat  Material

Mides

Decoracions

Inscripcions

## Imatges



Figura 1



Figura 2

Núm de fitxa

135

Any

2002

Cronologia

Ptolrmaica

U.E.

15020



Figura 3



Figura 4



Figura 5



Figura 6



Figura 7



Figura 8

# FITXA DE MATERIALS DE L'OSIREION

Núm de fitxa  Any  Cronologia  U.E.

Registre   Nom de la peça

Localització: Osireion  Superestructura  Infraestructura Restauració  Si  No

Nínxol

## Descripció de la peça

Fragments i algunes figuretes humanes senceres d'Amset, un dels quatre fills d'Horus. Totes estan fetes de llim. La majoria d'elles han perdut la part inferior de les cames i els peus. Les peces de les figures 1, 2, 3 i 4 estan embolicades en un teixit de lli i recobertes d'una capa de resina de color negre. Les tres peces de la figura 5 tenen sobre el llim una capa de guix blanquinós on s'han dibuixat els trets de la cara en línies negres. A la peça 1 de la figura 5 i en detall a la figura 6 es poden veure, ben definits, els ulls, el nas i la boca. Sobre el cos s'aprecien unes línies negres horitzontals.

Quantitat  Material

Mides

Decoracions

Inscripcions

## Imatges

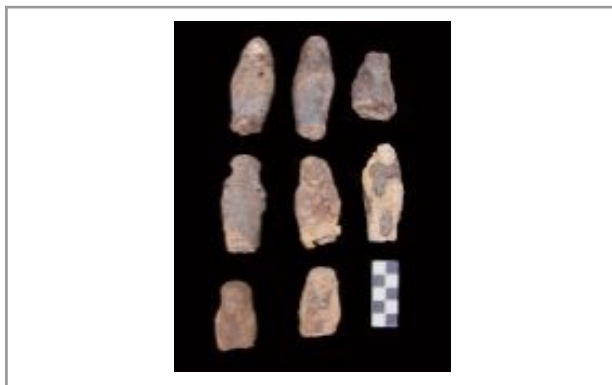


Figura 1



Figura 2



Núm de fitxa

136

Any

2002

Cronologia

Ptolemaica

U.E.

15020

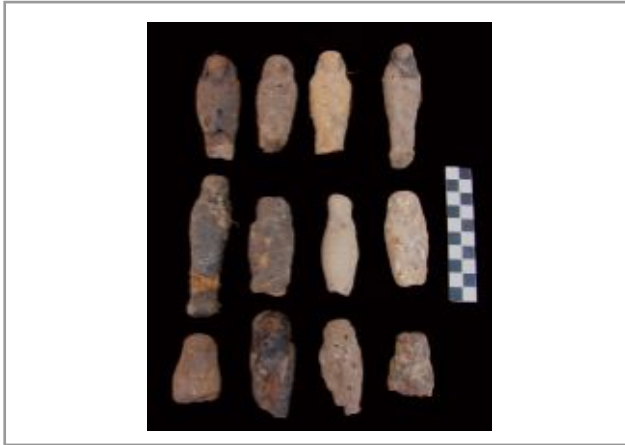


Figura 3



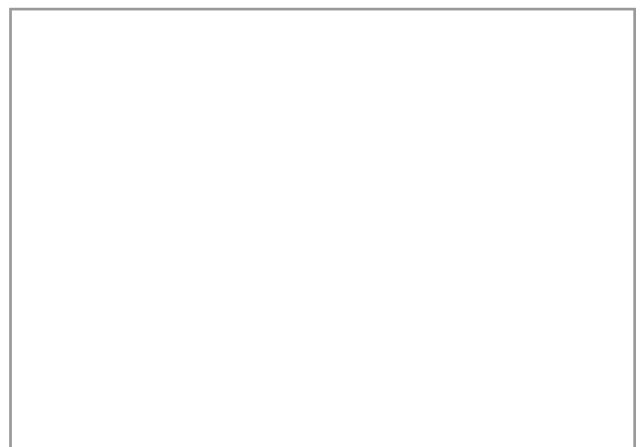
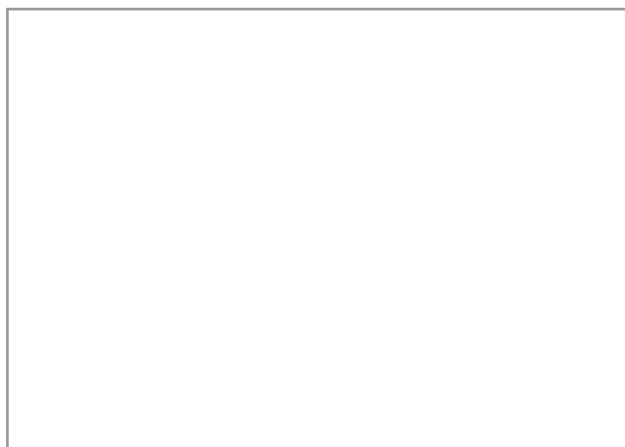
Figura 4



Figura 5



Figura 6. Detall peça 1 de la figura 5



# FITXA DE MATERIALS DE L'OSIREION

Núm de fitxa  Any  Cronologia  U.E.

Registre   Nom de la peça

Localització: Osireion  Superestructura  Infraestructura Restauració  Si  No

Nínxol

## Descripció de la peça

4 peces de ceràmica oxidada amb restes de calç. A les figures 1 i 2 podem veure dues copes, una d'elles trencada, que contenen calç. Tenen el peu elevat i la base plana. Les peces de les figures 3 i 4 semblen taps d'algun recipient fets amb una peça de ceràmica retallada, però no es pot assegurar. Un d'ells té una corda d'esparg subjecta amb la calç. Es van trobar junts, un a sobre de l'altre, com es reflecteix a la foto de la figura 3. Creiem que és casual i són dues peces diferenciades.

Quantitat  Material

Mides

Decoracions

Inscripcions

## Imatges



Figura 1. Vista superior



Figura 2. Vista inferior de la base

Núm de fitxa

137

Any

2002

Cronologia

Ptolemaica

U.E.

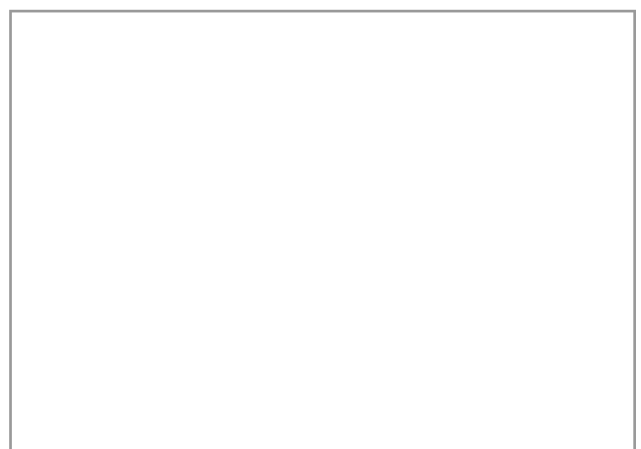
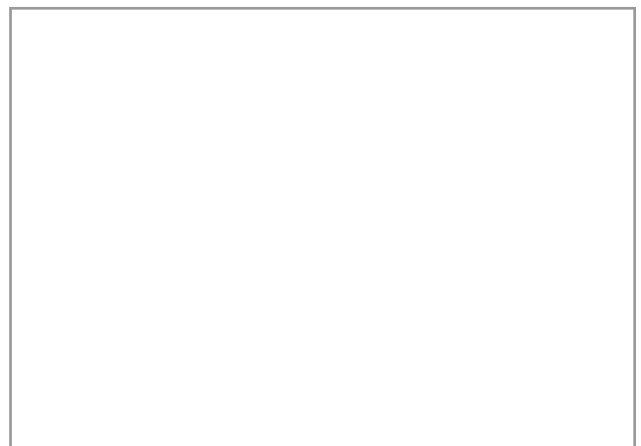
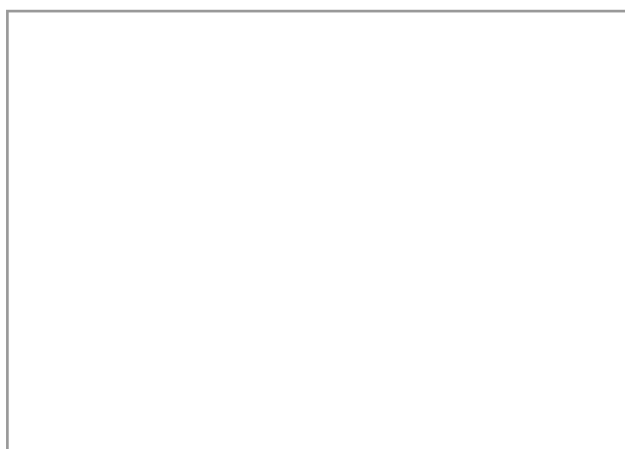
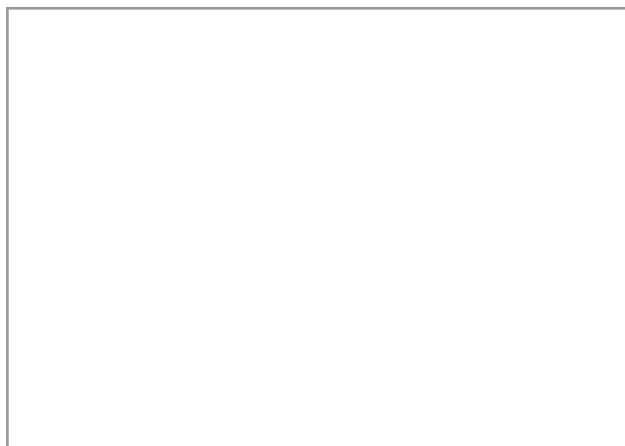
15020



Figura 3. Peces juntes



Figura 4. Les mateixes peces separades



# FITXA DE MATERIALS DE L'OSIREION

Núm de fitxa  Any  Cronologia  U.E.

Registre   Nom de la peça

Localització: Osireion  Superestructura  Infraestructura Restauració  Si  No

Nínxol

## Descripció de la peça

Vasets de ceràmica grollera. Tenen el amb peu circular i alt, les parets exvasades i la vora arrodonida. A l'interior de les peces es poden veure unes línies concèntriques molt marcades de la utilització del torn en la fabricació d'aquestes peces de ceràmica.

Quantitat  Material

Mides

Decoracions

Inscripcions

## Imatges

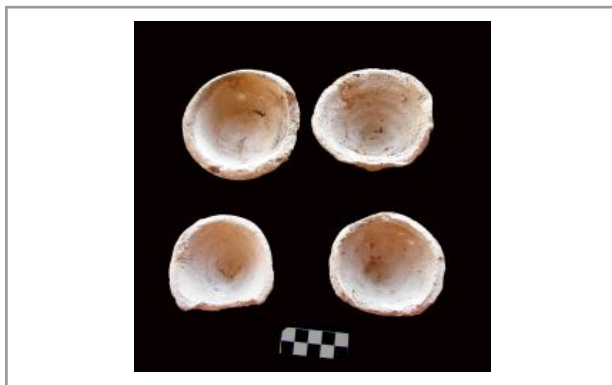


Figura 1. Vista superior



Figura 2. Vista frontal

Núm de fitxa

138

Any

2002

Cronologia

Ptolemaica

U.E.

15020



Figura 3. Vista superior



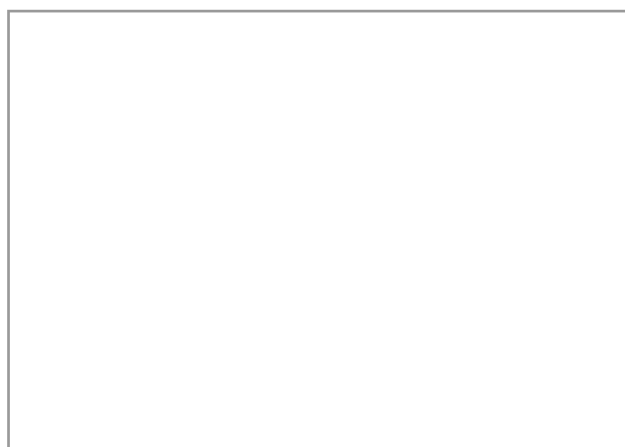
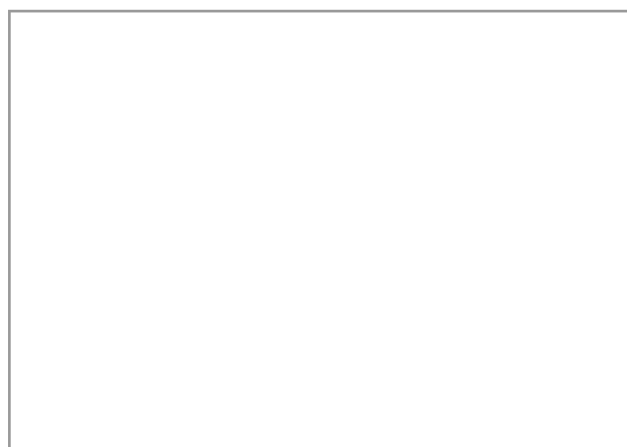
Figura 4. Vista frontal



Figura 5. Vista superior



Figura 6. Vista frontal



# FITXA DE MATERIALS DE L'OSIREION

Núm de fitxa  Any  Cronologia  U.E.

Registre   Nom de la peça

Localització: Osireion  Superestructura  Infraestructura Restauració  Si  No

Nínxol

## Descripció de la peça

Fragments de segells fets de llim similars als estudiats a les fitxes 42 i 161. A la part superior de les peces hi ha un quadrat rebaixat on s'inscriu el motiu decoratiu. Estan tots molts trencats i és impossible poder descriure els motius impressionats. La peça núm. 5 és la millor conservada (veure figura 2). Sembla haver una representació d'una figura humana central sostinguda per dues altres. La de la dreta sembla la representació del déu Anubis.

Quantitat  Material

Mides

Decoracions

Inscripcions

## Imatges



Figura 1



Figura 2. Detall de la peça 5 de la figura 1

Núm de fitxa

139

Any

2002

Cronologia

Ptolemaica

U.E.

15020

# FITXA DE MATERIALS DE L'OSIREION

Núm de fitxa  Any  Cronologia  U.E.

Registre   Nom de la peça

Localització: Osireion  Superestructura  Infraestructura Restauració  Si  No

Nínxol

## Descripció de la peça

8 fragments de figuretes que representen a Hapy, el babuí, un dels quatre fills d'Horus. Estan fets de llim, alguns embolicats amb teixit i tots recoberts d'una capa de resina negra que en algun d'ells no està en bon estat de conservació. Estan totes trencades en la part inferior i han perdut els peus.

Quantitat  Material

Mides

Decoracions

Inscripcions

Imatges



Figura 1



Figura 2



Núm de fitxa

140

Any

2002

Cronologia

Ptolemaica

U.E.

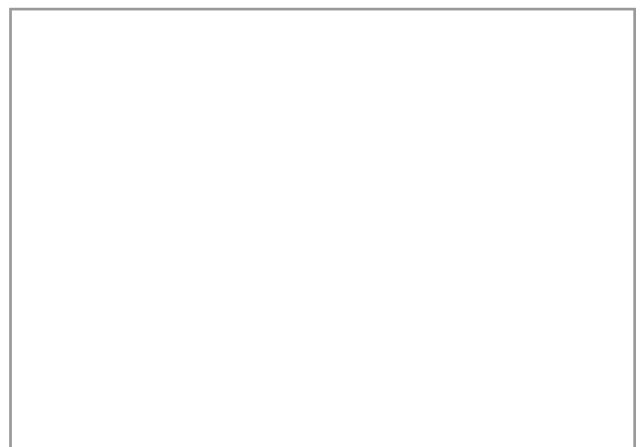
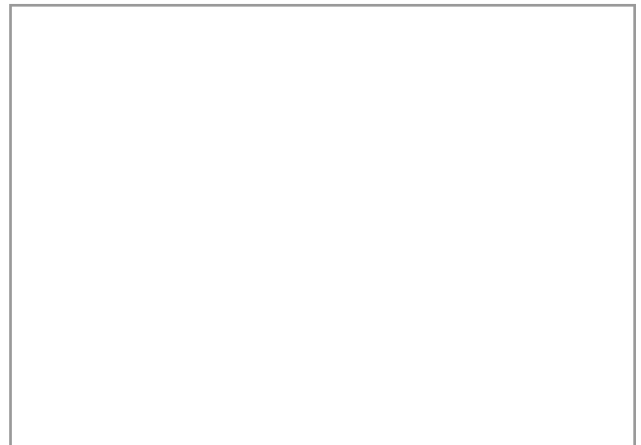
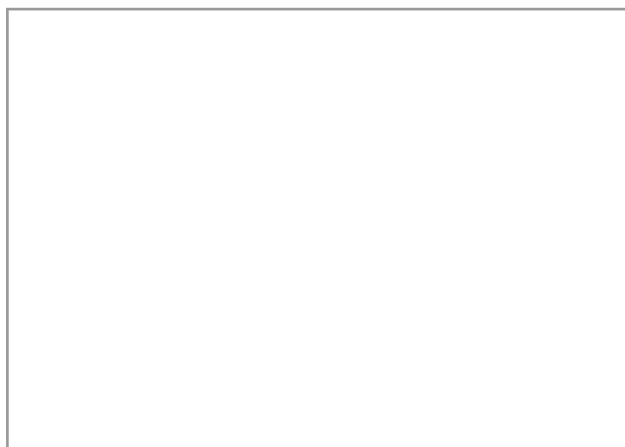
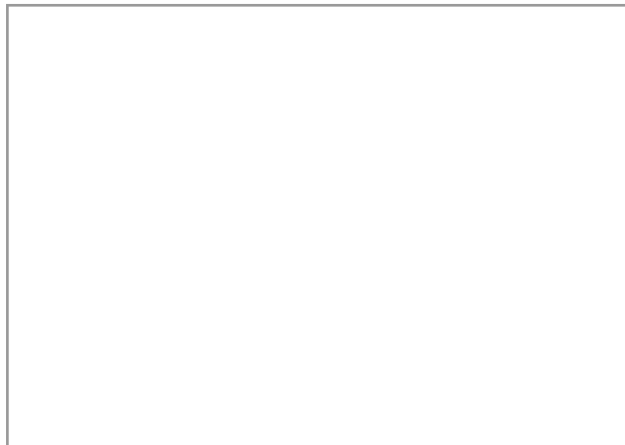
15020



Figura 3



Figura 4



# FITXA DE MATERIALS DE L'OSIREION

Núm de fitxa  Any  Cronologia  U.E.

Registre   Nom de la peça

Localització: Osireion  Superestructura  Infraestructura Restauració  Si  No

Nínxol

## Descripció de la peça

Dos fragments que pertanyen a una mateixa peça. Per les seves característiques i mida creiem que podria correspondre a una pseudomòmia osiríaca, un Osiris Sòcares. Té les cames trencades per sota del tors, però els dos fragments encaixen perfectament. Esta feta amb una substància molt compacte (veure detall de la figura 3), embolicada amb benes de lli i recoberta d'una capa de resina negra. Per sota de les benes i de la resina sembla entreveure's que porta una perruca tripartida i una barba postissa. Té el braç dret creuat sobre el pit i amb la mà esquerra sosté un gran fal'lus que sobresurt de la figura. Veure fitxa 253.

Quantitat  Material

Mides

Decoracions

Inscripcions

## Imatges



Figura 1. Anvers



Figura 2. Revers

Núm de fitxa

141

Any

2002

Cronologia

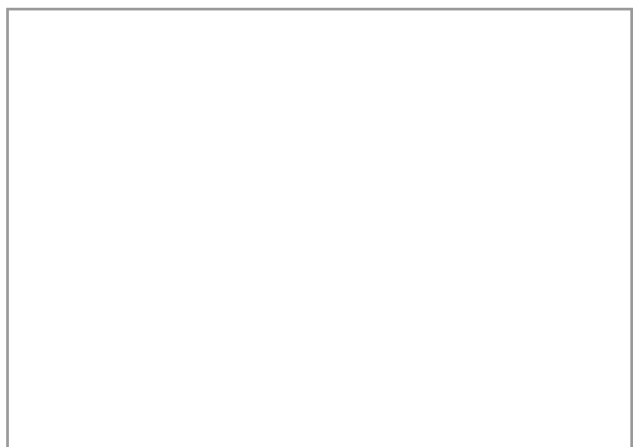
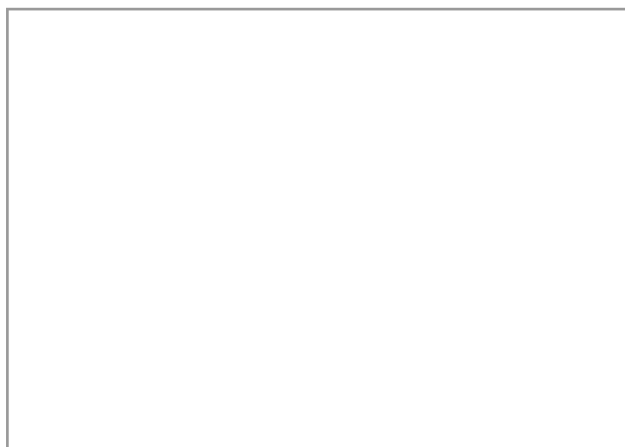
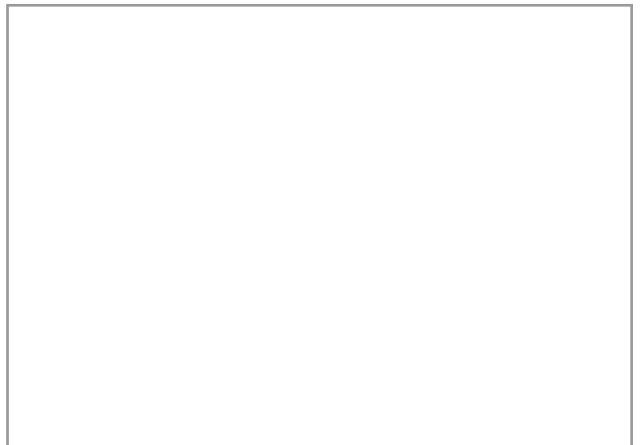
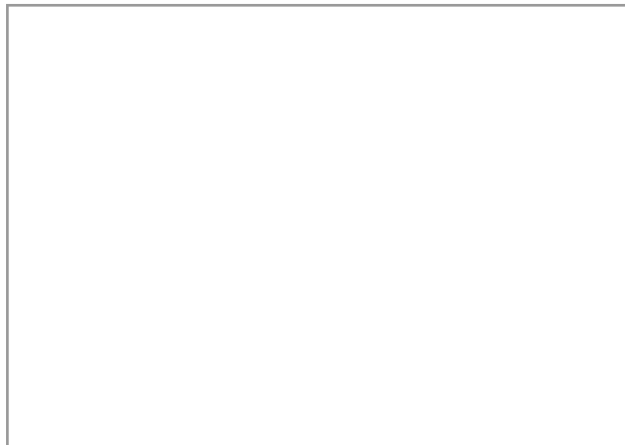
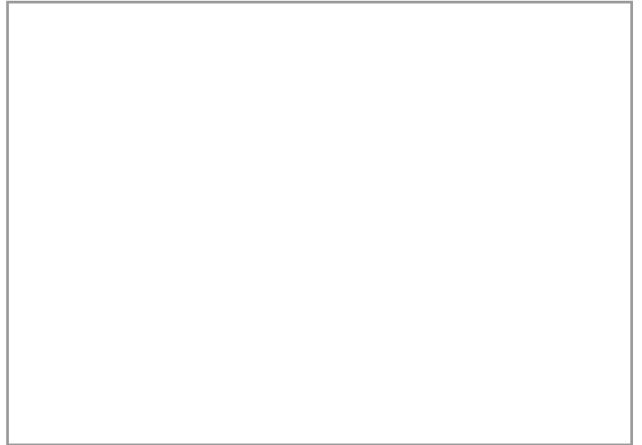
Ptolemaica

U.E.

15020



Figura 3. Detall de l'interior



# FITXA DE MATERIALS DE L'OSIREION

Núm de fitxa  Any  Cronologia  U.E.

Registre   Nom de la peça

Localització: Osireion  Superestructura  Infraestructura Restauració  Si  No

Nínxol

## Descripció de la peça

Fragments de carcassa de guix que recobrien una figura osiríaca. Sobre una capa de color rosa hi ha diversos motius policromats amb diferents colors: verd, rosa, groc i negre. Està molt fragmentada, però es pot observar un motiu floral a tota la superfície. Hi ha restes del collaret *usekh* de la figura i en un dels fragments es pot veure la mà de l'Osiris amb el ceptre *heqat*, mentre que en un altre s'observa un fragment del bastó *heqat*. Tant la mà del déu com els ceptres estan recoberts de pa d'or.

Quantitat  Material

Mides

Decoracions

Inscripcions

## Imatges



Figura 1



Figura 2. Derall mà amb ceptre *heqat*

Núm de fitxa

142

Any

2002

Cronologia

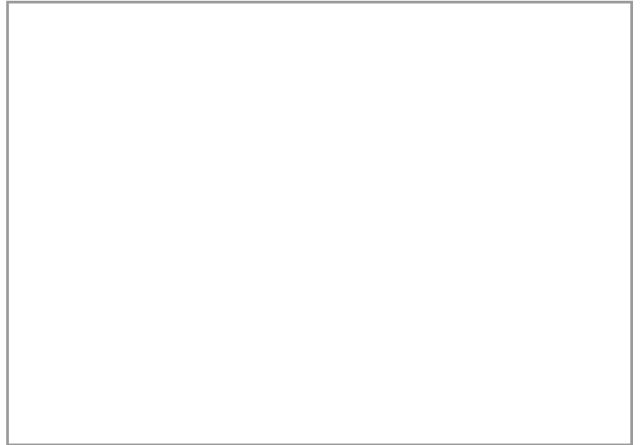
Ptolemaica

U.E.

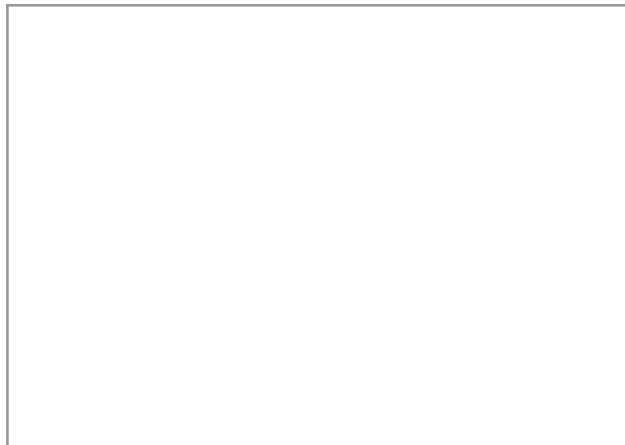
15020



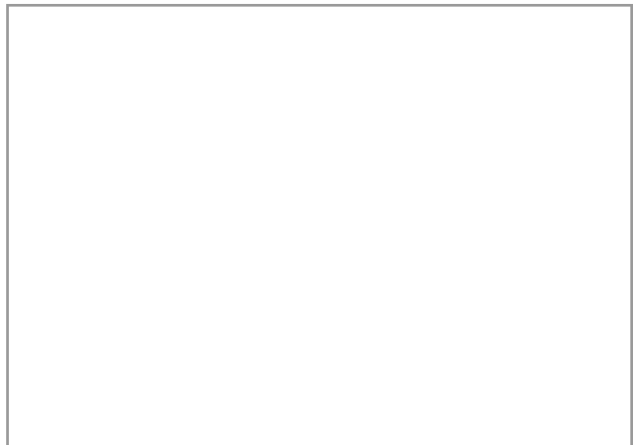
Figura 3. Detall part superior *heqat*



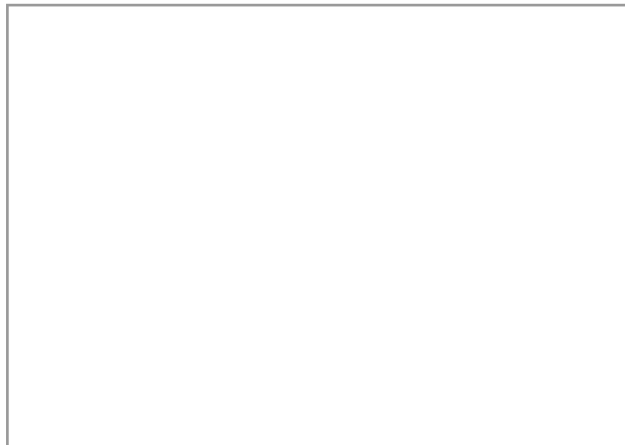
Empty rectangular box for notes or additional information.



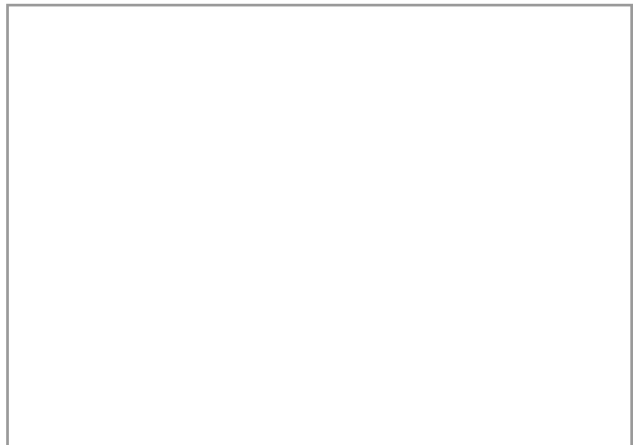
Empty rectangular box for notes or additional information.



Empty rectangular box for notes or additional information.



Empty rectangular box for notes or additional information.



Empty rectangular box for notes or additional information.

# FITXA DE MATERIALS DE L'OSIREION

Núm de fitxa  Any  Cronologia  U.E.

Registre   Nom de la peça

Localització: Osireion  Superestructura  Infraestructura Restauració  Si  No

Nínxol

## Descripció de la peça

Diverses denes de collaret o de xarxes protectores de les mòmies fetes en faiança (veure Figura 1). A les tombes d'Osiris d'Època Saïta a Karnak el mateix tipus de perles tubulars de faiança cobrien les pseudomòmies osríques. Agraïm a Laurent Coulon i François Leclère poder presentar aquesta dada inèdita fins ara.

A la figura 2 observem fragments informes de faiança.

Quantitat  Material

Mides

Decoracions

Inscripcions

## Imatges

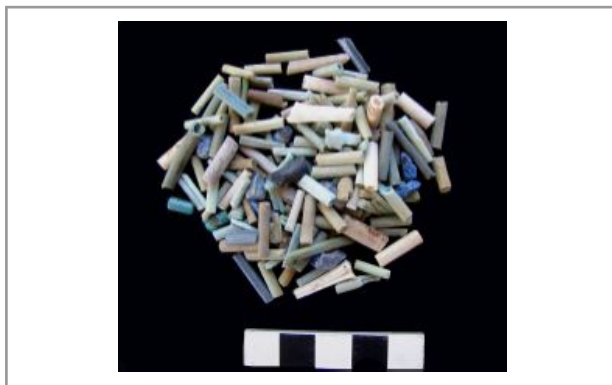


Figura 1.

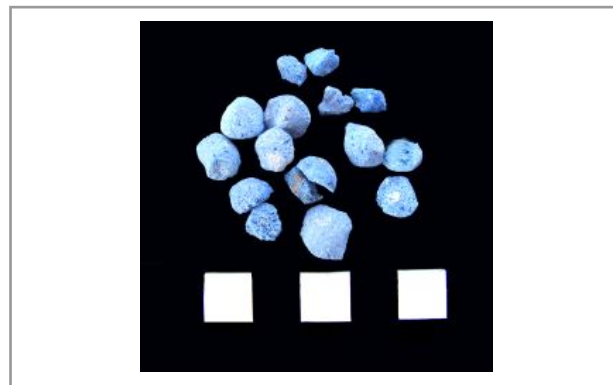


Figura 2

Núm de fitxa

143

Any

2002

Cronologia

Ptolemaica

U.E.

15020

# FITXA DE MATERIALS DE L'OSIREION

Núm de fitxa  Any  Cronologia  U.E.

Registre   Nom de la peça

Localització: Osireion  Superestructura  Infraestructura Restauració  Si  No

Nínxol

## Descripció de la peça

Dues petites escombretes o pinzells fets amb branquetes vegetals. La peça núm. 1 està lligada amb un cordill d'espart. La peça núm. 2 té, a la part superior, un teixit de lli impregnat amb una substància enganxosa que manté les branquetes unides. Són similars a l'estudiada a la fitxa núm. 354.

Quantitat  Material

Mides

Decoracions

Inscripcions

## Imatges



Figura 1



Núm de fitxa

144

Any

2002

Cronologia

Ptolemaica

U.E.

15020

# FITXA DE MATERIALS DE L'OSIREION

Núm de fitxa  Any  Cronologia  U.E.

Registre   Nom de la peça

Localització: Osireion  Superestructura  Infraestructura Restauració  Si  No

Nínxol

## Descripció de la peça

13 petits amulets fets de fusta. D'aquesta tipologia se n'han trobat forces a l'interior de les galeries de l'Osireion. Alguns estan molt ben tallats i representen figures de divinitats amb una iconografia grecoromana. D'altres, molt esquemàtics, només són un rectangle sense decorar. Veure fitxes: 47, 67,162, 205, 225, 261, 264 i 333.

Quantitat  Material

Mides

Decoracions

Inscripcions


Imatges 

Figura 1

Núm de fitxa

145

Any

2002

Cronologia

Ptolemaica

U.E.

15020

# FITXA DE MATERIALS DE L'OSIREION

Núm de fitxa  Any  Cronologia  U.E.

Registre   Nom de la peça

Localització: Osireion  Superestructura  Infraestructura Restauració  Si  No

Nínjol

## Descripció de la peça

Dos petits parcellets fets amb diferents capes de teixit de lli. Estaven recoberts d'una capa de resina de color negre, avui quasi desapareguda. Creiem podria de tractar-se de simulacres de paquets canòpics. Veure fitxa 211 i 232.

Quantitat  Material

Mides

Decoracions

Inscripcions

## Imatges



Figura 1

Núm de fitxa

146

Any

2002

Cronologia

Ptolemaica

U.E.

15020

# FITXA DE MATERIALS DE L'OSIREION

Núm de fitxa  Any  Cronologia  U.E.

Registre   Nom de la peça

Localització: Osireion  Superestructura  Infraestructura Restauració  Si  No

Nínxol

## Descripció de la peça

Quatre cubs caixeta que contenen una bola màgica. La peça de la figura 1 encara conserva la bola al seu interior. El receptacle de la bola, en tots els cassos és quadrat. Totes tenen una inscripció en demòtic, feta en tinta negra, a una de les cares. Les inscripcions fan referència als punts cardinals i estan relacionades amb el ritual de les quatre boles.

Quantitat  Material

Mides

Decoracions

Inscripcions Figura 3. Es poden llegir: "est", "nord" i "sud". Aquesta darrera està pintada i gravada."/>

## Imatges



Figura 1



Fig. 2. Vista lateral caixeta i bola a l'exterior

Núm de fitxa

147

Any

2002

Cronologia

Ptolemaica

U.E.

15020



Figura 3

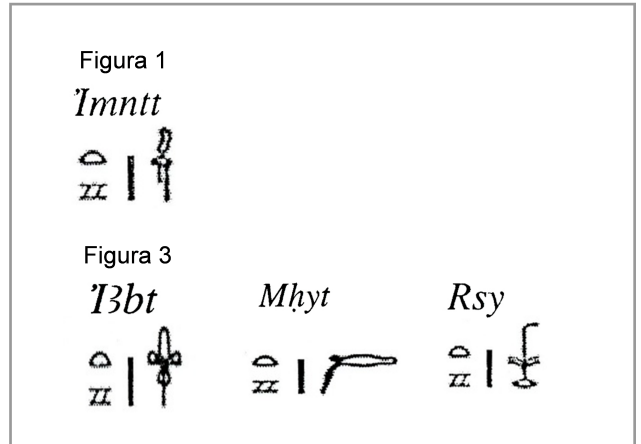
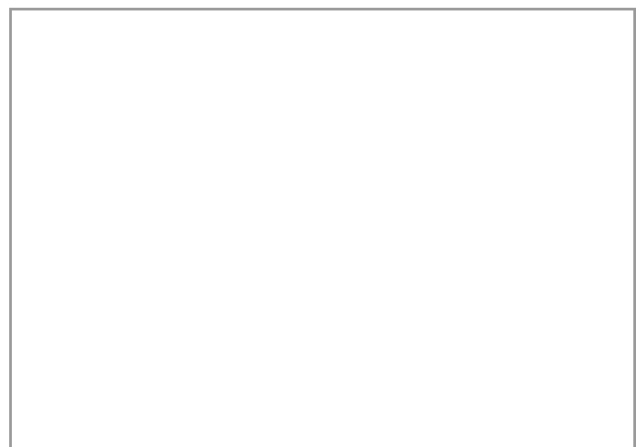
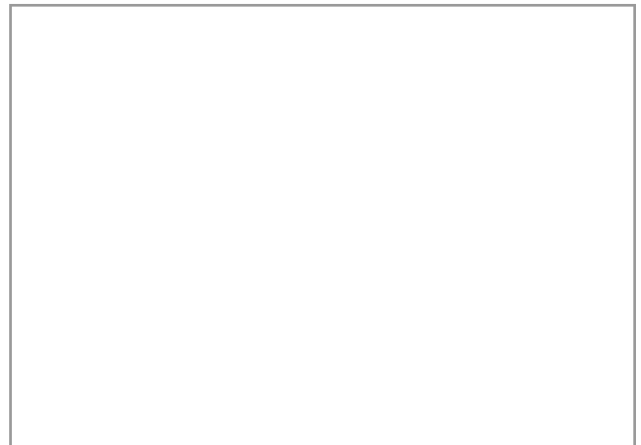
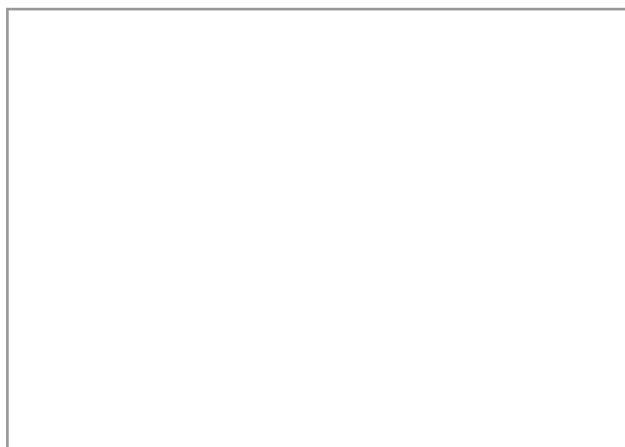
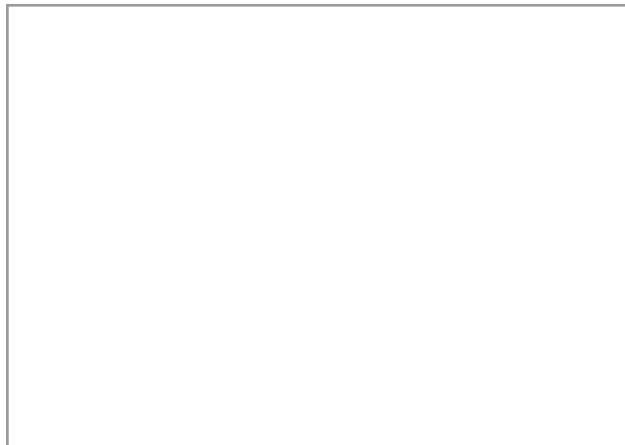


Fig. 4. Textos caixetes de les fig. 1 i 3.



# FITXA DE MATERIALS DE L'OSIREION

Núm de fitxa  Any  Cronologia  U.E.

Registre   Nom de la peça

Localització: Osireion  Superestructura  Infraestructura Restauració  Si  No

Nínxol

## Descripció de la peça

Una fragment i una peça sencera de forma esfèrica feta de llim i recoberta d'una carcassa de guix de color vermellós. Té unes línies circulars que rodegen la peça i al mig un cercle petit també de color negre. Per l'estat de conservació de les dues peces no podem saber si les dues cares estaven decorades. El fragment de la figura 3 és similar però té una franja negra al mig de la peça. Desconeixem el seu ús, tot i que podria ser un tipus de model de pastís.

Quantitat  Material

Mides

Decoracions

Inscripcions

## Imatges



Figura 1. Anvers



Figura 2. Revers



Núm de fitxa

148

Any

2002

Cronologia

Ptolemaica

U.E.

15020



Figura 3. Vista frontal

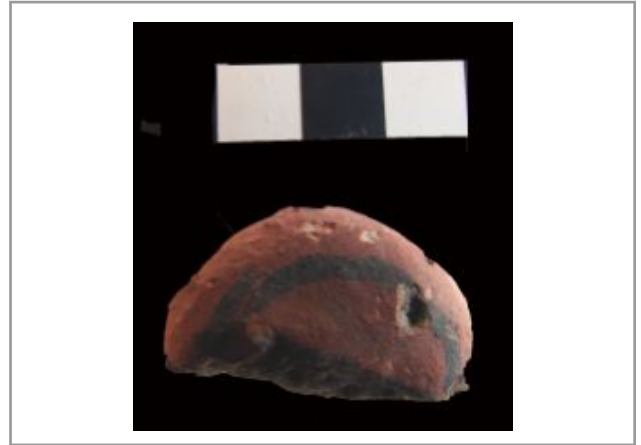
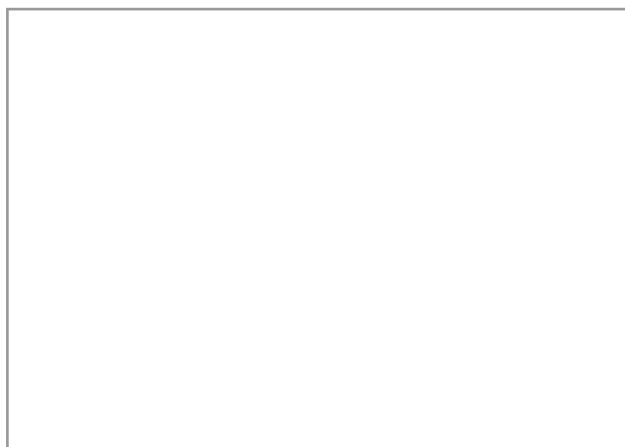
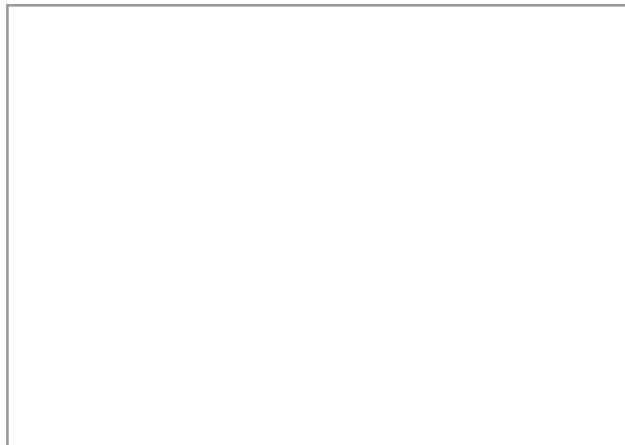
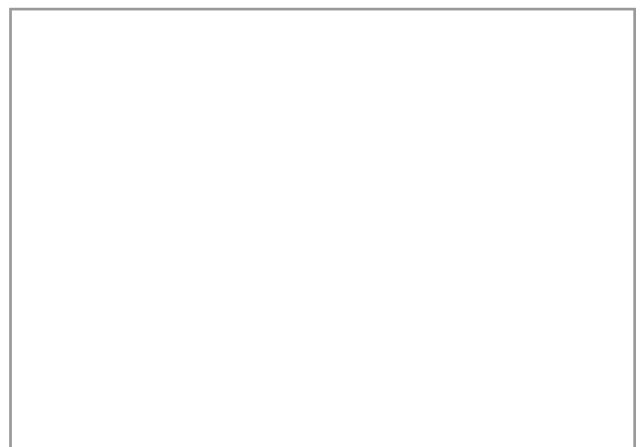
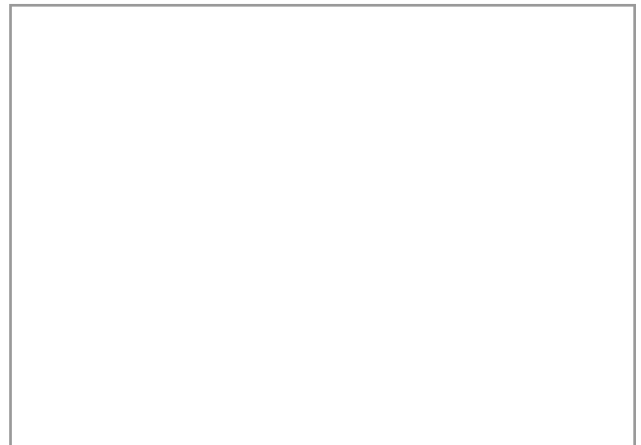


Figura 4



# FITXA DE MATERIALS DE L'OSIREION

Núm de fitxa  Any  Cronologia  U.E.

Registre   Nom de la peça

Localització: Osireion  Superestructura  Infraestructura Restauració  Si  No

Nínxol

## Descripció de la peça

26 boles màgiques fetes de llim. Algunes tenen restes de teixit i de resina negra que les recobriria. Són de petites dimensions i el més segur és que estiguessin dins de les caixetes de pedra calcària. Són similars a les estudiades, entre d'altres, a les fitxes núms. 24, 166, 252 i 268.

Quantitat  Material

Mides

Decoracions

Inscripcions

## Imatges



Figura 1

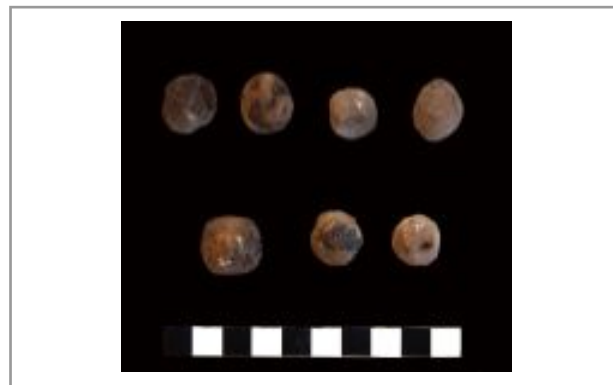


Figura 2

Núm de fitxa

149

Any

2002

Cronologia

Ptolemaica

U.E.

15020



Figura 3

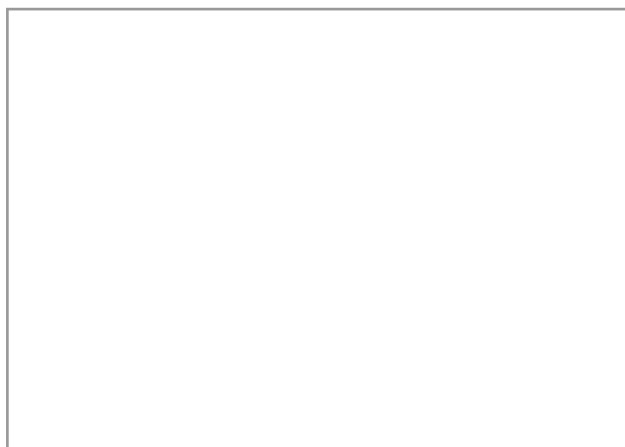
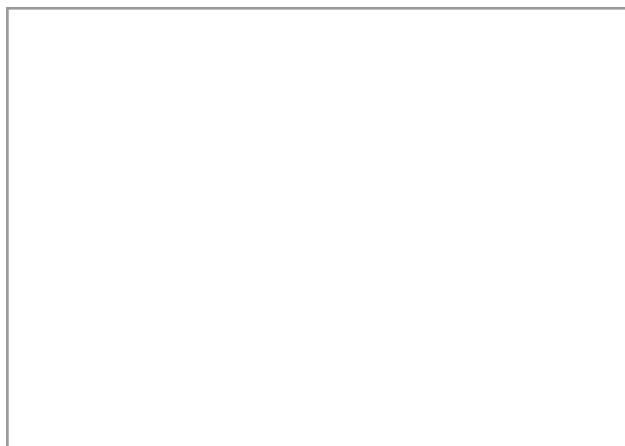
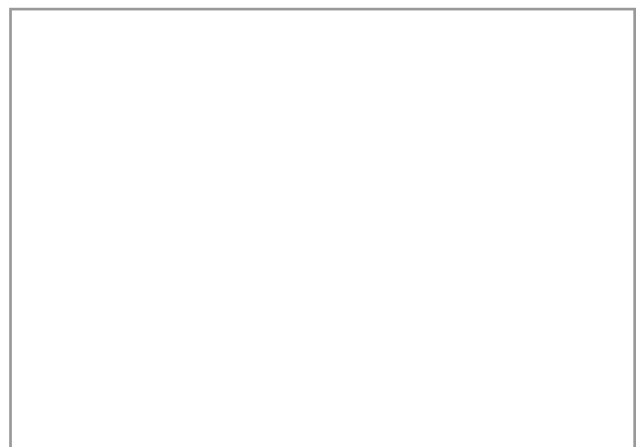
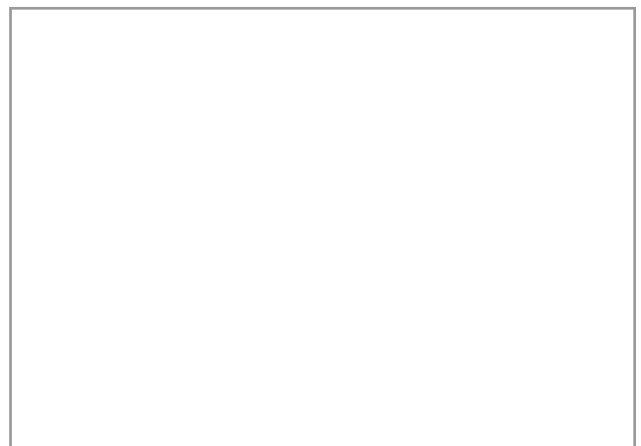


Figura 4



# FITXA DE MATERIALS DE L'OSIREION

Núm de fitxa  Any  Cronologia  U.E.

Registre   Nom de la peça

Localització: Osireion  Superestructura  Infraestructura Restauració  Si  No

Nínxol

## Descripció de la peça

Ampolleta de ceràmica oxidada. Té el coll i el llavi rectes. La panxa presenta una carena pronunciada. El peu és alt i la base plana. Una engalba rogenca cobreix tota la superfície exterior de la peça.

Quantitat  Material

Mides

Decoracions

Inscripcions

## Imatges



Figura 1. Vista frontal



Figura2. Vista lateral

Núm de fitxa

150

Any

2002

Cronologia

Ptolemaica

U.E.

15020



Figura 3. Vista superior

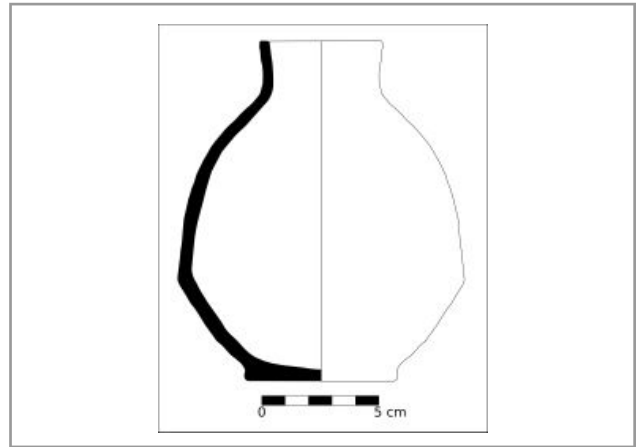
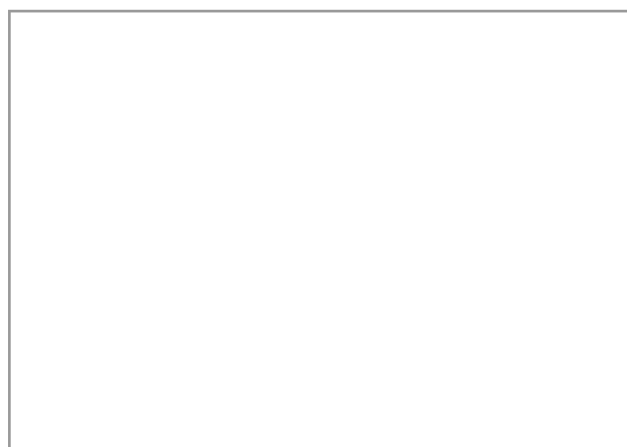
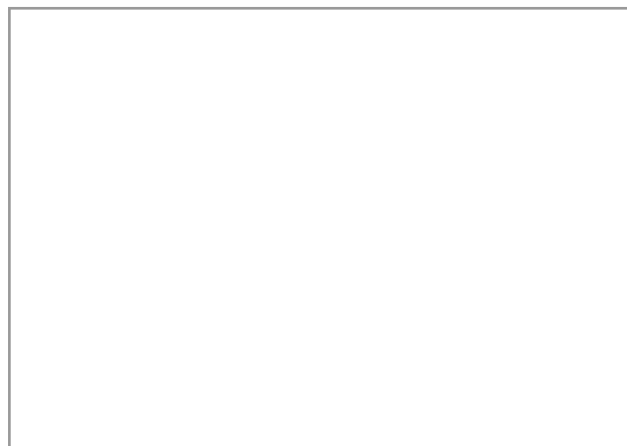
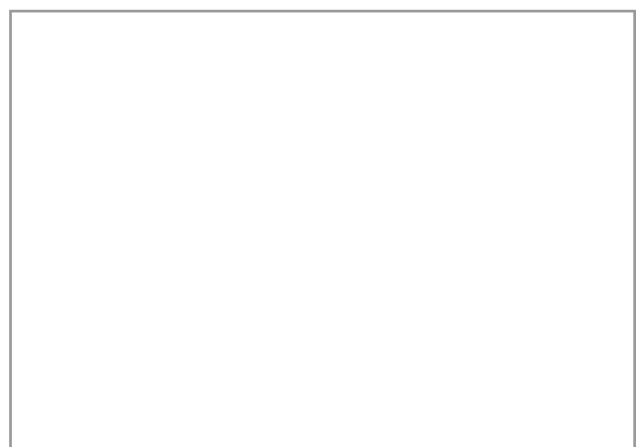
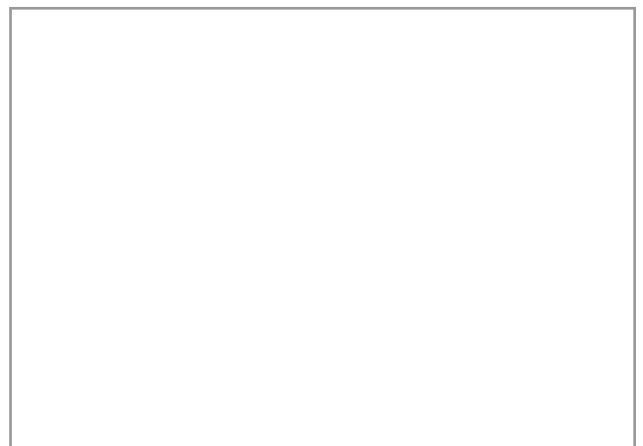


Figura 4. Dibuix



# FITXA DE MATERIALS DE L'OSIREION

Núm de fitxa  Any  Cronologia  U.E.

Registre   Nom de la peça

Localització: Osireion  Superestructura  Infraestructura Restauració  Si  No

Nínxol

## Descripció de la peça

Tres figuretes corresponents als quatre fills d'Horus. La peça núm. 1 correspon a Hapy, el babuí. Té el nucli de llim i està embolicada amb un teixit de lli i recoberta d'una capa de resina negra. La peça núm. 2 és de lli recoberta d'una carcassa de guix policromada. Correspon a Qebhsenuf, el falcó. Té restes de pa d'or a la cara. La tercera estatueta correspon a Amset, la figura humana. També feta de llim amb una carcassa de guix de color rosa i decorada amb línies de color negre.

Quantitat  Material

Mides

Decoracions

Inscripcions

## Imatges



Figura 1

Núm de fitxa

151

Any

202

Cronologia

Ptolemaica

U.E.

15020

# FITXA DE MATERIALS DE L'OSIREION

Núm de fitxa  Any  Cronologia  U.E.

Registre   Nom de la peça

Localització: Osireion  Superestructura  Infraestructura Restauració  Si  No

Nínxol

## Descripció de la peça

Fragments de caixetes de pedra que contenen les boles màgiques. Estan molt trencades. Les peces de la figura 1 estan més senceres i es poden observar les inscripcions en demòtic en una de les seves cares.

Quantitat  Material

Mides

Decoracions

Inscripcions .

## Imatges



Figura 1

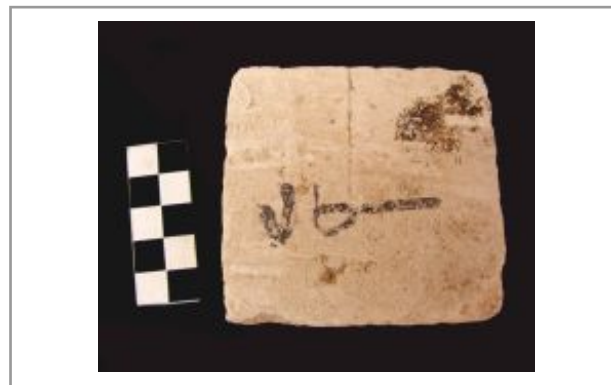


Figura 2. Detall. Inscripció caixeta 1: "sud"



Núm de fitxa

152

Any

2002

Cronologia

Ptolemaica

U.E.

15020



Figura 3. Vista superior



Figura 4. Vista lateral

Figura 1

*Rsy*

*Imntt*

Fig. 5. Textos de les caixetes de la figura 1

# FITXA DE MATERIALS DE L'OSIREION

Núm de fitxa  Any  Cronologia  U.E.

Registre   Nom de la peça

Localització: Osireion  Superestructura  Infraestructura Restauració  Si  No

Nínxol

## Descripció de la peça

Vuit cubs-part inferior de les caixetes de pedra calcària blanca que contenen les boles màgiques. A l'interior de la darrera caixeta de la figura 1 encara hi havia una bola de llim. Tenen una inscripció en demòtic en una de les parets, feta amb tinta de color negre. Aquestes inscripcions fan referència als punts cardinals relacionats amb el ritual de protecció de les quatre boles. Les caixetes de la figura 1 tenen el receptacle de forma quadrada, mentre que les de la figura 3 són de mida més petita i tenen el receptacle de la bola de forma circular.

Quatre tapadores de forma piramidal també de pedra calcària blanca que servien per tapar i tancar les caixetes.

Quantitat  Material

Mides

Decoracions

Inscripcions .

## Imatges



Fig. 1. Caixetes, tres tapadores i una bola

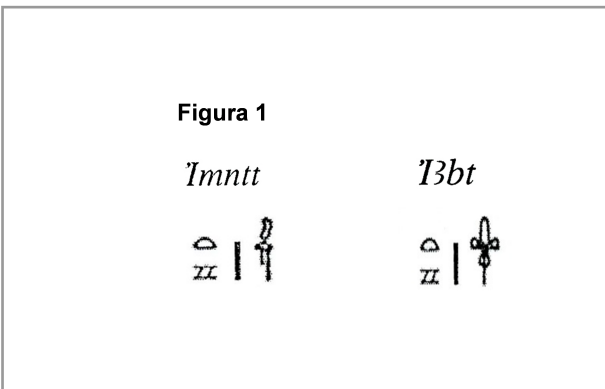


Fig. 2. Textos caixetes de la fig. 1: oest, est

Núm de fitxa

153

Any

2003

Cronologia

Ptolemaica

U.E.

15052



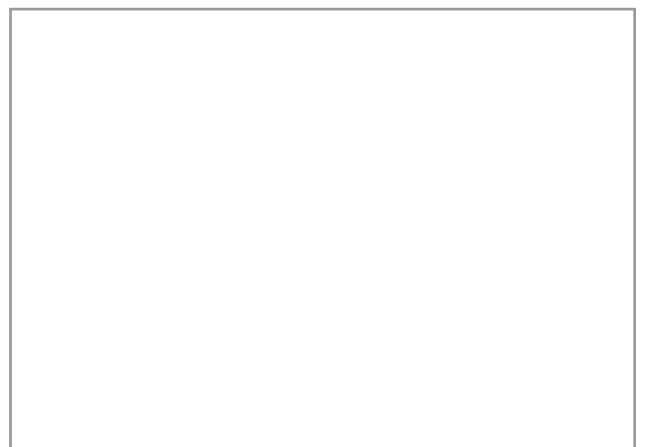
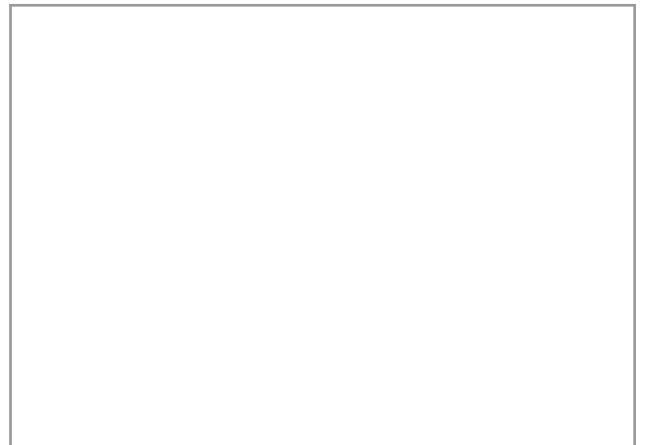
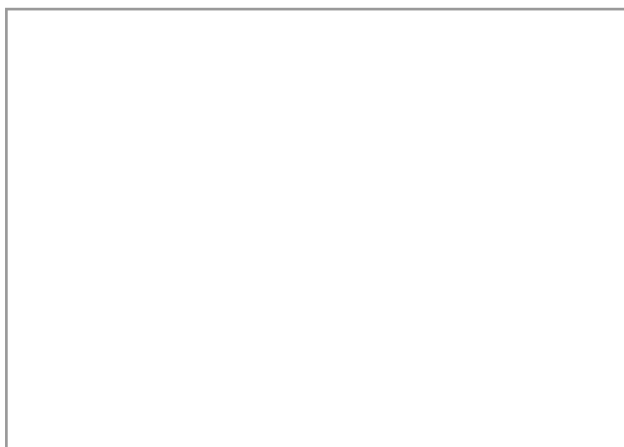
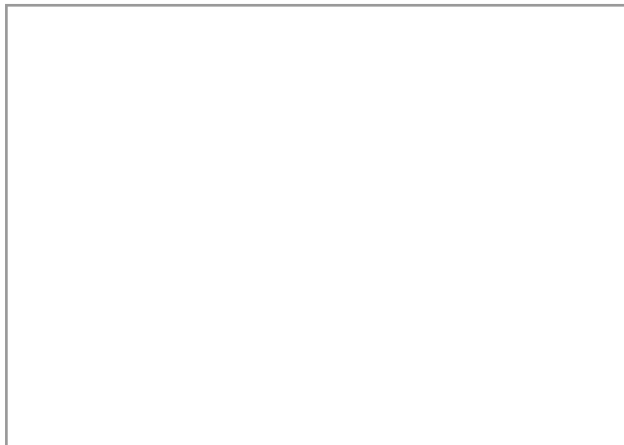
Fig. 3. Tres caixetes i una tapadora

*ifd mh rsy*    ⲁⲓ | ⲛⲓⲛⲓⲛⲓⲛⲓ

*Imntt*        ⲁⲓ | ⲛⲓⲛⲓⲛⲓ

*I3bt*          ⲁⲓ | ⲛⲓⲛⲓⲛⲓ

Fig. 4. Textos de les caixetes de la figura 3



# FITXA DE MATERIALS DE L'OSIREION

Núm de fitxa  Any  Cronologia  U.E.

Registre   Nom de la peça

Localització: Osireion  Superestructura  Infraestructura Restauració  Si  No

Nínxol

## Descripció de la peça

6 vasets de ceràmica reduïda. Tenen la base plana, les parets exvasades i la vora arrodonida. Alguns d'ells presenten estrien paral·leles al voltant del cos de les peces. 7 plats d'ofrena de ceràmica reduïda i oxidada. Tenen diverses mides.

Quantitat  Material

Mides

Decoracions

Inscripcions

## Imatges

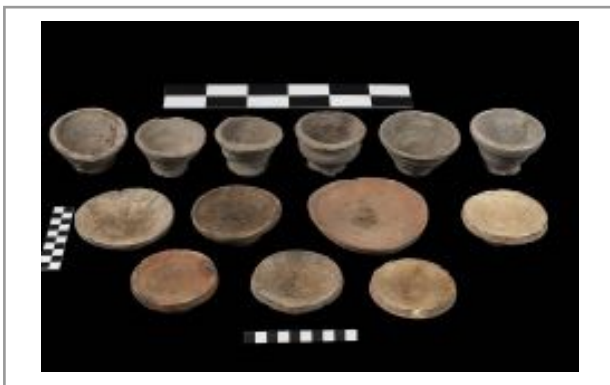


Figura 1

Núm de fitxa

154

Any

2003

Cronologia

Ptolemaica

U.E.

15052

# FITXA DE MATERIALS DE L'OSIREION

Núm de fitxa  Any  Cronologia  U.E.

Registre   Nom de la peça

Localització: Osireion  Superestructura  Infraestructura Restauració  Si  No

Nínxol

## Descripció de la peça

Figures de llim recobertes d'una carcassa de guix i per sobre una capa de resina de color negre que pertanyen a imatges dels quatre fills d'Horus. És difícil saber a quin geni representen, ja que la resina ha emmascarat els trets de les cares. S'han numerat les estatuetes d'esquerra a dreta. La peça núm. 1 té la carcassa de color blanquinós. La peça núm. 2 de color beix amb restes de pa d'or. La peça núm. 3 està quasi tota recoberta de resina, però sembla que la carcassa és, també, de color groguenc amb partícules daurades.

Quantitat  Material

Mides

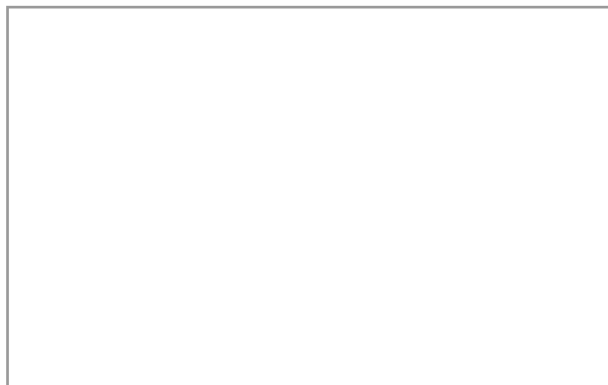
Decoracions

Inscripcions

## Imatges



Figura 1



Núm de fitxa

155

Any

2003

Cronologia

Ptolemaica

U.E.

15052

# FITXA DE MATERIALS DE L'OSIREION

Núm de fitxa  Any  Cronologia  U.E.

Registre   Nom de la peça

Localització: Osireion  Superestructura  Infraestructura Restauració  Si  No

Nínxol

### Descripció de la peça

Cons de llim de diverses dimensions on s'hi poden veure diferents representacions. En alguns s'observa a la deessa Neit asseguda, mentre que d'altres tenen inscripcions en demòtic. Moltes de les inscripcions estan en mal estat de conservació i són il·legibles. Hi ha alguns cons que tenen la imatge de Neit i també un text a continuació. És interessant observar les inscripcions ja que fan referència a les boles màgiques i a les divinitats protectores d'aquestes boles, tot relacionant-les amb els punts cardinals. La peça núm. 12 fa referència a Onofris, l'epítet del déu Osiris, ja ressuscitat. Una altra referència a Onofris la trobem en la inscripció d'una de les caixetes del nínxol 2 de la Galeria 2E. Veure fitxa núm. 346.

Quantitat  Material

Mides

Decoracions

Inscripcions

### Imatges



Figura 1



Figura 2. Peça 3: "bola primera"



Núm de fitxa

156

Any

2003

Cronologia

Ptolemaica

U.E.

15052



Figura 3. Peça 6. Text: tercera del sud



Figura 4. Peça 10. Text: la bola 2 oest



Fig. 5. Peça 12. Text: proteccions/<d>Onofre



Figura 6. Peça 13. Text: és (?) Amon



Figura 7. Peça 20. Text: protecció/Xu,

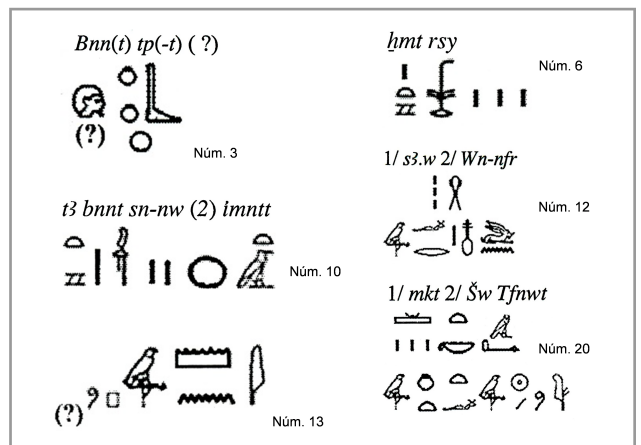


Figura 8. Textos de les inscripcions

# FITXA DE MATERIALS DE L'OSIREION

Núm de fitxa  Any  Cronologia  U.E.

Registre   Nom de la peça

Localització: Osireion  Superestructura  Infraestructura Restauració  Si  No

Nínxol

## Descripció de la peça

Escarabat alat fet amb diverses capes de teixit amb decoració pintada a la superfície de la peça. Amb color groc, marró i verd s'han dibuixat el trets del coleòpter. Possiblement aquests escarabats alats estarien ubicats sobre el pit de les pseudomòmies d'Osiris. Tenim paral·lels d'aquest fet als simulacres osiríacs localitzats a la necròpolis de Tehna. Veure fitxes: 95, 203, 222 i 251.

Quantitat  Material

Mides

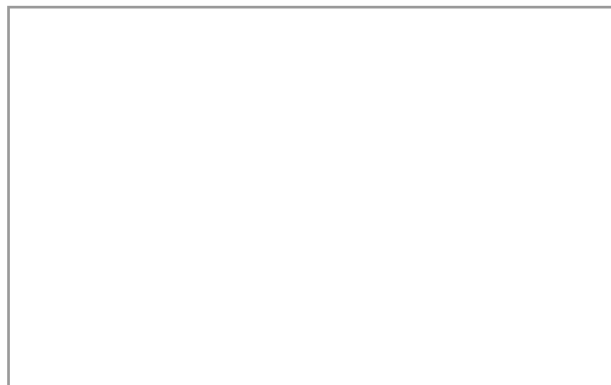
Decoracions

Inscripcions

## Imatges



Figura 1



Núm de fitxa

157

Any

2003

Cronologia

Ptolemaica

U.E.

15052

# FITXA DE MATERIALS DE L'OSIREION

Núm de fitxa  Any  Cronologia  U.E.

Registre   Nom de la peça

Localització: Osireion  Superestructura  Infraestructura Restauració  Si  No

Nínxol

## Descripció de la peça

Petits fragments informes de pa d'or. Possiblement recobriren alguna estatueta o pseudomòmia d'Osiris. També hi ha una dena circular d'or, que formaria part d'un collaret.

Quantitat  Material

Mides

Decoracions

Inscripcions

## Imatges

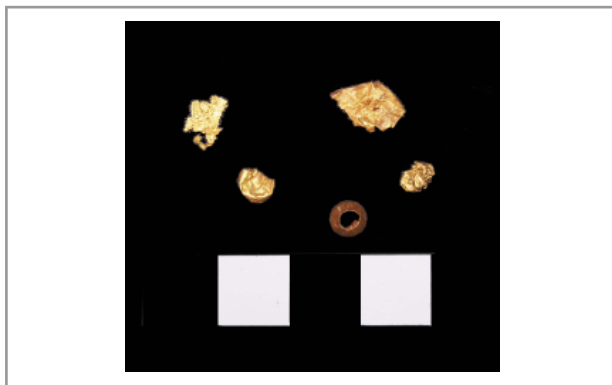
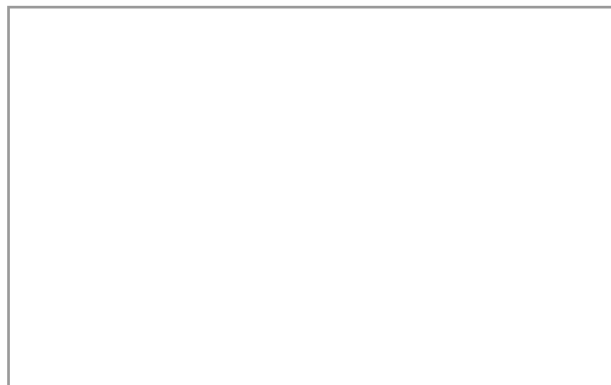


Figura 1



Núm de fitxa

158

Any

2003

Cronologia

Ptolemaica

U.E.

15052

# FITXA DE MATERIALS DE L'OSIREION

Núm de fitxa  Any  Cronologia  U.E.

Registre   Nom de la peça

Localització: Osireion  Superestructura  Infraestructura Restauració  Si  No

Nínxol

## Descripció de la peça

Vuit fragments de caps semi modelats de llim pertanyents a figures osiríaques. Totes estan fetes de llim. La peça de la figura 1 està recoberta d'una carcassa de guix de color groguenc, en molt mal estat de conservació. Els trets de la cara són inexistent. La peça de la figura 2 està recoberta d'una engalba blanca. Els trets de la cara estan sense definir. La peça de la figura 3 té modelats, encara que amb poca definició, els trets de la cara. Al revers de la figura estan inscrits uns signes en tinta negra. Són il·legibles atesa la seva fragmentació. La peça de la figura 5 està recoberta parcialment d'una capa de teixit. La peça de la figura 6 és la millor treballada i presenta uns trets facials diferenciats. Les peces dels figures 7 i 8 estan molt poc definides.

Quantitat  Material

Mides

Decoracions

Inscripcions

## Imatges



Figura 1



Figura 2

Núm de fitxa

159

Any

2003

Cronologia

Ptolemaica

U.E.

15052



Figura 3. Anvers



Figura 5. Revers



Figura 5



Figura 6



Figura 7



figura 8

# FITXA DE MATERIALS DE L'OSIREION

Núm de fitxa  Any  Cronologia  U.E.

Registre   Nom de la peça

Localització: Osireion  Superestructura  Infraestructura Restauració  Si  No

Nínxol

## Descripció de la peça

Fragments de figures osiríaques fetes amb llim i amb els trets facials dibuixats amb línies de color negre. La peça de la figura 1 porta la corona alta amb l'*ureu* dibuixat. Estan molt marcats els ulls i el nas. Al revers té inscrit un signe de difícil lectura. A la figura 3 hi han tres peces. La primera de l'esquerra, també, porta la corona alta i estan ben dibuixats els ulls, les celles, el nas i la boca. Una barba postissa punxeguda descansa sobre el coll. La peça central està trencada per sota del coll. Li falta la part inferior. Sembla portar una perruca tripartida. Estan marcats els trets de la cara i unes línies horitzontals al cos. la peça de la dreta sembla portar un nemes. Està trencada. La peça de la figura 4 té els tres de la cara dibuixats d'una manera molt naïf.

Quantitat  Material

Mides

Decoracions

Inscripcions

## Imatges



Figura 1. Anvers



Figura 2. Revers



Núm de fitxa

160

Any

2003

Cronologia

Ptolemaica

U.E.

15052



Figura 3

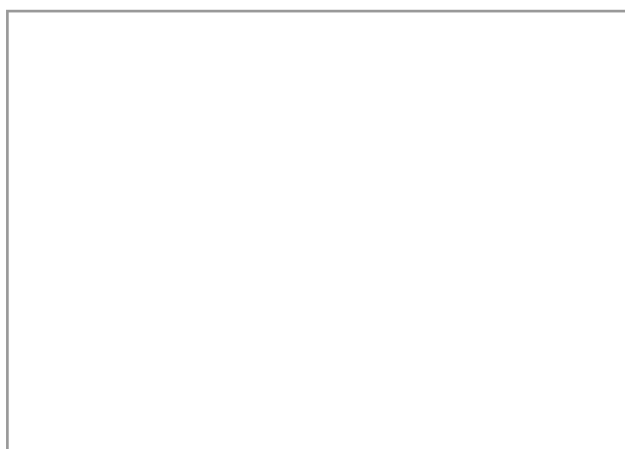
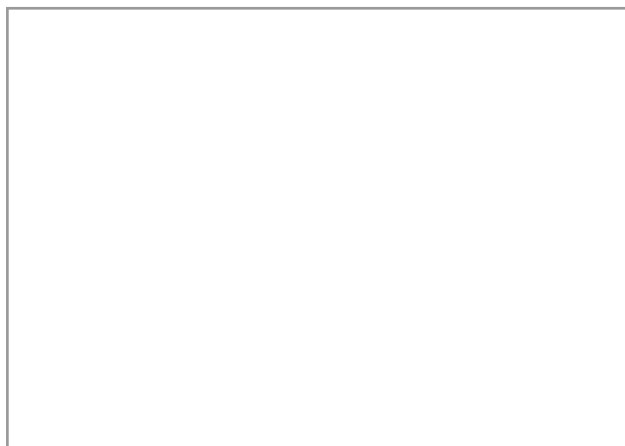
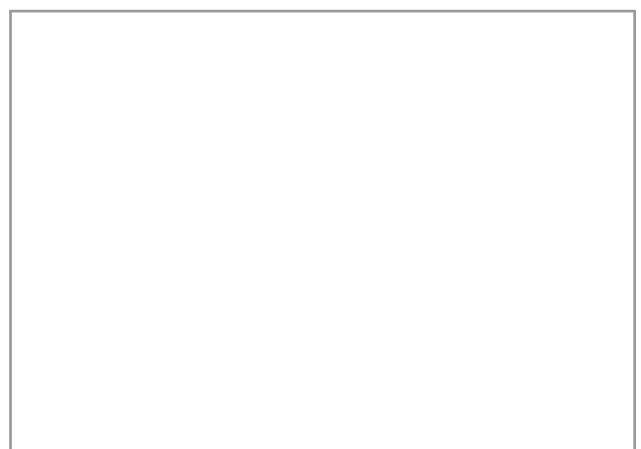
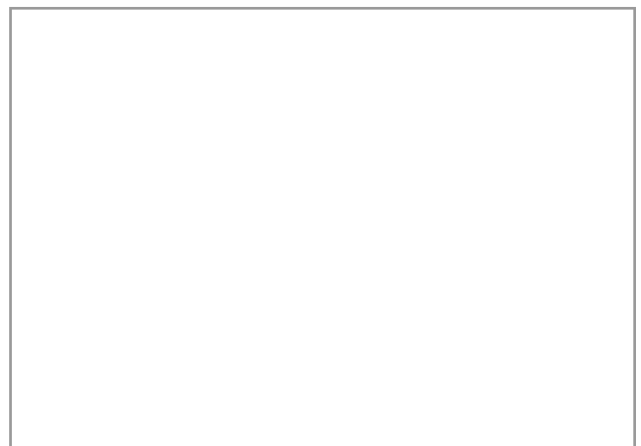


Figura 4



# FITXA DE MATERIALS DE L'OSIREION

Núm de fitxa  Any  Cronologia  U.E.

Registre   Nom de la peça

Localització: Osireion  Superestructura  Infraestructura Restauració  Si  No

Nínxol

## Descripció de la peça

Dos fragments de segells fets de llim similars als estudiats a les fitxes 42 i 139. A la part superior de les peces hi ha un quadrat rebaixat on s'inscriu el motiu decoratiu. Tots dos estan trencats, però és possible poder descriure els motius impressionats ja que en tenim d'altres molt similars. El motiu representat és el d'una escala de mà sostinguda per dos homes situats simètricament a cada costat d'ella emmarcats dins d'un rectangle.

Quantitat  Material

Mides

Decoracions

Inscripcions

## Imatges



Figura 1



Figura 2

Núm de fitxa

161

Any

2003

Cronologia

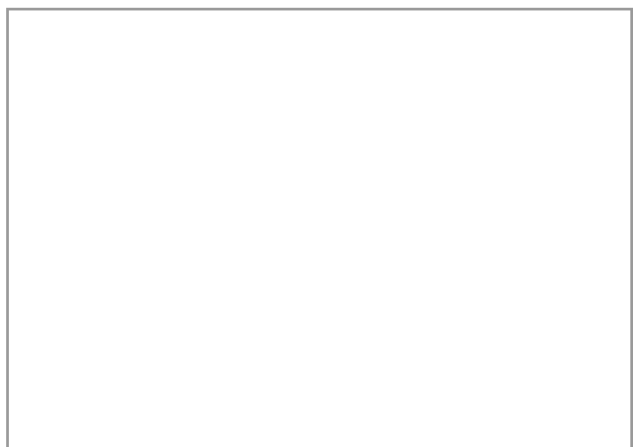
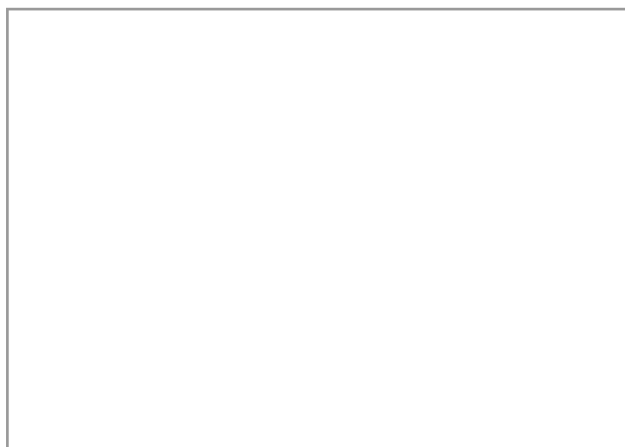
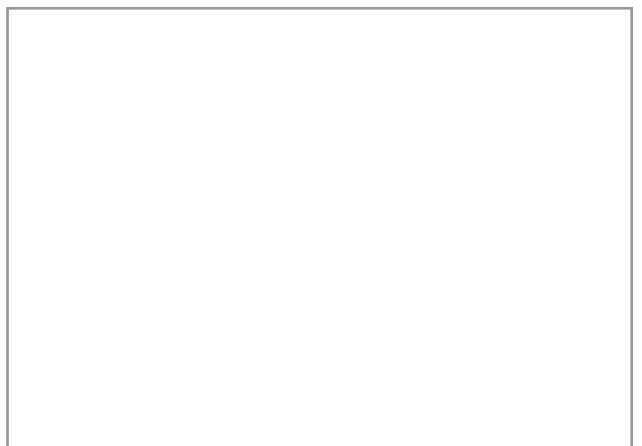
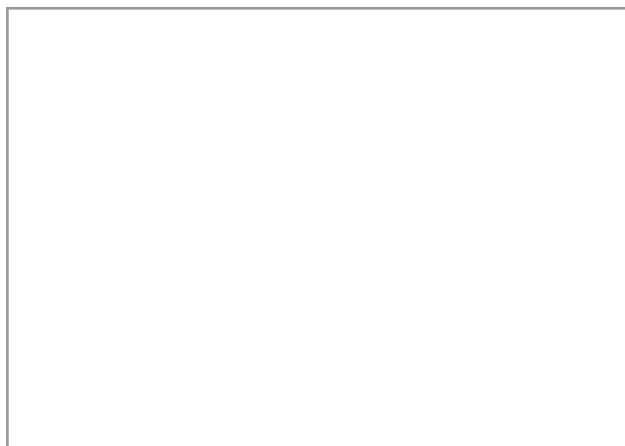
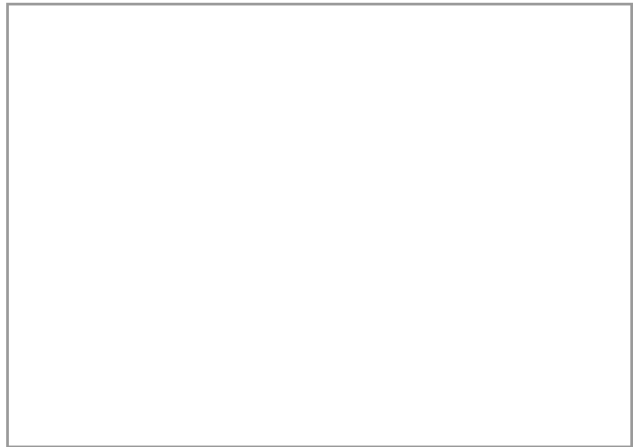
Ptolemaica

U.E.

15052



Fig. 3. Motiu decoractiu segells figs. 1 i 2



# FITXA DE MATERIALS DE L'OSIREION

Núm de fitxa  Any  Cronologia  U.E.

Registre   Nom de la peça

Localització: Osireion  Superestructura  Infraestructura Restauració  Si  No

Nínxol

## Descripció de la peça

48 petits amulets fets de fusta. D'aquesta tipologia se n'han trobat forces a l'interior de les galeries de l'Osireion. Alguns estan molt ben tallats i representen figures de divinitats amb una iconografia grecoromana. D'altres, molt esquemàtics, només són un rectangle sense decorar. Veure fitxes: 47, 67, 145, 205, 225, 261, 264 i 333.

Quantitat  Material

Mides

Decoracions

Inscripcions

## Imatges



Figura 1



Figura 2

Núm de fitxa

162

Any

2003

Cronologia

Ptolemaica

U.E.

15052



Figura 3

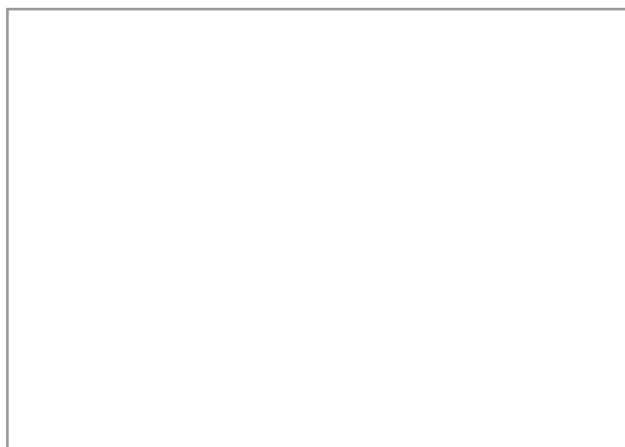
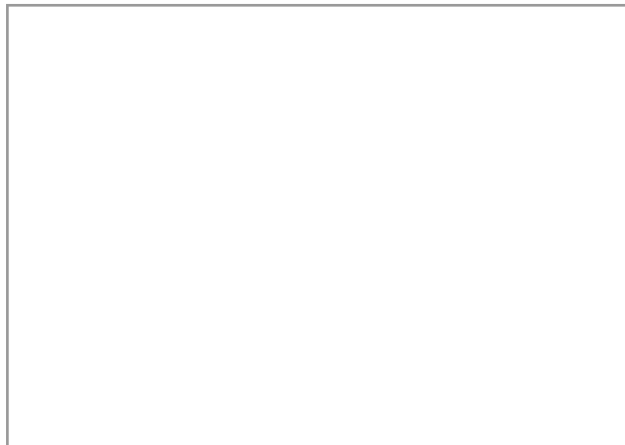
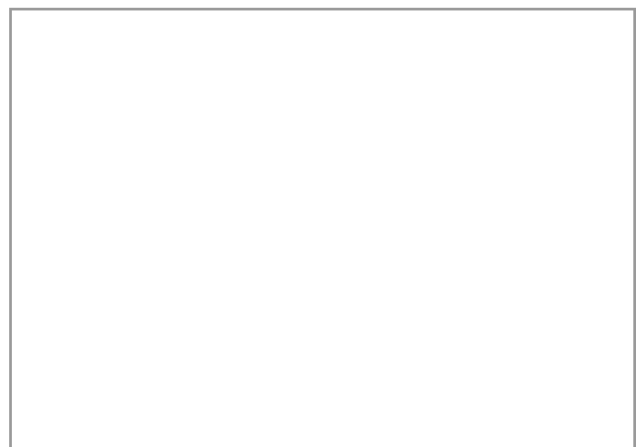
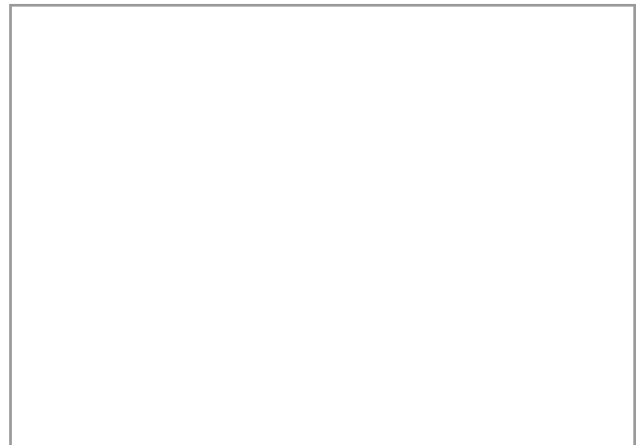


Figura 4



# FITXA DE MATERIALS DE L'OSIREION

Núm de fitxa  Any  Cronologia  U.E.

Registre   Nom de la peça

Localització: Osireion  Superestructura  Infraestructura Restauració  Si  No

Nínxol

## Descripció de la peça

Amulets de faiança de diverses mides i tipologies. Alguns estan en un estat molt dolent de conservació. El millor conservat és el de la figura 1. Representa una figura momiforme.

Quantitat  Material

Mides

Decoracions

Inscripcions

## Imatges



Figura 1



Figura 2

Núm de fitxa

163

Any

2003

Cronologia

Ptolemaica

U.E.

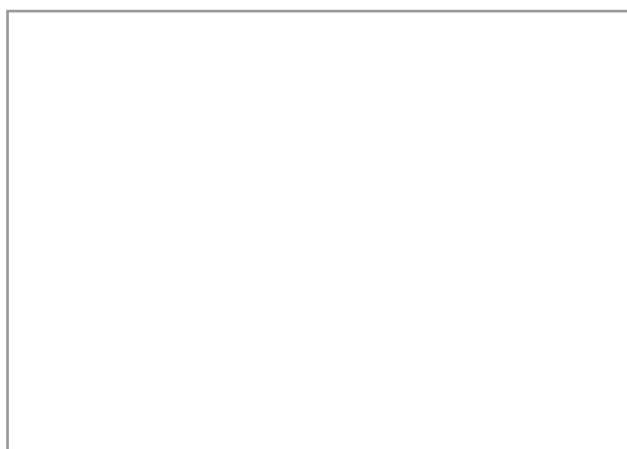
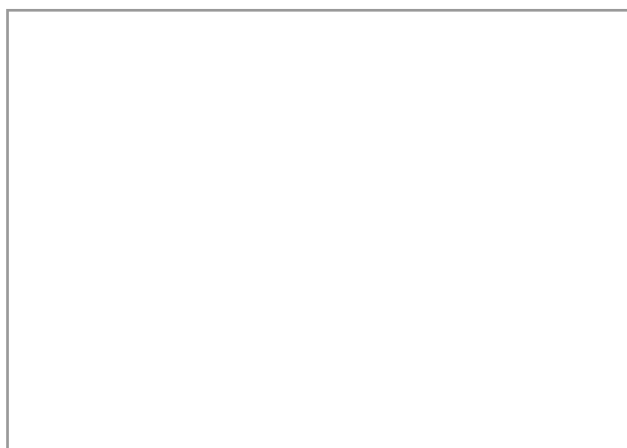
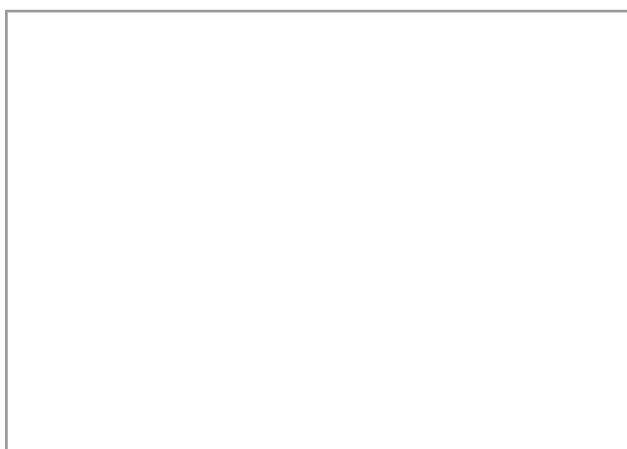
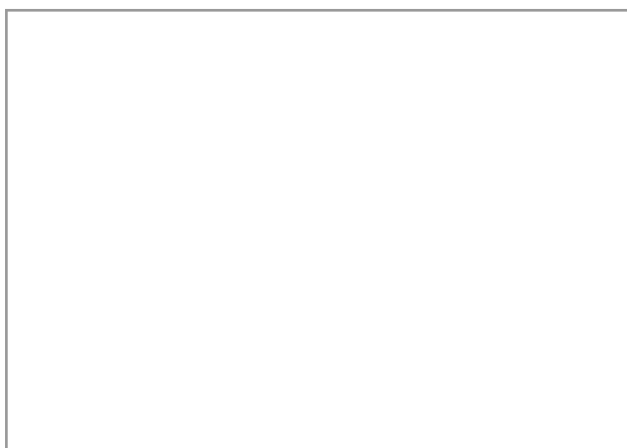
15052



Figura 3



Figura 4



# FITXA DE MATERIALS DE L'OSIREION

Núm de fitxa  Any  Cronologia  U.E.

Registre   Nom de la peça

Localització: Osireion  Superestructura  Infraestructura Restauració  Si  No

Nínxol

## Descripció de la peça

Boles de llim de mida gran recobertes, quasi totes, d'una capa de guix de color vermellós. Per les seves característiques i mides no semblen que estiguessin ubicades a l'interior de les caixetes de pedra. No coneixem l'ús d'aquestes boles, però creiem que tindrien, també, un valor de protecció i estarien relacionades amb el ritual de les quatre boles. Similars a les de la fitxa 77.

Quantitat  Material

Mides

Decoracions

Inscripcions

## Imatges



Figura 1

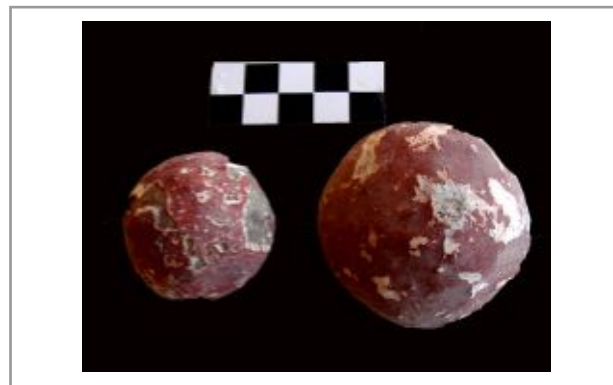


Figura 2



Núm de fitxa

164

Any

2003

Cronologia

Ptolemaica

U.E.

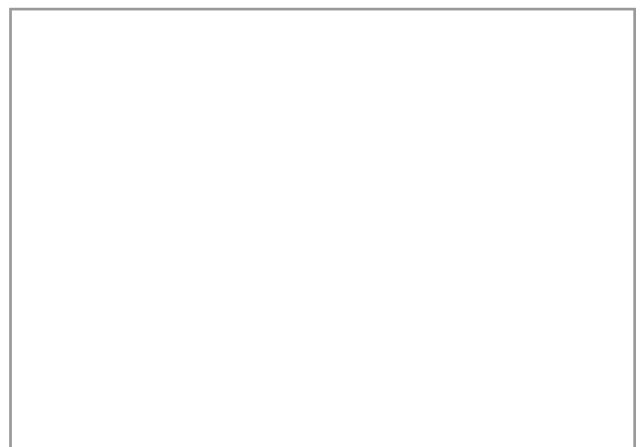
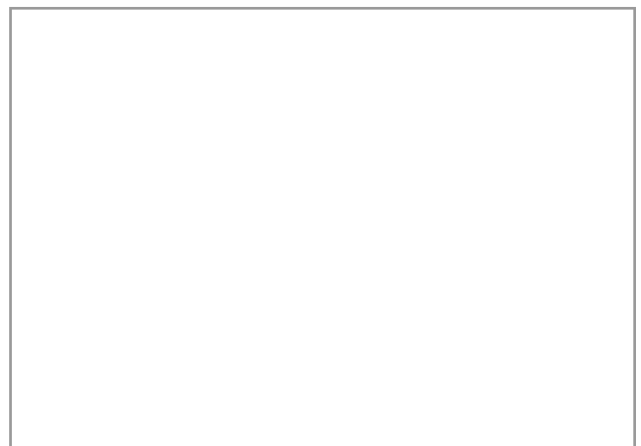
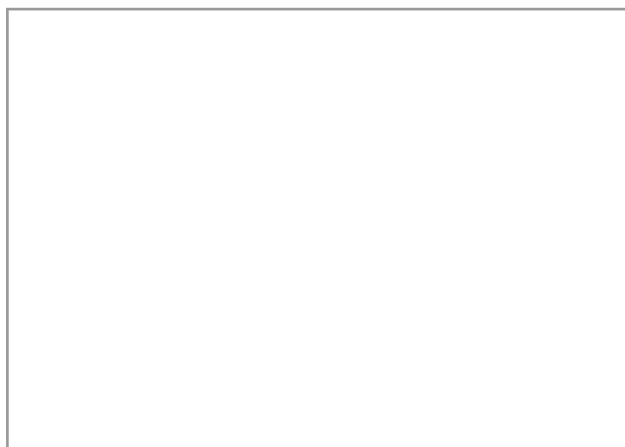
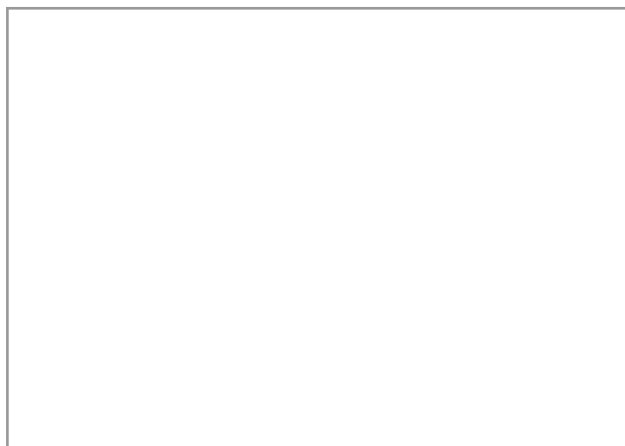
15052



Figura 3



Figura 4



# FITXA DE MATERIALS DE L'OSIREION

Núm de fitxa  Any  Cronologia  U.E.

Registre   Nom de la peça

Localització: Osireion  Superestructura  Infraestructura Restauració  Si  No

Nínxol

## Descripció de la peça

Petits fragments informes d'or. No es pot saber si recobriren les pseudomòmies d'Osiris o formarien part d'algun element de l'aixovar.

Quantitat  Material

Mides

Decoracions

Inscripcions

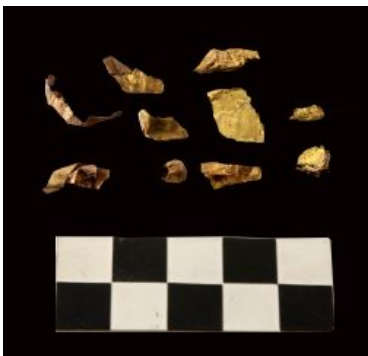
Imatges 

Figura 1

Núm de fitxa

165

Any

2003

Cronologia

Ptolemaica

U.E.

15052

# FITXA DE MATERIALS DE L'OSIREION

Núm de fitxa  Any  Cronologia  U.E.

Registre   Nom de la peça

Localització: Osireion  Superestructura  Infraestructura Restauració  Si  No

Nínxol

## Descripció de la peça

Boles màgiques de llim de petites dimensions que ben segur estarien ubicades a l'interior de les caixetes de pedra. Volem destacar la peça tres de la figura 2 que té una fulla de pa d'or al mig de la bola. A més, té unes característiques una mica diferents al no ser del tot esfèrica (veure figures 3 i 4). Les boles de les figures 5 i 6 estan recobertes d'una capa fina de guix i decorades amb línies de colors rosa i negre. La bola de la figura 7 encara conserva restes de teixit. Veure fitxes: 24, 149, 252 i 268.

Quantitat  Material

Mides

Decoracions

Inscripcions

## Imatges

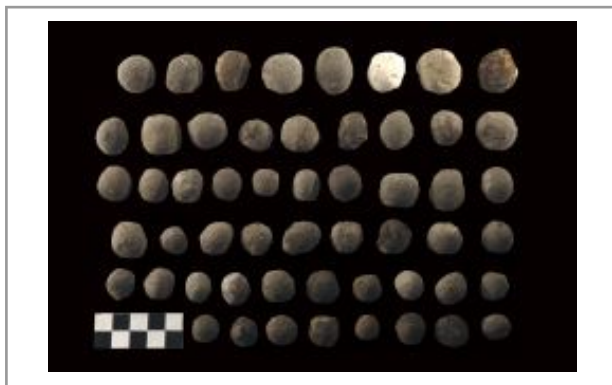


Figura 1



Figura 2

Núm de fitxa

166

Any

2003

Cronologia

Ptolemaica

U.E.

15052

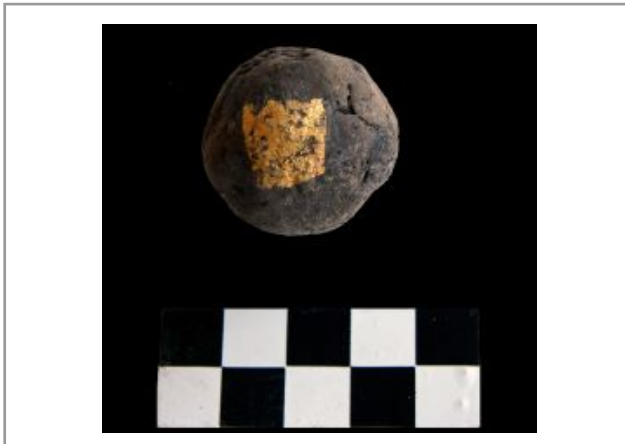


Fig. 3. Vista frontal de la peça 3 de la fig. 2



Fig. 4. Vista lateral de la peça 3 de la fig. 2

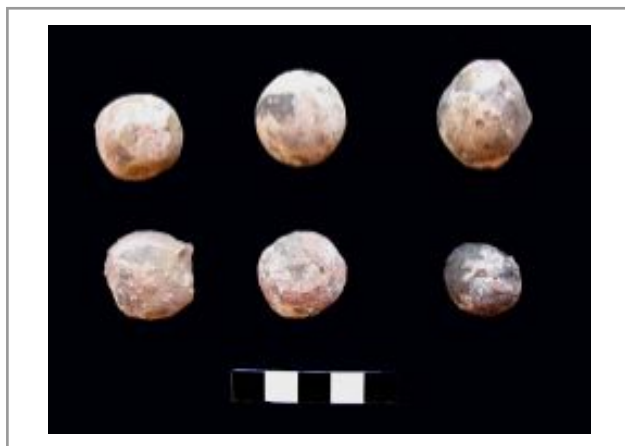


Figura 5

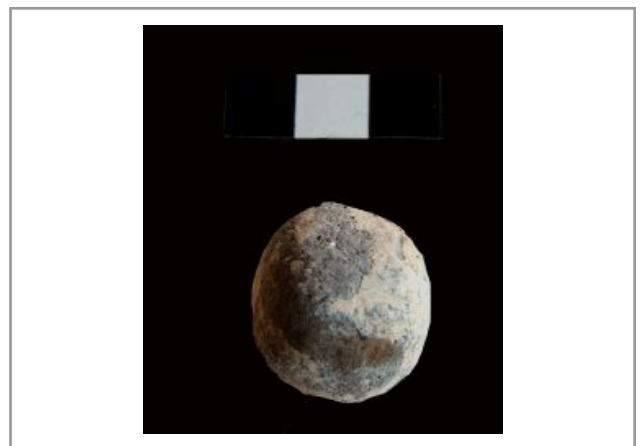
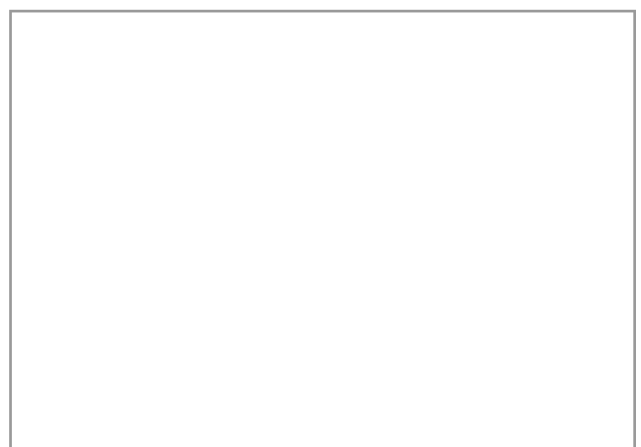


Figura 6



Figura 7



# FITXA DE MATERIALS DE L'OSIREION

Núm de fitxa  Any  Cronologia  U.E.

Registre   Nom de la peça

Localització: Osireion  Superestructura  Infraestructura Restauració  Si  No

Nínxol

## Descripció de la peça

Peces còniques de diverses mides i tipologia. Algunes presenten la imatge de la deessa Neit arquera realitzada d'una manera esquemàtica o més figurativa. D'altres tenen inscripcions en demòtic en molt mal estat de conservació i són il·legibles.

Quantitat  Material

Mides

Decoracions

Inscripcions

## Imatges



Figura 1



Figura 2. Detall de la peça 6 de la figura 1

Núm de fitxa

167

Any

2003

Cronologia

Ptolemaica

U.E.

15052



Figura 3



Figura 4



Figura 5



Figura 6



Figura 7



Figura 8

# FITXA DE MATERIALS DE L'OSIREION

Núm de fitxa  Any  Cronologia  U.E.

Registre   Nom de la peça

Localització: Osireion  Superestructura  Infraestructura Restauració  Si  No

Nínxol

## Descripció de la peça

Diversos fragments de carcassa de figura osiríaca. Possiblement pertanyen a una mateixa peça. Sobre un fons de color rosa intens s'han dibuixat els trets més importants de la figura d'Osiris. Està molt fragmentada però s'aprecien amb claredat les dues mans de la divinitat, (veure peces 1 i 2 de la figura 1). La mà esquerra sembla empenyar un ceptre. Les dues mans estan recobertes una fina capa de pa d'or.

Quantitat  Material

Mides

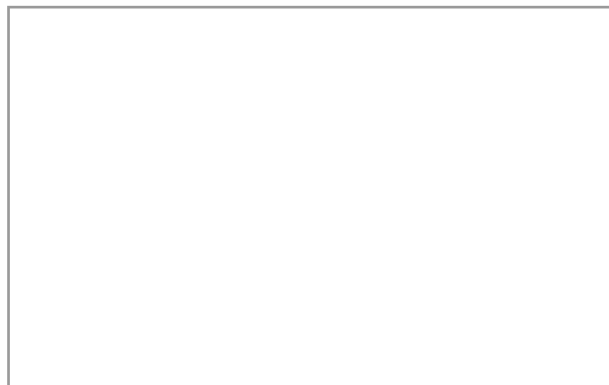
Decoracions

Inscripcions

## Imatges



Figura 1





Núm de fitxa

168

Any

2003

Cronologia

Ptolemaica

U.E.

15052

# FITXA DE MATERIALS DE L'OSIREION

Núm de fitxa  Any  Cronologia  U.E.

Registre   Nom de la peça

Localització: Osireion  Superestructura  Infraestructura Restauració  Si  No

Nínxol

## Descripció de la peça

Models de pans triangulars de llim. Alguns estan trencats (Figures 5 i 6). Les peces estan recobertes d'una capa de guix de color clar on es representa, policromat en vius colors, el signe jeroglífic (*r*) *di*: Els colors utilitzats són el vermell, el rosa, el groc i el negre. Veure fitxes 22, 56, 76 i 223.

Quantitat  Material

Mides

Decoracions

Inscripcions

## Imatges



Figura 1



Figura 2

Núm de fitxa

169

Any

2003

Cronologia

Ptolemaica

U.E.

15052



Figura 3



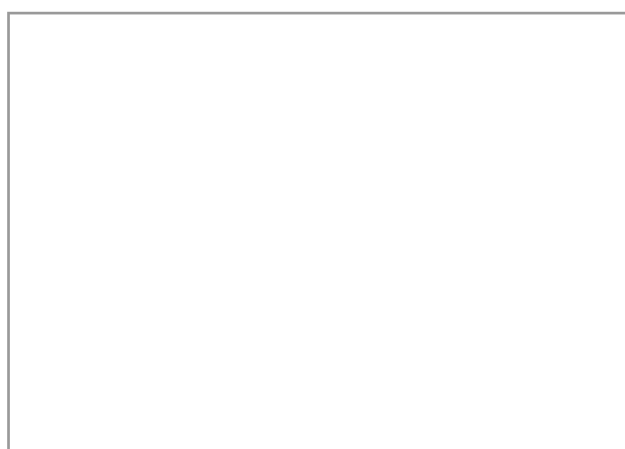
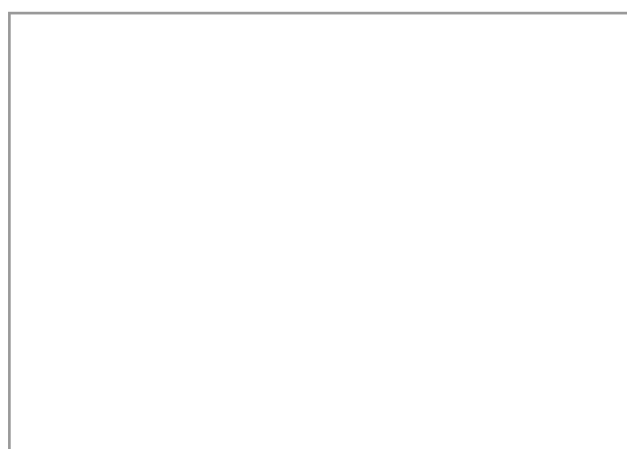
Figura 4



Figura 5



Figura 6



# FITXA DE MATERIALS DE L'OSIREION

Núm de fitxa  Any  Cronologia  U.E.

Registre   Nom de la peça

Localització: Osireion  Superestructura  Infraestructura Restauració  Si  No

Nínxol

## Descripció de la peça

Models de pastissos. Petites peces de forma circular amb revestiment de guix de diversos colors i decoracions. Dibuixen una mena de quadrícula que conté quatre punts circulars de color vermellós o verd, que representen la decoració del pastís. Veure fitxa 23. La peça de la figura 4 esta partida per la meitat i la decoració està molt difuminada.

Quantitat  Material

Mides

Decoracions

Inscripcions

## Imatges



Figura 1



Figura 2

Núm de fitxa

170

Any

2003

Cronologia

Ptolemaica

U.E.

15052



Figura 3

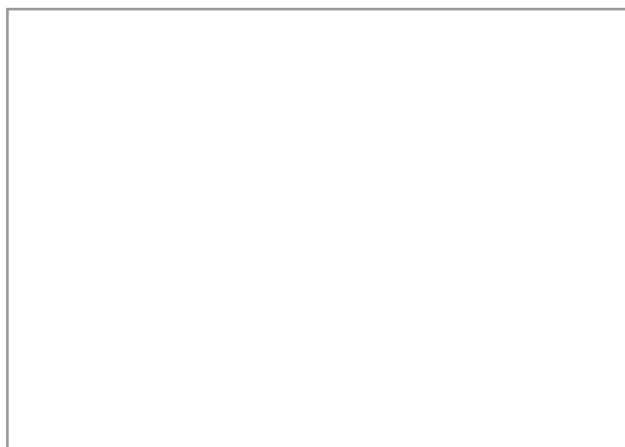
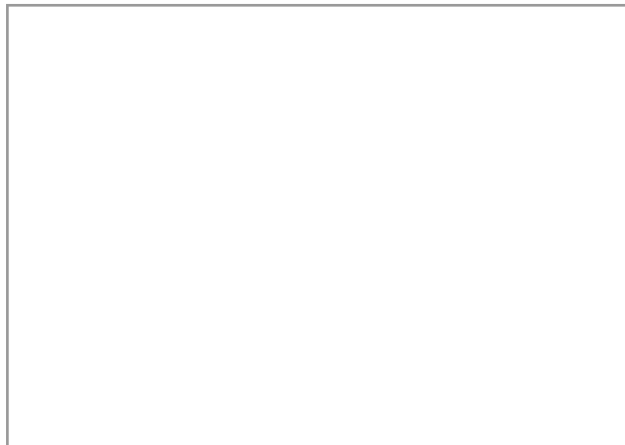
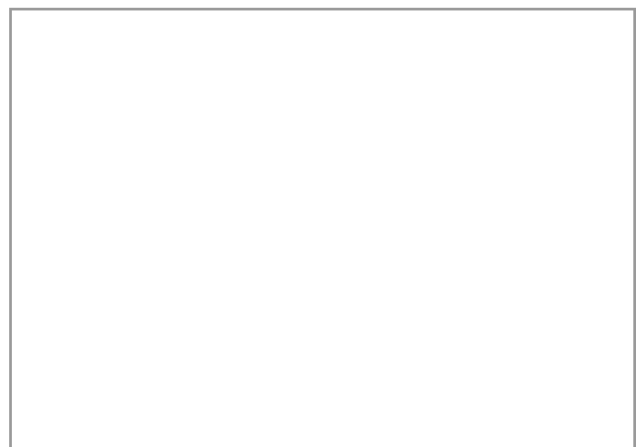
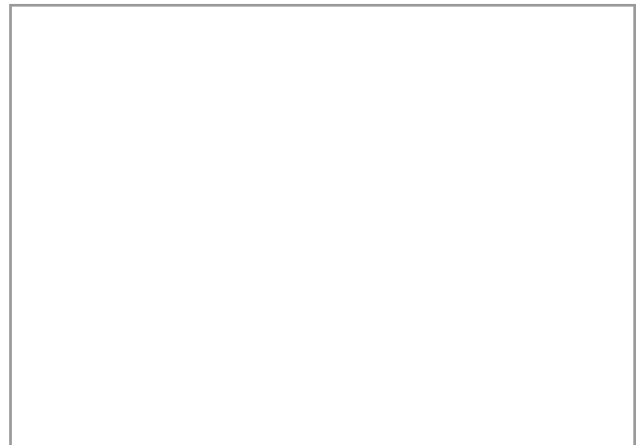


Figura 4



# FITXA DE MATERIALS DE L'OSIREION

Núm de fitxa  Any  Cronologia  U.E.

Registre   Nom de la peça

Localització: Osireion  Superestructura  Infraestructura Restauració  Si  No

Nínxol

## Descripció de la peça

Fragments de tors i cames de figuretes osiríaques. Hi ha de diferents tipus. Totes són de llim però hi ha unes que estan embolicades amb teixit i recobertes de resina de color negre; mentre que d'altres estan recobertes d'una carcassa de guix policromada on predominen els colors rosa i negre en les decoracions. Els fragments de tors de certa grandària permeten observar la tipologia usual de les figures osiríaques de l'Osireion. Tenen el braç dret sobre el pit i amb la mà dreta empunyen un o dos ceptres que recolzen sobre l'espatlla dreta. La mà esquerra està col·locada sobre el penis.

Quantitat  Material

Mides

Decoracions

Inscripcions

## Imatges



Figura 1



Figura 2

Núm de fitxa

171

Any

2003

Cronologia

Ptolemaica

U.E.

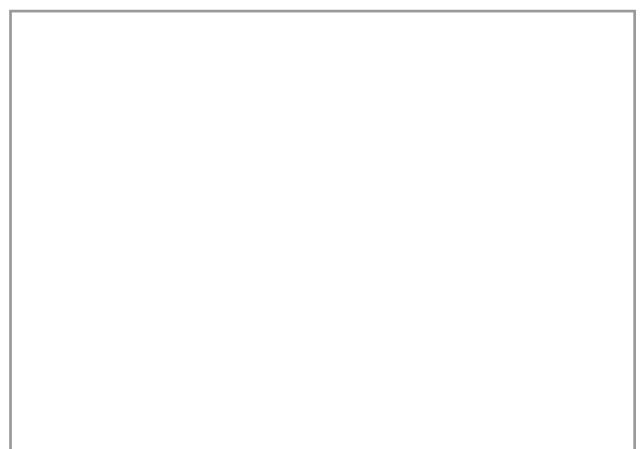
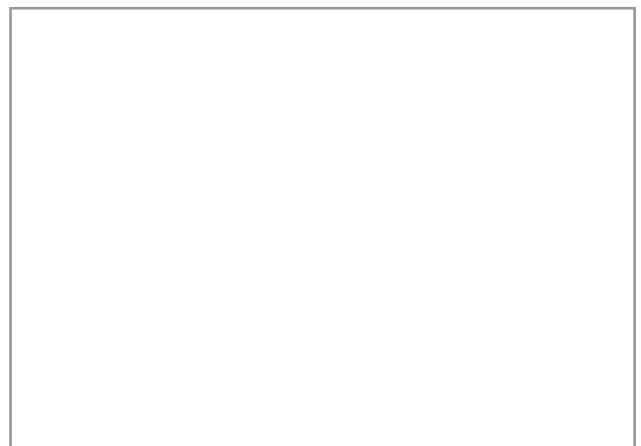
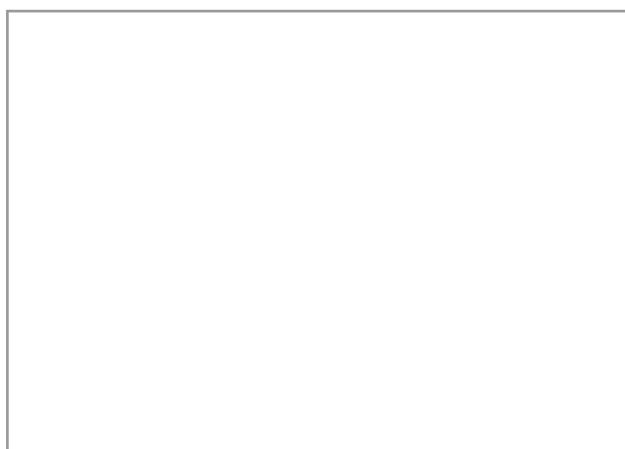
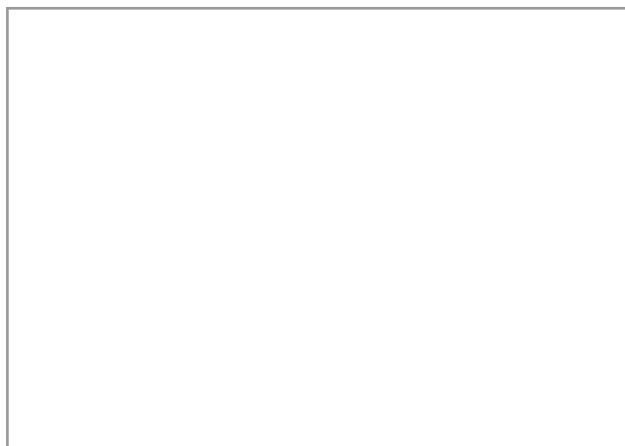
15052



Figura 3



Figura 4



# FITXA DE MATERIALS DE L'OSIREION

Núm de fitxa  Any  Cronologia  U.E.

Registre   Nom de la peça

Localització: Osireion  Superestructura  Infraestructura Restauració  Si  No

Nínxol

## Descripció de la peça

Figuretes de llim que representen els quatre fills d'Horus. Totes estan trencades per la part inferior. Les peces de les figures 1 i 3 pertanyen, clarament, a Duamutef, el xacal. Les estatuetes de la figura 4 estan embolicades amb teixit i recobertes de resina de color negre. S'han numerat de dalt a baix i d'esquerra a dreta. Tot i la dificultat, pel seu estat de conservació, creiem que les peces 1, 2 i 5 correspondrien a Amset, les peces 3 i 4 a Hapy, la peça 5 a Qebhsenuf i les peces 7 i 8 a Duamutef.

Quantitat  Material

Mides

Decoracions

Inscripcions

Imatges



Figura 1. Vista frontal

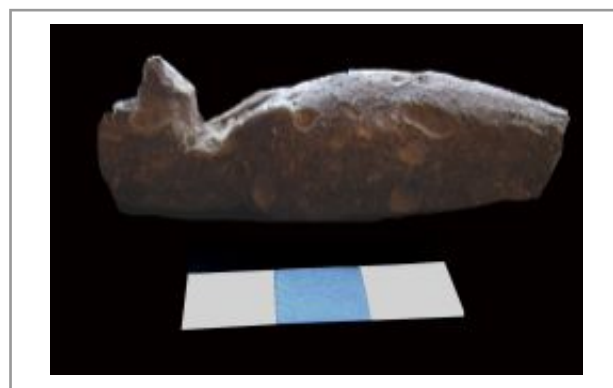


Figura 2. Vista lateral de la peça de la fig. 1



Núm de fitxa

172

Any

2003

Cronologia

Ptolemaica

U.E.

15052



Figura 3

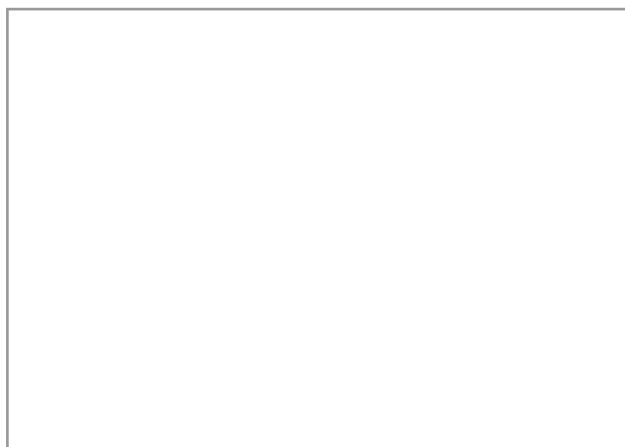
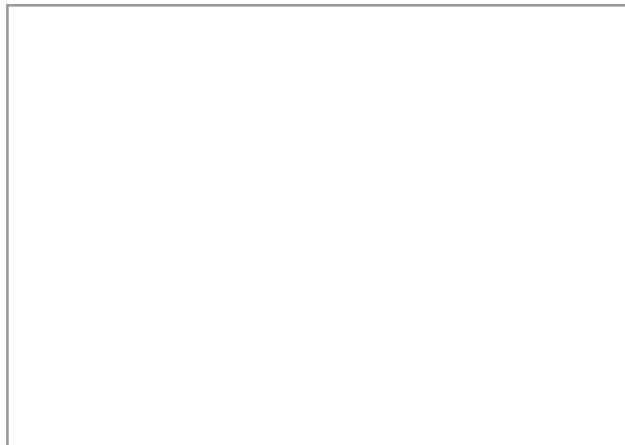
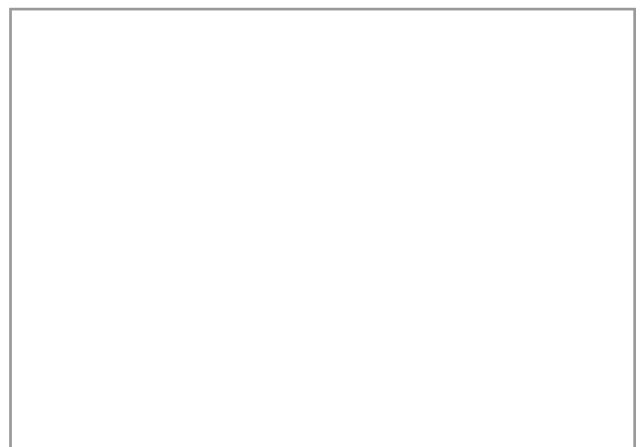
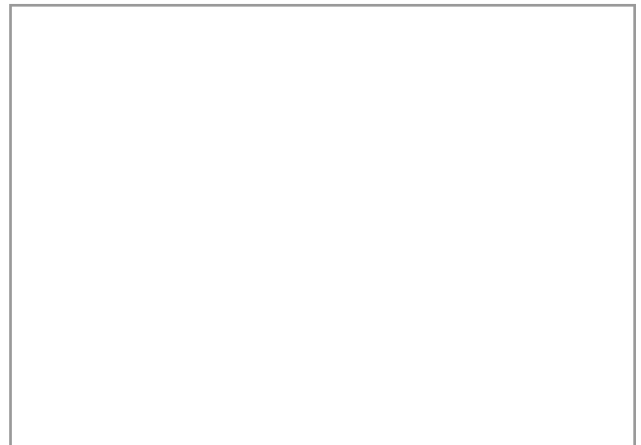


Figura 4



# FITXA DE MATERIALS DE L'OSIREION

Núm de fitxa  Any  Cronologia  U.E.

Registre   Nom de la peça

Localització: Osireion  Superestructura  Infraestructura Restauració  Si  No

Nínxol

## Descripció de la peça

Set fragments que corresponen a tres figures osiríaques fetes de llim. Les tres figures han perdut el cap. Les peces de les figures 1 i 2 tenen el braç dret sobre el pit i amb la mà dreta empunyen un o dos ceptres que recolzen sobre l'espatlla dreta. La mà esquerra està col·locada sobre el penis. La peça de la figura 3 és una mica diferent. Està recoberta d'una engalba de color blanc. L'estatueta té els dos braços creuats sobre el pit i les mans una per sota de l'altre. Una iconografia usual en les representacions del déu Osiris a partir de la Baixa Època.

Quantitat  Material

Mides

Decoracions

Inscripcions

## Imatges



Figura 1



Figura 2

Núm de fitxa

173

Any

2003

Cronologia

Ptolemaica

U.E.

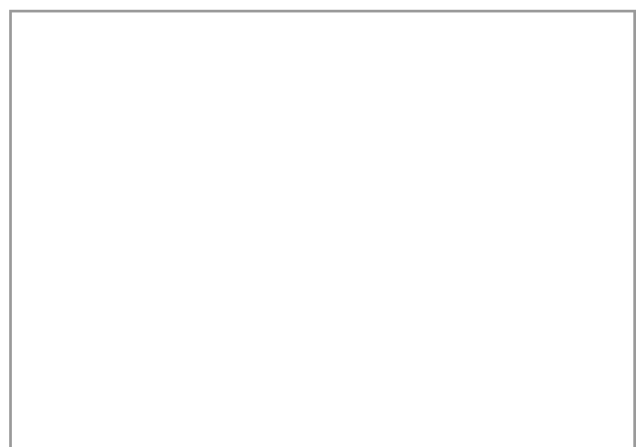
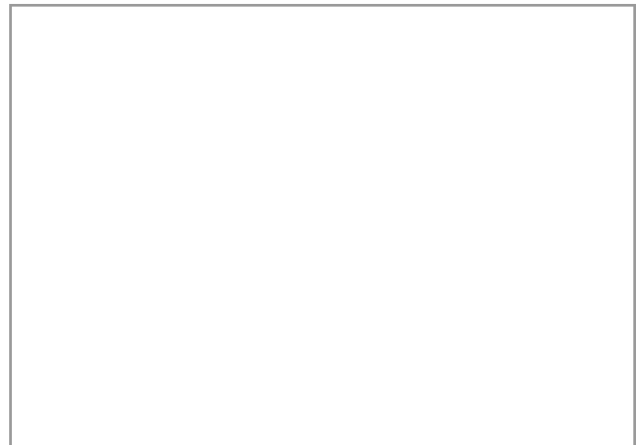
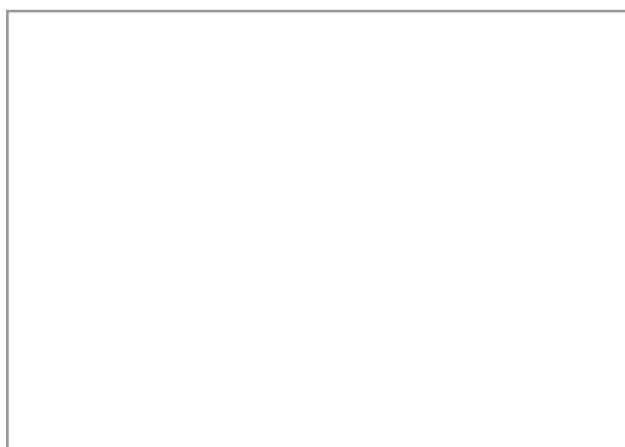
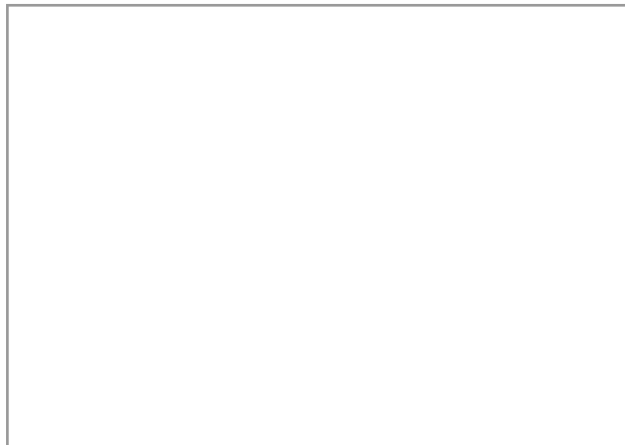
15052



Figura 3. Anvers



Figura 4. Revers



# FITXA DE MATERIALS DE L'OSIREION

Núm de fitxa  Any  Cronologia  U.E.

Registre   Nom de la peça

Localització: Osireion  Superestructura  Infraestructura Restauració  Si  No

Nínxol

## Descripció de la peça

Fragments de cames i peus de figures osiríaques fetes amb llim i recobertes de resina de color negre. La peça de la figura 2 és, també, de llim, però estava recoberta de pa d'or, del que encara es conserven algunes restes.

Quantitat  Material

Mides

Decoracions

Inscripcions

## Imatges



Figura 1



Figura 2

Núm de fitxa

174

Any

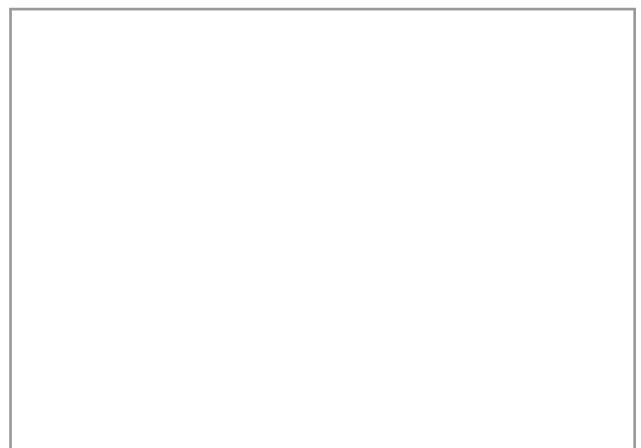
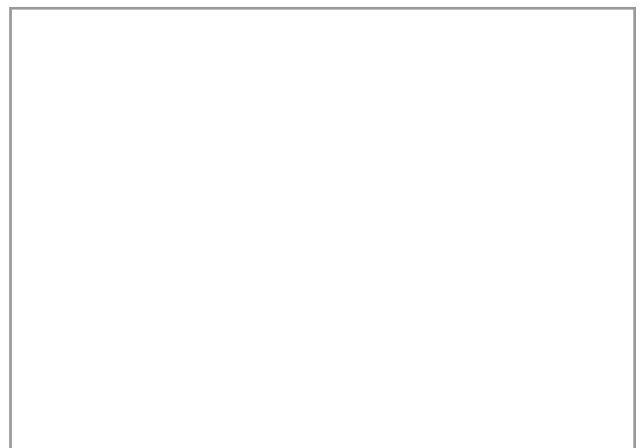
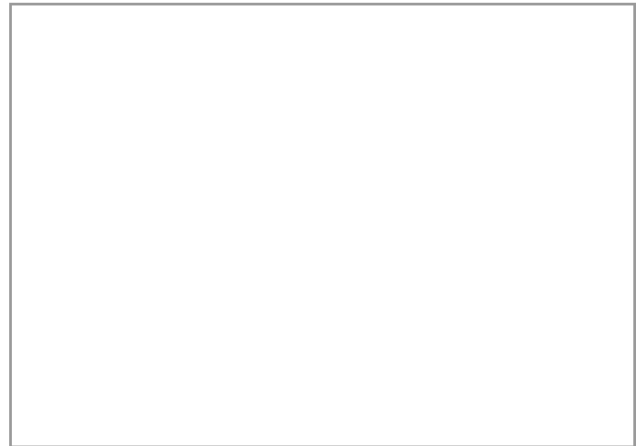
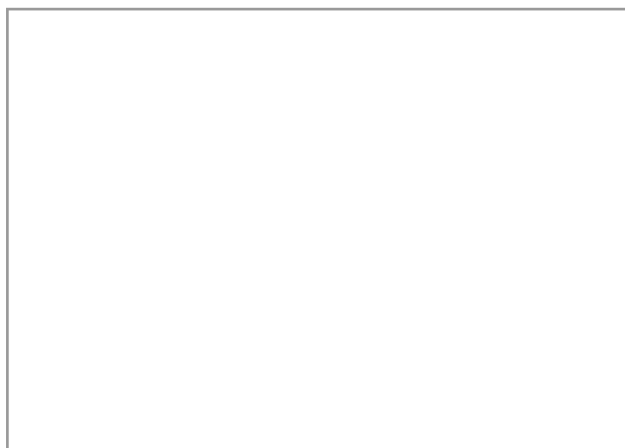
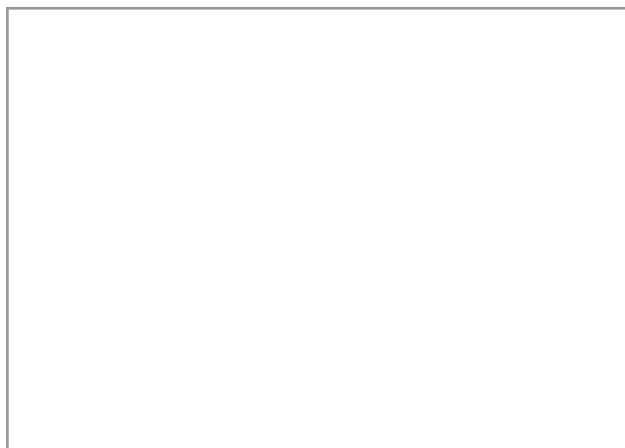
2003

Cronologia

Ptolemaica

U.E.

15052



# FITXA DE MATERIALS DE L'OSIREION

Núm de fitxa  Any  Cronologia  U.E.

Registre   Nom de la peça

Localització: Osireion  Superestructura  Infraestructura Restauració  Si  No

Nínxol

## Descripció de la peça

Tres fragments de tors de figures osiríaques. Estan fetes de llim i recobertes d'una carcassa de guix pintada de color rosa i decorada amb línies i punts de color negre. La peça núm. 2 té sobre el pit dibuixades les dues mans del déu Osiris de color daurat.

Quantitat  Material

Mides

Decoracions

Inscripcions

## Imatges



Figura 1

Núm de fitxa

175

Any

2003

Cronologia

Ptolemaica

U.E.

15052

# FITXA DE MATERIALS DE L'OSIREION

Núm de fitxa  Any  Cronologia  U.E.

Registre   Nom de la peça

Localització: Osireion  Superestructura  Infraestructura Restauració  Si  No

Nínxol

## Descripció de la peça

Fragments de peus i arrencament de cames pertanyents a estatuets osiríaques fetes de llim i recobertes de carcassa de guix decorada. La decoració és diversa. Predomina el color rosa per al fons i el color negre per a dibuixar els motius decoratius. En alguns cassos entre el llim del nucli i la carcassa de guix s'observen restes de teixit de lli.

Quantitat  Material

Mides

Decoracions

Inscripcions

## Imatges



Figura 1. Vista superior



Figura 2. Vista frontal



Núm de fitxa

176

Any

2003

Cronologia

Ptolemaica

U.E.

15052



Figura 3. Vista superior

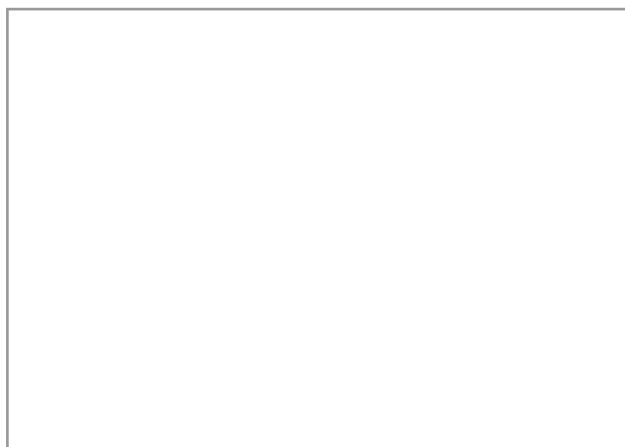
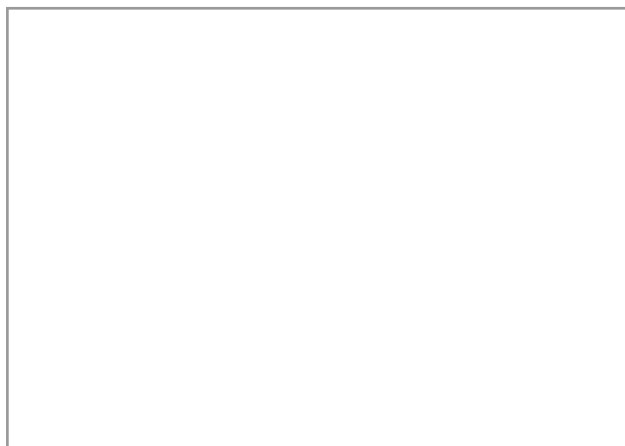
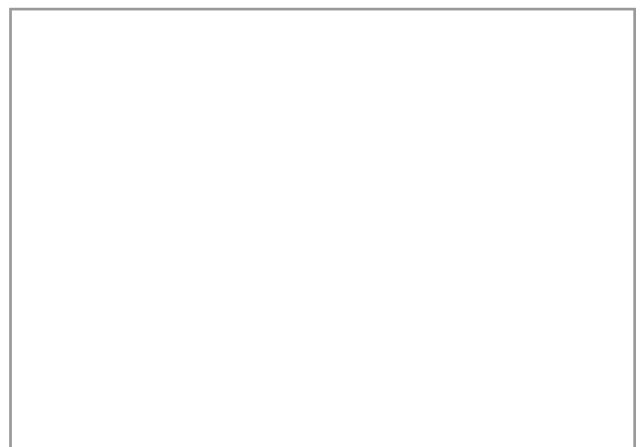
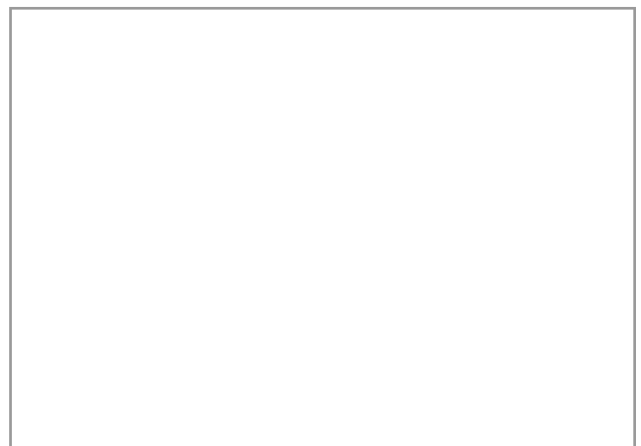


Figura 4. Vista lateral



# FITXA DE MATERIALS DE L'OSIREION

Núm de fitxa  Any  Cronologia  U.E.

Registre   Nom de la peça

Localització: Osireion  Superestructura  Infraestructura Restauració  Si  No

Nínxol

## Descripció de la peça

Fragments informes d'una mateixa figura osiríaca. El nucli està fet de llim i està recoberta d'una carcassa de guix policromada. El fons de la figura és de color rosa pàl·lid. Amb línies de color negre té marcats els trets de la decoració geomètrica de l'embolcall de la mòmia.

Quantitat  Material

Mides

Decoracions

Inscripcions

## Imatges



Figura 1. Conjunt de tots els fragments



Figura 2. Detall del tronc

Núm de fitxa

177

Any

2003

Cronologia

Ptolemaica

U.E.

15052

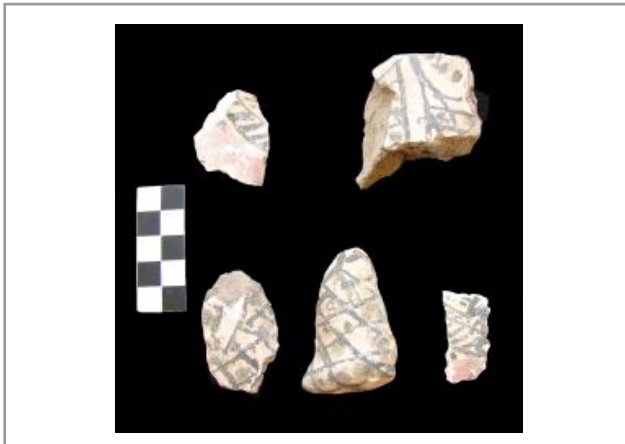
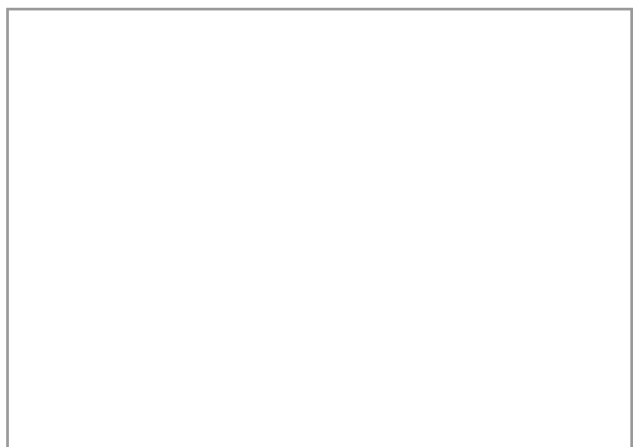
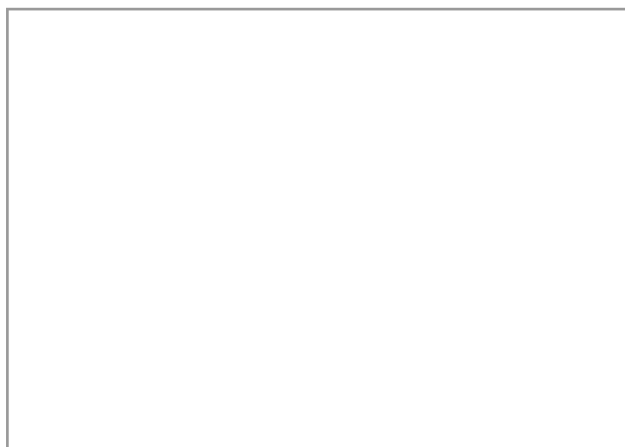
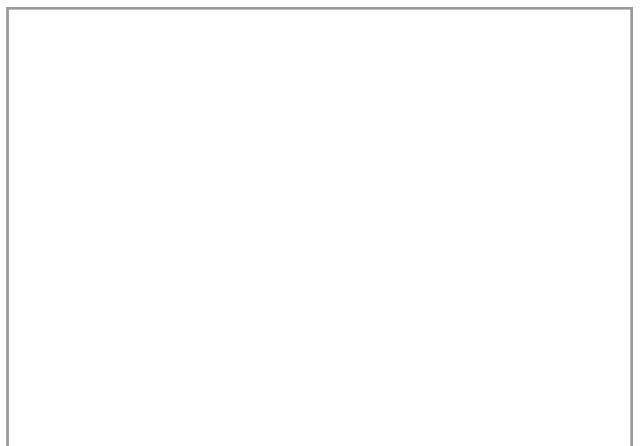
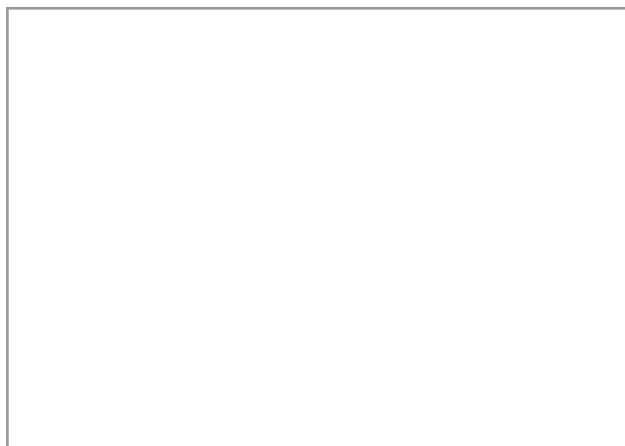
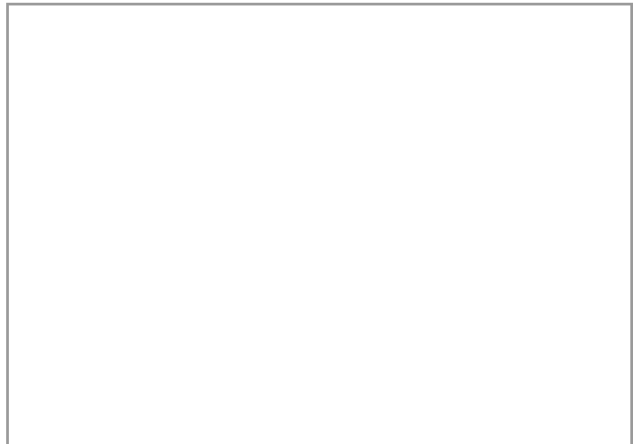


Figura 3. Detall dels altres fragments



# FITXA DE MATERIALS DE L'OSIREION

Núm de fitxa  Any  Cronologia  U.E.

Registre   Nom de la peça

Localització: Osireion  Superestructura  Infraestructura Restauració  Si  No

Nínxol

## Descripció de la peça

Màscares de plom pintades amb els trets de les cares. Tot i estar en molt mal estat de conservació, l'exemplar de la figura 1, millor preservat, encara conserva en la part superior una capa daurada on estan dibuixats uns grans ulls. La peça de la figura 2 està molt trencada. Aquestes peces segurament cobrien les cares de les pseudomòmies d'Osiris. Veure fitxa núm. 41.

Quantitat  Material

Mides

Decoracions

Inscripcions

## Imatges



Figura 1

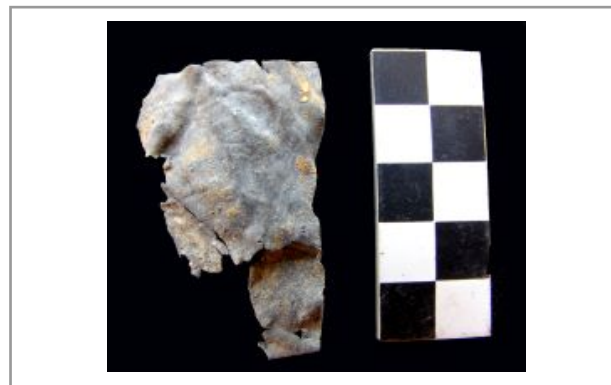


Figura 2

Núm de fitxa

178

Any

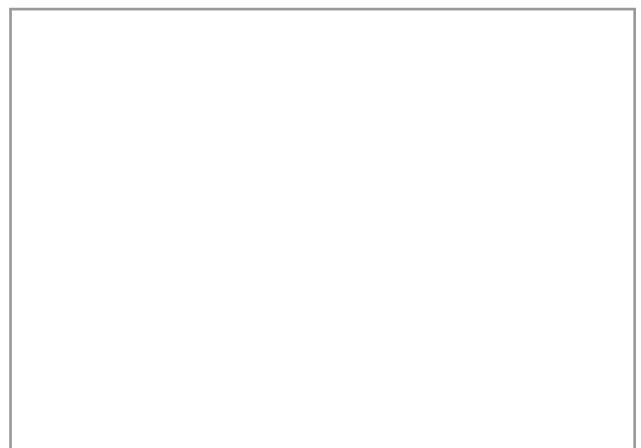
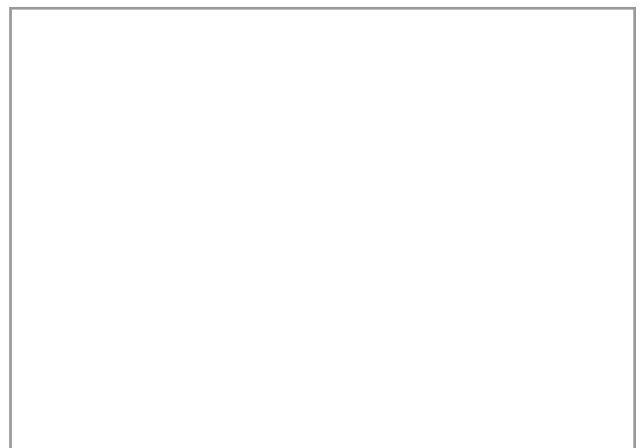
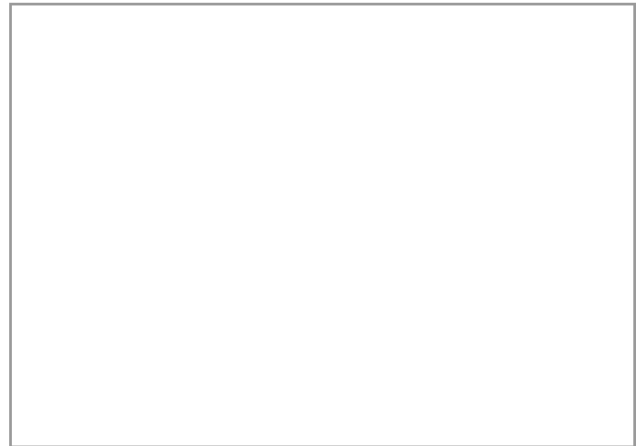
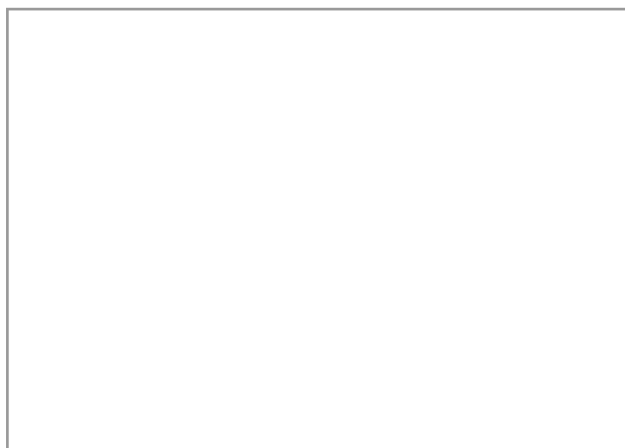
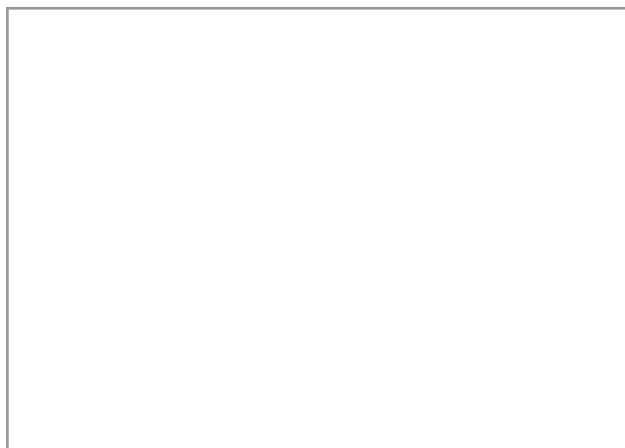
2003

Cronologia

Ptolemaica

U.E.

15052



# FITXA DE MATERIALS DE L'OSIREION

Núm de fitxa  Any  Cronologia  U.E.

Registre   Nom de la peça

Localització: Osireion  Superestructura  Infraestructura Restauració  Si  No

Nínxol

## Descripció de la peça

Fragments de cubs-part inferior de les caixetes de pedra calcària blanca que contenen les boles màgiques. Algunes d'elles encara conserven una inscripció en demòtic en una de les parets, feta amb tinta de color negre. Aquestes inscripcions fan referència als punts cardinals relacionats amb el ritual de protecció de les quatre boles. Estan en mal estat de conservació, però sembla apreciar-se que totes tenen el receptacle de la bola de forma quadrada.

Quantitat  Material

Mides

Decoracions

Inscripcions .

## Imatges



Fig. 1. Caixeta amb text inscrit: sud



Figura 2. Es pot llegir: costat est (?)

Núm de fitxa

179

Any

2003

Cronologia

Ptolemaica

U.E.

15052



Fig. 3. Caixeta amb text: tercer del sud (?)



Fig. 4. Frag. caixetes. Filera sup: est, oest

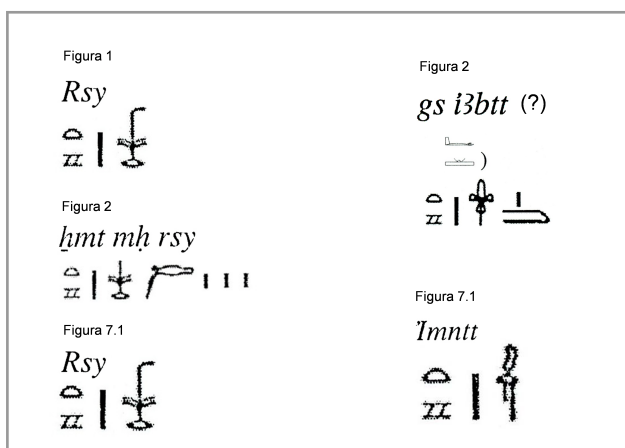


Figura 5. inscripcions de totes les caixetes



Figura 6



Figura 7



Figura 8

# FITXA DE MATERIALS DE L'OSIREION

Núm de fitxa  Any  Cronologia  U.E.

Registre   Nom de la peça

Localització: Osireion  Superestructura  Infraestructura Restauració  Si  No

Nínjol

## Descripció de la peça

Peveter de forma pseudo cilíndrica amb la part central del cos més estreta. Té la base plana i el llavi engruixit, arrodonit i exvasat. A la part superior hi ha la cassoleta on s'hi vessarien les ofrenes líquides. Ell llavi està trencat.

Quantitat  Material

Mides

Decoracions

Inscripcions



Figura 1



Núm de fitxa

180

Any

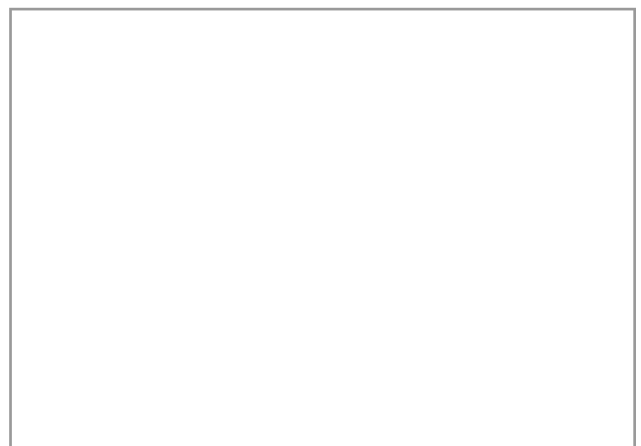
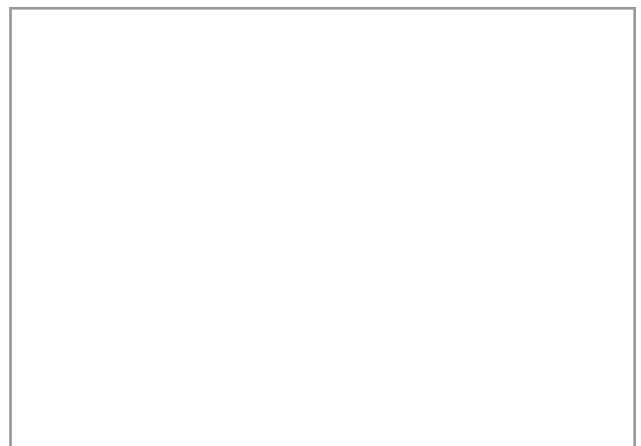
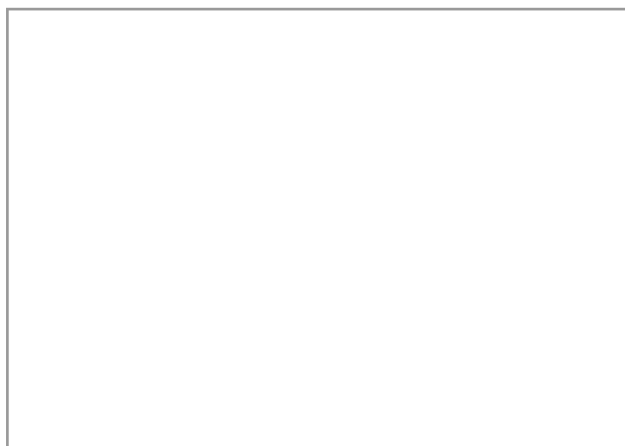
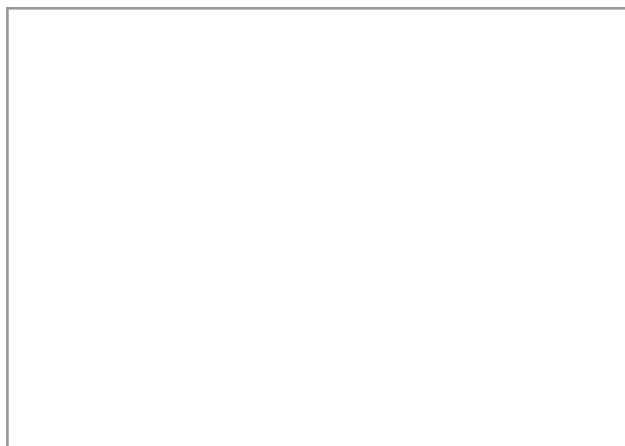
2003

Cronologia

Ptolemaica

U.E.

15052



# FITXA DE MATERIALS DE L'OSIREION

Núm de fitxa  Any  Cronologia  U.E.

Registre   Nom de la peça

Localització: Osireion  Superestructura  Infraestructura Restauració  Si  No

Nínjol

## Descripció de la peça

Fragments de boles màgiques fetes amb llim i recobertes, algunes de les parts de la superfície, de pa d'or. Tenen unes incisions obliqües molt marcades en la superfície de les peces. Desconeixem el seu ús. Veure fitxes 265 i 272.

Quantitat  Material

Mides

Decoracions

Inscripcions

## Imatges



Figura 1

Núm de fitxa

181

Any

2003

Cronologia

Ptolemaica

U.E.

15052

# FITXA DE MATERIALS DE L'OSIREION

Núm de fitxa  Any  Cronologia  U.E.

Registre   Nom de la peça

Localització: Osireion  Superestructura  Infraestructura Restauració  Si  No

Nínxol

## Descripció de la peça

Plats de ceràmica oxidada. La peça 1 de la figura 1 està trencada. La peça 2 de la figura 1 encara conserva restes del contingut de l'ofrena. Les peces de la figura 3 són els típics petits plats on es dipositaven les ofrenes a l'interior dels nínxols. A la figura 4 podem observar fragments de vora i base de plats de dimensions més grans. No podem saber el seu ús ja que s'han trobat molt fraccionats i enmig de l'enderroc de la Galeria 1 fase 1.

Quantitat  Material

Mides

Decoracions

Inscripcions

## Imatges



Figura 1. Vista superior



Figura 2. Vista lateral

Núm de fitxa

182

Any

2003

Cronologia

Ptolemaica

U.E.

15052



Figura 3

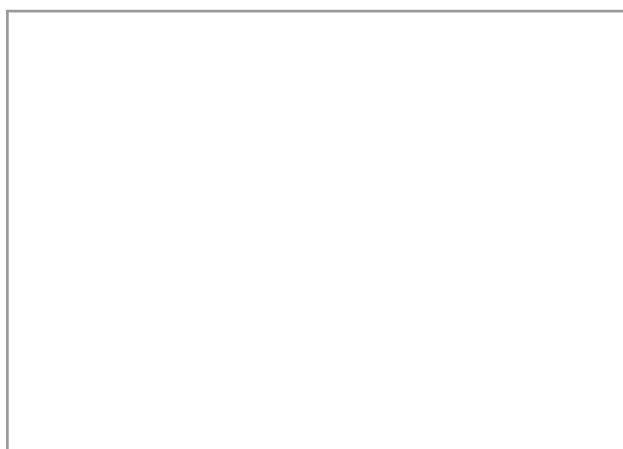
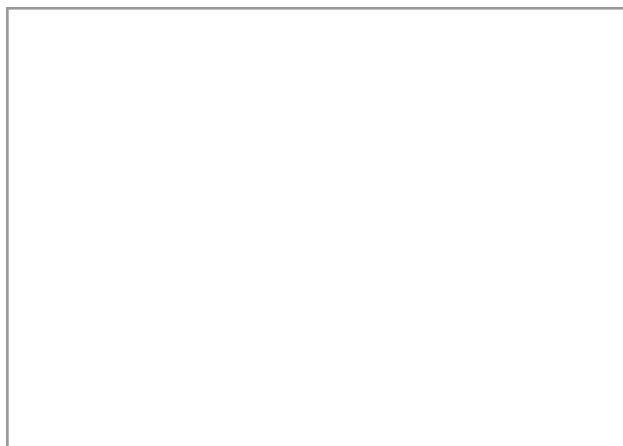
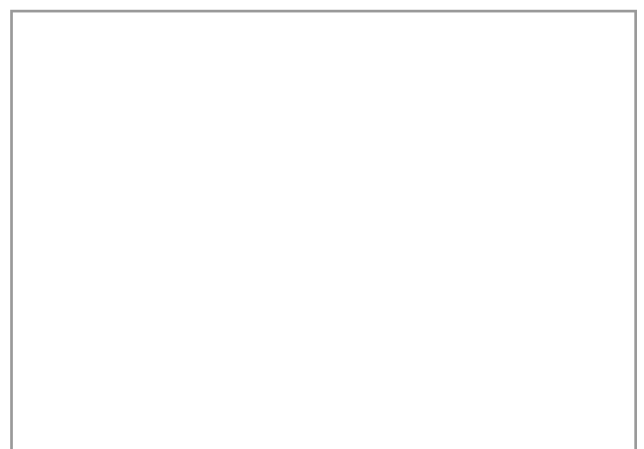
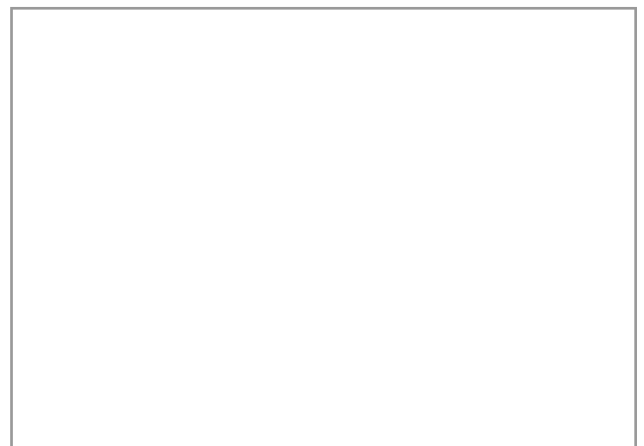


Figura 4



# FITXA DE MATERIALS DE L'OSIREION

Núm de fitxa  Any  Cronologia  U.E.

Registre   Nom de la peça

Localització: Osireion  Superestructura  Infraestructura Restauració  Si  No

Nínjol

## Descripció de la peça

Olla de ceràmica de pasta oxidada amb restes d'argamassa a la part superior. Té el llavi exvasat i pla, a més d'una marcada carena a la part central de la peça. Té la base plana.

Quantitat  Material

Mides

Decoracions

Inscripcions

## Imatges



Figura 1. Vista superior



Figura 2. Vista frontal

Núm de fitxa

183

Any

2003

Cronologia

Ptolemaica

U.E.

15052

# FITXA DE MATERIALS DE L'OSIREION

Núm de fitxa  Any  Cronologia  U.E.

Registre   Nom de la peça

Localització: Osireion  Superestructura  Infraestructura Restauració  Si  No

Nínxol

## Descripció de la peça

Fragments de caps de figures osiríaques fetes amb llim i recoberts d'una fina capa de guix de color blanc i folrades amb una capa de pa d'or. Tenen poc marcats els trets facials.

Quantitat  Material

Mides

Decoracions

Inscripcions

## Imatges



Figura 1. Vista superior

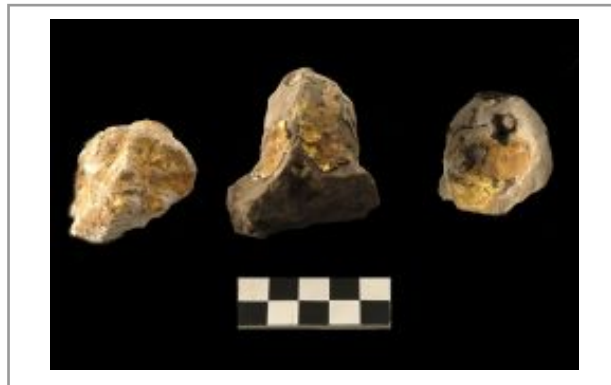


Figura 2. Vista frontal



Núm de fitxa

184

Any

2003

Cronologia

Ptolemaica

U.E.

15052

# FITXA DE MATERIALS DE L'OSIREION

Núm de fitxa  Any  Cronologia  U.E.

Registre   Nom de la peça

Localització: Osireion  Superestructura  Infraestructura Restauració  Si  No

Nínxol

## Descripció de la peça

Tres peces semi globulars de pasta blanca molt porosa. Probablement són models de figa de sicòmor. Veure fitxes: 90, 247, 259 i 342.

Quantitat  Material

Mides

Decoracions

Inscripcions

## Imatges



Figura 1



Figura 2

Núm de fitxa

185

Any

2003

Cronologia

Ptolemaica

U.E.

15052

# FITXA DE MATERIALS DE L'OSIREION

Núm de fitxa  Any  Cronologia  U.E.

Registre   Nom de la peça

Localització: Osireion  Superestructura  Infraestructura Restauració  Si  No

Nínjol

## Descripció de la peça

73 cons fets de llim de diverses mides. Les peces de les figures 1 i 2 són de petites dimensions i estan recobertes d'una carcassa de guix policromada amb colors rosa, blanc i negre. Les peces de les figures 3 i 4 també són de petites dimensions. Estan recobertes d'una capa de guix de color blanquinós. Els cons de les figures 5 i 6 estan recoberts d'una carcassa de guix de diversos colors. Els cons de la figura 7 són de dimensions diverses, alguns més grans, i la majoria són de llim sense cap decoració en la superfície externa de la peça.

Quantitat  Material

Mides

Decoracions

Inscripcions

## Imatges



Figura 1



Figura 2

Núm de fitxa

186

Any

2003

Cronologia

Ptolemaica

U.E.

15052



Figura 3



Figura 4



Figura 5



Figura 6

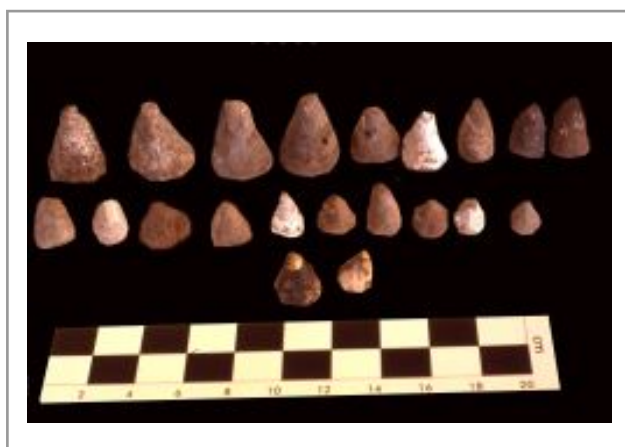
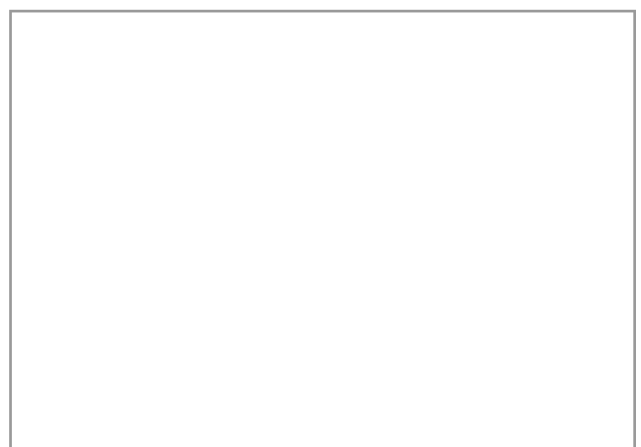


Figura 7



# FITXA DE MATERIALS DE L'OSIREION

Núm de fitxa  Any  Cronologia  U.E.

Registre   Nom de la peça

Localització: Osireion  Superestructura  Infraestructura Restauració  Si  No

Nínxol

## Descripció de la peça

Cinc fragments de caps semi modelats pertanyents a figures osiríaques. Totes estan fetes de llim. Encara es poden veure restes de les bens de teixit que les embolicaven i estaven recobertes d'una capa de resina de color negre. Estan en força mal estat de conservació i els trets de la cara són inexistent.

Quantitat  Material

Mides

Decoracions

Inscripcions

## Imatges



Figura 1



Figura 2

Núm de fitxa

187

Any

2003

Cronologia

Ptolemaica

U.E.

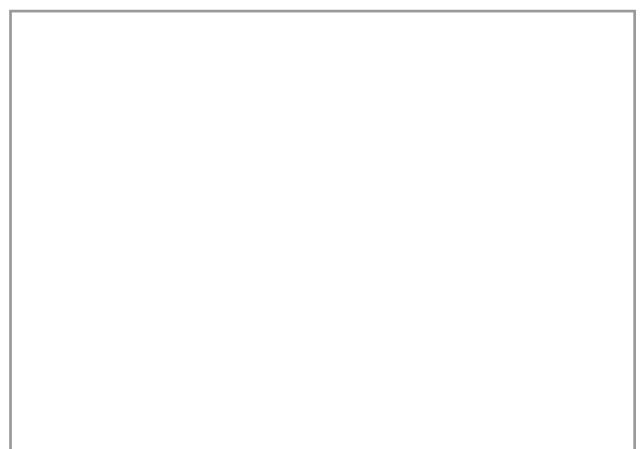
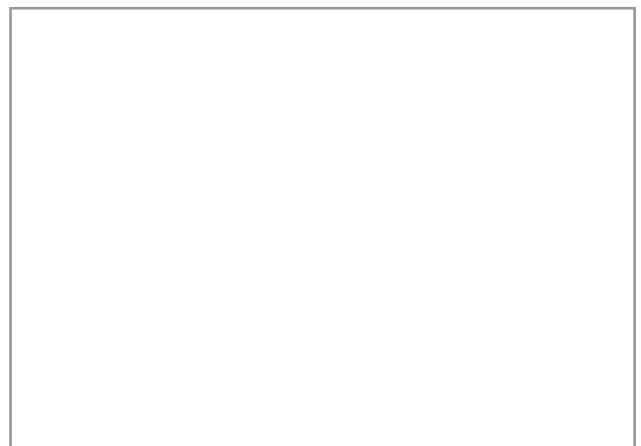
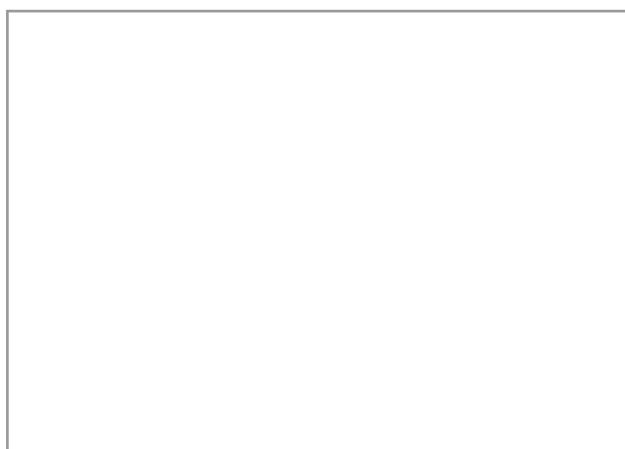
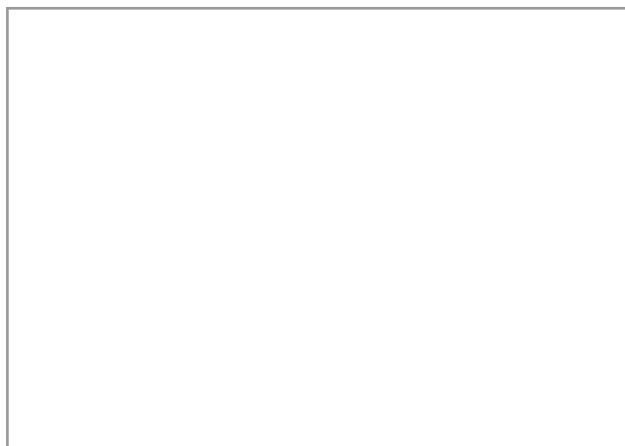
15052



Figura 3



Figura 4



# FITXA DE MATERIALS DE L'OSIREION

Núm de fitxa  Any  Cronologia  U.E.

Registre   Nom de la peça

Localització: Osireion  Superestructura  Infraestructura Restauració  Si  No

Nínxol

## Descripció de la peça

Model de d'un figura possiblement d'un dels quatre fills d'Horus. És tracta d'una peça de petites dimensions feta de llim i recoberta d'una capa de guix policromat amb decoracions en color negre, verd i vermell. Podria pertànyer al mateix tipus que els exemplars estudiats a les fitxes 69, 126 i 206.

Quantitat  Material

Mides

Decoracions

Inscripcions

## Imatges



Figura 1



Núm de fitxa

188

Any

2003

Cronologia

Ptolemaica

U.E.

15052

# FITXA DE MATERIALS DE L'OSIREION

Núm de fitxa  Any  Cronologia  U.E.

Registre   Nom de la peça

Localització: Osireion  Superestructura  Infraestructura Restauració  Si  No

Nínxol

## Descripció de la peça

Tres fragments molt malmesos de figures osiríaques. Estan fetes de llim, recobertes de teixit i per sobre, una capa de resina de color negre. Dos dels fragments corresponen a la part superior de les estatuetes. A la peça núm. 2 els trets de la cara permeten observar la barba postissa de la imatge. El tercer fragment correspon a les cames d'una estatueta.

Quantitat  Material

Mides

Decoracions

Inscripcions

## Imatges



Figura 1. Anvers



Figura 2. Revers

Núm de fitxa

189

Any

2003

Cronologia

Ptolemaica

U.E.

15052

# FITXA DE MATERIALS DE L'OSIREION

Núm de fitxa  Any  Cronologia  U.E.

Registre   Nom de la peça

Localització: Osireion  Superestructura  Infraestructura Restauració  Si  No

Nínxol

## Descripció de la peça

Cinc fragments de figures osiríaques. Estan fetes de llim, recobertes de teixit i per sobre, una capa força compacta de resina de color negre. Les peces de les figures 1 i 2, possiblement, pertanyen a la mateixa estatueta. A la primera podem observar la part superior de la figura divina amb els trets de la cara molt esquemàtics, porta el nemes i la barba postissa. La figura 2 correspon al tronc i part de les cames, d'on sobresurt el penis erecte d'Osiris. Les peces de les figures 3/4 i 5/6 són interessants per poder observar els detalls de fabricació d'aquestes estatuetes.

Quantitat  Material

Mides

Decoracions

Inscripcions

## Imatges



Figura 1

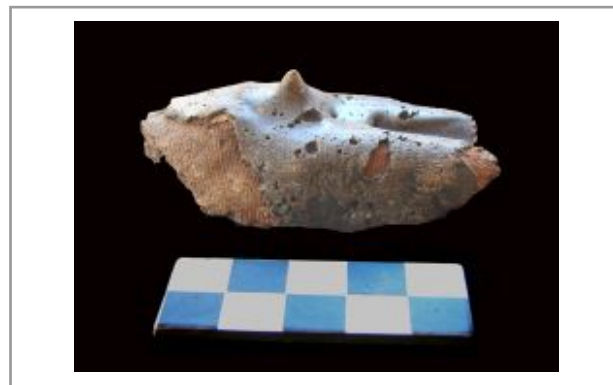


Figura 2

Núm de fitxa

190

Any

2003

Cronologia

Ptolemaica

U.E.

15052



Figura 3. Anvers



Figura 4. Revers



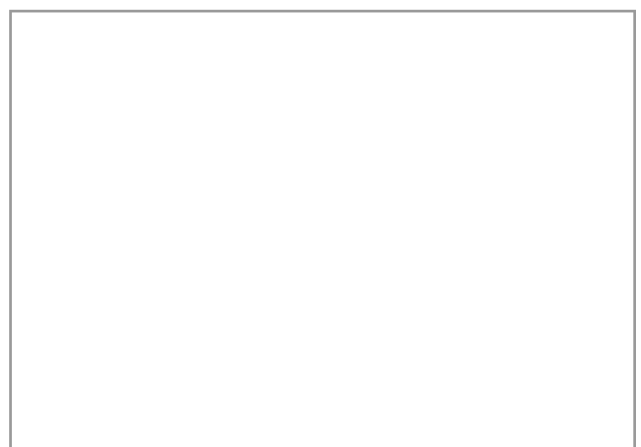
Figura 5



Figura 6. Detall peça figura 5



Figura 7



# FITXA DE MATERIALS DE L'OSIREION

Núm de fitxa  Any  Cronologia  U.E.

Registre   Nom de la peça

Localització: Osireion  Superestructura  Infraestructura Restauració  Sí  No

Nínjol

## Descripció de la peça

Figura amorfa. Nucli és de llim, està embolicada amb teixit de lli i encara es poden veure les restes de la capa de resina negra que cobriria la peça. Per l'estat de conservació és impossible poder definir el seu ús.

Quantitat  Material

Mides

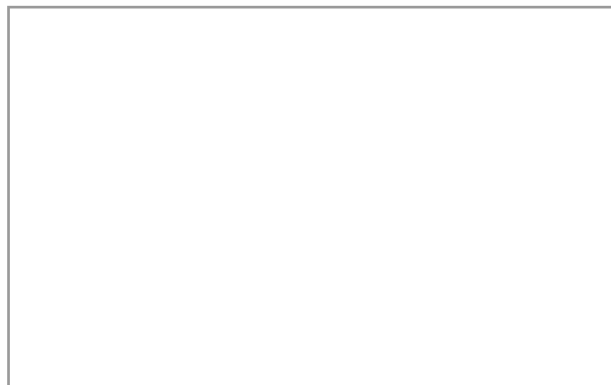
Decoracions

Inscripcions

## Imatges



Figura 1



Núm de fitxa

191

Any

2003

Cronologia

Ptolemaica

U.E.

15052

# FITXA DE MATERIALS DE L'OSIREION

Núm de fitxa  Any  Cronologia  U.E.

Registre   Nom de la peça

Localització: Osireion  Superestructura  Infraestructura Restauració  Si  No

Nínxol

## Descripció de la peça

Fragments de cames i peus de figures osiríaques. Estan fetes de llim, recobertes de teixit i per sobre, una capa força compacta, de resina de color negre.

Quantitat  Material

Mides

Decoracions

Inscripcions

## Imatges



Figura 1



Figura 2



Núm de fitxa

192

Any

2003

Cronologia

Ptolemaica

U.E.

15052

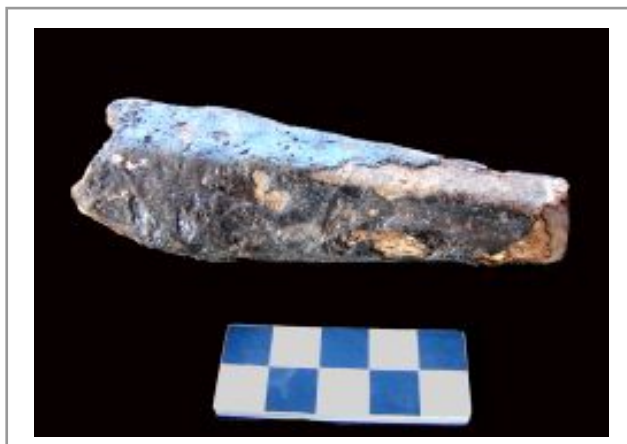


Figura 3. Anvers

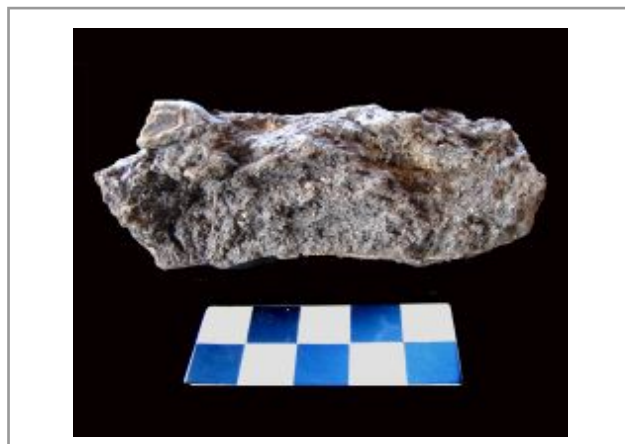
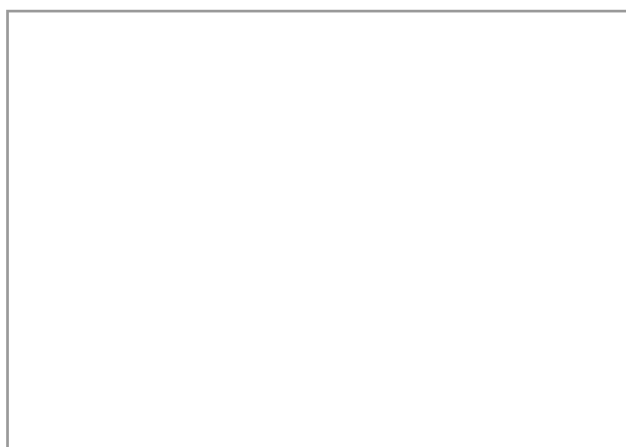
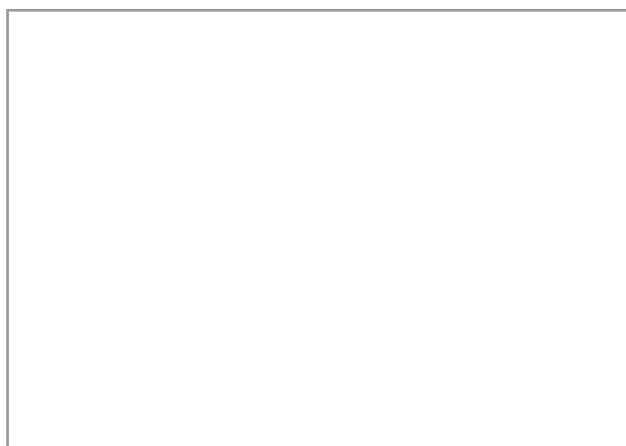
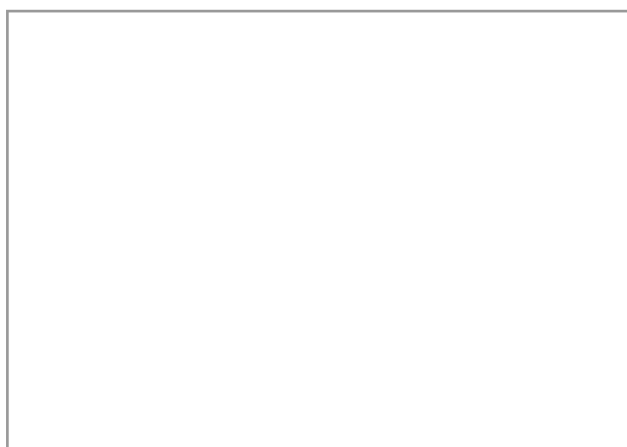
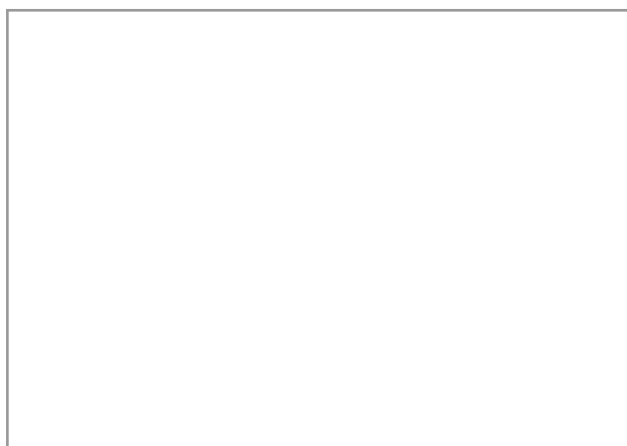


Figura 4. Revers



# FITXA DE MATERIALS DE L'OSIREION

Núm de fitxa  Any  Cronologia  U.E.

Registre   Nom de la peça

Localització: Osireion  Superestructura  Infraestructura Restauració  Si  No

Nínxol

## Descripció de la peça

Un fragment de pedra calcària on es veuen unes traces incises del treball d'execució de la peça. Podria correspondre a un peveter a mig fer.

Quantitat  Material

Mides

Decoracions

Inscripcions

## Imatges



Figura 1. Vista lateral



Figura 2. Vista frontal

Núm de fitxa

193

Any

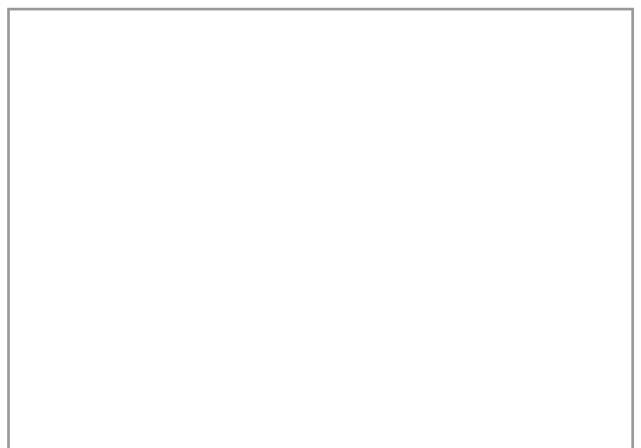
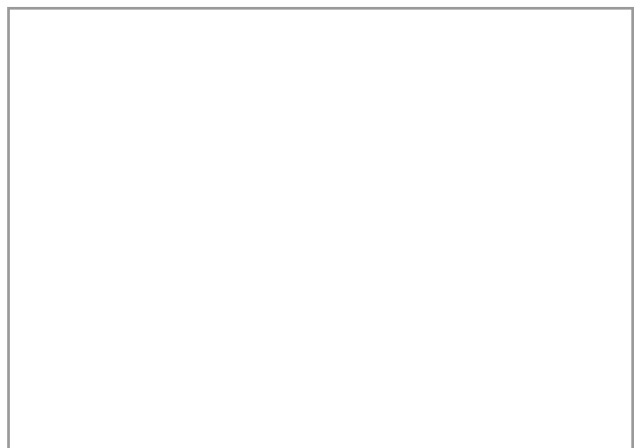
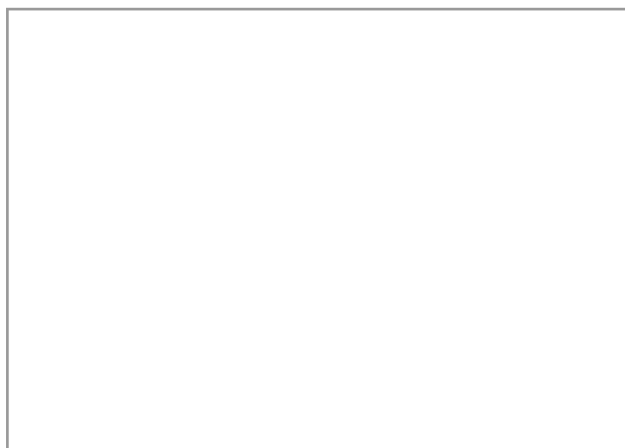
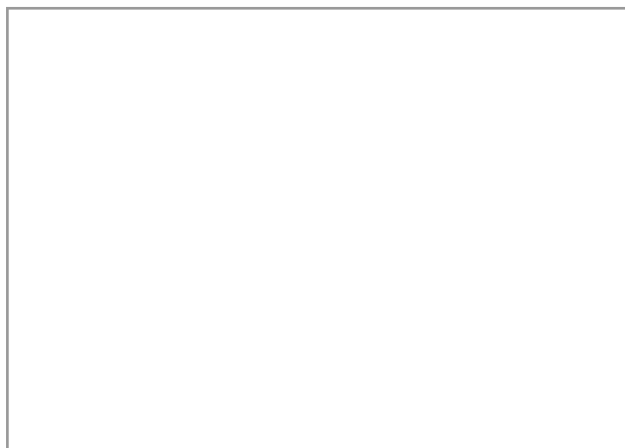
2003

Cronologia

Ptolemaica

U.E.

15052



# FITXA DE MATERIALS DE L'OSIREION

Núm de fitxa  Any  Cronologia  U.E.

Registre   Nom de la peça

Localització: Osireion  Superestructura  Infraestructura Restauració  Si  No

Nínxol

## Descripció de la peça

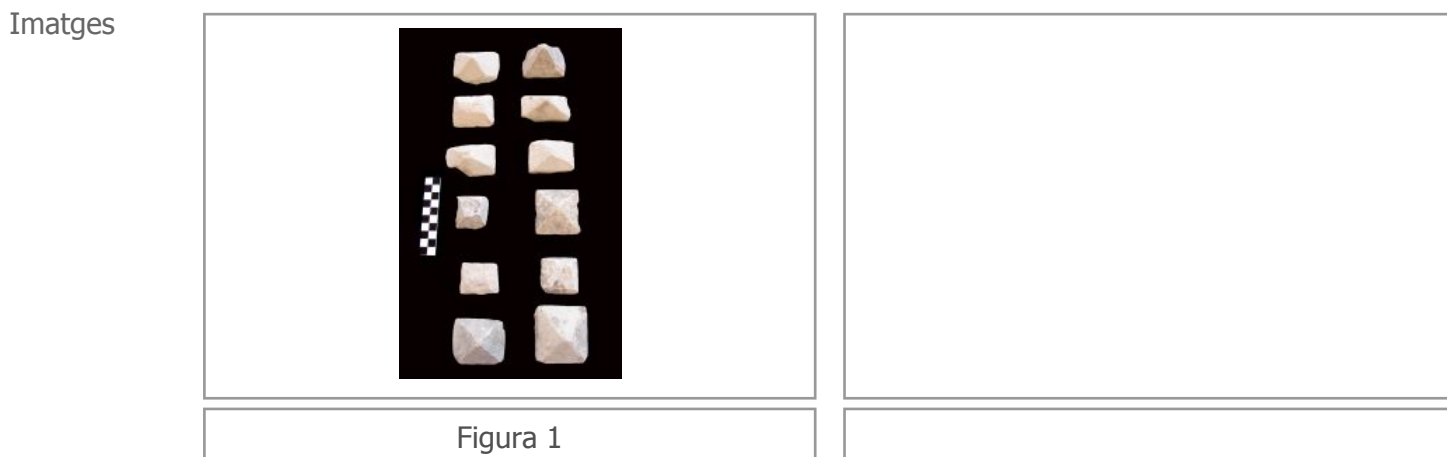
Tapadores i fragments de tapadores de les caixetes contenidores de boles màgiques. Totes són piramidals, però tenen diverses característiques. Hi ha unes més triangulars, amb el vèrtex pronunciat i d'altres més planes.

Quantitat  Material

Mides

Decoracions

Inscripcions



Núm de fitxa

194

Any

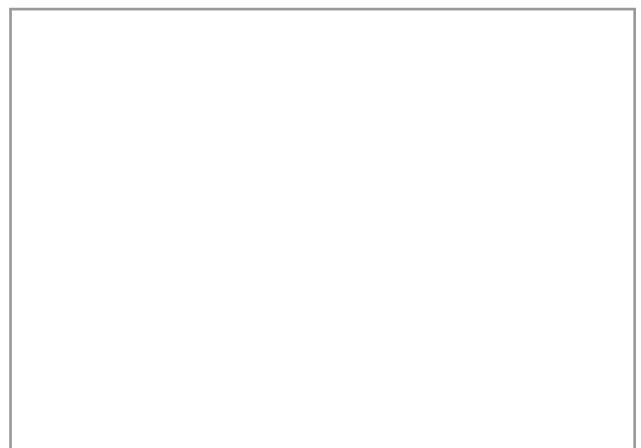
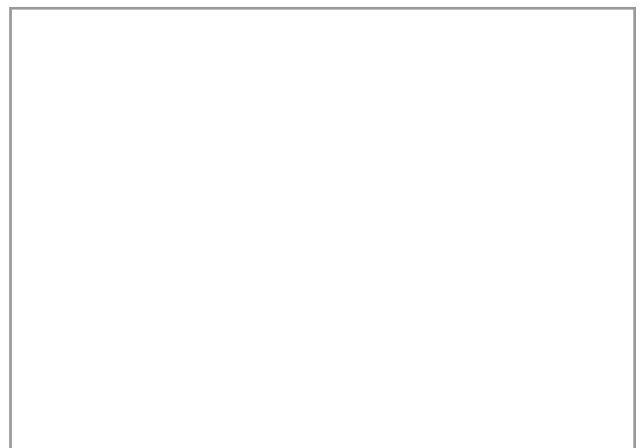
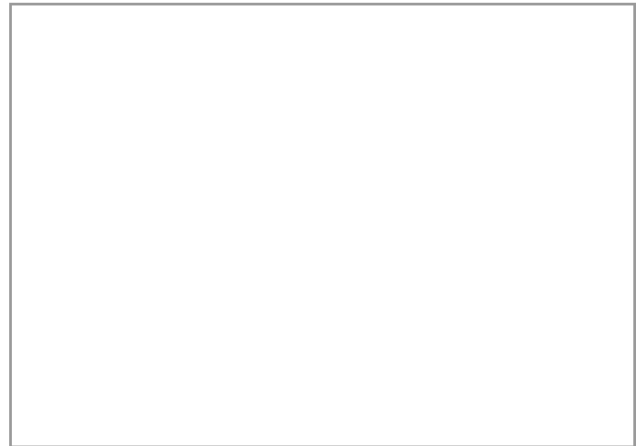
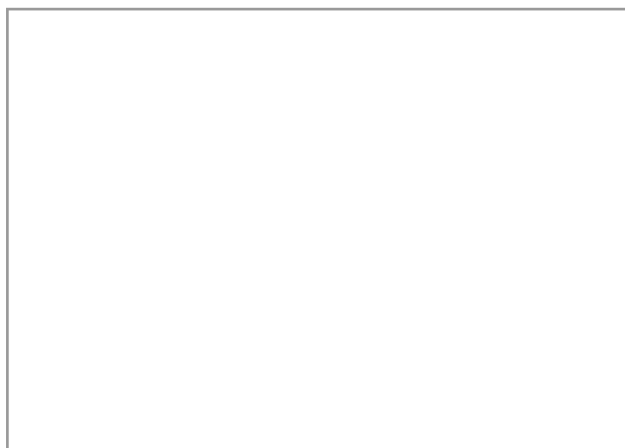
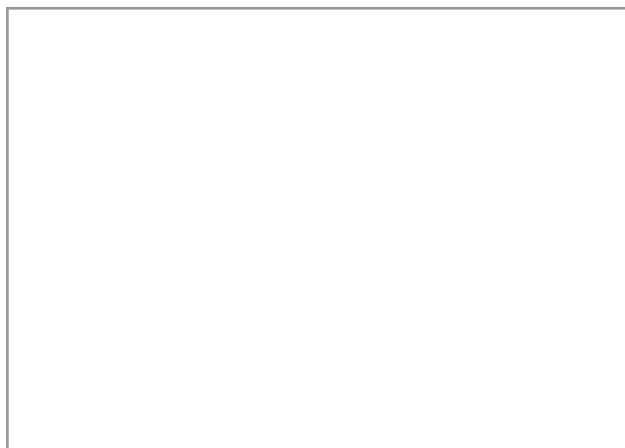
2003

Cronologia

Ptolemaica

U.E.

15052



# FITXA DE MATERIALS DE L'OSIREION

Núm de fitxa  Any  Cronologia  U.E.

Registre   Nom de la peça

Localització: Osireion  Superestructura  Infraestructura Restauració  Si  No

Nínjol

## Descripció de la peça

Fragments vasos de ceràmica reduïda. Estan en molt mal estat de conservació.

Quantitat  Material

Mides

Decoracions

Inscripcions

## Imatges

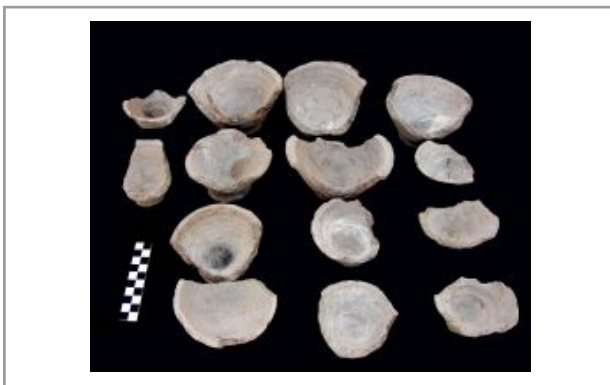


Figura 1

Núm de fitxa

195

Any

2003

Cronologia

Ptolemaica

U.E.

15052

# FITXA DE MATERIALS DE L'OSIREION

Núm de fitxa  Any  Cronologia  U.E.

Registre   Nom de la peça

Localització: Osireion  Superestructura  Infraestructura Restauració  Si  No

Nínxol

## Descripció de la peça

Peces còniques de llim. Algunes d'elles porten dibuixada la imatge de la deessa Neit arquera feta amb trets molts esquemàtics. Tenen diverses mides. Cap d'aquests cons porta un text inscrit.

Quantitat  Material

Mides

Decoracions

Inscripcions

## Imatges



Figura 1



Fig. 2. Detall deessa Neit. Peça 11 de fig. 1



Núm de fitxa

196

Any

2003

Cronologia

Ptolemaica

U.E.

15052



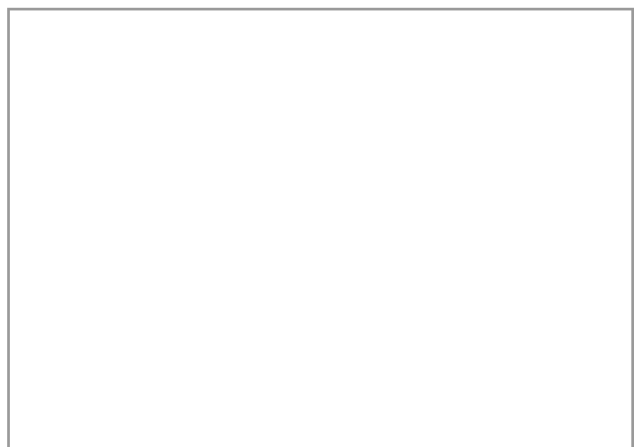
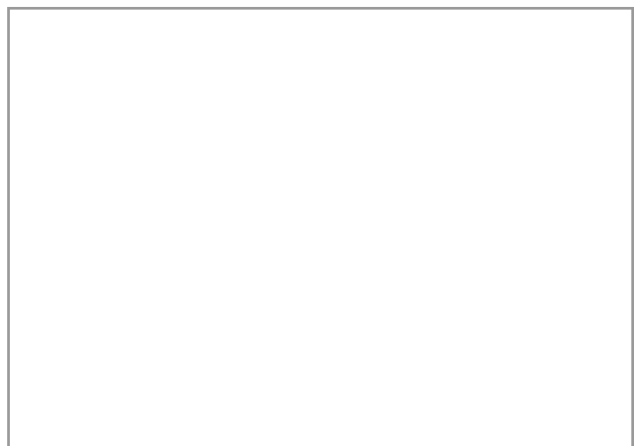
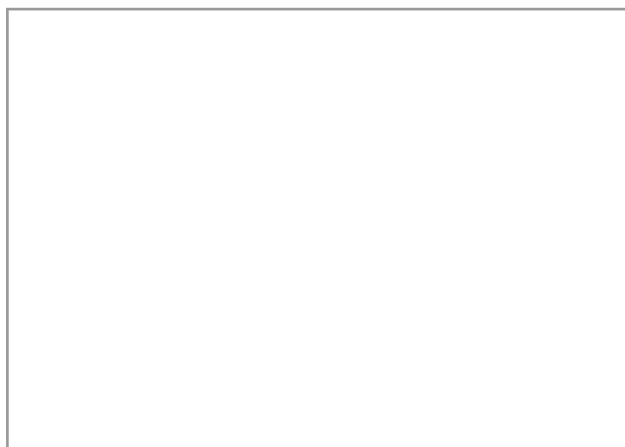
Figura 3. Detall peça 6 de la figura 1



Figura 4



Figura 5



# FITXA DE MATERIALS DE L'OSIREION

Núm de fitxa  Any  Cronologia  U.E.

Registre   Nom de la peça

Localització: Osireion  Superestructura  Infraestructura Restauració  Si  No

Nínxol

## Descripció de la peça

Diversos fragments de la part superior de figures dels quatre fills d'Horus fetes de llim, amb restes de teixit de lli i recobertes de resina negra. A la figura 1 podem observar tres estatuetes del xacal Duamutef; a la figura 2 dues representacions de Qebhsenuf, el falcó; a les figures 3/4 una estatueta d'Hapy, el babuí i a la figura 5 una figura d'Amset, la figura humana. Les peces de les figures 6 i 7 s'han numerat de dalt a baix i d'esquerra a dreta. Figura 6: peces 1 i 2: Hapy; 3, 4 i 5: Amset; 6 a 10: Duamutef; 11 i 12: Qebhsenuf. Figura 7: figures 1, 2, i 3: Amset; 4, 5, 7, 8, 10 i 11: Duamutef; 6 i 9: Qebhsenuf.

Quantitat  Material

Mides

Decoracions

Inscripcions

Imatges



Figura 1



Figura 2

Núm de fitxa

197

Any

2003

Cronologia

Ptolemaica

U.E.

15052



Figura 3. Vista frontal



Figura 4. Vista lateral



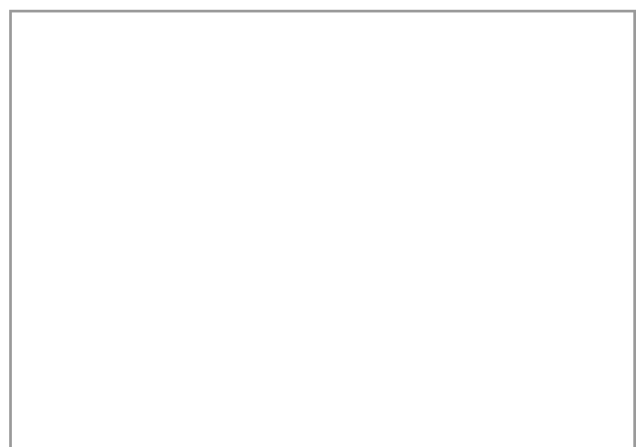
Figura 5



Figura 6



Figura 7



# FITXA DE MATERIALS DE L'OSIREION

Núm de fitxa  Any  Cronologia  U.E.

Registre   Nom de la peça

Localització: Osireion  Superestructura  Infraestructura Restauració  Si  No

Nínxol

## Descripció de la peça

Diverses restes de material orgànic que formaven part de les ofrenes que es dipositaven en els nínxols de les galeries. És interessant observar el tipus de material propi d'aquesta època grecoromana com són els pinyons i, també, veure l'origen d'algunes espècies com les nous que provenen de la zona de Síria i Palestina. 45 pinyons, 3 escates de pinya, 1 llavor de cucurbitàcia, 2 llavors nous, 2 llavors de ginjoler, 2 pinyols de dàtils, 2 fragments de fulles de persea que provenen d'una garlanda. Aquest tipus de material és molt abundós en la zona de les ofrenes de la superestructura del temple.

Quantitat  Material

Mides

Decoracions

Inscripcions

## Imatges



Figura 1

Núm de fitxa

198

Any

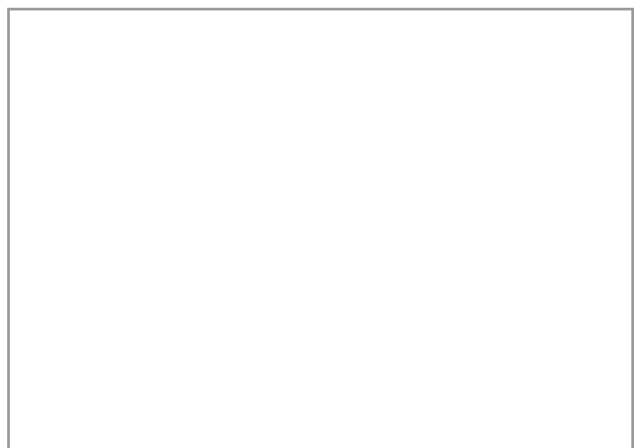
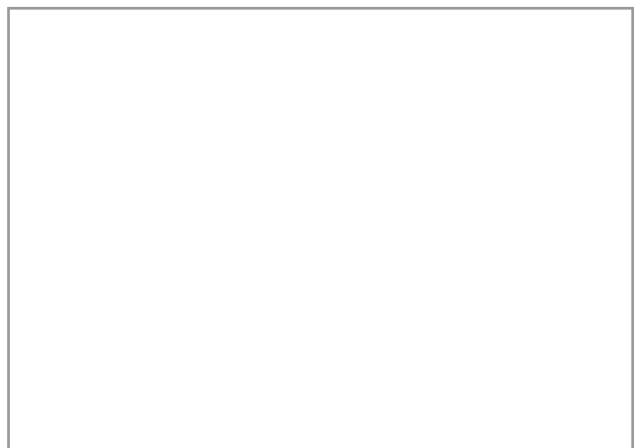
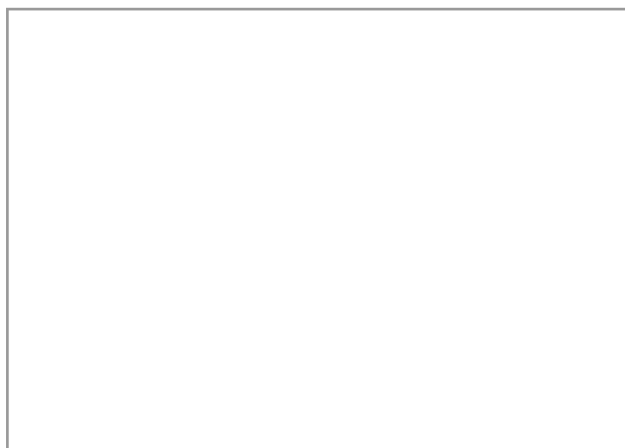
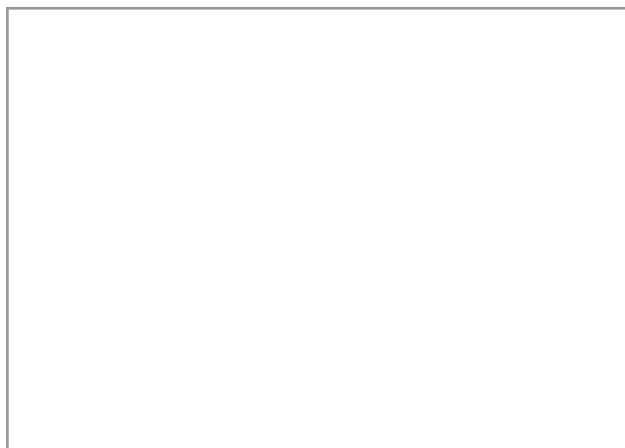
2003

Cronologia

Ptolemaica

U.E.

15052



# FITXA DE MATERIALS DE L'OSIREION

Núm de fitxa  Any  Cronologia  U.E.

Registre   Nom de la peça

Localització: Osireion  Superestructura  Infraestructura Restauració  Si  No

Nínxol

## Descripció de la peça

Diversos fragments de figures osiríaques fetes amb llim i recobertes d'una carcassa de guix policromada. A la figura 1 podem veure que els fragments pertanyen a una mateixa peça del déu Osiris. Porta una corona alta de color rosa cenyida al cap amb una franja negra. Els trets de la cara no es poden observar pel seu estat de conservació. Del cos sobresurt el penis erecte sostingut per la mà esquerra. La peça 1 de la figura 3 és molt similar a la descrita però més trencada. La resta de peces són fragments que pertanyen a diverses estatuetes similars però en molt mal estat de conservació.

Quantitat  Material

Mides

Decoracions

Inscripcions

## Imatges



Fig. 1. Diversos fragments d'una estatueta



Figura 2. Detall de la figura 1

Núm de fitxa

199

Any

2003

Cronologia

Ptolemaica

U.E.

15052



Figura 3



Figura 4



Figura 5



Figura 6



Figura 7



Figura 8

# FITXA DE MATERIALS DE L'OSIREION

Núm de fitxa  Any  Cronologia  U.E.

Registre   Nom de la peça

Localització: Osireion  Superestructura  Infraestructura Restauració  Si  No

Nínxol

## Descripció de la peça

Diversos fragments de carcassa de guix que, possiblement, recobririen una mateixa figura del déu Osiris. Estan força trencats però s'aprecien les parts que recobririen el tors, les mans i la peça de la base dels peus.

Quantitat  Material

Mides

Decoracions

Inscripcions

## Imatges



Figura 1



Figura 2. Detall del recobriment del cos



Núm de fitxa

200

Any

2003

Cronologia

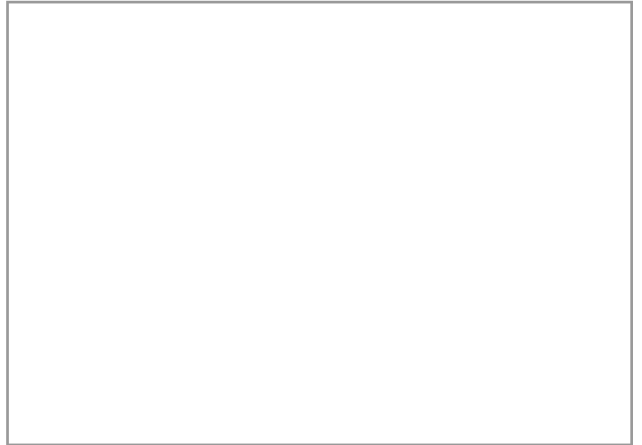
Ptolemaica

U.E.

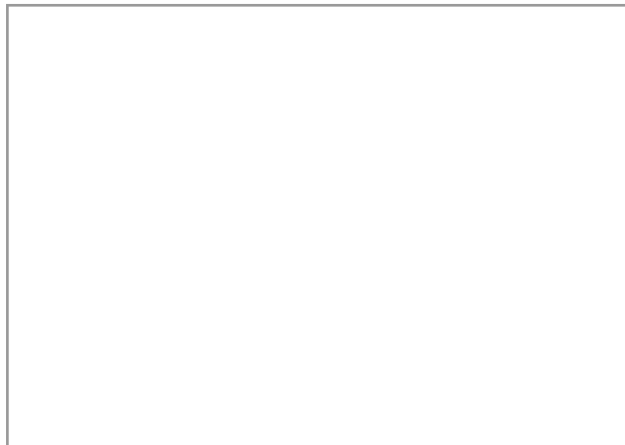
15052



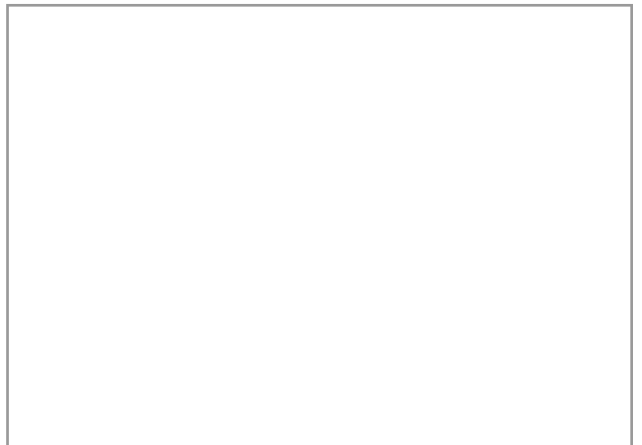
Figura 3. Detall de la base dels peus



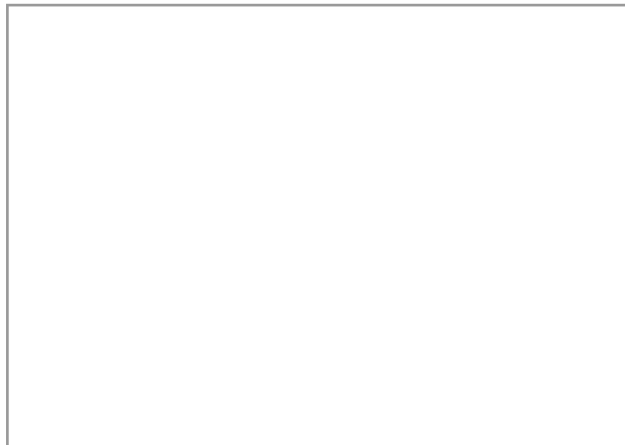
Empty rectangular box for notes or additional information.



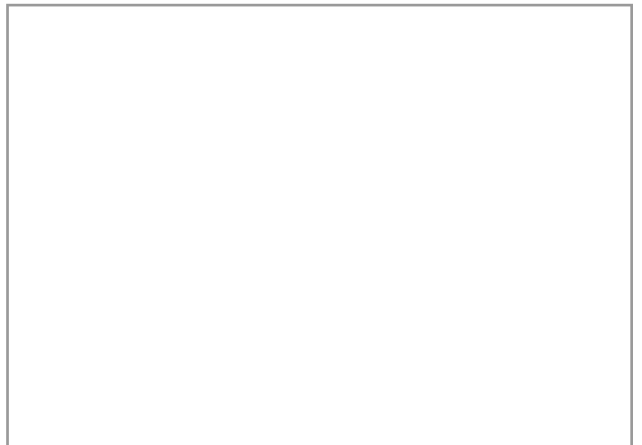
Empty rectangular box for notes or additional information.



Empty rectangular box for notes or additional information.



Empty rectangular box for notes or additional information.



Empty rectangular box for notes or additional information.

# FITXA DE MATERIALS DE L'OSIREION

Núm de fitxa  Any  Cronologia  U.E.

Registre   Nom de la peça

Localització: Osireion  Superestructura  Infraestructura Restauració  Si  No

Nínxol

## Descripció de la peça

Set fragments que corresponen a dues figuretes de llim recobertes d'una engalba de color blanc que pertanyen al déu Osiris. Porten la corona alta i la barba postissa. Els trets de la cara no estan marcats. Tenen el braços creuats sobre el pit i les mans una al costat de l'altra sense creuar. A l'interior de les estatuetes hi ha dues ànimes de fusta per donar consistència al llim humit en el moment de la fabricació. Veure fitxa 85.

Quantitat  Material

Mides

Decoracions

Inscripcions

## Imatges



Fig. 1. 4 fragments d'una mateixa peça



Figura 2. Detall del cap i tors de la fig. 1

Núm de fitxa

201

Any

2003

Cronologia

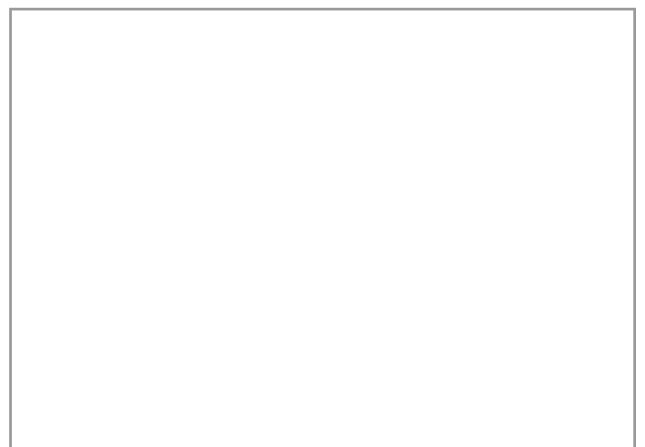
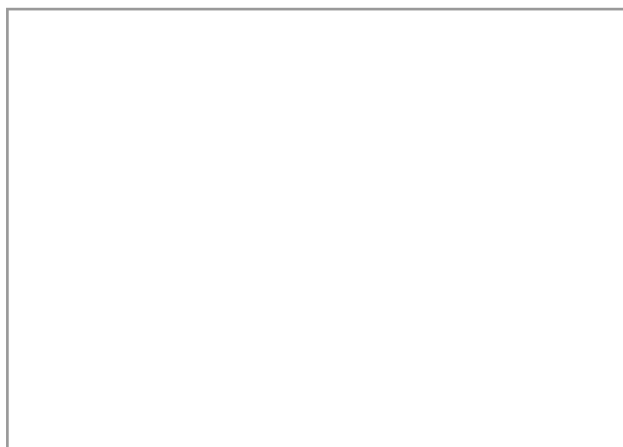
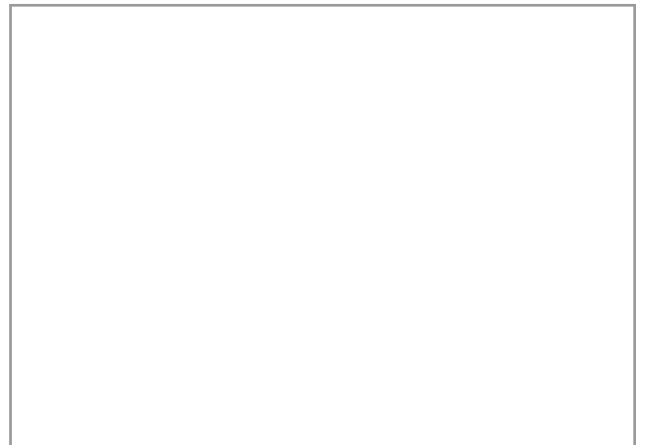
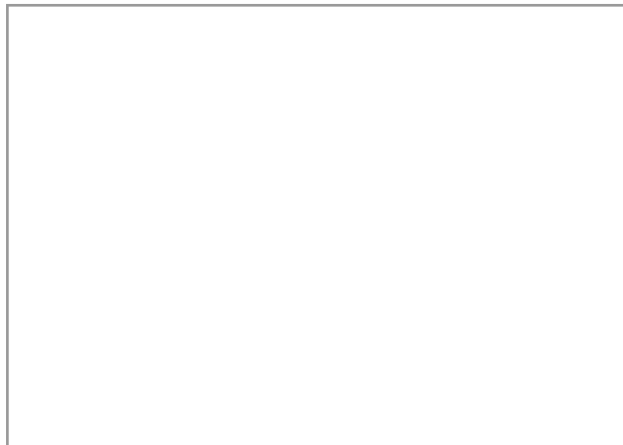
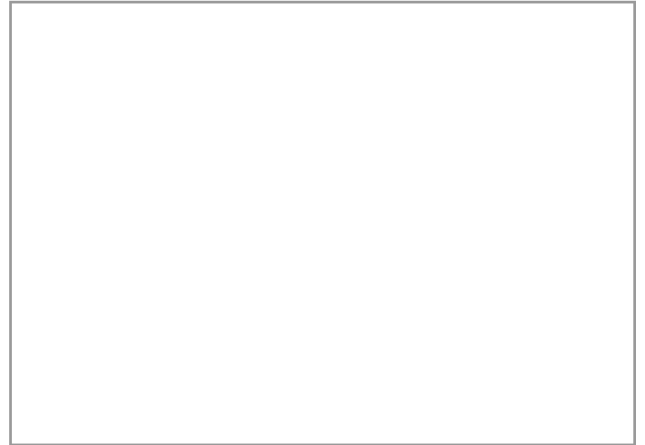
Ptolemaica

U.E.

15052



Fig. 3. Tres fragments d'una mateixa figura



# FITXA DE MATERIALS DE L'OSIREION

Núm de fitxa  Any  Cronologia  U.E.

Registre   Nom de la peça

Localització: Osireion  Superestructura  Infraestructura Restauració  Si  No

Nínxol

## Descripció de la peça

Petits recipients de llim. Alguns estan trencats. Tenen la base plana i són còncaus. La vora és arrodonida. No coneixem l'ús d'aquestes petites peces.

Quantitat  Material

Mides

Decoracions

Inscripcions

## Imatges

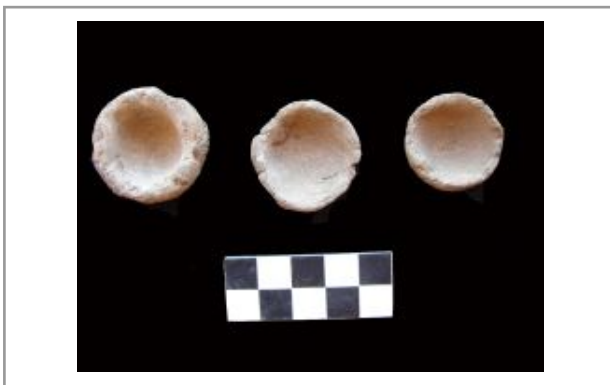


Figura 1. Vista superior

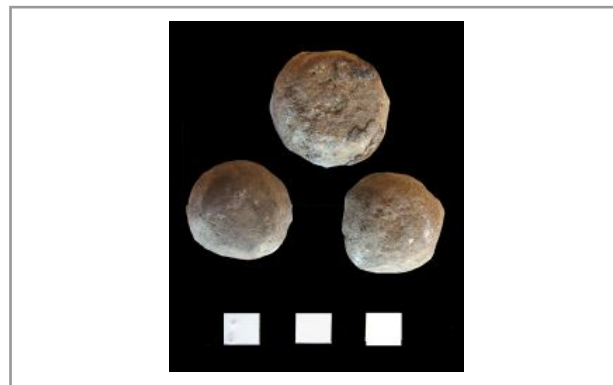


Figura 2. Vista inferior. Base

Núm de fitxa

202

Any

2003

Cronologia

Ptolemaica

U.E.

15052



Figura 3

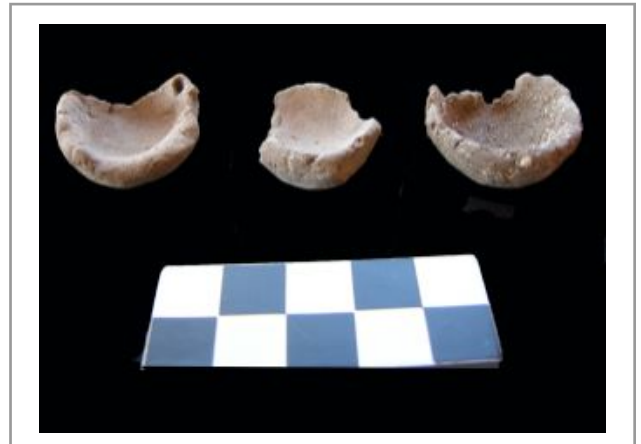
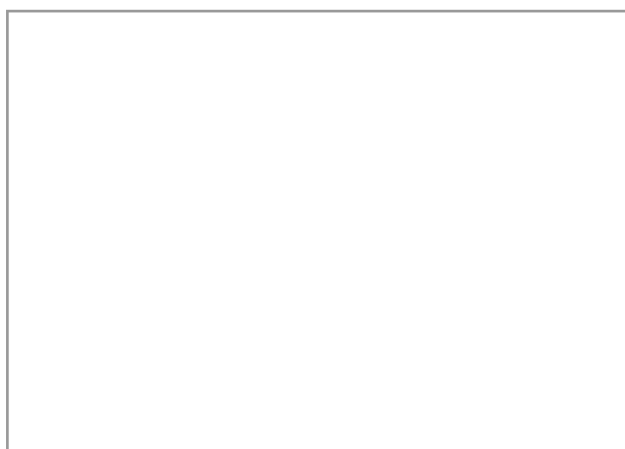
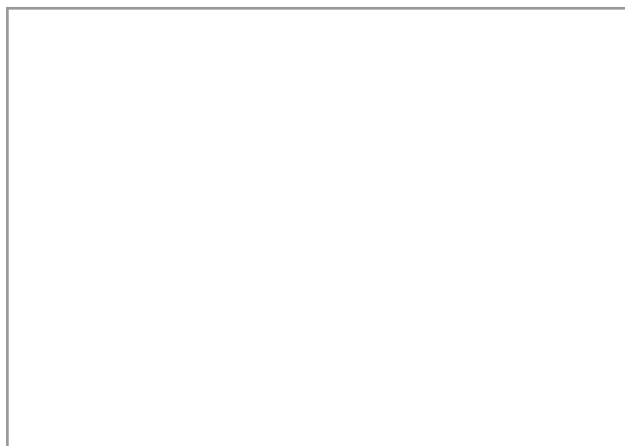
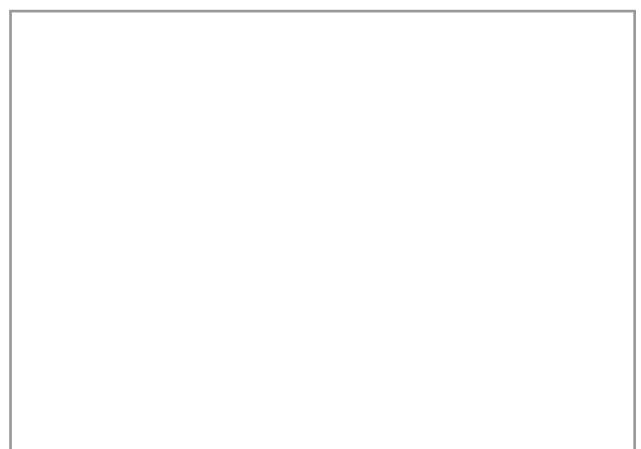
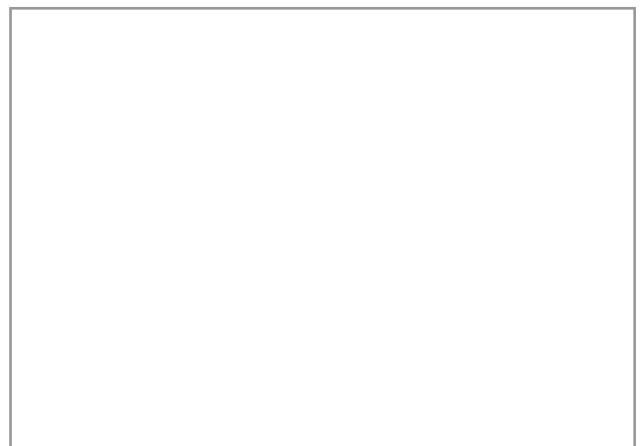


Figura 4



# FITXA DE MATERIALS DE L'OSIREION

Núm de fitxa  Any  Cronologia  U.E.

Registre   Nom de la peça

Localització: Osireion  Superestructura  Infraestructura Restauració  Si  No

Nínxol

## Descripció de la peça

Pectorals d'escarabats alats. Hi ha un exemplar sencer (figura 1), i la resta corresponen a fragments d'aquest tipus de peces. Estan fets amb diverses capes de teixit i, sobre la superfície externa, tenen pintat en diversos colors els trets propis dels coleòpters. Veure fitxes: 95, 157, 222 i 251.

Quantitat  Material

Mides

Decoracions

Inscripcions

## Imatges



Figura 1



Figura 2

Núm de fitxa

203

Any

2003

Cronologia

Ptolemaica

U.E.

15052

# FITXA DE MATERIALS DE L'OSIREION

Núm de fitxa  Any  Cronologia  U.E.

Registre   Nom de la peça

Localització: Osireion  Superestructura  Infraestructura Restauració  Si  No

Nínxol

## Descripció de la peça

Contingut del nínxol 31. Al seu interior es va localitzar: 1 plat de ceràmica reduïda amb restes de matèria orgànica al seu interior; 7 cons fets de llim de diverses mides. Els dos més grans tenen representada la imatge de la deessa Neit arquera feta amb línies esquemàtiques de color groguenc. També hi havia 1 bola màgica feta de llim i un fragment informe d'una figureta recoberta d'una carcassa de guix policromada.

Quantitat  Material

Mides

Decoracions

Inscripcions

## Imatges



Figura 1



Núm de fitxa

204

Any

2003

Cronologia

Ptolemaica

U.E.

15057

# FITXA DE MATERIALS DE L'OSIREION

Núm de fitxa  Any  Cronologia  U.E.

Registre   Nom de la peça

Localització: Osireion  Superestructura  Infraestructura Restauració  Si  No

Nínxol

## Descripció de la peça

Contingut del nínxol 32. A la figura 1 observem dues figures de llim recobertes de teixit i, en alguns punts, encara es poden veure restes de resina negra. Estan molt malmeses i és difícil precisar a quin tipus de figura podrien pertànyer. També es van localitzar, a l'interior del nínxol, un grup de petits amulets fets de faiança (veure fitxes: 47, 67, 163 i 333), i de fusta (veure fitxes: 47, 67, 145,162, 225, 261, 264 i 333), una dena tubular de collaret i dos fragments informes també de faiança.

Quantitat  Material

Mides

Decoracions

Inscripcions

## Imatges



Figura 1



Figura 2

Núm de fitxa

205

Any

2003

Cronologia

Ptolemaica

U.E.

15059

# FITXA DE MATERIALS DE L'OSIREION

Núm de fitxa  Any  Cronologia  U.E.

Registre   Nom de la peça

Localització: Osireion  Superestructura  Infraestructura Restauració  Si  No

Nínxol

## Descripció de la peça

Contingut del nínxol 30. Al seu interior es va localitzar: 1 plat de ceràmica oxidada; Un conjunt sencer de caixeta, compostat pel cub caixeta amb inscripció en demòtic, la tapadora i la bola màgica. La inscripció pot fer referència a la divinitat protectora del punt cardinal (veure figures 3 i 4); 1 con fet de llim sense decoració ni inscripció, i una petita figureta que correspon a un dels quatre fills d'Horus feta llim i amb policromia a la superfície externa. Està en mal estat de conservació i no podem saber a quin geni correspon. Per la seva tipologia semblen ser del tipus estudiat a les fitxes 69, 126 i 188.

Quantitat  Material

Mides

Decoracions

Inscripcions

La caixeta te una inscripció en demòtic en molt mal estat de conservació. Podria llegir-se amb interrogants: "el tercer del sud"?.

Imatges



Fig. 1. Vista sup. del material del nínxol 30



Figura 2. Vista frontal peces de la figura 1

Núm de fitxa

206

Any

2003

Cronologia

Ptolemaica

U.E.

15061



Fig. 3. Detall caixeta fig. 1. Vista lateral.

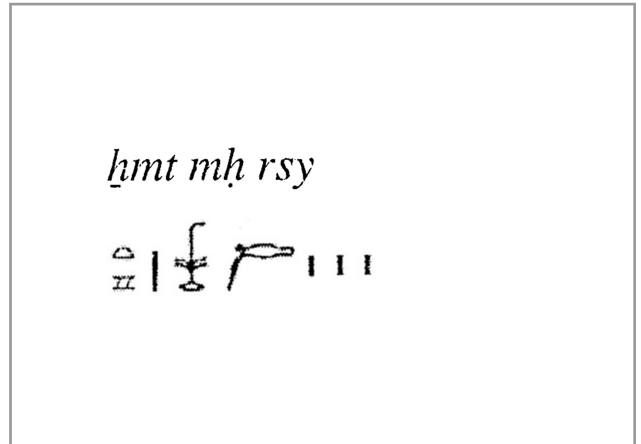
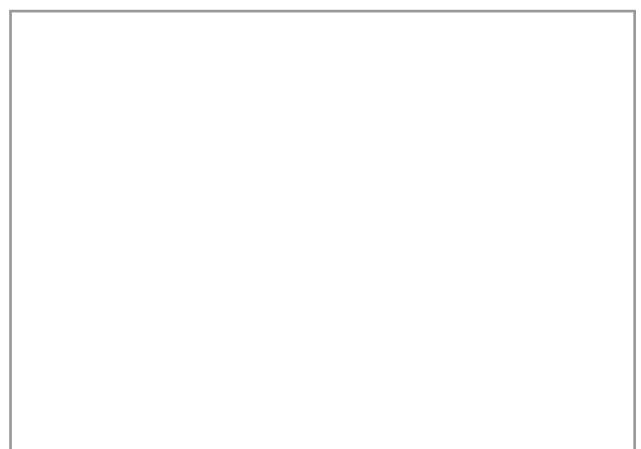
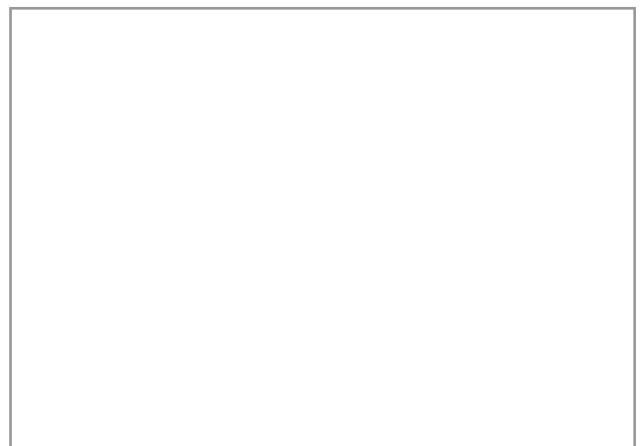
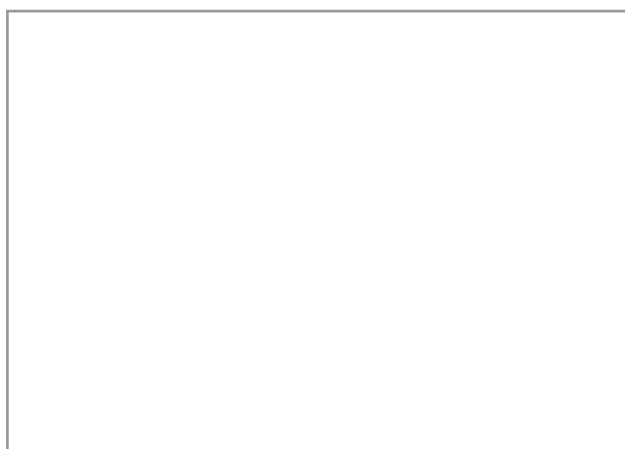
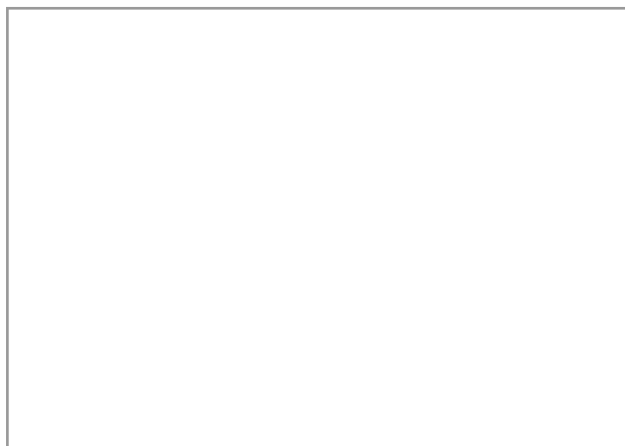


Figura 4. Inscripció de la caixeta de la fig 3.



# FITXA DE MATERIALS DE L'OSIREION

Núm de fitxa  Any  Cronologia  U.E.

Registre   Nom de la peça

Localització: Osireion  Superestructura  Infraestructura Restauració  Si  No

Nínxol

## Descripció de la peça

Contingut del nínxol 34. Al seu interior es van localitzar una sèrie de materials: 1 plat de ceràmica reduïda amb restes de matèria orgànica al seu interior; un cub caixeta de pedra amb una inscripció en la que és pot llegir: "sud". A l'interior encara conservava una bola màgica. A més a més: 6 boles màgiques de llim; 6 cons fets de llim de diverses mides sense inscripcions ni decoració; 1 figura de Duamutef, el xacal. Té els trets de la cara, el nemes i el disc solar pintats de color verd sobre la capa de teixit que embolica l'estatueta. També hi havia dins del nínxol una figura osiríaca de llim embolicada amb teixit i recoberta de resina de color negre.

Quantitat  Material

Mides

Decoracions

Inscripcions .

## Imatges



Fig. 1. Conjunt de peces interior nínxol 34



Fig. 2. Estatueta osiríaca de l'interior nínxol

Núm de fitxa

207

Any

2003

Cronologia

Ptolemaica

U.E.

15063



Fig. 3. Detall 1 de la figura 1. Duamutef



Fig. 4. Detall 2 de la figura 1. Caixeta i boles



Figura 5. Detall 3. Caixeta amb bola i plat



Figura 6. Detall 4. Inscripció del text: sud



Figura 7. Detall 5. Plat

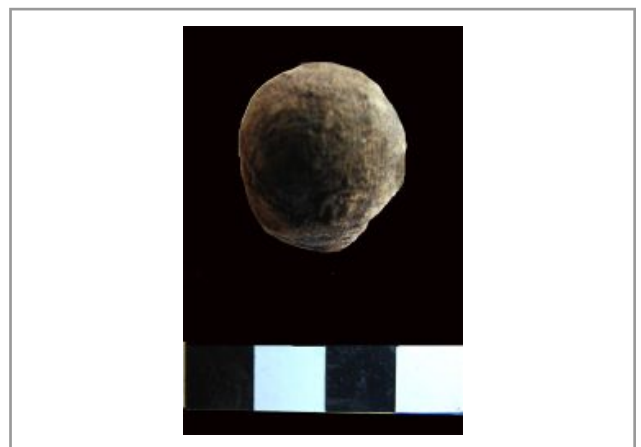


Figura 8. Detall 6. Borsa de la caixeta

# FITXA DE MATERIALS DE L'OSIREION

Núm de fitxa  Any  Cronologia  U.E.

Registre   Nom de la peça

Localització: Osireion  Superestructura  Infraestructura Restauració  Si  No

Nínxol

## Descripció de la peça

Contingut del nínxol 35. Al seu interior es va localitzar: 1 vas de ceràmica reduïda de base plana, parets exvasades i llavi pla; 3 cons fets de llim de diverses mides. Dos d'ells tenen representada la imatge de la deessa Neit arquera. Un exemplar està fet amb línies esquemàtiques de color groguenc, i l'altre, més figurat, amb línies negres i policromat; el tercer con té una figura de la deessa Neit i una inscripció en demòtic on es pot llegir: "bola /<de> Neit quarta". També hi havien restes de material orgànic (16 fragments). Corresponen a fulles de persea, probablement, d'una garlanda vegetal (veure fitxes 214 i 250).

Quantitat  Material

Mides

Decoracions

Inscripcions .

## Imatges



Fig. 1. Vista superior del material



Figura 2. Vista frontal



Núm de fitxa

208

Any

2003

Cronologia

Ptolemaica

U.E.

15065



Fig. 3. Detall 1. Con amb dibuix de Neit



Fig. 4. Detall 2. Con amb dibuix de Neit



Fig. 5. Detall 3. Anvers. Figura de Neit i text



Fig. 6. Detall 4. Revers. Continuació del text

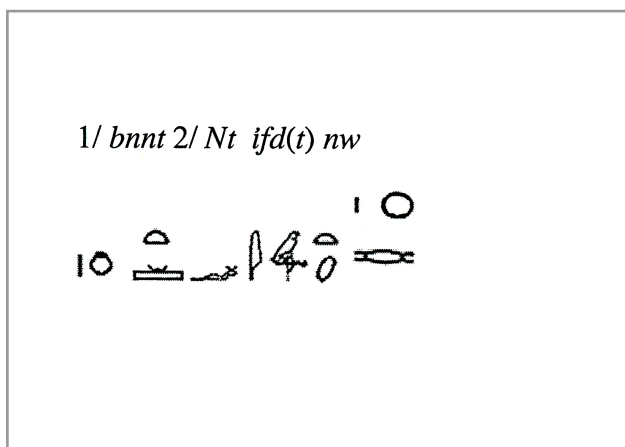
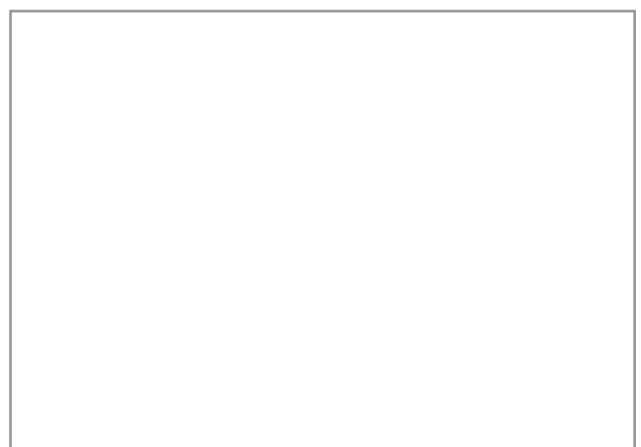


Figura 7. Text del con: bola /<de> Neit



# FITXA DE MATERIALS DE L'OSIREION

Núm de fitxa  Any  Cronologia  U.E.

Registre   Nom de la peça

Localització: Osireion  Superestructura  Infraestructura Restauració  Si  No

Nínxol

## Descripció de la peça

Contingut del nínxol 36. Al seu interior es van localitzar: 1 peu de figura osiríaca fet de llim. A la part posterior hi han inscrits, en tinta negra, uns signes jeroglífics il·legibles. Es pot observar una figura masculina amb els braços aixecats; 2 plats de ceràmica reduïda, quasi cremada, de base plana, parets exvasades i llavi arrodonit. Un d'ells està trencat. També, una copa trencada de de ceràmica reduïda i un plat de ceràmica oxidada. Es van localitzar, també, quatre fragments de plats de ceràmica oxidada i tres boles màgiques fetes de llim i recobertes d'una carcassa de guix policromada amb diferents colors.

Quantitat  Material

Mides

Decoracions

Inscripcions

## Imatges



Figura 1. Anvers



Figura 2. Revers

Núm de fitxa

209

Any

2003

Cronologia

Ptolemaica

U.E.

15067



Figura 3



Figura 4



Figura 5



Figura 6

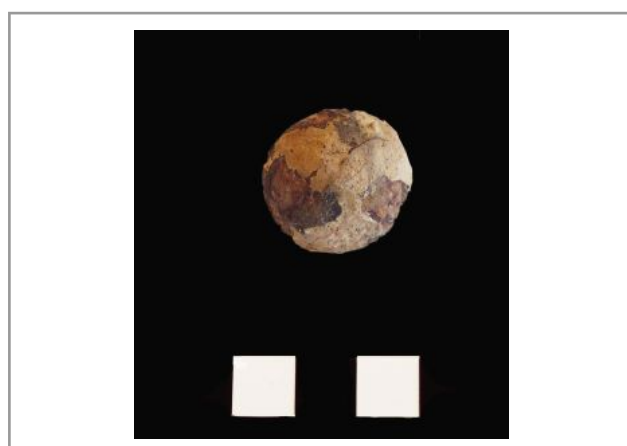


Figura 7



Figura 8

# FITXA DE MATERIALS DE L'OSIREION

Núm de fitxa  Any  Cronologia  U.E.

Registre   Nom de la peça

Localització: Osireion  Superestructura  Infraestructura Restauració  Si  No

Nínxol

## Descripció de la peça

Contingut nínxol 37. Cinc vasos de ceràmica reduïda de diferents mides. El més gran està trencat. Tenen la base plana, les parets exvasades i el llavi pla.

Quantitat  Material

Mides

Decoracions

Inscripcions



Núm de fitxa

210

Any

2003

Cronologia

Ptolemaica

U.E.

15069

# FITXA DE MATERIALS DE L'OSIREION

Núm de fitxa  Any  Cronologia  U.E.

Registre   Nom de la peça

Localització: Osireion  Superestructura  Infraestructura Restauració  Si  No

Nínxol

## Descripció de la peça

Contingut nínxol 38. Un petits farcellet fet amb diferents capes de teixit de lli. Té a la part superior de la peça un recobriment molt compacte de resina de color negre. Creiem podria de tractar-se del simulacre d'un paquet canòpic. Veure fitxa 146 i 232.

Quantitat  Material

Mides

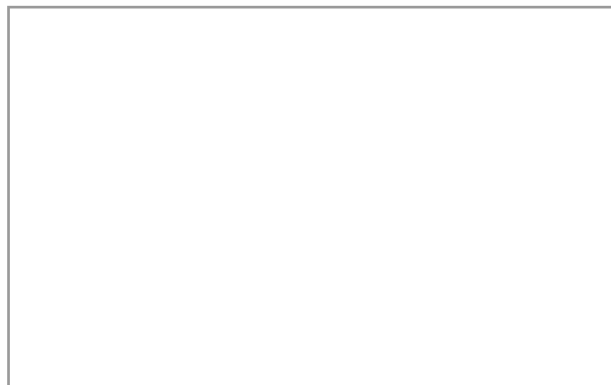
Decoracions

Inscripcions

## Imatges



Figura 1



Núm de fitxa

211

Any

2003

Cronologia

Ptolemaica

U.E.

15071

# FITXA DE MATERIALS DE L'OSIREION

Núm de fitxa  Any  Cronologia  U.E.

Registre   Nom de la peça

Localització: Osireion  Superestructura  Infraestructura Restauració  Si  No

Nínxol

## Descripció de la peça

Contingut nínxol 39. A l'interior es van localitzar dues parts d'un figura osiríaca feta de llim, embolicada amb teixit i recoberta de resina de color negre. Un dels fragments correspon al cap, espatlles i part e l tronc d'una estatueta d'Osiris. Porta el nemes al cap i es pot veure l'*ureu* al front. Els trets fisonòmics estan poc marcats. El braç dret està creuat sobre el pit i amb la mà dreta sosté els dos ceptres que es recolzen sobre l'espatlla dreta. Segurament, tindria la mà esquerra sobre el penis, però no es pot veure ja que està trencada. L'altre fragment correspon a les cames i als peus. També es van trobar dues peces de forma ovoide, l'ús de les quals no coneixem. Un dels exemplars encara conserva restes molt malmeses d'una capa de guix policromada. Veure fitxes núms. 89, 226, 255 i 332.

Quantitat  Material

Mides

Decoracions

Inscripcions

## Imatges



Figura 1. Anvers



Figura 2. Revers



Núm de fitxa

212

Any

2003

Cronologia

Ptolemaica

U.E.

15073



Figura 3. Detall part superior figura 1.



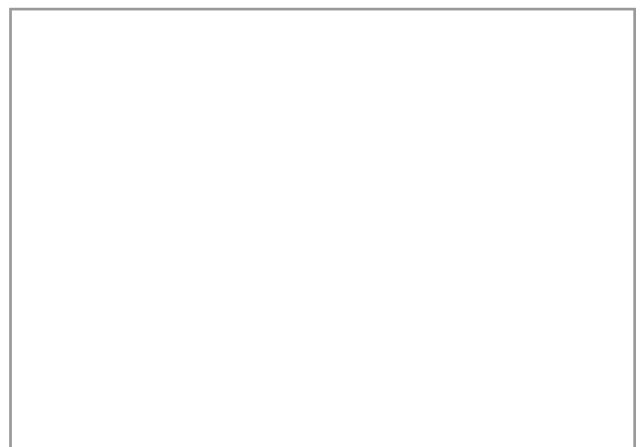
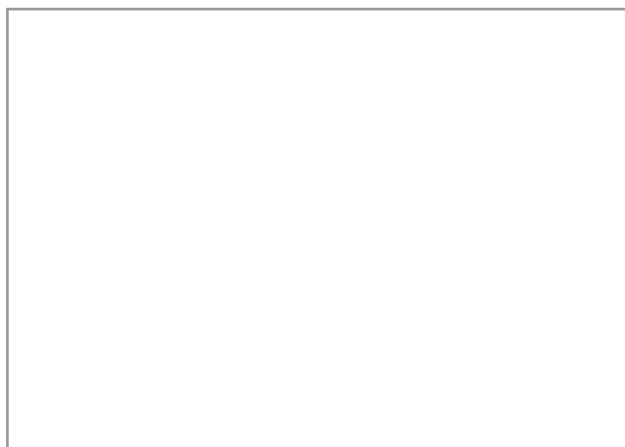
Figura 4. Detall part superior figura 1 .



Figura 5



Figura 6



# FITXA DE MATERIALS DE L'OSIREION

Núm de fitxa  Any  Cronologia  U.E.

Registre   Nom de la peça

Localització: Osireion  Superestructura  Infraestructura Restauració  Si  No

Nínxol

## Descripció de la peça

Contingut nínxol 40. Sis fragments de figuretes osiríaques. Totes estan fetes de llim, embolicades amb teixit i recobertes d'una carcassa de resina de color negre. Estan en molt mal estat de conservació.

Quantitat  Material

Mides

Decoracions

Inscripcions

## Imatges



Figura 1



Figura 2

Núm de fitxa

213

Any

2003

Cronologia

Ptolemaica

U.E.

15075

# FITXA DE MATERIALS DE L'OSIREION

Núm de fitxa  Any  Cronologia  U.E.

Registre   Nom de la peça

Localització: Osireion  Superestructura  Infraestructura Restauració  Si  No

Nínxol

## Descripció de la peça

Contingut nínxol 41. Fragments de restes vegetals de perseia, possiblement formaven part de garlandes florals. Veure fitxes 208 i 250.

Quantitat  Material

Mides

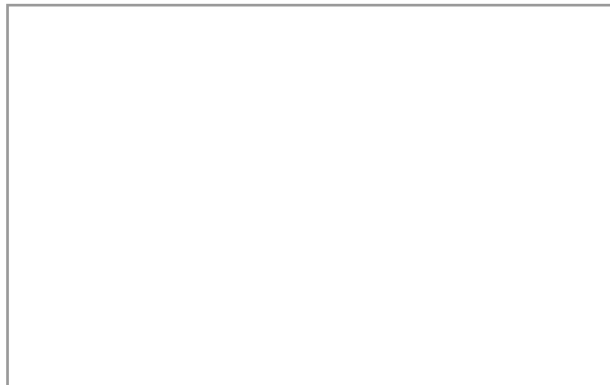
Decoracions

Inscripcions

## Imatges



Figura 1



Núm de fitxa

214

Any

2003

Cronologia

Ptolemaica

U.E.

15077

# FITXA DE MATERIALS DE L'OSIREION

Núm de fitxa  Any  Cronologia  U.E.

Registre   Nom de la peça

Localització: Osireion  Superestructura  Infraestructura Restauració  Si  No

Nínxol

## Descripció de la peça

Contingut nínxol 42. A l'interior hi havia una gran quantitat de peces. S'ha optat per separar el material per la seva tipologia i fer diverses fitxes que tenen una lletra minúscula al costat del número de la U.E., per indicar la unitat del conjunt.

42 a. Tres fragments de figuretes d'Hapy, el babuí. Els exemplars de les figures 1 i 2 semblen pertànyer al mateix tipus. Són de llim amb una capa de guix policromada. Sobresurten els trets facials sobre una capa daurada. La peça de la figura 3 està molt fragmentada.

Quantitat  Material

Mides

Decoracions

Inscripcions

## Imatges



Figura 1



Figura 2

Núm de fitxa

215

Any

2003

Cronologia

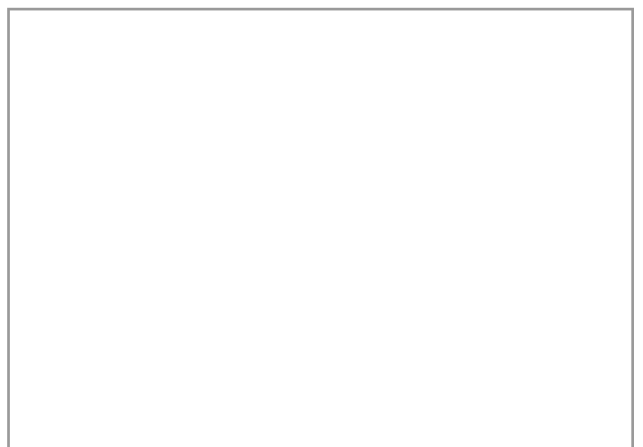
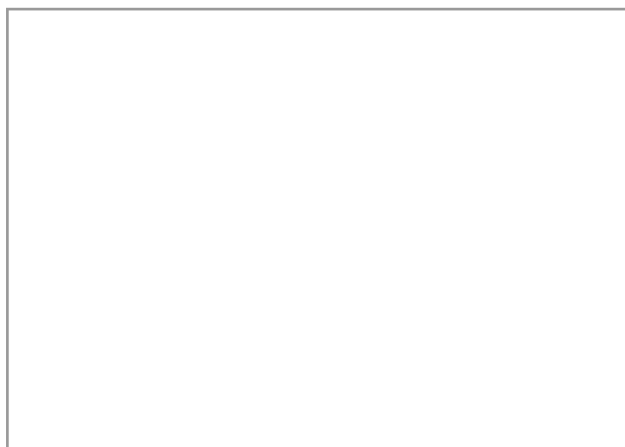
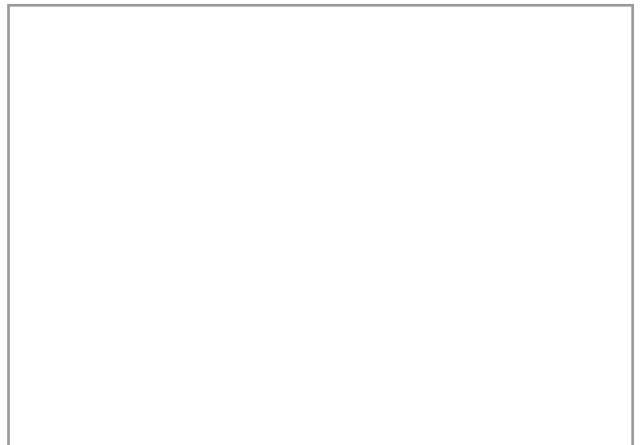
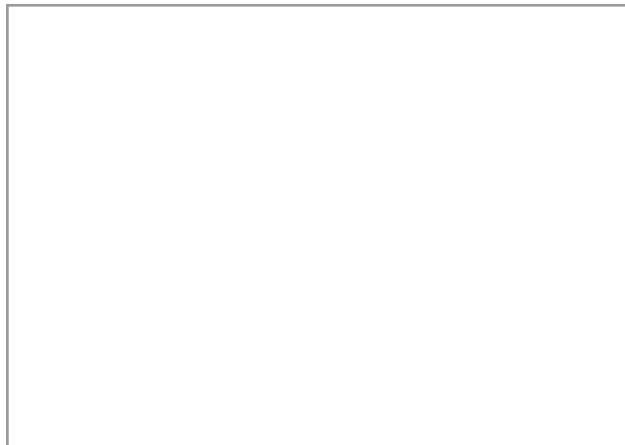
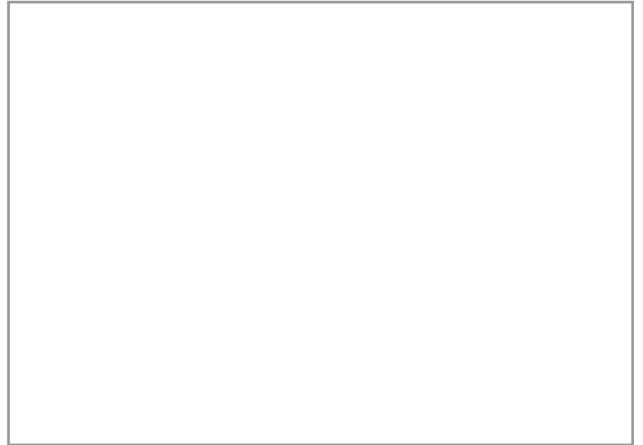
Ptolemaica

U.E.

15079 a



Figura 3



# FITXA DE MATERIALS DE L'OSIREION

Núm de fitxa  Any  Cronologia  U.E.

Registre   Nom de la peça

Localització: Osireion  Superestructura  Infraestructura Restauració  Si  No

Nínxol

## Descripció de la peça

Contingut nínxol 42 b. Tres figures dels quatre fills d'Horus que representen a Duamutef, el xacal. Les peces de les figures 1 i 2 són de llim i totes dues estan trencades en la part inferior. L'estatueta de la figura 3 està trencada i conserva dos fragments. Està feta de llim i recoberta d'una capa de guix de color groc on estan dibuixats en color negre els trets facials i el collaret *usekh*. Sobresurten unes orelles i un ulls molt grans i expressius.

Quantitat  Material

Mides

Decoracions

Inscripcions

## Imatges



Figura 1



Figura 2



Núm de fitxa

216

Any

2003

Cronologia

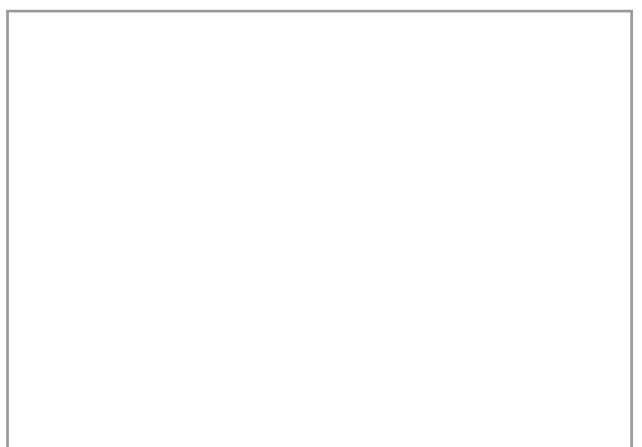
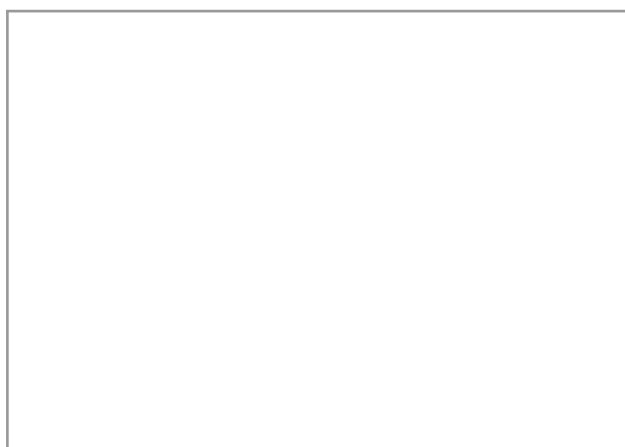
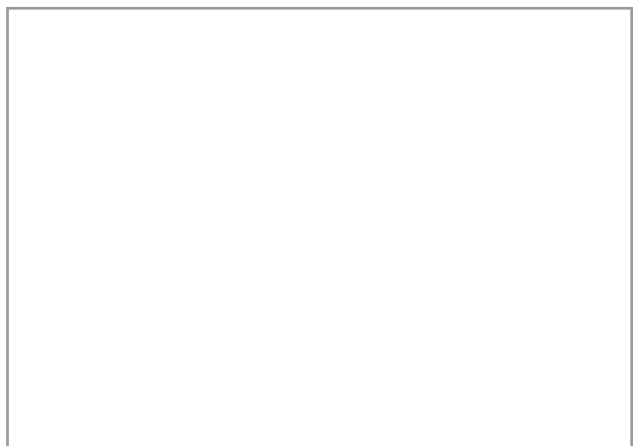
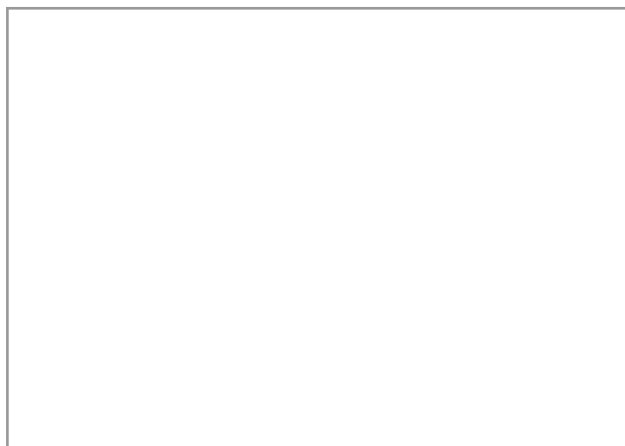
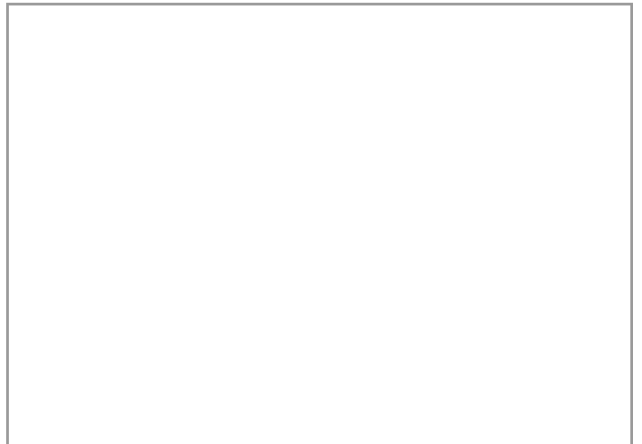
Ptolemaica

U.E.

15079 b



Figura 3



# FITXA DE MATERIALS DE L'OSIREION

Núm de fitxa  Any  Cronologia  U.E.

Registre   Nom de la peça

Localització: Osireion  Superestructura  Infraestructura Restauració  Si  No

Nínxol

## Descripció de la peça

Contingut nínxol 42 c. Dos fragments de carcassa de guix que recobrien els caps de figuretes. Pertanyen al falcó Qebhsenuf, un dels quatre fills d'Horus. En colors rosa, negre i groc marquen els trets distintius dels falcons.

Quantitat  Material

Mides

Decoracions

Inscripcions

## Imatges



Figura 1. Vista frontal



Figura 2. Vista lateral

Núm de fitxa

217

Any

2003

Cronologia

Ptolemaica

U.E.

15079 c



Figura 3

# FITXA DE MATERIALS DE L'OSIREION

Núm de fitxa  Any  Cronologia  U.E.

Registre   Nom de la peça

Localització: Osireion  Superestructura  Infraestructura Restauració  Si  No

Nínxol

## Descripció de la peça

Contingut nínxol 42 d. Dos fragments de caps de figures osiríaques en molt mal estat de conservació. Estan fetes de llim.

Quantitat  Material

Mides

Decoracions

Inscripcions

## Imatges



Figura 1



Figura 2

Núm de fitxa

218

Any

2003

Cronologia

Ptolemaica

U.E.

15079 d

# FITXA DE MATERIALS DE L'OSIREION

Núm de fitxa  Any  Cronologia  U.E.

Registre   Nom de la peça

Localització: Osireion  Superestructura  Infraestructura Restauració  Si  No

Nínxol

## Descripció de la peça

Contingut nínxol 42 e. Fragments de tors, peus i cames de figures osiríaques de llim. Totes han perdut el cap. la peça 3 de la figura 1 té els braços creuats sobre el pit i les mans, que sostenen els ceptres, una al costat de l'altre. Les altres estatuetes d'Osiris tenen el braç dret creuat sobre el pit i amb la mà dreta sostenen els dos ceptres que es recolzen sobre l'espatlla dreta. El braç esquerra està paral·lel al cos i la mà esquerra sobre el penis.

Quantitat  Material

Mides

Decoracions

Inscripcions

## Imatges



Figura 1

Núm de fitxa

219

Any

2003

Cronologia

Ptolemaica

U.E.

15079 e

# FITXA DE MATERIALS DE L'OSIREION

Núm de fitxa  Any  Cronologia  U.E.

Registre   Nom de la peça

Localització: Osireion  Superestructura  Infraestructura Restauració  Si  No

Nínxol

## Descripció de la peça

Contingut nínxol 42 f. Vuit fragments corresponents a la part superior de figuretes dels quatre fills d'Horus. Estan fetes de llim embolicades amb teixit i recobertes d'una capa de resina negra. El seu estat de conservació impedeix saber a quin geni corresponen.

Quantitat  Material

Mides

Decoracions

Inscripcions

## Imatges



Figura 1



Núm de fitxa

220

Any

2003

Cronologia

Ptolemaica

U.E.

15079 f

# FITXA DE MATERIALS DE L'OSIREION

Núm de fitxa  Any  Cronologia  U.E.

Registre   Nom de la peça

Localització: Osireion  Superestructura  Infraestructura Restauració  Si  No

Nínxol

## Descripció de la peça

Contingut nínxol 42 g. Fragments de cames de figuretes humanes de llim amb carcassa de guix policromada de color rosa i negre que dibuixen els motius geomètrics de les benes de les mòmies. A la peça de la figura 3 es pot veure el penis erecte d'Osiris.

Quantitat  Material

Mides

Decoracions

Inscripcions

## Imatges

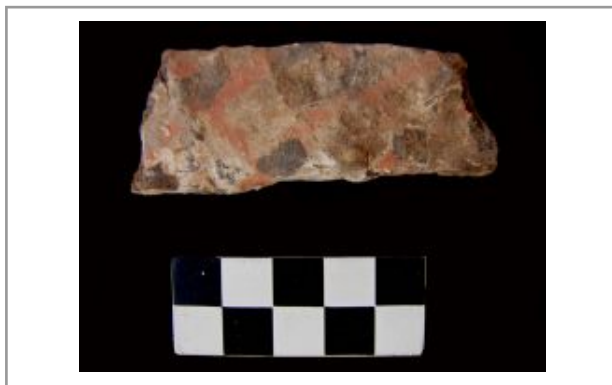


Figura 1



Figura 2

Núm de fitxa

221

Any

2003

Cronologia

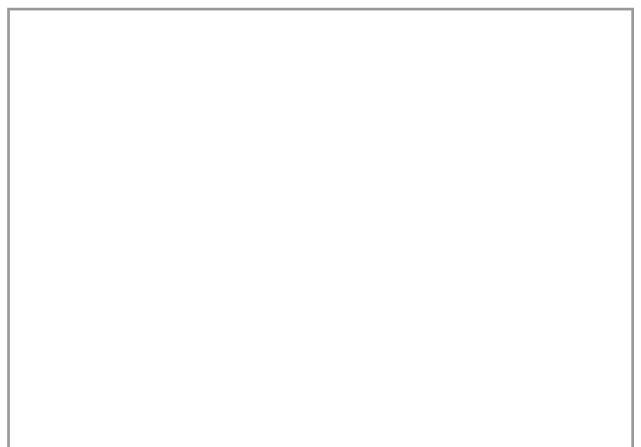
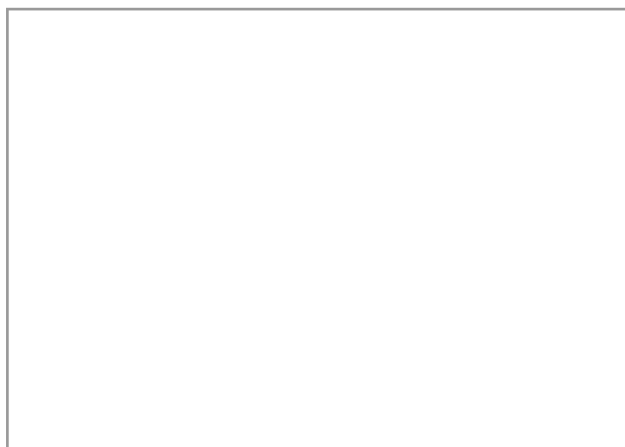
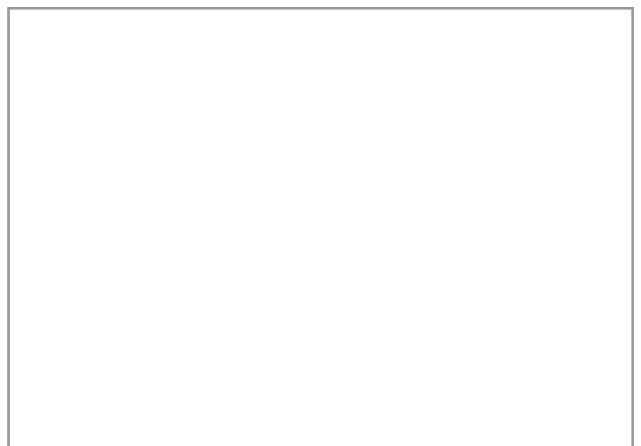
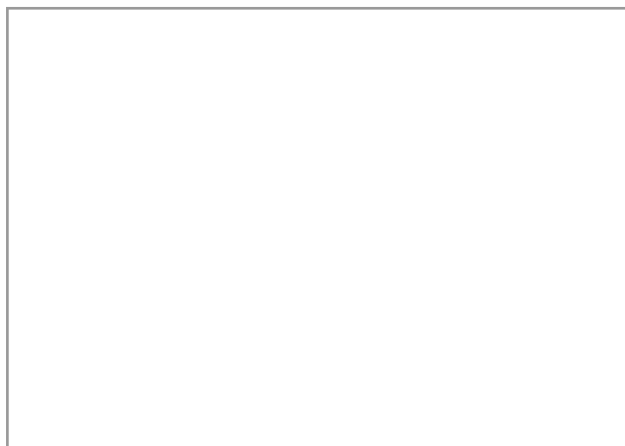
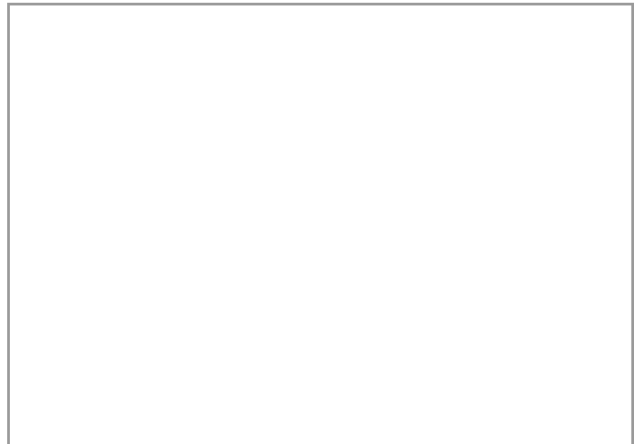
Ptolemaica

U.E.

15079 g



Figura 3



# FITXA DE MATERIALS DE L'OSIREION

Núm de fitxa  Any  Cronologia  U.E.

Registre   Nom de la peça

Localització: Osireion  Superestructura  Infraestructura Restauració  Si  No

Nínxol

## Descripció de la peça

Contingut nínxol 42 h. Dos escarabats alats. A la peça 1 de la figura 1 es poden veure dibuixats sobre el teixit els trets representatius dels coleòpters. La peça 2 està tota recoberta d'una espessa capa de resina negra. Veure fitxes: 95, 157, 203 i 251.

Quantitat  Material

Mides

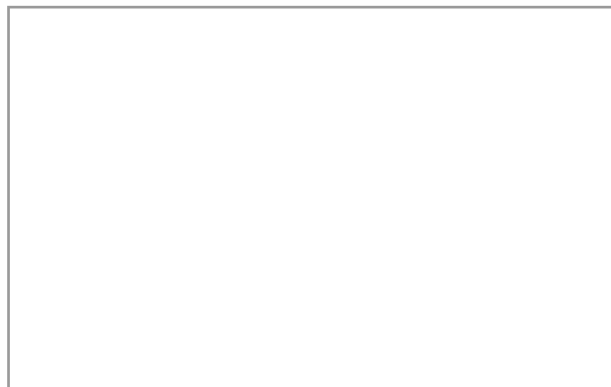
Decoracions

Inscripcions

## Imatges



Figura 1



Núm de fitxa

222

Any

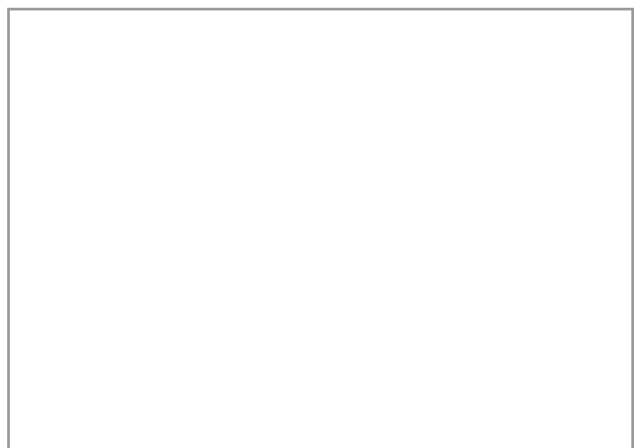
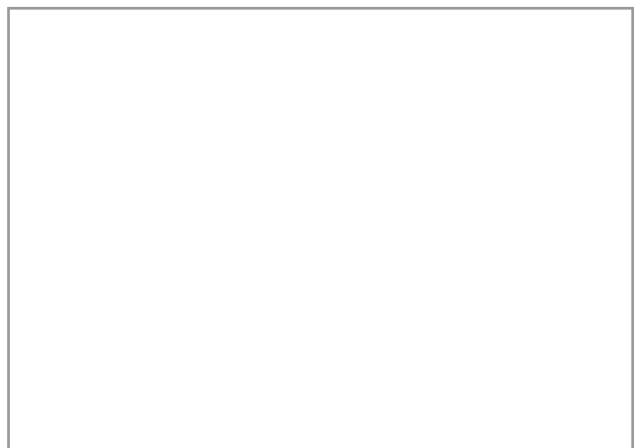
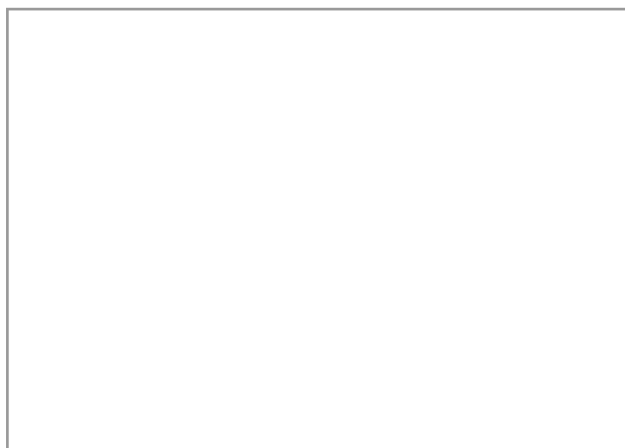
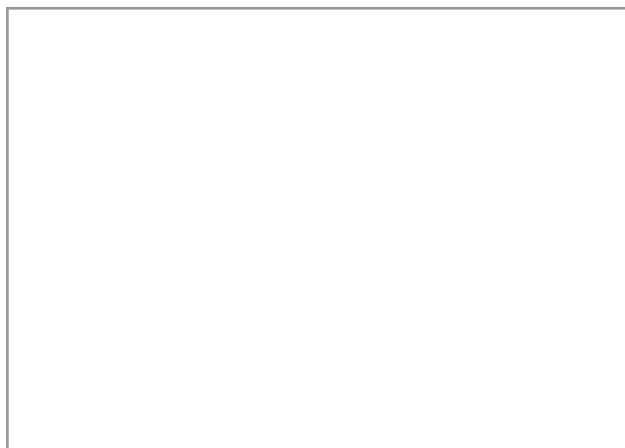
2003

Cronologia

Ptolemaica

U.E.

15079 h



# FITXA DE MATERIALS DE L'OSIREION

Núm de fitxa  Any  Cronologia  U.E.

Registre   Nom de la peça

Localització: Osireion  Superestructura  Infraestructura Restauració  Si  No

Nínxol

## Descripció de la peça

Contingut nínxol 42 i. Model de pa triangular. Està fet de llim i recobert d'una carcassa de guix polocromada en colors groc, negre i blanc que representen el signe jeroglífic (*r*) *di*. Veure fitxes 22, 56, 76 i 169.

Quantitat  Material

Mides

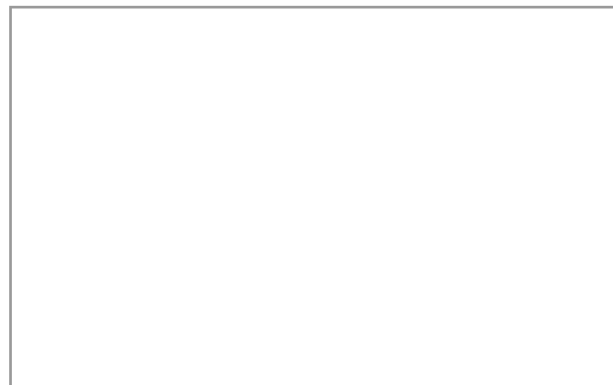
Decoracions

Inscripcions

## Imatges



Figura 1



Núm de fitxa

223

Any

2003

Cronologia

Ptolemaica

U.E.

15079 i

# FITXA DE MATERIALS DE L'OSIREION

Núm de fitxa  Any  Cronologia  U.E.

Registre   Nom de la peça

Localització: Osireion  Superestructura  Infraestructura Restauració  Si  No

Nínxol

## Descripció de la peça

Contingut nínxol 42 j. Un model de peveter de pedra calcària. Té la base plana, el cos cilíndric i la boca exvasada amb el llavi pla.

Quantitat  Material

Mides

Decoracions

Inscripcions

Imatges 

Figura 1



Núm de fitxa

224

Any

2003

Cronologia

Ptolemaica

U.E.

15079 j

# FITXA DE MATERIALS DE L'OSIREION

Núm de fitxa  Any  Cronologia  U.E.

Registre   Nom de la peça

Localització: Osireion  Superestructura  Infraestructura Restauració  Si  No

Nínxol

## Descripció de la peça

Contingut nínxol 43. S'hi van localitzar 10 petits amulets de fusta. D'aquesta tipologia se n'han trobat forces a l'interior de les galeries de l'Osireion. Alguns estan molt ben tallats i representen figures de divinitats amb una iconografia grecoromana. D'altres, molt esquemàtics, només són un rectangle sense decorar. Veure fitxes 47, 67, 145, 162, 205, 230, 264 i 333. També hi havia 7 boles màgiques i 7 cons, alguns d'ells trencats, de llim sense inscripcions.

Quantitat  Material

Mides

Decoracions

Inscripcions

Imatges



Figura 1



Figura 2

Núm de fitxa

225

Any

2003

Cronologia

Ptolemaica

U.E.

15081



Figura 3

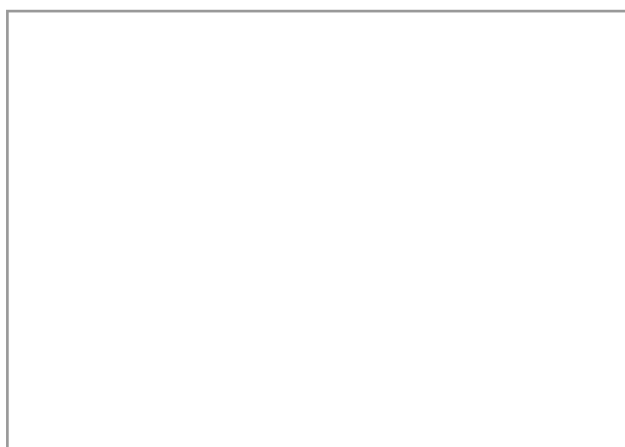
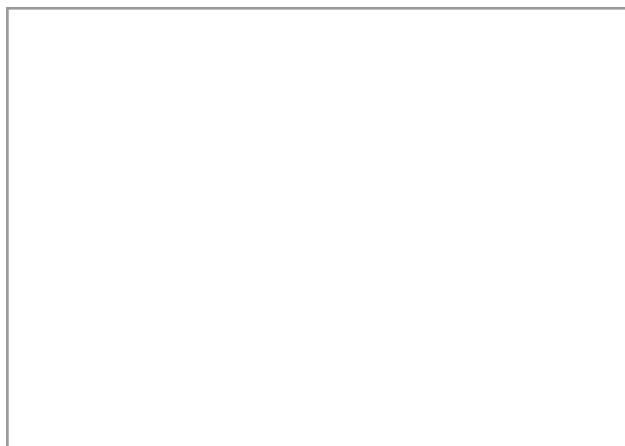
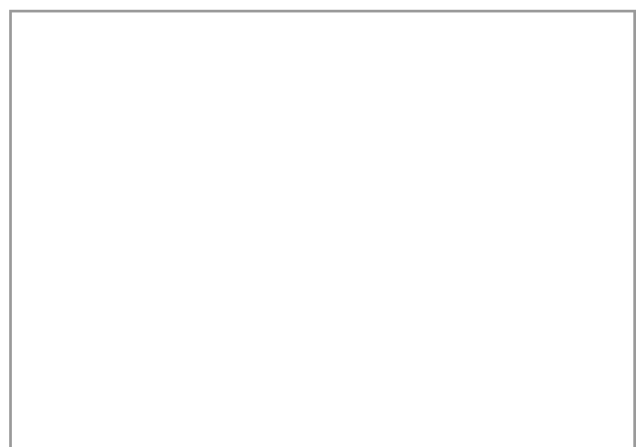
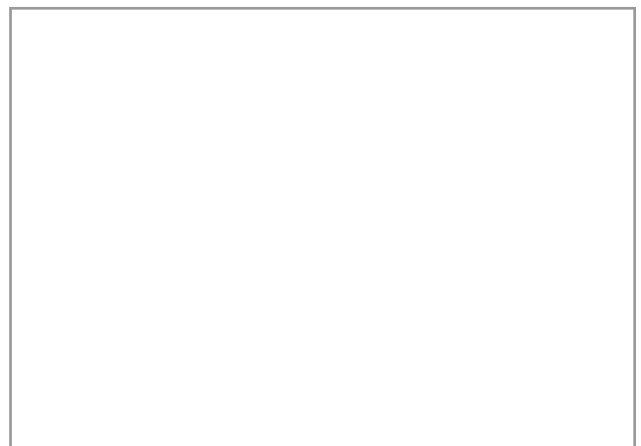


Figura 4



# FITXA DE MATERIALS DE L'OSIREION

Núm de fitxa  Any  Cronologia  U.E.

Registre   Nom de la peça

Localització: Osireion  Superestructura  Infraestructura Restauració  Si  No

Nínxol

## Descripció de la peça

Contingut nínxol 44. Una peça ovoide de llim amb resina de color negre. És ben segur un element de protecció i renaixement, però desconeixem el seu ús ritual. Veure fitxes: 89, 212, 255 i 332. També es va localitzar un vas amb tapadora de ceràmica. El vas té la base plana, és lleugerament exvasat i té el llavi arrodonit. El cos de la peça mostra unes estries molt marcades. La tapadora, per la part exterior és plana. A l'interior té, també, molt marcades les estries per acoblar-se al vas.

Quantitat  Material

Mides

Decoracions

Inscripcions

## Imatges



Figura 1



Figura 2. Vas tancat amb tapadora

Núm de fitxa

226

Any

2003

Cronologia

Ptolemaica

U.E.

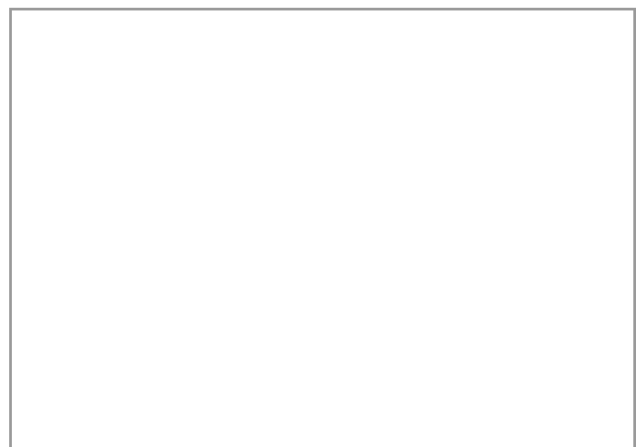
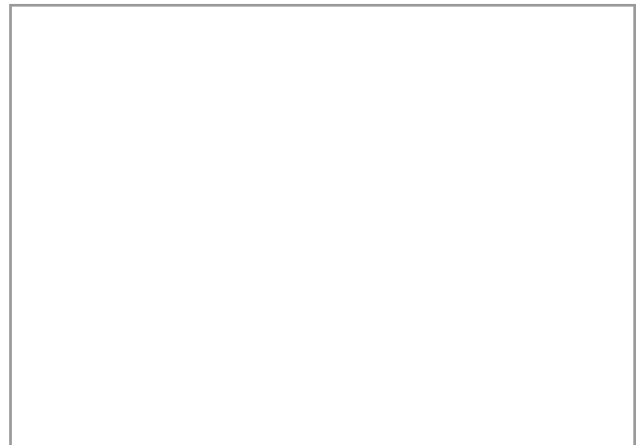
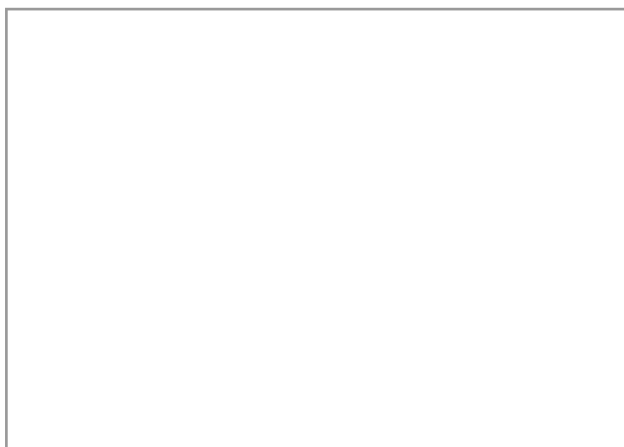
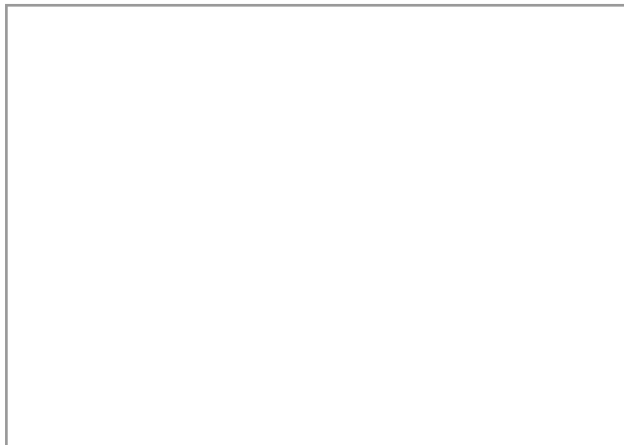
15083



Figura 3. Vas amb tapadora al costat



Fig. 4. Revers del vas. Tapadora al costat



# FITXA DE MATERIALS DE L'OSIREION

Núm de fitxa  Any  Cronologia  U.E.

Registre   Nom de la peça

Localització: Osireion  Superestructura  Infraestructura Restauració  Si  No

Nínxol

## Descripció de la peça

Contingut nínxol 45. Taula d'ofrena-encenser amb pedestal de pedra calcària blanca. D'aquest tipus de peça doble encenser i taula d'ofrenes és el millor conservat i treballat. Està quasi finalitzat. Els pedestals són més amples a la base i en arribar a la unió amb les peces superiors tenen incises unes línies a tot el voltant de les peces. També hi havien 4 platets d'ofrena de ceràmica oxidada. Tot el material està en molt bon estat de conservació.

Quantitat  Material

Mides

Decoracions

Inscripcions

## Imatges



Figura 1

Núm de fitxa

227

Any

2003

Cronologia

Ptolemaica

U.E.

15085

# FITXA DE MATERIALS DE L'OSIREION

Núm de fitxa  Any  Cronologia  U.E.

Registre   Nom de la peça

Localització: Osireion  Superestructura  Infraestructura Restauració  Si  No

Nínxol

## Descripció de la peça

Contingut nínxol 46. Cinc cons de llim sense inscripcions ni decoracions. Alguns estan trencats.

Quantitat  Material

Mides

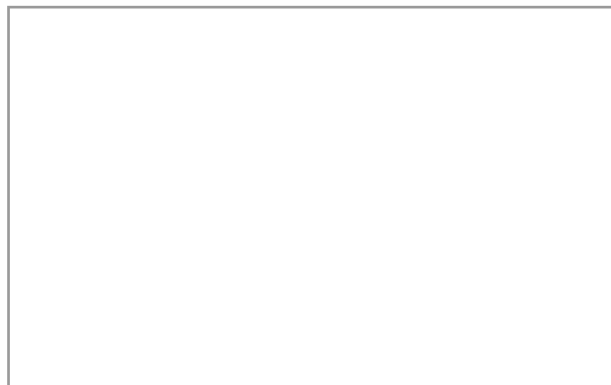
Decoracions

Inscripcions

## Imatges



Figura 1





Núm de fitxa

228

Any

2003

Cronologia

Ptolemaica

U.E.

15087

# FITXA DE MATERIALS DE L'OSIREION

Núm de fitxa  Any  Cronologia  U.E.

Registre   Nom de la peça

Localització: Osireion  Superestructura  Infraestructura Restauració  Si  No

Nínxol

## Descripció de la peça

Fragment de pedra calcària pertanyent a la part superior d'una llosa de tancament de nínxol, amb inscripcions en hieràtic amb tinta de color negre. Es pot llegir amb claredat el cartutx de la reina Berenice.

Quantitat  Material

Mides

Decoracions

Inscripcions

## Imatges

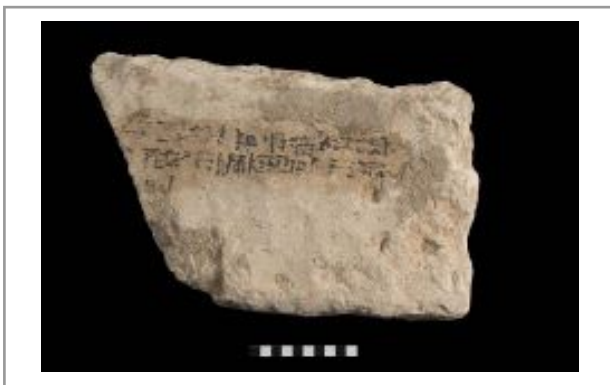


Figura 1

(1) ḥ3t-sp 3-t jbd 4 3ḥt ṛqy

Figura 2. Transcripció de la línia 1 del text

Núm de fitxa

229

Any

2003

Cronologia

Ptolemaica

U.E.

15089

# FITXA DE MATERIALS DE L'OSIREION

Núm de fitxa  Any  Cronologia  U.E.

Registre   Nom de la peça

Localització: Osireion  Superestructura  Infraestructura Restauració  Si  No

Nínxol

## Descripció de la peça

Amulets de diversos materials i mides. La majoria d'ells estan fets de fusta (36). D'aquesta tipologia se n'han trobat forces a l'interior de les galeries de l'Osireion. Alguns estan molt ben tallats i representen figures de divinitats amb una iconografia grecoromana. D'altres, molt esquemàtics, només són un rectangle sense decorar. Veure fitxes: 47, 67, 145, 162, 205, 225, 261, 264 i 333. També hi han uns altres fets en faiança (8), veure fitxes: 47,67, 163, 205 i 333. A la filera inferior de la figura 1 observem 2 petits escarabeus de millor factura fets de lapislàtzuli, molt similars als estudiats a les fitxes: 46, 72 i 288; quatre ulls que deurien estar incrustats en dues estàtues de fusta. Veure fitxa 71, i un petit amulet de lapislàtzuli que representa un *udjat*. Veure fitxa 71.

Quantitat  Material

Mides

Decoracions

Inscripcions

## Imatges



Figura 1

Núm de fitxa

230

Any

2003

Cronologia

Ptolemaica

U.E.

15089

# FITXA DE MATERIALS DE L'OSIREION

Núm de fitxa  Any  Cronologia  U.E.

Registre   Nom de la peça

Localització: Osireion  Superestructura  Infraestructura Restauració  Si  No

Nínjol

## Descripció de la peça

Fragments de carcasses de guix policromades amb diferents motius que pertanyen al recobrint de les figuetes osiríaques. Estan molt fragmentades. Predominen els colors rosa, vermell, blanc, groc i negre.

Quantitat  Material

Mides

Decoracions

Inscripcions

## Imatges

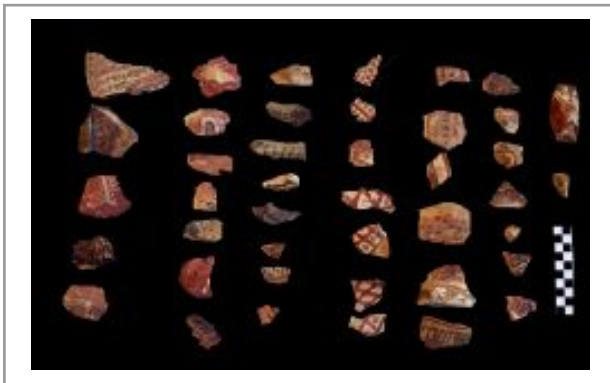


Figura 1



Figura 2

Núm de fitxa

231

Any

2003

Cronologia

Ptolemaica

U.E.

15089



Figura 3



Figura 4

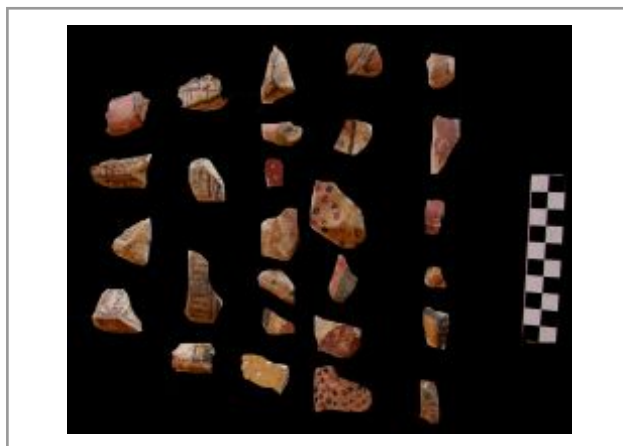


Figura 5

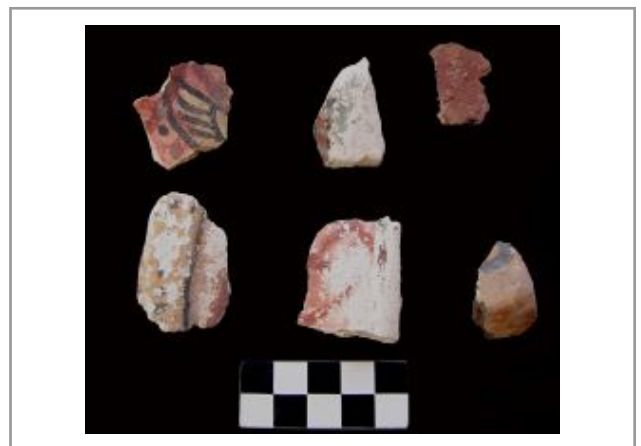


Figura 6



Figura 7



Figura 8

# FITXA DE MATERIALS DE L'OSIREION

Núm de fitxa  Any  Cronologia  U.E.

Registre   Nom de la peça

Localització: Osireion  Superestructura  Infraestructura Restauració  Si  No

Nínxol

## Descripció de la peça

Un petit farcellet fet amb diferents capes de teixit de lli. Té restes, molt malmeses, de resina de color negre. Creiem podria de tractar-se del simulacre d'un paquet canòpic. Veure fitxa 146 i 211.

Quantitat  Material

Mides

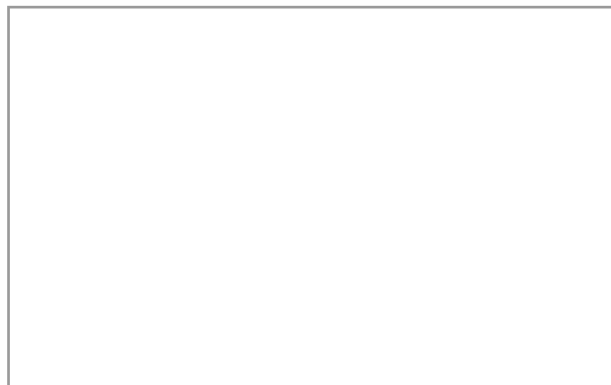
Decoracions

Inscripcions

## Imatges



Figura 1





Núm de fitxa

232

Any

2003

Cronologia

Ptolemaica

U.E.

15089

# FITXA DE MATERIALS DE L'OSIREION

Núm de fitxa  Any  Cronologia  U.E.

Registre   Nom de la peça

Localització: Osireion  Superestructura  Infraestructura Restauració  Si  No

Nínxol

## Descripció de la peça

Diversos fragments de figures osiríaques. Estan fets en llim, amb restes de teixits de lli que embolicaven les peces i recoberts d'una capa de resina de color negre. A la figura 1 es pot veure una estatueta que representa al déu Osiris. Està trencada en tres trossos. Té el braç dret creuat sobre el pit i amb la mà dreta sosté els dos ceptres. El braç esquerra està trencat. Les peces de la figura 2 corresponien a diversos fragments de figures osiríaques. Estan en pitjor estat de conservació i es difícil saber a quina tipologia poden pertànyer.

Quantitat  Material

Mides

Decoracions

Inscripcions

## Imatges



Figura 1

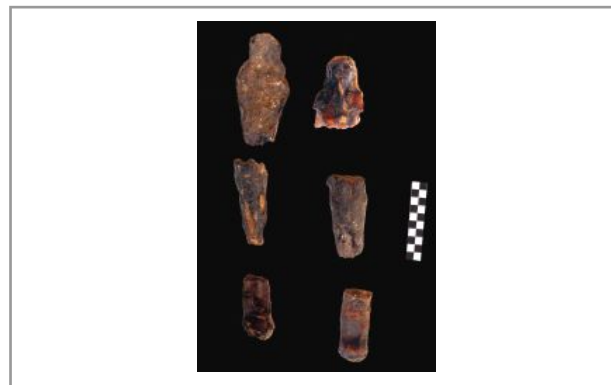


Figura 2

Núm de fitxa

233

Any

2003

Cronologia

Ptolemaica

U.E.

15089

# FITXA DE MATERIALS DE L'OSIREION

Núm de fitxa  Any  Cronologia  U.E.

Registre   Nom de la peça

Localització: Osireion  Superestructura  Infraestructura Restauració  Si  No

Nínxol

## Descripció de la peça

Figures de llim que representen els quatre fills d'Horus. Totes estan trencades per la part inferior. A les figures 1 i 2 hi ha estatuetes de Duamutef, el xacal. La peça de la figura 2 està recoberta d'una engalba blanca. A la figura 3 trobem 4 estatuetes d'Amset, la figura humana. A la figura 5, la imatge d'una figura humana, una possible representació d'Amset, està trencada en dos trossos. Les estatuetes de la figura 6 estan en mal estat de conservació i és difícil precisar a qui corresponen. Solament sobresurten les imatges dels cànids, per les seves orelles punxegudes.

Quantitat  Material

Mides

Decoracions

Inscripcions

## Imatges



Figura 1



Figura 2

Núm de fitxa

234

Any

2003

Cronologia

Ptolemaica

U.E.

15089



Figura 3



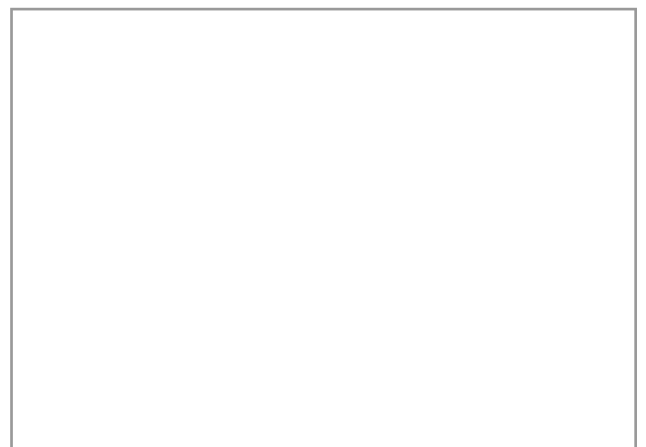
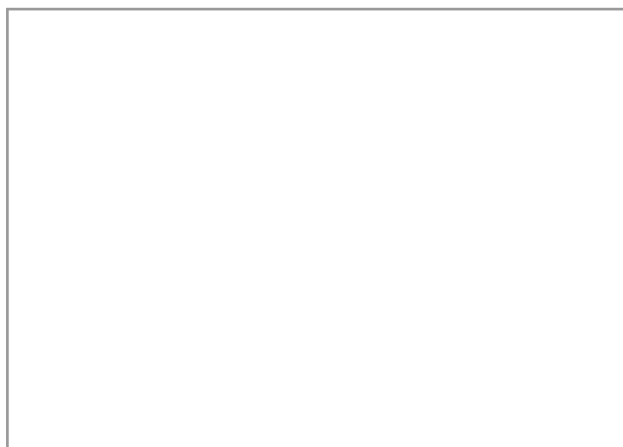
Figura 4. Peça 3 de la figura 3. Detall



Figura 5



Figura 6



# FITXA DE MATERIALS DE L'OSIREION

Núm de fitxa  Any  Cronologia  U.E.

Registre   Nom de la peça

Localització: Osireion  Superestructura  Infraestructura Restauració  Si  No

Nínxol

## Descripció de la peça

Fragments de caps i cares que representen el déu Osiris. Totes tenen restes de pa d'or. A les figures 1 i 2 es poden veure dos fragments de carcassa de guix corresponents a les cares de la divinitat. Representen les faccions d'un personatge adult i masculí. Sobresurten uns ulls molt grans i ben definits. Els trets, molt expressius, estan pintats en negre sobre una capa daurada. La figura núm. 3 és un fragment de cap d'una figureta de llim. Sobre la capa daurada sobresurten, també, uns ulls grans i vius. La peça de la figura 4 està en força mal estat de conservació i no s poden apreciar els trets facials. Les peces de les figures 5 i 6 són petits fragments de cares molts trencats.

Quantitat  Material

Mides

Decoracions

Inscripcions

Imatges



Figura 1



Figura 2

Núm de fitxa

235

Any

2003

Cronologia

Ptolemaica

U.E.

15089



Figura 3



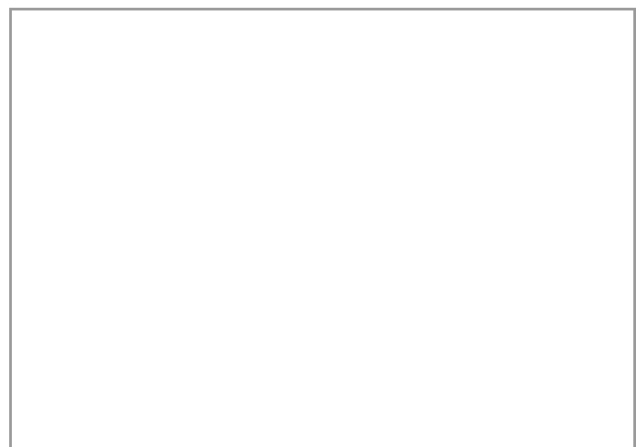
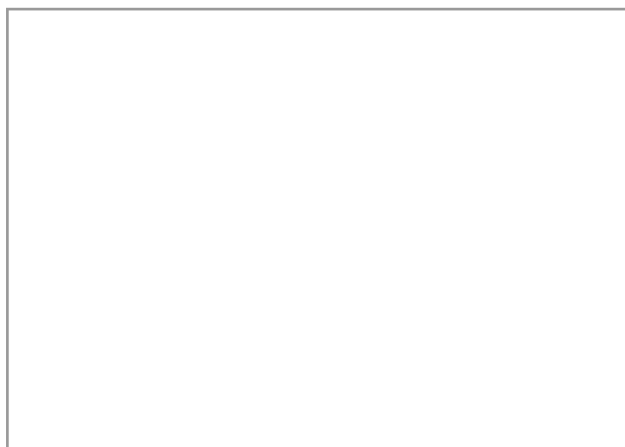
Figura 4



Figura 5



Figura 6



# FITXA DE MATERIALS DE L'OSIREION

Núm de fitxa  Any  Cronologia  U.E.

Registre   Nom de la peça

Localització: Osireion  Superestructura  Infraestructura Restauració  Si  No

Nínxol

## Descripció de la peça

Fragment d'una figura de tors del déu Osiris. Li falta el cap, les cames i els peus. L'anvers de l'estatueta està lleugerament modelada i es poden entreveure el dos braços, les mans no, creuats sobre el pit. Semblen empunyar els ceptres de la reialesa. El revers de la figura és pla i porta una inscripció màgica en jeroglífic. És de difícil interpretació però sembla fer referència a la protecció de les boles màgiques. (Veure les dues peces de la fitxa 108 i fitxa 256).

Quantitat  Material

Mides

Decoracions

Inscripcions

## Imatges



Figura 1. Anvers



Figura 2. Revers



Núm de fitxa

236

Any

2003

Cronologia

Ptolemaica

U.E.

15089

# FITXA DE MATERIALS DE L'OSIREION

Núm de fitxa  Any  Cronologia  U.E.

Registre   Nom de la peça

Localització: Osireion  Superestructura  Infraestructura Restauració  Si  No

Nínxol

## Descripció de la peça

Models de taules d'ofrenes. Compten amb dues obertures centrals per tal de realitzar-hi les ofrenes líquides. També es pot apreciar una canalització que sobresurt de l'estructura rectangular per on podrien vessar-se els líquids. Tenen una base quadrangular, des d'on s'alça el pedestal que suporta la taula d'ofrenes. (Veure fitxa 63).

Quantitat  Material

Mides

Decoracions

Inscripcions

## Imatges



Figura 1. Vista lateral



Figura 2. Vista frontal

Núm de fitxa

237

Any

2003

Cronologia

Ptolemaica

U.E.

15089

# FITXA DE MATERIALS DE L'OSIREION

Núm de fitxa  Any  Cronologia  U.E.

Registre   Nom de la peça

Localització: Osireion  Superestructura  Infraestructura Restauració  Si  No

Nínxol

## Descripció de la peça

Tres caixetes senceres. Formades per un cub/part inferior d'una caixeta amb inscripció en demòtic, una tapadora de forma piramidal i una bola màgica de llim. Totes tenen el receptacle de la bola de forma circular. La peça de la figura 1 no està gaire ben treballada. Es va trobar tancada. La peça de la figura 3 té una inscripció: "el tercer del sud", que fa referència a la divinitat protectora del punt cardinal. La caixeta de la figura 4 té un text il·legible. Els cubs-caixetes de les figures 6 i 7 tenen inscrits el mateix text: "oest", que fan referència al punt cardinal. També es van localitzar 6 tapadores piramidals de tancament de les caixes.

Quantitat  Material

Mides

## Decoracions

## Inscripcions

Textos en demòtic. Alguns il·legibles. Es poden llegir els textos de la caixeta de la figura 3: "el tercer del sud" i els textos de les caixetes 6: "oest" i 7: "oest" (text més esquematitzat).

## Imatges



Figura 1. Caixeta tancada



Fig. 2. Caixeta oberta amb bola a l'exterior

Núm de fitxa

238

Any

2003

Cronologia

Ptolemaica

U.E.

15089



Figura 3. Caixeta tancada



Figura 4. Detall. Vista lateral i inscripcions



Figura 5. Inscripció il·legible



Figura 6. Text de la caixeta: oest



Fig. 7. Text caixeta: oest (text esquemàtic)



Figura 8

# FITXA DE MATERIALS DE L'OSIREION

Núm de fitxa  Any  Cronologia  U.E.

Registre   Nom de la peça

Localització: Osireion  Superestructura  Infraestructura Restauració  Si  No

Nínxol

## Descripció de la peça

Part superior d'una columna que conserva el capitell que sosté un model de taula d'ofrenes. El capitell està decorat amb un flor de lotus molt esquemàtica inserida dins d'un quadrat. El punt d'unió de la columna i el capitell té una decoració de dues línies incises que voregen la peça.

Quantitat  Material

Mides

Decoracions

Inscripcions

## Imatges



Figura 1. Vista lateral



Figura 2. Vista frontal

Núm de fitxa

239

Any

2003

Cronologia

Ptolemaica

U.E.

15089

# FITXA DE MATERIALS DE L'OSIREION

Núm de fitxa  Any  Cronologia  U.E.

Registre   Nom de la peça

Localització: Osireion  Superestructura  Infraestructura Restauració  Si  No

Nínxol

## Descripció de la peça

Diversos fragments de la part inferior de figuretes dels quatre fills d'Horus. El nucli és de llim i estan recobertes de teixit i d'una carcassa de guix. En alguns exemplars és de color blanquinós i amb línies de color negre marquen les decoracions. D'altres aquesta capa de guix és policromada amb diversos color. El fragment millor conservat és el de la peça 6 de la figura 1 (detall figura 2). La carcassa de guix policromat representa l'embolcall d'una mòmia. Poden apreciar-se línies vermelles com si fossin benes encreuades amb una decoració geomètrica. Davant una cartel·la amb línies horitzontals que representen signes jeroglífics. S'aprecia, sobre el pit, restes de la perruca tripartida.

Quantitat  Material

Mides

Decoracions

Inscripcions

## Imatges



Figura 1



Figura 2. Peça 6 de la figura 1. Detall



Núm de fitxa

240

Any

2003

Cronologia

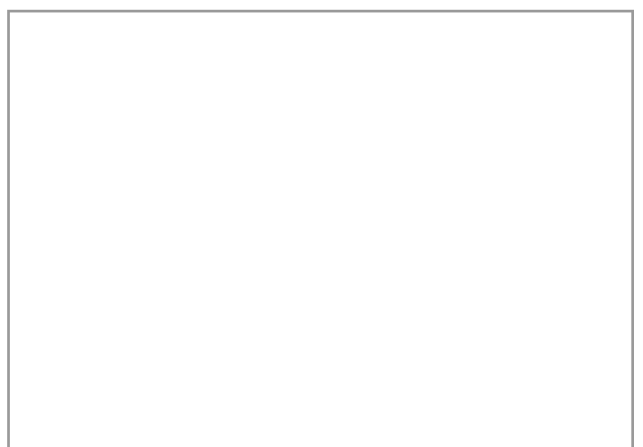
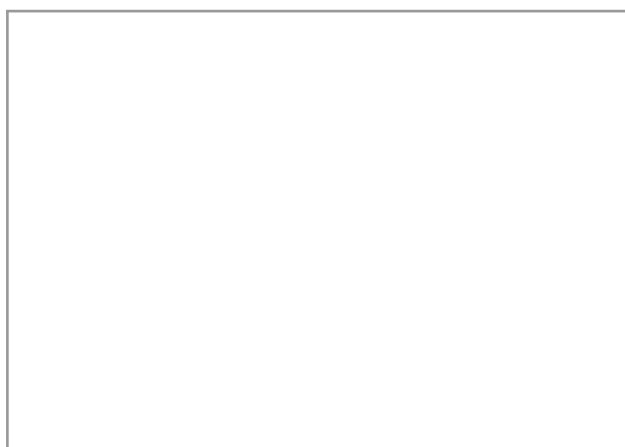
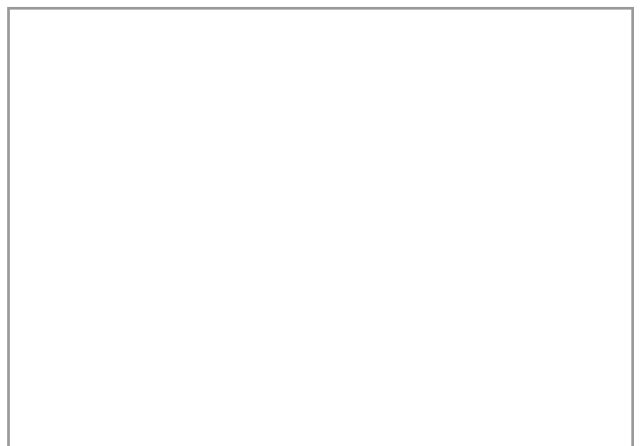
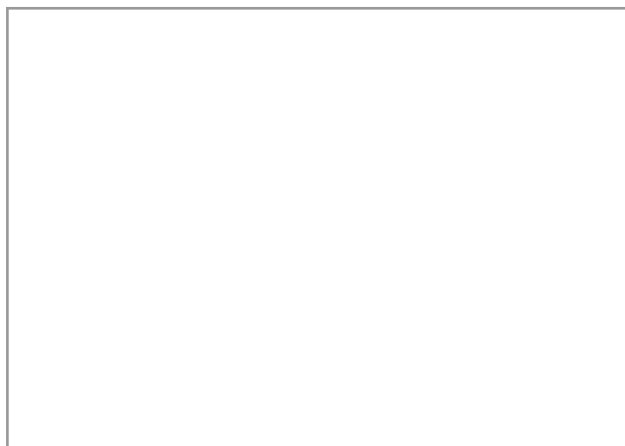
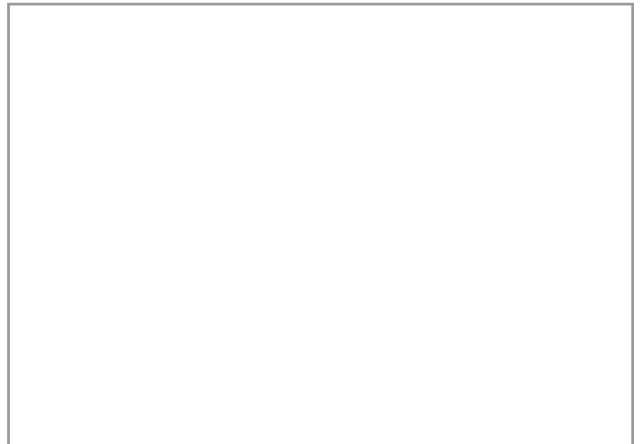
Ptolemaica

U.E.

15089



Figura 3



# FITXA DE MATERIALS DE L'OSIREION

Núm de fitxa  Any  Cronologia  U.E.

Registre   Nom de la peça

Localització: Osireion  Superestructura  Infraestructura Restauració  Si  No

Nínxol

## Descripció de la peça

12 fragments i vasos/copes de ceràmica reduïda. Les peces de les figures 1-2 i 3-4 estan senceres. També podem veure 6 platets d'ofrena de ceràmica oxidada. En algun casos s'observen restes de material orgànic a l'interior dels recipients i en alguns hi havien llavors.

Quantitat  Material

Mides

Decoracions

Inscripcions

## Imatges



Figura 1. Vista lateral



Figura 2. Vista superior de la figura 1

Núm de fitxa

241

Any

2003

Cronologia

Ptolemaica

U.E.

15089



Figura 3. Vista lateral



Figura 4. Vista superior de la figura 3



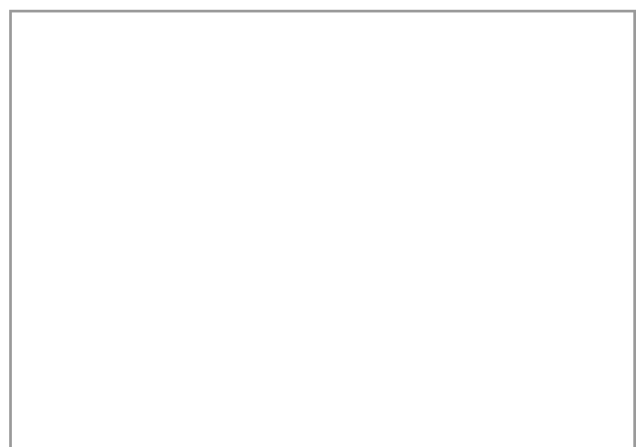
Figura 5. Vista lateral



Figura 6. Vista superior de la figura 5



Figura 7



# FITXA DE MATERIALS DE L'OSIREION

Núm de fitxa  Any  Cronologia  U.E.

Registre   Nom de la peça

Localització: Osireion  Superestructura  Infraestructura Restauració  Si  No

Nínxol

## Descripció de la peça

Tapadora d'un vas de llim sense coure. Es poden veure les ditades impresses en la part superior de la tapadora a modus de nansa.

Quantitat  Material

Mides

Decoracions

Inscripcions

## Imatges



Figura 1. Vista superior



Figura 2. Vista lateral

Núm de fitxa

242

Any

2003

Cronologia

Ptolemaica

U.E.

15089

# FITXA DE MATERIALS DE L'OSIREION

Núm de fitxa  Any  Cronologia  U.E.

Registre   Nom de la peça

Localització: Osireion  Superestructura  Infraestructura Restauració  Si  No

Nínxol

## Descripció de la peça

Fragments de peus i part inferior de les cames de figures osiríaques de diverses tipologies i decoracions. Totes tenen un nucli de llim i per sobre estan recobertes d'una carcassa de guix policromada. Els colors rosa, negre, groc, verd i vermell són els més emprats. És interessant observar la peça de la figura 4 on s'aprecia amb claredat l'ànima de fusta que es col·locava a l'interior de les figuretes per donar consistència a llim humit.

Quantitat  Material

Mides

Decoracions

Inscripcions

## Imatges

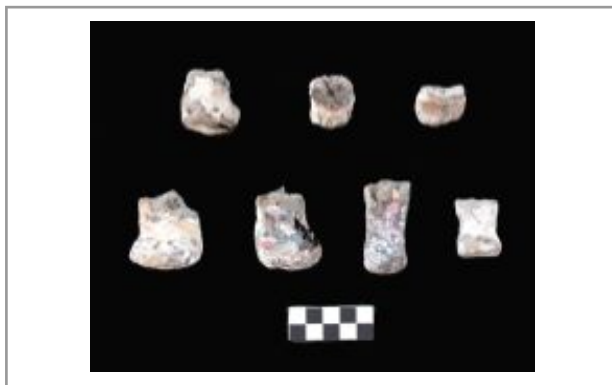


Figura 1



Figura 2

Núm de fitxa

243

Any

2003

Cronologia

Ptolemaica

U.E.

15089



Figura 3

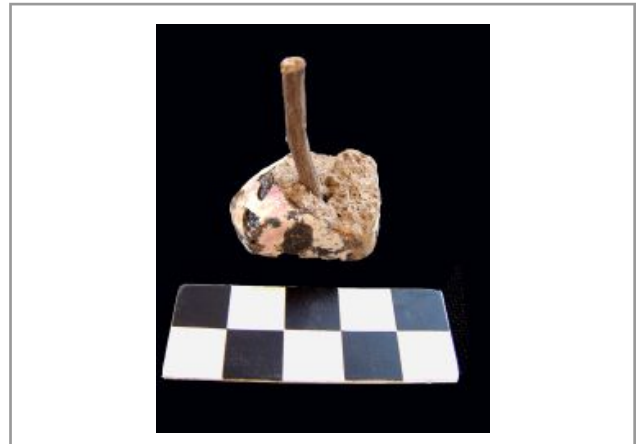


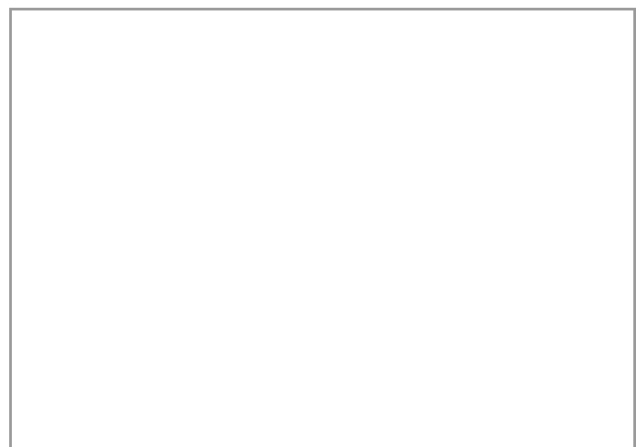
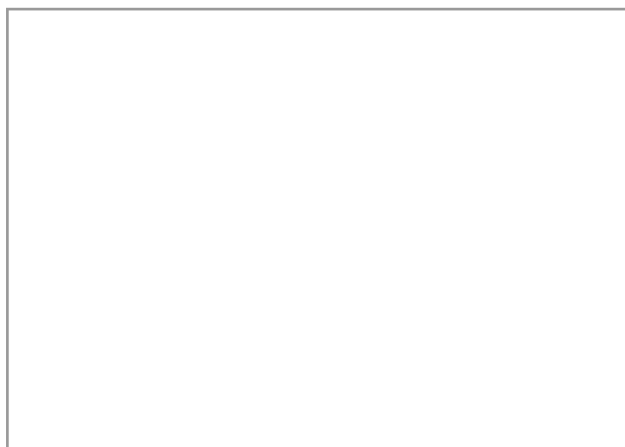
Figura 4



Figura 5



Figura 6



# FITXA DE MATERIALS DE L'OSIREION

Núm de fitxa  Any  Cronologia  U.E.

Registre   Nom de la peça

Localització: Osireion  Superestructura  Infraestructura Restauració  Si  No

Nínxol

## Descripció de la peça

4 petits fragments d'una mateixa peça de carcassa de guix que cobriria una figura osiríaca. Té decoracions geomètriques policromades en colors verd i vermell.

Quantitat  Material

Mides

Decoracions

Inscripcions

## Imatges



Figura 1



Núm de fitxa

244

Any

2003

Cronologia

Ptolemaica

U.E.

15089

# FITXA DE MATERIALS DE L'OSIREION

Núm de fitxa  Any  Cronologia  U.E.

Registre   Nom de la peça

Localització: Osireion  Superestructura  Infraestructura Restauració  Si  No

Nínxol

## Descripció de la peça

Fragments de models de columnes. La peça 1 de la figura 1 té trencada la basa i no es pot assegurar si seria quadrada o rodona; la peça 2 té la base circular des d'on s'alça la part central que probablement culminaria amb un capitell que no s'ha conservat; la peça 3 és un fragment del fust d'una columna.

Quantitat  Material

Mides

Decoracions

Inscripcions

Imatges



Figura 1. Vista superior



Figura 2. Vista frontal

Núm de fitxa

245

Any

2003

Cronologia

Ptolemaica

U.E.

15089

# FITXA DE MATERIALS DE L'OSIREION

Núm de fitxa  Any  Cronologia  U.E.

Registre   Nom de la peça

Localització: Osireion  Superestructura  Infraestructura Restauració  Si  No

Nínxol

## Descripció de la peça

4 cons. Les tres peces de la figura 1 estan recobertes d'una capa de guix policromada amb colors rosa, negre i beix. Encara es poden veure restes de pa d'or. La peça de la figura 2 té dibuixada, amb traços esquemàtics de color groc, la representació de la deessa Neit arquera.

Quantitat  Material

Mides

Decoracions

Inscripcions

## Imatges

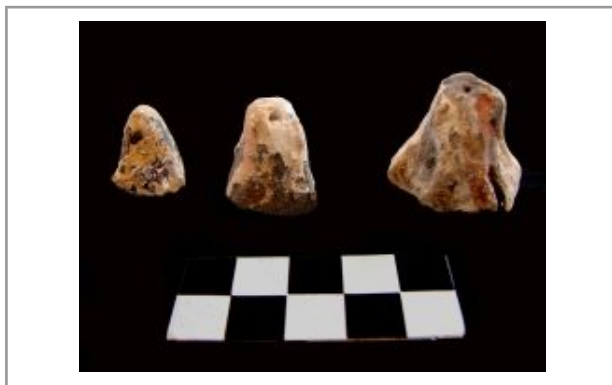


Figura 1



Figura 2

Núm de fitxa

246

Any

2003

Cronologia

Ptolemaica

U.E.

15089

# FITXA DE MATERIALS DE L'OSIREION

Núm de fitxa  Any  Cronologia  U.E.

Registre   Nom de la peça

Localització: Osireion  Superestructura  Infraestructura Restauració  Si  No

Nínxol

## Descripció de la peça

Peces semi globulars de pasta blanca molt porosa. Probablement són models de figa de sicòmor. Veure fitxes 90, 185, 259 i 342.

Quantitat  Material

Mides

Decoracions

Inscripcions

## Imatges

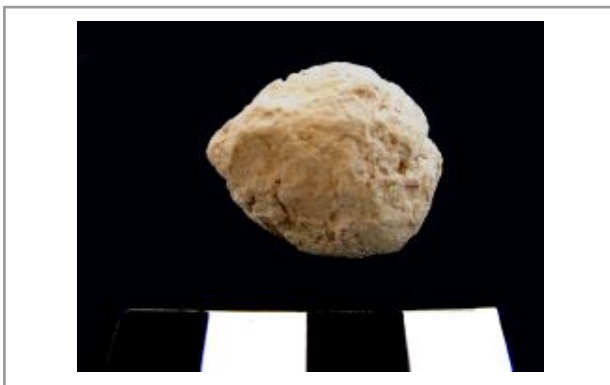


Figura 1



Figura 2

Núm de fitxa

247

Any

2003

Cronologia

Ptolemaica

U.E.

15089

# FITXA DE MATERIALS DE L'OSIREION

Núm de fitxa  Any  Cronologia  U.E.

Registre   Nom de la peça

Localització: Osireion  Superestructura  Infraestructura Restauració  Si  No

Nínxol

## Descripció de la peça

Fragment d'una figureta dels quatre fills d'Horus que representa a Duamutef, el xacal. El musell del cànid presenta una policromia amb colors rosa i negre.

Quantitat  Material

Mides

Decoracions

Inscripcions

## Imatges



Figura 1. Vista frontal



Figura 2. Vista lateral



Núm de fitxa

248

Any

2003

Cronologia

Ptolemaica

U.E.

15089

# FITXA DE MATERIALS DE L'OSIREION

Núm de fitxa  Any  Cronologia  U.E.

Registre   Nom de la peça

Localització: Osireion  Superestructura  Infraestructura Restauració  Si  No

Nínxol

## Descripció de la peça

Cordill realitzat amb material orgànic, possiblement espart, en bon estat de conservació. Encara es pot veure el trenat d'aquesta peça.

Quantitat  Material

Mides

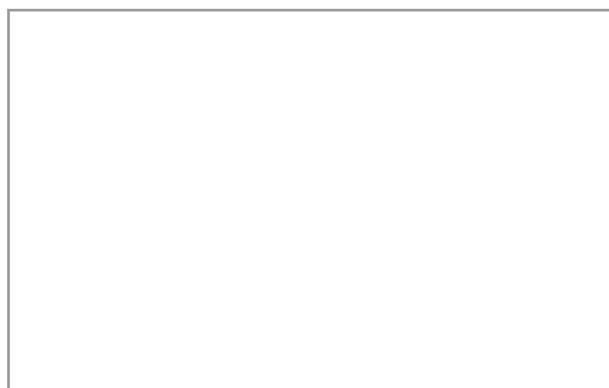
Decoracions

Inscripcions

## Imatges



Figura 1



Núm de fitxa

249

Any

2003

Cronologia

Ptolemaica

U.E.

15089

# FITXA DE MATERIALS DE L'OSIREION

Núm de fitxa  Any  Cronologia  U.E.

Registre   Nom de la peça

Localització: Osireion  Superestructura  Infraestructura Restauració  Si  No

Nínjol

## Descripció de la peça

Fragment de collaret o garlanda feta de fulles doblegades, possiblement de persea. Conserva part de la peça de papir que unia les diferents fulles.

Quantitat  Material

Mides

Decoracions

Inscripcions

## Imatges



Figura 1

Núm de fitxa

250

Any

2003

Cronologia

Ptolemaica

U.E.

15089

# FITXA DE MATERIALS DE L'OSIREION

Núm de fitxa  Any  Cronologia  U.E.

Registre   Nom de la peça

Localització: Osireion  Superestructura  Infraestructura Restauració  Si  No

Nínxol

## Descripció de la peça

Pectorals d'escarabats alats. Hi ha un exemplar sencer (figura 1), i la resta corresponen a fragments d'aquest tipus de peces. Estan fets amb diverses capes de teixit i, sobre la superfície externa, tenen pintat, en diversos colors, els trets propis dels coleòpters. Veure fitxes: 95, 157, 203 i 222.

Quantitat  Material

Mides

Decoracions

Inscripcions



Figura 1

Núm de fitxa

251

Any

2003

Cronologia

Ptolemaica

U.E.

15089

# FITXA DE MATERIALS DE L'OSIREION

Núm de fitxa  Any  Cronologia  U.E.

Registre   Nom de la peça

Localització: Osireion  Superestructura  Infraestructura Restauració  Si  No

Nínxol

## Descripció de la peça

Diverses boles màgiques de llim de petites dimensions. Algunes d'elles tenen un recobriment d'una fina capa de guix. Aquestes boles estarien dins de les caixetes de pedra calcària blanca amb tapadora piramidal. Algunes d'elles encara conserven restes del teixit de lli que les embolicaven. Estan relacionades amb el ritual de les quatre boles que servia per allunyar els enemics d'Osiris i, així, protegir el simulacre diví. Veure fitxes: 49, 149, 166 i 268.

Quantitat  Material

Mides

Decoracions

Inscripcions

## Imatges



Figura 1



Figura 2



Núm de fitxa

252

Any

2003

Cronologia

Ptolemaica

U.E.

15089

# FITXA DE MATERIALS DE L'OSIREION

Núm de fitxa  Any  Cronologia  U.E.

Registre   Nom de la peça

Localització: Osireion  Superestructura  Infraestructura Restauració  Si  No

Nínxol

## Descripció de la peça

Figura osiríaca. Per les seves característiques i mida creiem que podria correspondre a una pseudomòmia osiríaca, un Osiris Sòcares. Esta feta amb una substància molt compacte, recoberta de benes i d'una capa de resina negra. Tota la figura, a més, està embolicada amb un teixit, molt fi, de lli. Els trets de la imatge estan amagats sota la mortalla de la que, solament, sobresurt un gran fal·lus erecte. Veure fitxa 141.

Quantitat  Material

Mides

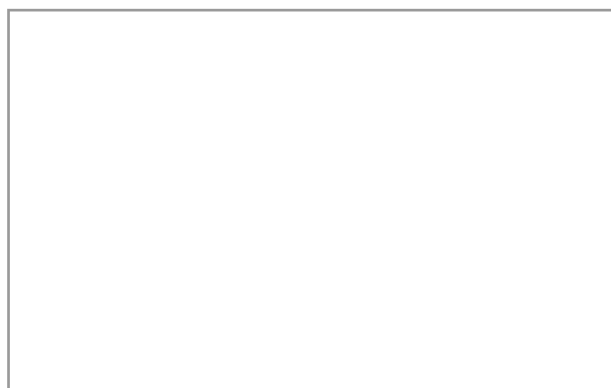
Decoracions

Inscripcions

## Imatges



Figura 1



Núm de fitxa

253

Any

2003

Cronologia

Ptolemaica

U.E.

15089

# FITXA DE MATERIALS DE L'OSIREION

Núm de fitxa  Any  Cronologia  U.E.

Registre   Nom de la peça

Localització: Osireion  Superestructura  Infraestructura Restauració  Si  No

Nínxol

## Descripció de la peça

Contingut nínxol 47. Con de llim. Porta inscrita una inscripció en demòtic i està representada la imatge de la deessa Neit asseguda amb l'arc i les fletxes a la mà,

Quantitat  Material

Mides

Decoracions

Inscripcions n.f podria fer referència a \"Osiris\" que està sobreentès."/>

## Imatges



Fiura 1. Anvers



Figura 2. Revers

Núm de fitxa

254

Any

2003

Cronologia

Ptolemaica

U.E.

15091

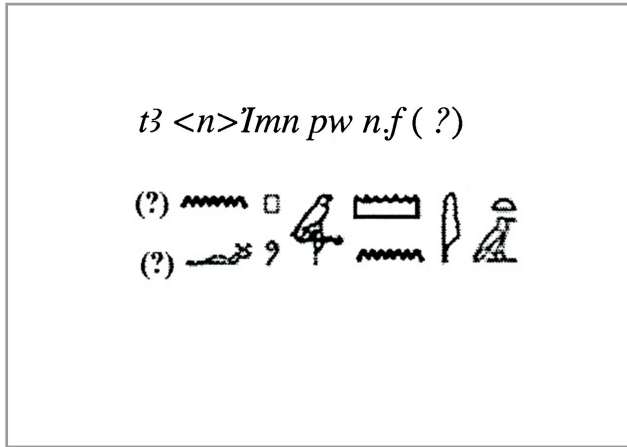
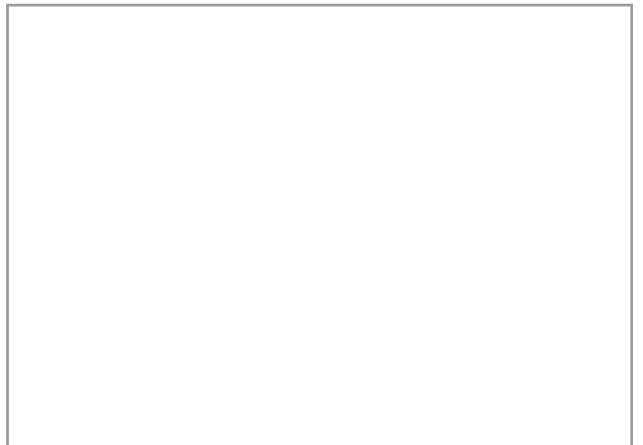
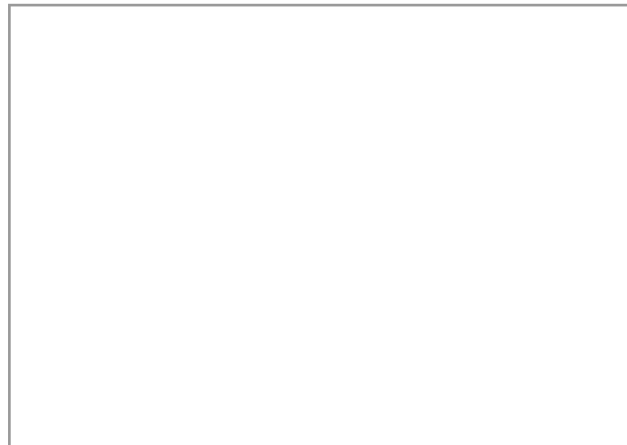
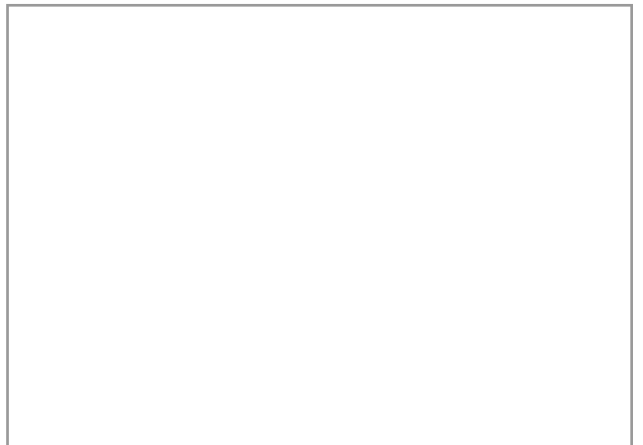
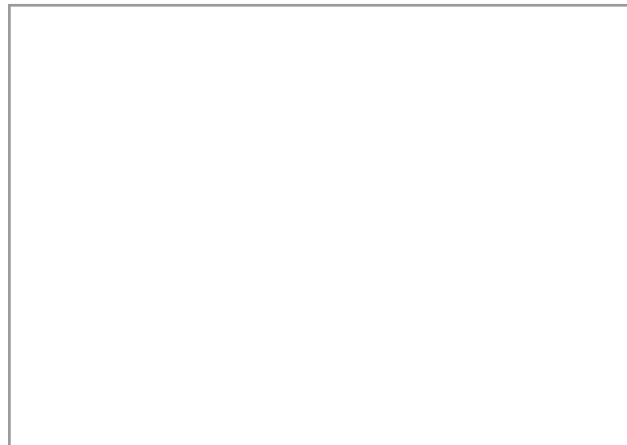


Figura 3. Text inscripció del con.



# FITXA DE MATERIALS DE L'OSIREION

Núm de fitxa  Any  Cronologia  U.E.

Registre   Nom de la peça

Localització: Osireion  Superestructura  Infraestructura Restauració  Si  No

Nínxol

## Descripció de la peça

Contingut del nínxol 48. Dues peces ovoides de llim recobertes amb una carcassa de guix de color groc. Ben segur que estem davant d'elements de protecció i de renaixement, però desconeixem el seu ús ritual. Veure fitxes: 89, 212, 226 i 332. A l'interior també hi havia dos fragments, molt malmesos, de cames de figures osiríaques. A la peça més s'observen diversos alvèols on hi havien llavors de cereal, avui desaparegudes.

Quantitat  Material

Mides

Decoracions

Inscripcions

## Imatges



Figura 1



Figura 2

Núm de fitxa

255

Any

2003

Cronologia

Ptolemaica

U.E.

15093

# FITXA DE MATERIALS DE L'OSIREION

Núm de fitxa  Any  Cronologia  U.E.

Registre   Nom de la peça

Localització: Osireion  Superestructura  Infraestructura Restauració  Si  No

Nínxol

## Descripció de la peça

Contingut nínxol 49. S'hi van localitzar dos fragments informes de ceràmica oxidada; tres petits fragments pertanyents a figuretes osiríaques policromades: 1 estatueta d'Hapy, el babuí, partida en dos trossos. Està feta de llim i recoberta d'una carcassa des guix policromada. Es poden veure restes de pa d'or a la cara del babuí (detall a la fig. 2). El fragment més interessant correspon al tors del déu Osiris (detall a la fig. 3). Li falta el cap, les cames i els peus, però es poden veure restes de la barba postissa i el braç esquerra, delimitat amb línies negres, creuat sobre el pit. El revers de la figura és pla (detall a la fig. 4) i porta una inscripció màgica en jeroglífic. És de difícil interpretació però sembla fer referència a la protecció de les boles màgiques. (Veure fitxes 108 i 236).

Quantitat  Material

Mides

Decoracions

Inscripcions

## Imatges



Figura 1



Figura 2. Peça 3 de la fig. 1. Hapy



Núm de fitxa

256

Any

2003

Cronologia

Ptolemaica

U.E.

15095



Figura 3. Peça 6 de la figura 1. Anvers

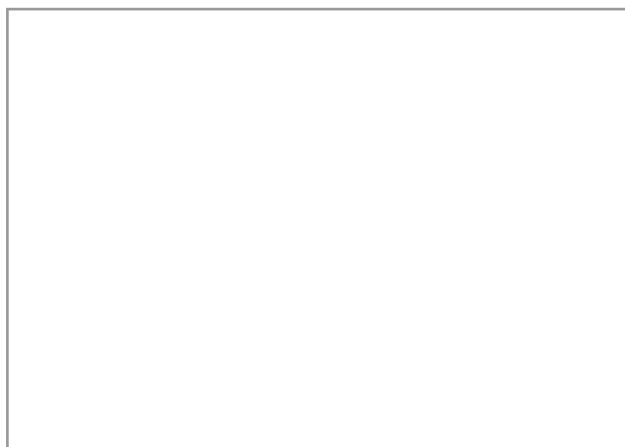
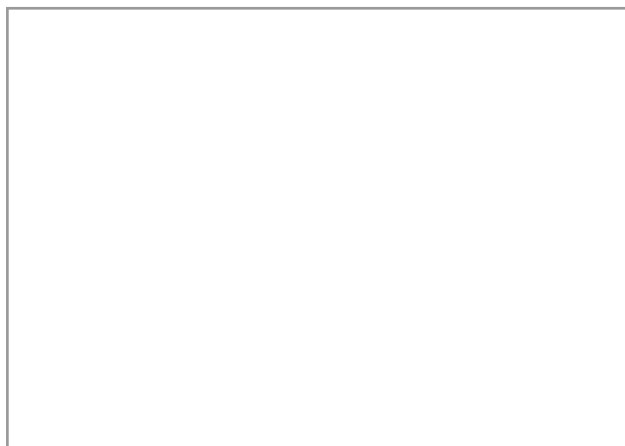
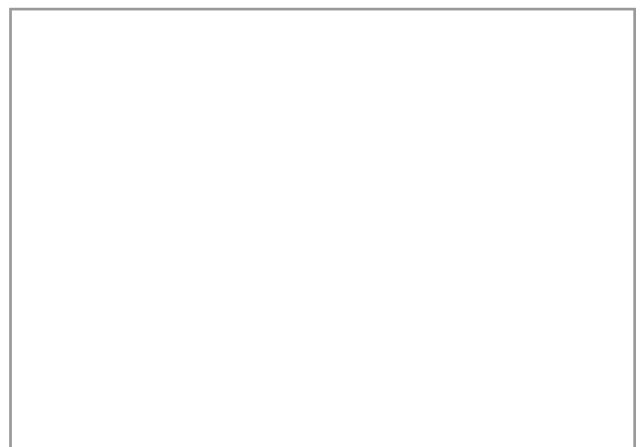
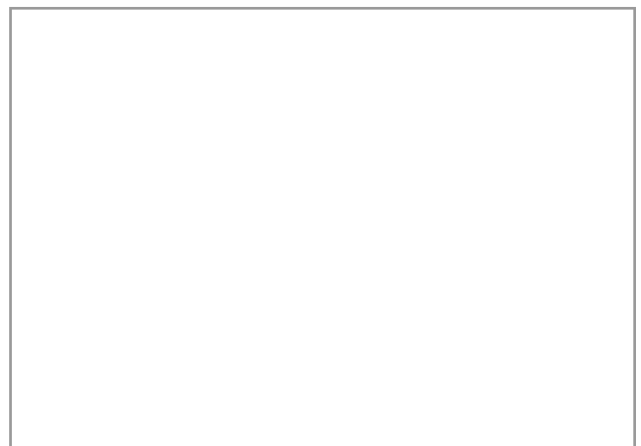


Figura 4. Peça 6 de la figura 1. Revers



# FITXA DE MATERIALS DE L'OSIREION

Núm de fitxa  Any  Cronologia  U.E.

Registre   Nom de la peça

Localització: Osireion  Superestructura  Infraestructura Restauració  Si  No

Nínxol

## Descripció de la peça

Contingut nínxol 50. Una tapadora de pedra calcària de forma piramidal que tapava les caixetes contenidores de boles màgiques; una bola màgica de llim recoberta de teixit; un model de pa decorat amb colors rosa i negre, amb restes de pa d'or a la cúspide. També hi havien dos petits cons de llim recoberts amb una capa de guix molt malmesa.

Quantitat  Material

Mides

Decoracions

Inscripcions

## Imatges



Figura 1. Vista superior



Figura 2. Vista frontal

Núm de fitxa

257

Any

2003

Cronologia

Ptolemaica

U.E.

15097



Figura 3. Detall 1. Bola màgica

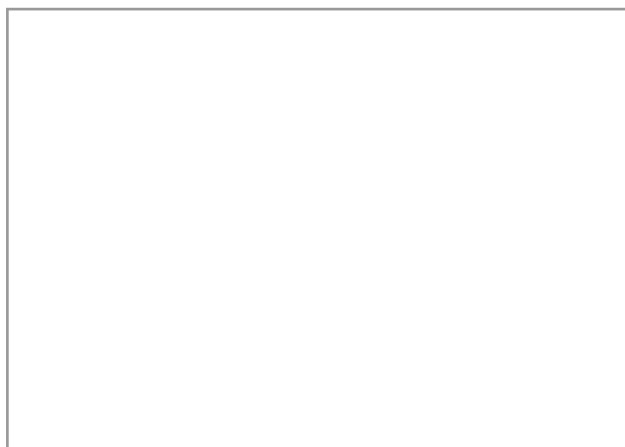
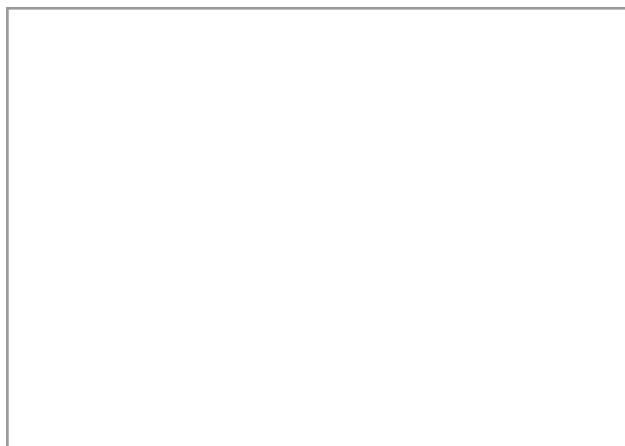
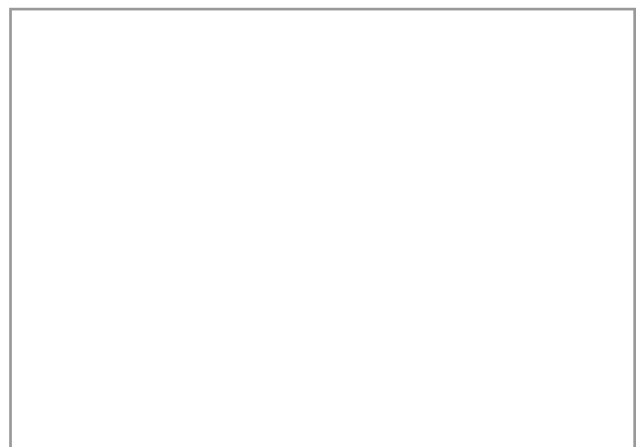
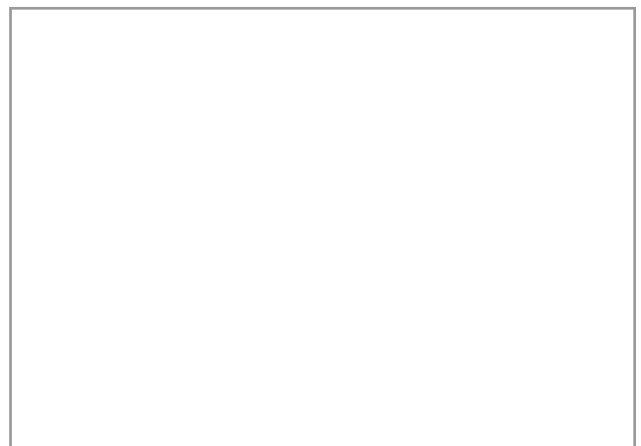


Figura 4. Detall 2. Pa triangular i cons



# FITXA DE MATERIALS DE L'OSIREION

Núm de fitxa  Any  Cronologia  U.E.

Registre   Nom de la peça

Localització: Osireion  Superestructura  Infraestructura Restauració  Si  No

Nínxol

## Descripció de la peça

Contingut del nínxol 51. Dos fragments informes de ceràmica, un reduït i l'altra oxidat; dos fragments de la part inferior del tors i de les cames de figures osiríaques. Estan fetes de llim. A les dues figures es pot veure la mà esquerra que està a sobre del penis d'Osiris. També hi havia un model de pa triangular decorat amb franges negres sobre una superfície de color blanc i, la part superior d'un dels quatre fills d'Horus. La carcassa policromada que recobreix el nucli de llim està malmesa, però sembla que podria correspondre a Duamutef, el xacal.

Quantitat  Material

Mides

Decoracions

Inscripcions

## Imatges



Figura 1



Figura 2. Detall 1. Figures osiríaques

Núm de fitxa

258

Any

2003

Cronologia

Ptolemaica

U.E.

15099

# FITXA DE MATERIALS DE L'OSIREION

Núm de fitxa  Any  Cronologia  U.E.

Registre   Nom de la peça

Localització: Osireion  Superestructura  Infraestructura Restauració  Si  No

Nínxol

## Descripció de la peça

Contingut nínxol 52. 4 fragments informes de ceràmica; dues peces semi globulars de pasta blanca molt porosa. Probablement són models de figa de sicòmor. Veure fitxes 90, 185, 247 i 342. A l'interior hi havia, també, una gran quantitat de fragments de fulles de perseu. Segurament formarien part d'una garlanda floral.

Quantitat  Material

Mides

Decoracions

Inscripcions

## Imatges



Figura 1



Figura 2. Figues de sicòmor de la figura 1

Núm de fitxa

259

Any

2003

Cronologia

Ptolemaica

U.E.

15101

# FITXA DE MATERIALS DE L'OSIREION

Núm de fitxa  Any  Cronologia  U.E.

Registre   Nom de la peça

Localització: Osireion  Superestructura  Infraestructura Restauració  Si  No

Nínxol

## Descripció de la peça

Contingut nínxol 53. Una estatueta i dos fragments de figures dels quatre fills d'Horus. La peça 1 de la figura 1, està sencera, tot i que té una fissura per sota del cap. Representa a Qebhsenuf, el falcó. Està feta de llim i recoberta d'una carcassa de guix de color groguenc on, en línies vermelles i negres, estan dibuixats els trets de la cara del falcó i de la seva mortalla. A la peça 2, una figura de Hapy, el babuí. És de llim i està recoberta d'una capa de resina negra, veure fitxa 155. La tercera figura, està en molt mal estat de conservació.

Quantitat  Material

Mides

Decoracions

Inscripcions

## Imatges



Figura 1



Figura 2. Figura de Qebhsenuf



Núm de fitxa

260

Any

2003

Cronologia

Ptolemaica

U.E.

15103

# FITXA DE MATERIALS DE L'OSIREION

Núm de fitxa  Any  Cronologia  U.E.

Registre   Nom de la peça

Localització: Osireion  Superestructura  Infraestructura Restauració  Si  No

Nínxol

## Descripció de la peça

Contingut nínxol 54. Un fragment de copa de ceràmica reduïda. Té la base plana, el cos exvasat, amb una estria molt marcada a la panxa, i el llavi pla. 9 fragments de llim, rugosos a l'exterior, com si haguessin estat embolicats amb algun material vegetal, i molt espatulats a l'interior. Podrien haver estat una caixa, un contenidor i fins i tot un sarcòfag d'una pseudomòmia osíriaca (veure fitxa 262). També es van localitzar dues petites denes circulars de faiança i 3 amulets de fusta, quasi sense treballar (veure fitxes: 47, 67, 145,162, 205, 225, 230, 261, 264 i 333).

Quantitat  Material

Mides

Decoracions

Inscripcions

## Imatges

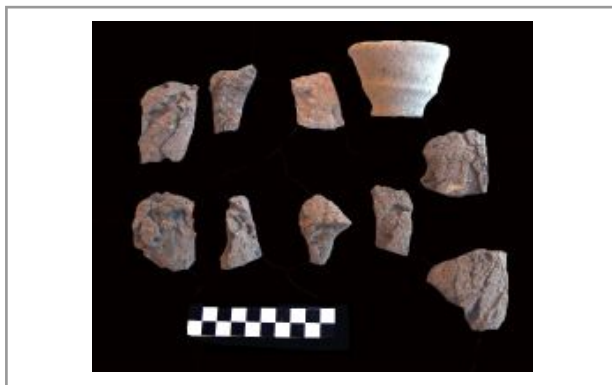


Figura 1



Figura 2

Núm de fitxa

261

Any

2003

Cronologia

Ptolemaica

U.E.

15105

# FITXA DE MATERIALS DE L'OSIREION

Núm de fitxa  Any  Cronologia  U.E.

Registre   Nom de la peça

Localització: Osireion  Superestructura  Infraestructura Restauració  Si  No

Nínxol

## Descripció de la peça

Contingut nínxol 56. Una figura que per les seves característiques i mida creiem que podria correspondre a una pseudomòmia osiríaca, un Osiris Khentiamentiu. Queda solament el nucli de llim de la figura i un recobriment de resina, en molt mal estat de conservació. Es va consolidar *in situ*. A l'interior del nínxol també hi havia una copa de ceràmica reduïda. Té la base plana, el cos exvasat, amb una estria molt marcada a la panxa i el llavi pla; 11 fragments de llim, rugosos a l'exterior, com si haguessin estat embolicats amb algun material vegetal, i molt espatulats a l'interior. Podrien haver estat una caixa, un contenidor i fins i tot sarcòfag d'una pseudomòmia osiríaca. Veure fitxa 261.

Quantitat  Material

Mides

Decoracions

Inscripcions

## Imatges



Figura 1. Contingut nínxol 56



Figura 2. Detall. Pseudomòmia osiríaca

Núm de fitxa

262

Any

2003

Cronologia

Ptolemaica

U.E.

15109



Figura 3. Detall. Vas i fragments d'una caixa



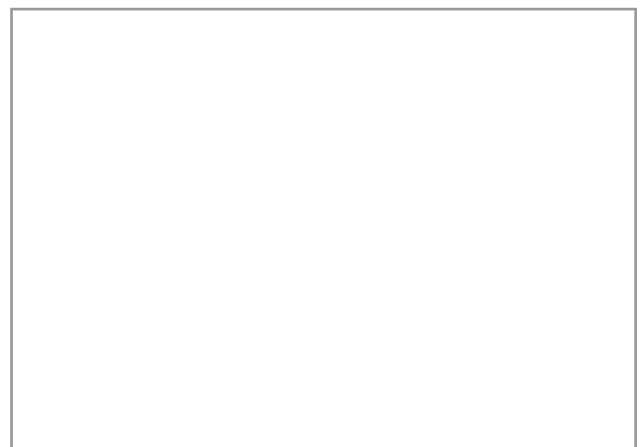
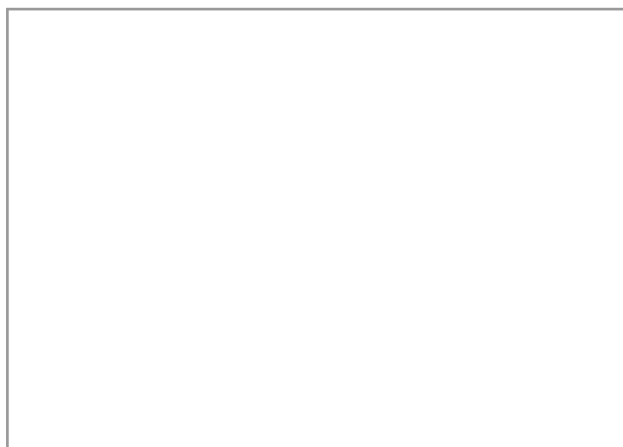
Figura 4. Vista superior. Vas i frags. interns



Figura 5. Vas vista superior



Figura 6. Vas vista frontal



# FITXA DE MATERIALS DE L'OSIREION

Núm de fitxa  Any  Cronologia  U.E.

Registre   Nom de la peça

Localització: Osireion  Superestructura  Infraestructura Restauració  Si  No

Nínxol

## Descripció de la peça

Tres fragments de figuretes de llim embolicades amb teixit i recobertes de resina, que pertanyen als quatre fills d'Horus. Estan trencades per la part inferior. Corresponen a Qebehsenuf, Amset i Hapy.

Quantitat  Material

Mides

Decoracions

Inscripcions

## Imatges



Figura 1

Núm de fitxa

263

Any

2003

Cronologia

Ptolemaica

U.E.

15111

# FITXA DE MATERIALS DE L'OSIREION

Núm de fitxa  Any  Cronologia  U.E.

Registre   Nom de la peça

Localització: Osireion  Superestructura  Infraestructura Restauració  Si  No

Nínxol

## Descripció de la peça

Petits amulets de diverses mides i iconografia. 13 són de faiança; 18 són de fusta (veure fitxes: 47, 67, 145, 162, 205, 225, 230, 261 i 333. Alguns representen divinitats amb una iconografia hel·lenística molt clara, d'altres simplement són un trosset de fusta quasi sense treballar.

Quantitat  Material

Mides

Decoracions

Inscripcions

## Imatges



Figura 1

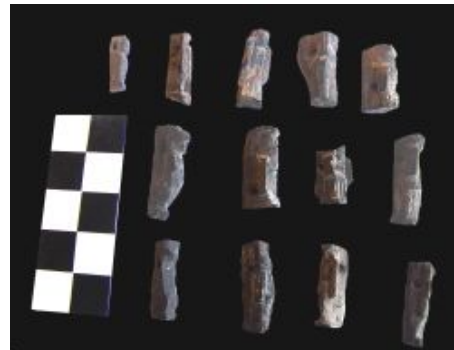


Figura 2



Núm de fitxa

264

Any

2003

Cronologia

Ptolemaica

U.E.

15111

# FITXA DE MATERIALS DE L'OSIREION

Núm de fitxa  Any  Cronologia  U.E.

Registre   Nom de la peça

Localització: Osireion  Superestructura  Infraestructura Restauració  Si  No

Nínxol

## Descripció de la peça

Dos fragments d'una mateixa peça corresponents a una bola màgica feta amb llim i recoberta, alguna de les parts de la superfície, de pa d'or. Tenen unes incisions obliqües molt marcades en la superfície de les peces. Desconeixem el seu ús. Veure fitxes 181 i 272.

Quantitat  Material

Mides

Decoracions

Inscripcions

## Imatges



Figura 1. Peça sencera



Fig. 2. Les dues parts separades de la peça

Núm de fitxa

265

Any

2003

Cronologia

Ptolemaica

U.E.

15111

# FITXA DE MATERIALS DE L'OSIREION

Núm de fitxa  Any  Cronologia  U.E.

Registre   Nom de la peça

Localització: Osireion  Superestructura  Infraestructura Restauració  Si  No

Nínxol

## Descripció de la peça

Fragment de cara d'una figura osiríaca. Té el nucli de llim i està embolicada amb diverses capes de teixit. En la més superficial s'han dibuixats els trets de cara. Sobresurten els ull i els llavis. Està en molt mal estat de conservació.

Quantitat  Material

Mides

Decoracions

Inscripcions

## Imatges

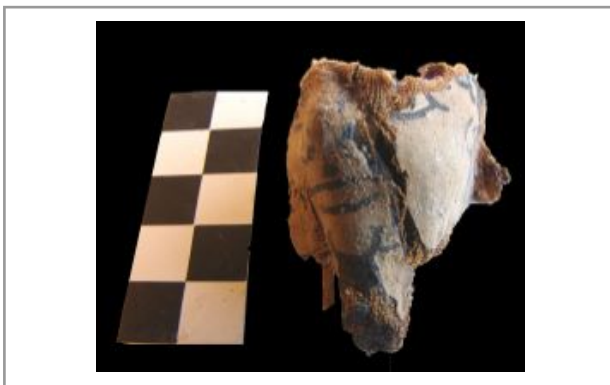
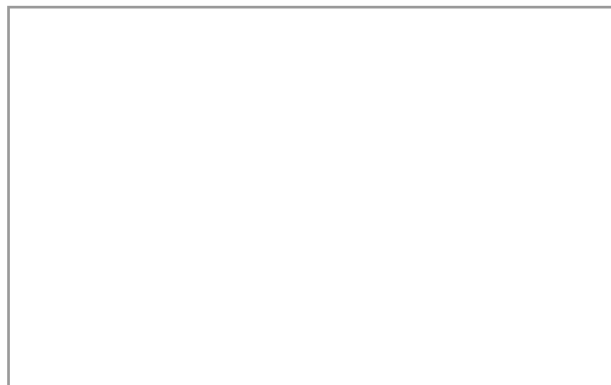


Figura 1



Núm de fitxa

266

Any

2003

Cronologia

Ptolemaica

U.E.

15111

# FITXA DE MATERIALS DE L'OSIREION

Núm de fitxa  Any  Cronologia  U.E.

Registre   Nom de la peça

Localització: Osireion  Superestructura  Infraestructura Restauració  Si  No

Nínxol

## Descripció de la peça

Petites peces de llim que corresponen a 18 cons de diverses mides. Cap d'ells porta inscrit un text. Alguns estan recoberts d'una capa de guix de color blanquinós, sense decoració (figura 1). A la figura 2 veiem 6 models de pans triangulars recoberts d'una capa de guix de color groguenc o vermellós. En alguns casos es pot veure dibuixat el signe jeroglífic (*r*)*di*, ofrena.

Quantitat  Material

Mides

Decoracions

Inscripcions

## Imatges



Figura 1



Figura 2

Núm de fitxa

267

Any

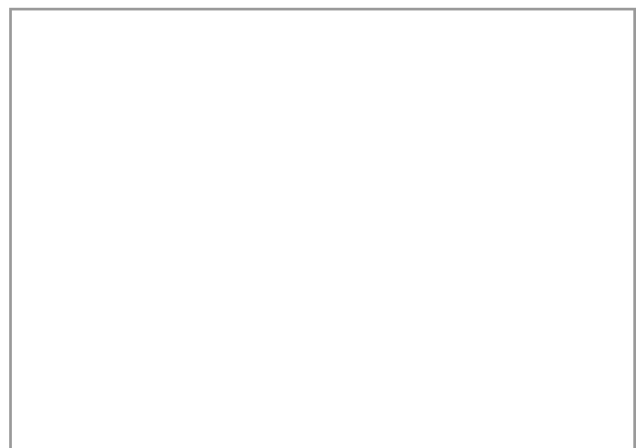
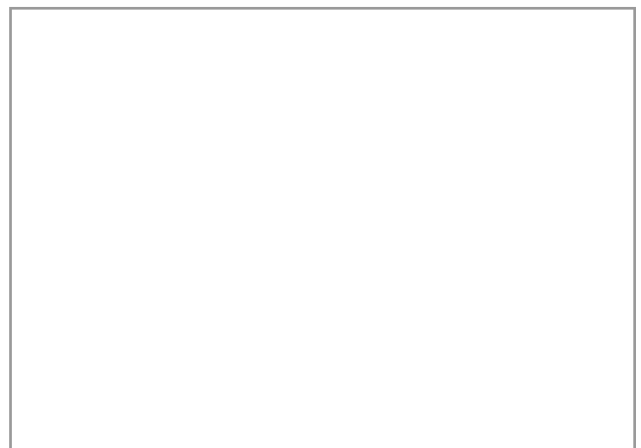
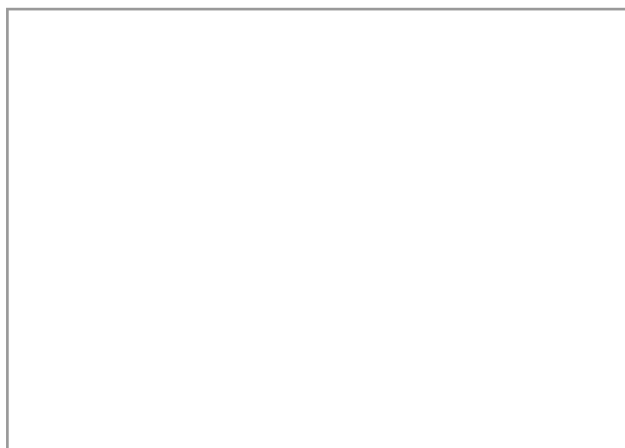
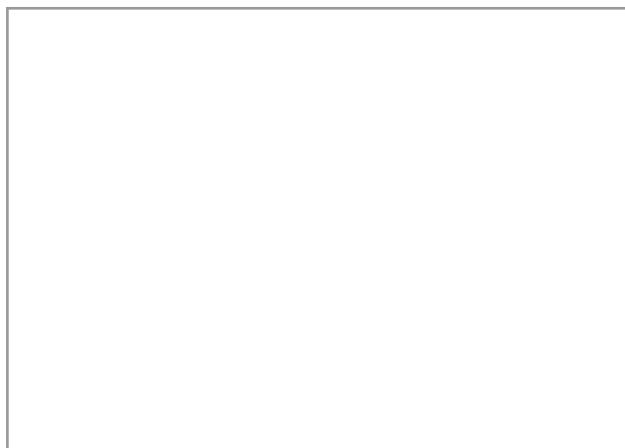
2003

Cronologia

Ptolemaica

U.E.

15111



# FITXA DE MATERIALS DE L'OSIREION

Núm de fitxa  Any  Cronologia  U.E.

Registre   Nom de la peça

Localització: Osireion  Superestructura  Infraestructura Restauració  Si  No

Nínxol

## Descripció de la peça

Diverses boles màgiques de llim de petites dimensions. Algunes d'elles tenen un recobriment d'una fina capa de guix. Aquestes boles estarien dins de les caixetes de pedra calcària blanca amb tapadora piramidal vistes anteriorment. Algunes d'elles encara conserven restes del teixit de lli que les embolicaven. Estan relacionades amb el ritual de les quatre boles que servia per allunyar els enemics d'Osiris i, així, protegir el simulacre diví. Veure fitxes: 49, 149, 166 i 252. Les peces de la figura 2 tenen una capa de guix policromada en colors blanc, negre i rosa.

Quantitat  Material

Mides

Decoracions

Inscripcions

## Imatges



Figura 1

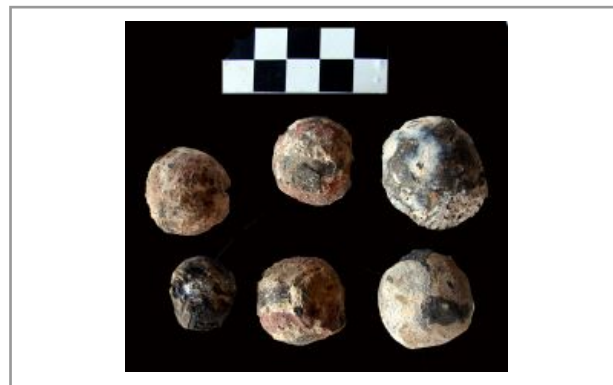


Figura 2



Núm de fitxa

268

Any

2003

Cronologia

Ptolemaica

U.E.

15111

# FITXA DE MATERIALS DE L'OSIREION

Núm de fitxa  Any  Cronologia  U.E.

Registre   Nom de la peça

Localització: Osireion  Superestructura  Infraestructura Restauració  Si  No

Nínxol

## Descripció de la peça

Tres petits fragments de pedra calcària amb inscripcions en jeroglífic en tinta de color negre. Per la mida dels fragments aquestes inscripcions són il·legibles.

Quantitat  Material

Mides

Decoracions

Inscripcions

## Imatges



Figura 1

Núm de fitxa

269

Any

2003

Cronologia

Ptolemaica

U.E.

15111

# FITXA DE MATERIALS DE L'OSIREION

Núm de fitxa  Any  Cronologia  U.E.

Registre   Nom de la peça

Localització: Osireion  Superestructura  Infraestructura Restauració  Si  No

Nínxol

## Descripció de la peça

Contingut nínxol 29. A l'interior hi havia una gran quantitat de peces. S'ha optat per separar el material per la seva tipologia i fer diverses fitxes que tenen una lletra minúscula al costat del numero de la U.E., per indicar la unitat del conjunt. Per la situació del nínxol 29, el darrer de la galeria 1A del passadís 1, sector sud, creiem que es van acumular una gran quantitat de material provinent del saqueig d'altres nínxols. 29 a. Una taula d'ofrenes de pedra calcària de grans dimensions. Està a mig fer. Encara no s'han treballat els receptacles de les ofrenes.

Quantitat  Material

Mides

Decoracions

Inscripcions

## Imatges



Figura 1

Núm de fitxa

270

Any

2003

Cronologia

Ptolemaica

U.E.

15115 a

# FITXA DE MATERIALS DE L'OSIREION

Núm de fitxa  Any  Cronologia  U.E.

Registre   Nom de la peça

Localització: Osireion  Superestructura  Infraestructura Restauració  Si  No

Nínxol

## Descripció de la peça

Contingut nínxol 29 b. A la figura 1 podem veure quatre cubs de caixetes. Tres dels exemplars estan sencers i porten una inscripció en demòtic. Solament és llegible la peça núm. 3: "oest". A la figura 2 observem 3 caixetes amb tapadora. Tenen l'encaix de la tapadora molt marcat, dues d'elles tenen el forat del receptacle rectangular i la tercera és rodó, i dues tapadores més grans i amb la forma piramidal molt marcada. També hi ha la part superior d'un capitell amb l'encaix per subjectar una taula d'ofrenes i una base quadrada amb arrencament del fust d'una columna o pedestal.

Quantitat  Material

Mides

Decoracions

Inscripcions .

## Imatges



Figura 1. Caixetes. La peça 3 té inscripció

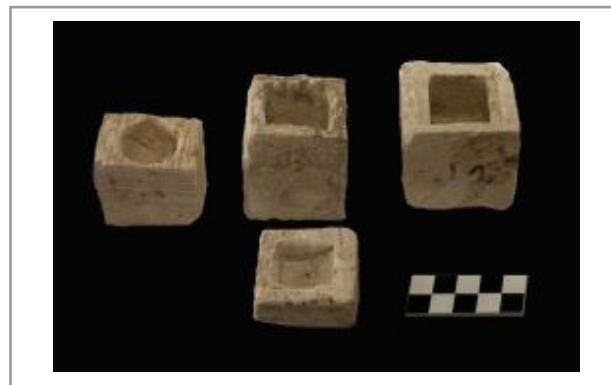


Fig. 2. Pot llegir-se, oest, a la caixeta n. 3

Núm de fitxa

271

Any

2003

Cronologia

Ptolemaica

U.E.

15115 b



Figura 3. Conjunt de material



Fig. 4. Vista frontal del material figura 3



Fig. 5. Vista superior del material de la fig. 3



Fig. 6. Vista lateral de les caixetes de fig. 3

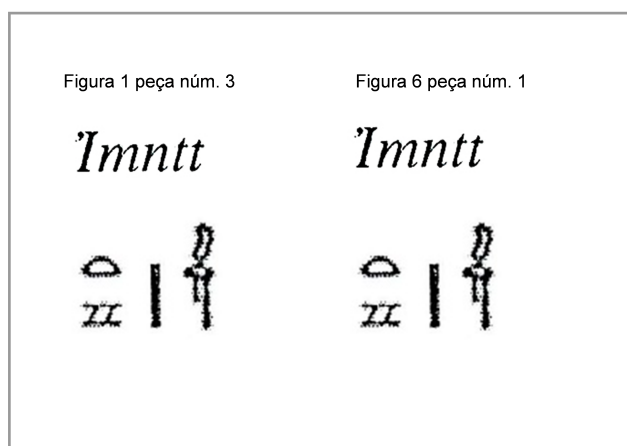


Figura 7. Text de les caixetes: oest



Figura 8. Base columna i capitell de la fig. 3

# FITXA DE MATERIALS DE L'OSIREION

Núm de fitxa  Any  Cronologia  U.E.

Registre   Nom de la peça

Localització: Osireion  Superestructura  Infraestructura Restauració  Si  No

Nínxol

## Descripció de la peça

Contingut nínxol 29 c. Nou boles màgiques de llim, algunes recobertes de teixit. Una d'elles, la més gran, està trencada en dos fragments. Està feta amb llim i recoberta, alguna de les parts de la superfície, de pa d'or. Tenen unes incisions obliqües molt marcades en la superfície de les peces. Desconeixem el seu ús. Veure fitxa 181 i 265. També 10 peces còniques de llim. Alguns estan trencats. La peça de la figura 4 té una inscripció en demòtic il·legible.

Quantitat  Material

Mides

Decoracions

Inscripcions

## Imatges



Figura 1

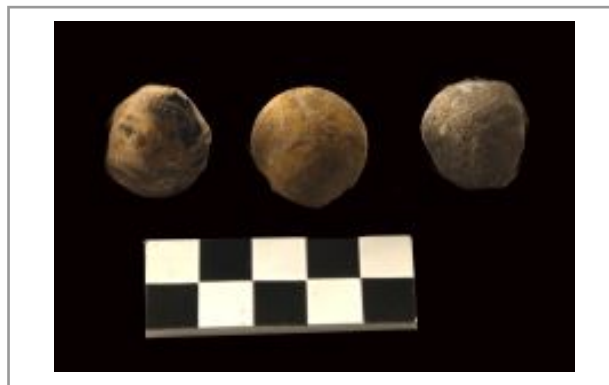


Figura 2



Núm de fitxa

272

Any

2003

Cronologia

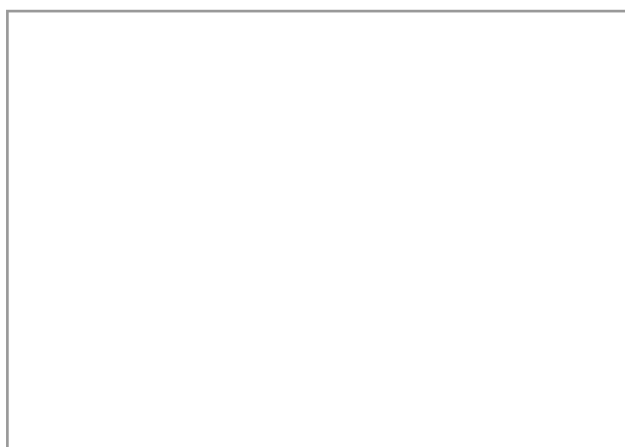
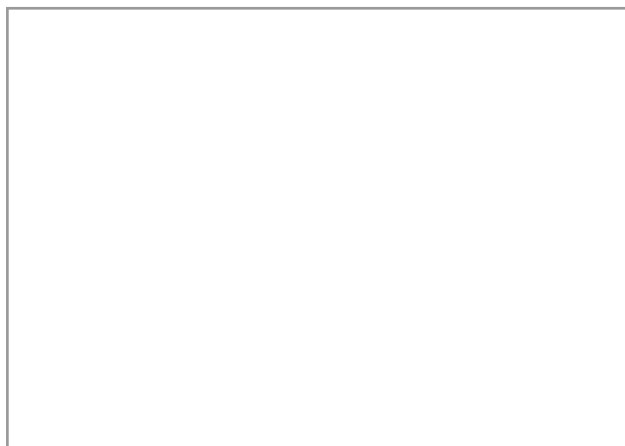
Ptolemaica

U.E.

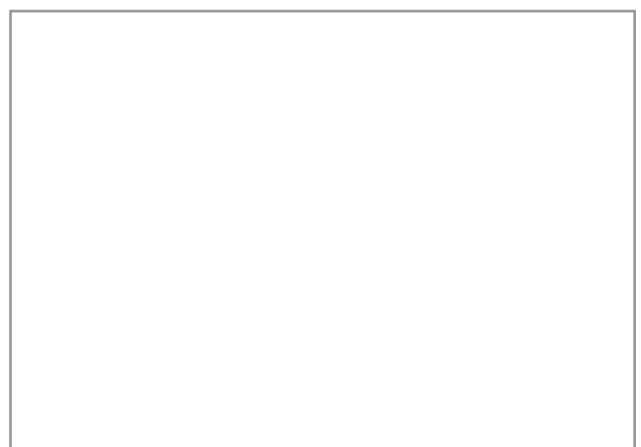
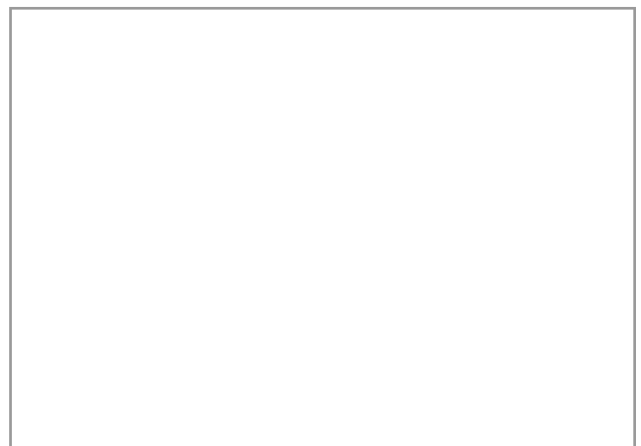
15115 c



Figura 3



Fiigura 4



# FITXA DE MATERIALS DE L'OSIREION

Núm de fitxa  Any  Cronologia  U.E.

Registre   Nom de la peça

Localització: Osireion  Superestructura  Infraestructura Restauració  Si  No

Nínxol

## Descripció de la peça

Contingut nínxol 29 d. Un plat de ceràmica oxidada; 10 cons de llim de diverses mides. Dos d'ells tenen dibuixada, amb trets esquemàtics de color groc la imatge de la deessa Neit arquera. També veiem a la figura 4 un model de pa triangular pintat amb colors vermell, blanc i negre. A la figura 5 observem un model de pastís. Està trencat i està recobert de resina de color negre, veure fitxa 75.

Quantitat  Material

Mides

Decoracions

Inscripcions

## Imatges



Figura 1



Fig. 2. Detall del con de Neit de la figura 1

Núm de fitxa

273

Any

2003

Cronologia

Ptolemaica

U.E.

15115 d



Figura 3



Figura 4

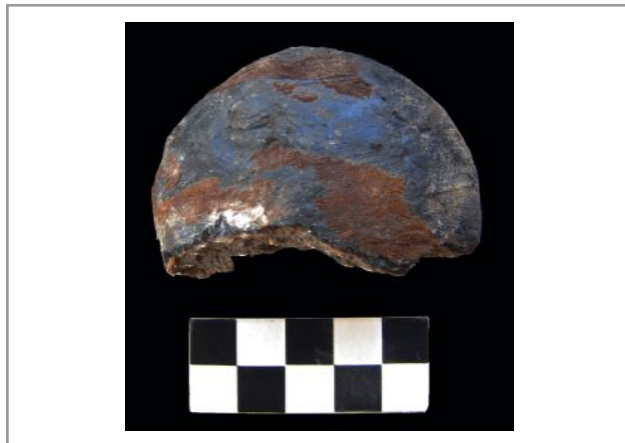
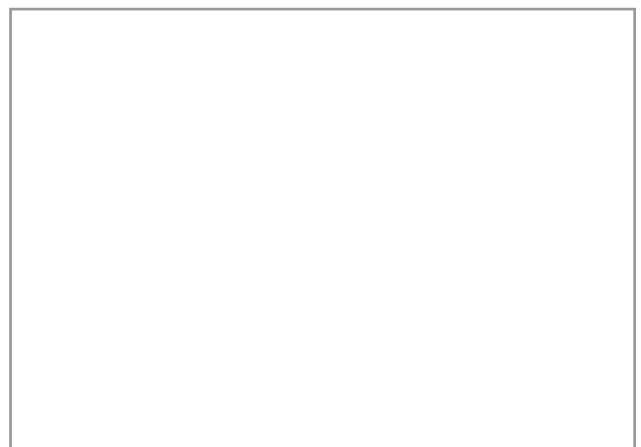
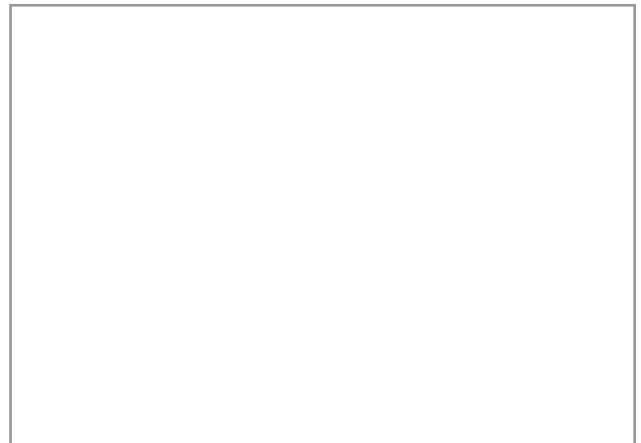
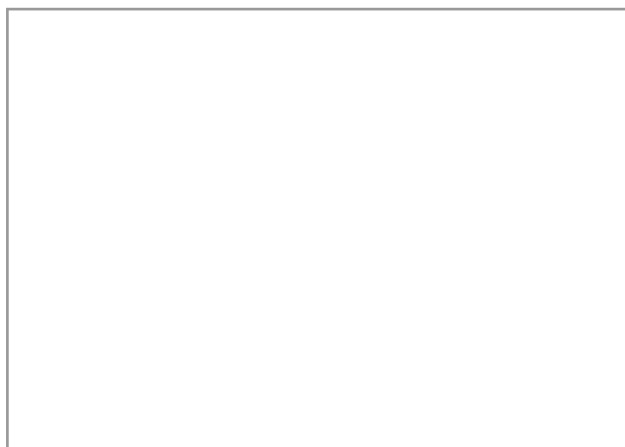


Figura 5



# FITXA DE MATERIALS DE L'OSIREION

Núm de fitxa  Any  Cronologia  U.E.

Registre   Nom de la peça

Localització: Osireion  Superestructura  Infraestructura Restauració  Si  No

Nínxol

## Descripció de la peça

Contingut del nínxol 29 e. Diversos fragments que pertanyen a una mateixa figura d'Osiris. Els trets de cara estan molt poc marcats, el braç dret està creuat sobre el pit i amb la mà dreta sosté els dos ceptres que es recolzen sobre l'espatlla dreta. El braç esquerra està paral·lel al cos i la mà esquerra sobre el penis. Està restaurada.

Quantitat  Material

Mides

Decoracions

Inscripcions

## Imatges



Figura 1. Anvers



Figura 2. Revers

Núm de fitxa

274

Any

2003

Cronologia

Ptolemaica

U.E.

15115 e

# FITXA DE MATERIALS DE L'OSIREION

Núm de fitxa  Any  Cronologia  U.E.

Registre   Nom de la peça

Localització: Osireion  Superestructura  Infraestructura Restauració  Si  No

Nínxol

## Descripció de la peça

Contingut nínxol 29 f. Fragments de figures osiríaques fetes de llim. La peça de la figura 1 correspon a la part superior d'una estatueta d'Osiris. Els trets de la cara estan esborrats, però es veu bé la barba postissa. Queden restes de guix de diversos colors que deurien haver recobert l'estatueta. A la figura 2 s'observen diversos fragments de figuretes en mal estat de conservació.

Quantitat  Material

Mides

Decoracions

Inscripcions

## Imatges



Figura 1



Figura 2

Núm de fitxa

275

Any

2003

Cronologia

Ptolemaica

U.E.

15115 f

# FITXA DE MATERIALS DE L'OSIREION

Núm de fitxa  Any  Cronologia  U.E.

Registre   Nom de la peça

Localització: Osireion  Superestructura  Infraestructura Restauració  Si  No

Nínxol

## Descripció de la peça

Petit fragment de relleu, possiblement d'una escultura, que representaria el símbol del Baix Egipte (M15 de Gardiner), el Delta. El signe es representa amb un farcell de cinc tiges de papirs. Encara conserva restes de pintura negra.

Quantitat  Material

Mides

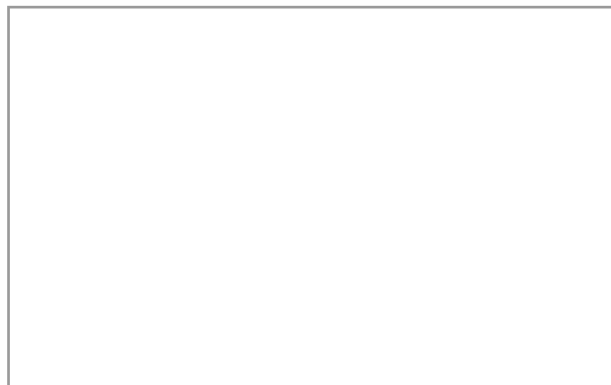
Decoracions

Inscripcions

## Imatges



Figura 1





Núm de fitxa

276

Any

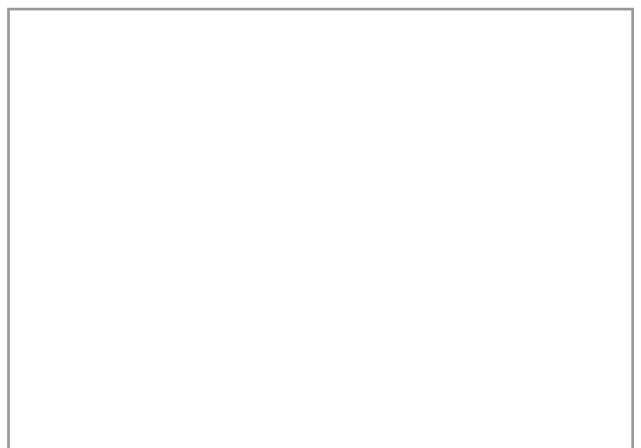
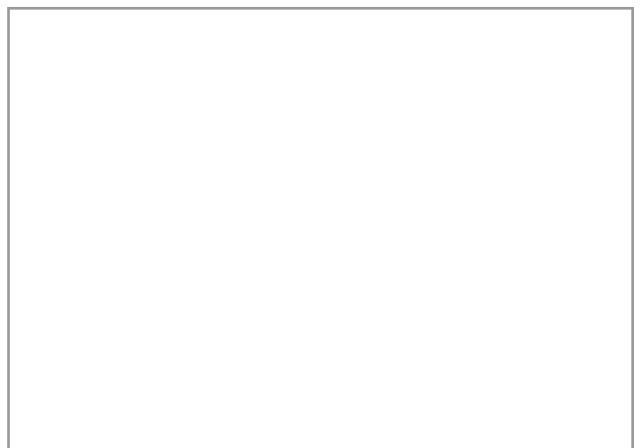
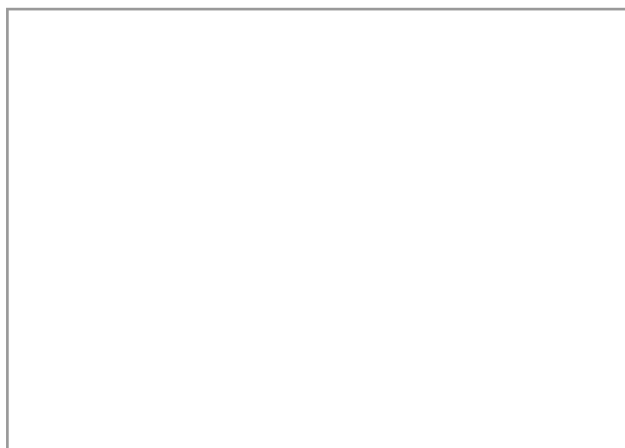
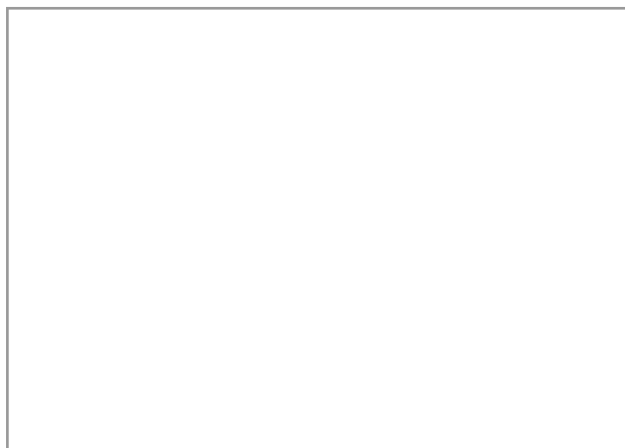
2004

Cronologia

Ptolemaica

U.E.

15120



# FITXA DE MATERIALS DE L'OSIREION

Núm de fitxa  Any  Cronologia  U.E.

Registre   Nom de la peça

Localització: Osireion  Superestructura  Infraestructura Restauració  Si  No

Nínjol

## Descripció de la peça

Maó màgic de fundació localitzat a l'angle sud-est del temple en forma de T. Està fet de faijança de color verdós.

Quantitat  Material

Mides

Decoracions

Inscripcions



Núm de fitxa

277

Any

2004

Cronologia

Ptolemaica

U.E.

15122

# FITXA DE MATERIALS DE L'OSIREION

Núm de fitxa  Any  Cronologia  U.E.

Registre   Nom de la peça

Localització: Osireion  Superestructura  Infraestructura Restauració  Si  No

Nínxol

## Descripció de la peça

Fragment d'un relleu. Podria correspondre, amb molta probabilitat, al plisat del vestit d'una figura.

Quantitat  Material

Mides

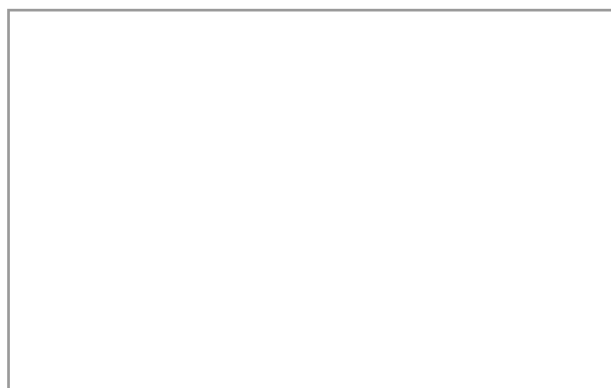
Decoracions

Inscripcions

## Imatges



Figura 1



Núm de fitxa

278

Any

2004

Cronologia

Ptolemaica

U.E.

15126

# FITXA DE MATERIALS DE L'OSIREION

Núm de fitxa  Any  Cronologia  U.E.

Registre   Nom de la peça

Localització: Osireion  Superestructura  Infraestructura Restauració  Si  No

Nínxol

## Descripció de la peça

Tassa de faiança de color verdós. Forma part d'una peça votiva que està composta per una safata i dues tasses o vasos, que s'utilitzaven per presentar les ofrenes líquides. A la Necròpolis Alta, a la tomba 14, es va trobar un exemplar quasi idèntic. A l'Osireion s'han localitzat, també, altres exemplars. Veure fitxes núm. 27, 282 i 324.

Quantitat  Material

Mides

Decoracions

Inscripcions

## Imatges

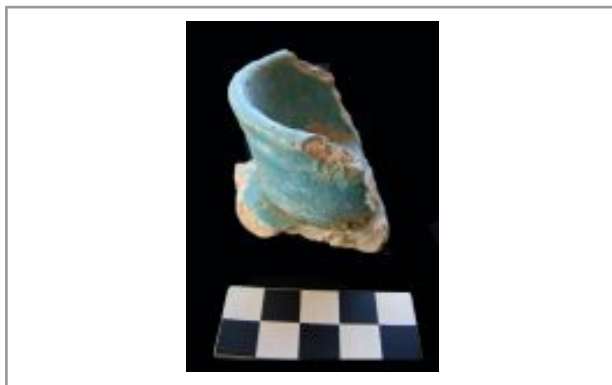


Figura 1. Vista lateral



Figura 2. Vista frontal

Núm de fitxa

279

Any

2004

Cronologia

Ptolemaica

U.E.

15126

# FITXA DE MATERIALS DE L'OSIREION

Núm de fitxa  Any  Cronologia  U.E.

Registre   Nom de la peça

Localització: Osireion  Superestructura  Infraestructura Restauració  Si  No

Nínxol

## Descripció de la peça

Morter a mig fer. Està encara sense desbastar i es marquen les traces de les eines de la fabricació de la peça. A la superfície plana es poden observar les línies concèntriques del treball del torn i el forat central d'ancoratge del mateix.

Quantitat  Material

Mides

Decoracions

Inscripcions

## Imatges



Figura 1. Vista frontal



Figura 2. Vista superior



Núm de fitxa

280

Any

2004

Cronologia

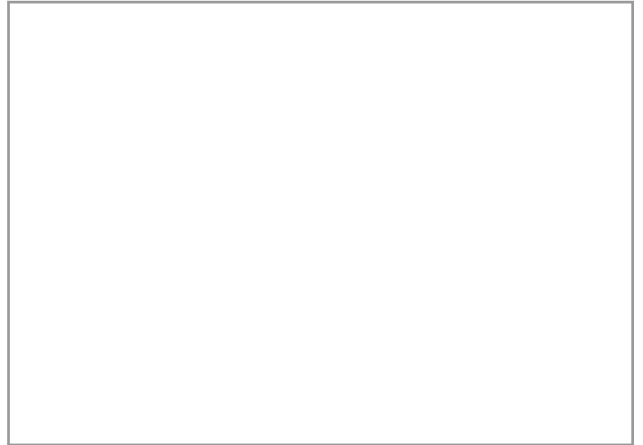
Romana

U.E.

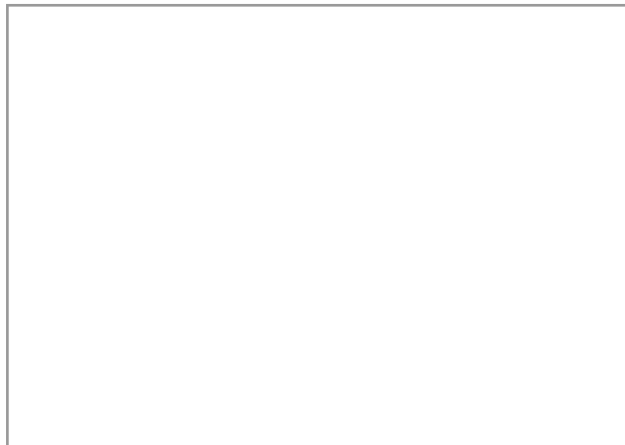
15126



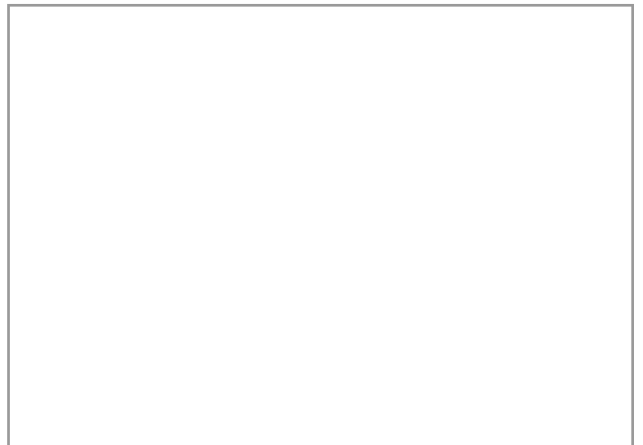
Figura 3. Detall de la base



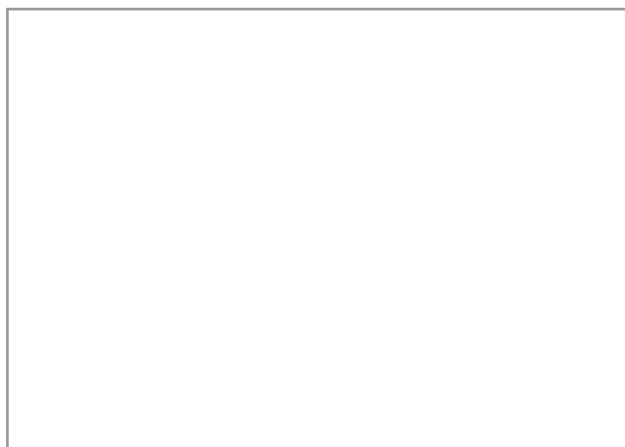
Empty rectangular box for notes or additional information.



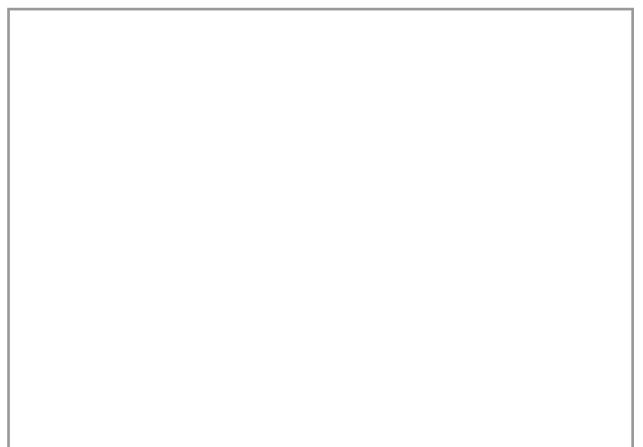
Empty rectangular box for notes or additional information.



Empty rectangular box for notes or additional information.



Empty rectangular box for notes or additional information.



Empty rectangular box for notes or additional information.

# FITXA DE MATERIALS DE L'OSIREION

Núm de fitxa  Any  Cronologia  U.E.

Registre   Nom de la peça

Localització: Osireion  Superestructura  Infraestructura Restauració  Si  No

Nínxol

## Descripció de la peça

Peça de bronze en forma de cor. Encara conserva dues baules de la cadeneta, també fetes de bronze.

Quantitat  Material

Mides

Decoracions

Inscripcions



Figura 1

Núm de fitxa

281

Any

2004

Cronologia

Romana

U.E.

15132

# FITXA DE MATERIALS DE L'OSIREION

Núm de fitxa  Any  Cronologia  U.E.

Registre   Nom de la peça

Localització: Osireion  Superestructura  Infraestructura Restauració  Si  No

Nínxol

## Descripció de la peça

Tassa de faiança de color verdós. Forma part d'una peça votiva que està composta per una safata i dues tasses o vasets, que s'utilitzaven per presentar les ofrenes líquides. A la Necròpolis Alta, a la tomba 14, es va trobar un exemplar quasi idèntic. A l'Osireion s'han localitzat, també, altres exemplars. Veure fitxes núm. 27, 280 i 324.

Quantitat  Material

Mides

Decoracions

Inscripcions

## Imatges



Figura 1. Vista frontal



Figura 2. Vista superior

Núm de fitxa

282

Any

2004

Cronologia

Ptolemaica

U.E.

15132

# FITXA DE MATERIALS DE L'OSIREION

Núm de fitxa  Any  Cronologia  U.E.

Registre   Nom de la peça

Localització: Osireion  Superestructura  Infraestructura Restauració  Si  No

Nínxol

## Descripció de la peça

25 platets sencers d'ofrena fets amb ceràmica oxidada. En alguns d'ells encara es poden apreciar les restes orgàniques del seu contingut. En altres poden observar-se les metxes de lli i restes de matèria grassa utilitzades com a làmpades d'il·luminació. També hi ha 7 fragments de plats de ceràmica oxidada.

Quantitat  Material

Mides

Decoracions

Inscripcions

## Imatges



Figura 1



Figura 2

Núm de fitxa

283

Any

2004

Cronologia

Romana

U.E.

15132



Figura 3

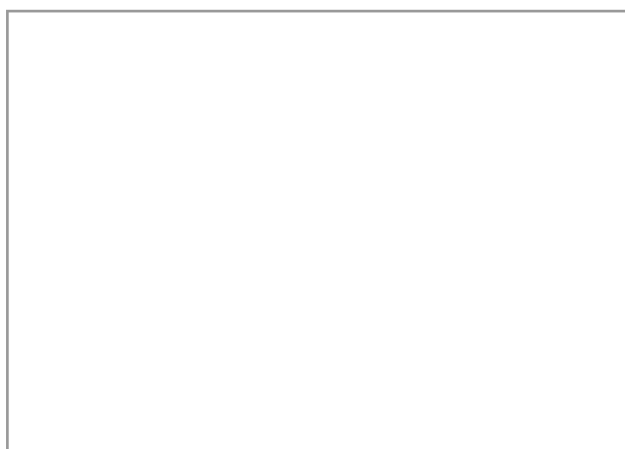
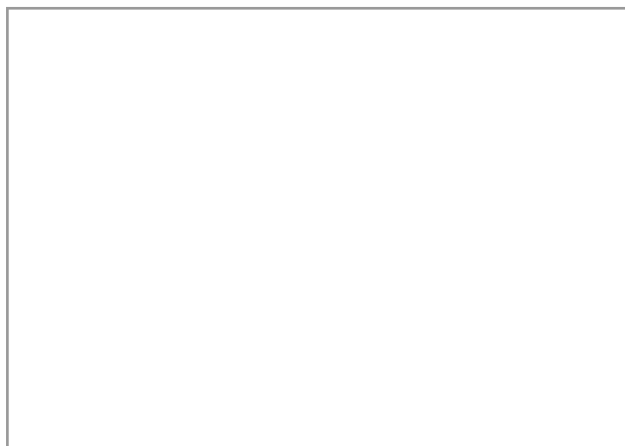
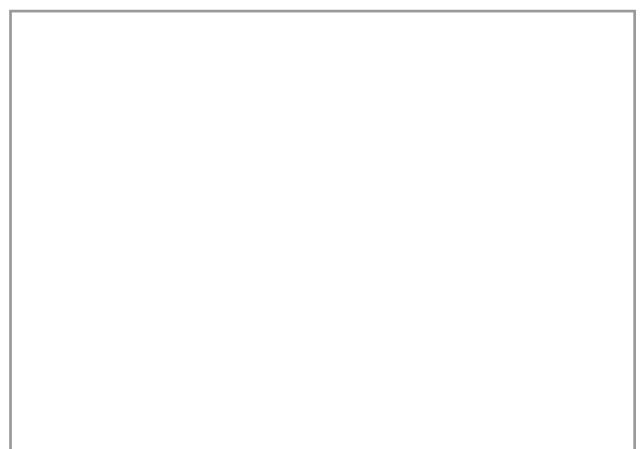
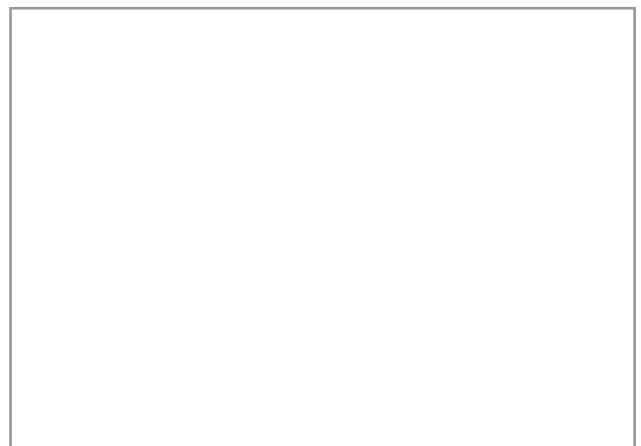


Figura 4



# FITXA DE MATERIALS DE L'OSIREION

Núm de fitxa  Any  Cronologia  U.E.

Registre   Nom de la peça

Localització: Osireion  Superestructura  Infraestructura Restauració  Si  No

Nínxol

## Descripció de la peça

Altar de banyes fet de tovots. A la part superior, dins del receptacle de les ofrenes, hi havia restes cremades producte de la utilització d'aquest altar. La part exterior està recoberta d'una capa de llim per a protegir els tovots. S'han trobats diversos altars en la zona d'ofrenes, però aquest exemplar és l'únic que estava sencer i per això s'inclou en l'inventari.

Quantitat  Material

Mides

Decoracions

Inscripcions

## Imatges



Figura 1



Figura 2. Vista superior



Núm de fitxa

284

Any

2004

Cronologia

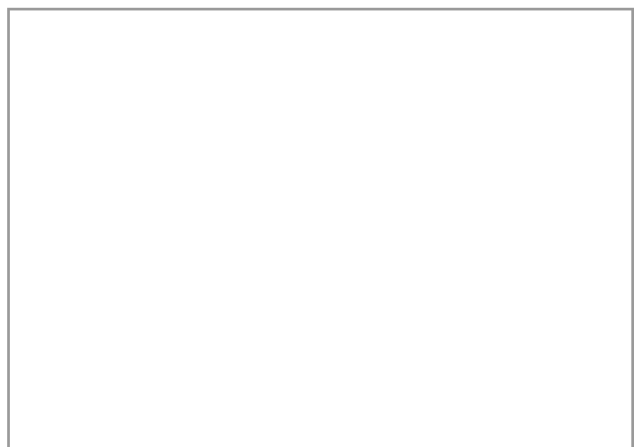
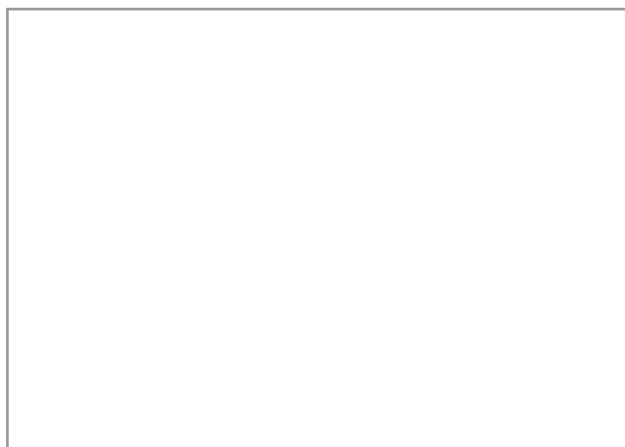
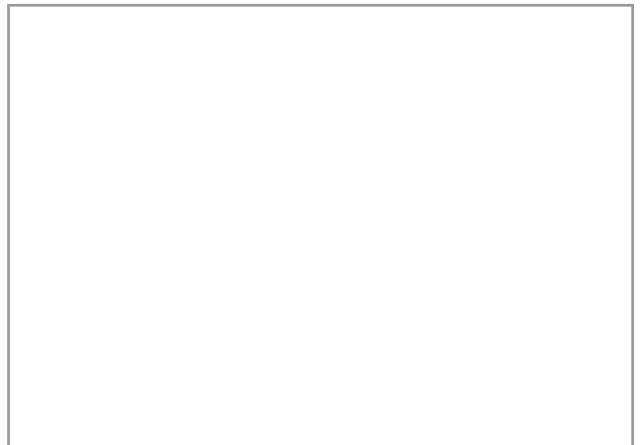
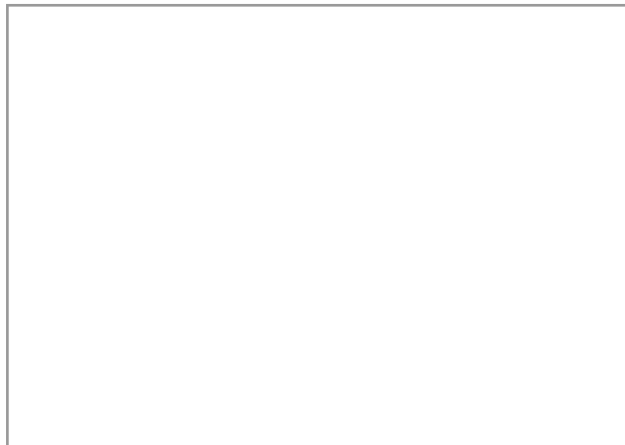
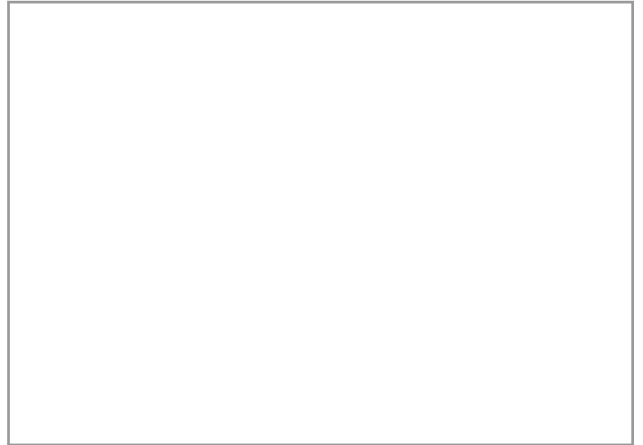
Romana

U.E.

15161



Figura 3. Vista frontal



# FITXA DE MATERIALS DE L'OSIREION

Núm de fitxa  Any  Cronologia  U.E.

Registre   Nom de la peça

Localització: Osireion  Superestructura  Infraestructura Restauració  Si  No

Nínxol

## Descripció de la peça

Peça de bronze que representa una serp, els trets de la cara i les escates del cos estan molt ben detallades.

L'estrat 15163 es va excavar en diverses campanyes, del 2004 al 2006, per això les fitxes tenen diferents anys però el mateix número de U.E.

Quantitat  Material

Mides

Decoracions

Inscripcions

## Imatges



Figura 1



Figura 2. Detall del cap

Núm de fitxa

285

Any

2006

Cronologia

Romana

U.E.

15163

# FITXA DE MATERIALS DE L'OSIREION

Núm de fitxa  Any  Cronologia  U.E.

Registre   Nom de la peça

Localització: Osireion  Superestructura  Infraestructura Restauració  Si  No

Nínxol

## Descripció de la peça

1). Adrià (117-138), hemidracma d'Alexandria, any 16 = 131-132. Anv.: [AVT KAI] TPAI ADPIA CEB; bust de l'emperador, llorejat i drapejat a d.Rev.: Victòria a d. amb una corona. Al camp [L IS].  
Bronze, 13,6 g, 29 mm.

2) Marc Aureli, dracma d'Alexandria, 166-167. Anv.: [M AYPHΛΙΟΣ ANTΩΝΙΝΟΣ ΣΕΒ]; bust llorejat de l'emperador a esq. Rev.: L'emperador en quadriga a l'esquerra, portant una petita Nike. A sobre, L [Z].  
Bronze, 16,3 g, 31 mm.

Quantitat  Material

Mides

Decoracions

Inscripcions

Imatges



Anvers



Revers

Núm de fitxa

286

Any

2006

Cronologia

Romana

U.E.

15163

# FITXA DE MATERIALS DE L'OSIREION

Núm de fitxa  Any  Cronologia  U.E.

Registre   Nom de la peça

Localització: Osireion  Superestructura  Infraestructura Restauració  Si  No

Nínxol

## Descripció de la peça

Una petita figureta del déu Osiris. Li falta el cap. l'estatueta està col·locada sobre una base quadrada. Es troba en molt mal estat de conservació i és difícil poder precisar els trets característics de la imatge. Per les mides es pot assegurar que es tracta d'un amulet. A les tombes d'Osiris d'Època Saïta a Karnak s'han localitzat alguns amulets de bronze amb la figura del déu Osiris. Agraïm a Laurent Coulon i François Leclère poder pensar aquesta dada inèdita fins ara.

Quantitat  Material

Mides

Decoracions

Inscripcions

## Imatges



Figura 1. Anvers



Figura 2. Revers

Núm de fitxa

287

Any

2004

Cronologia

Ptolemaica

U.E.

15163

# FITXA DE MATERIALS DE L'OSIREION

Núm de fitxa  Any  Cronologia  U.E.

Registre   Nom de la peça

Localització: Osireion  Superestructura  Infraestructura Restauració  Si  No

Nínxol

## Descripció de la peça

Dos petits amulets de la mateixa tipologia que els trobats a l'interior de les galeries. A la figura 1 veiem un petit amulet de lapislàtzuli en forma d'escarabeu. Té poc marcat els trets significatius dels escarabats, solament unes incisions separen les parts del cos del coleòpter. Per les seves característiques es pot comparar amb els amulets localitzats a l'interior dels sarcòfags saïtes de la tomba 14 de la Necròpolis Alta. Veure fitxes: 46, 72 i 230. La peça de la figura 2 és un petit ull *udjat* de faiança. És l'únic exemplar localitzar a l'Osireion realitzat amb aquest material, els altres ulls *udjat* estaven fets de lapislàtzuli.

Quantitat  Material

Mides

Decoracions

Inscripcions

## Imatges



Figura 1

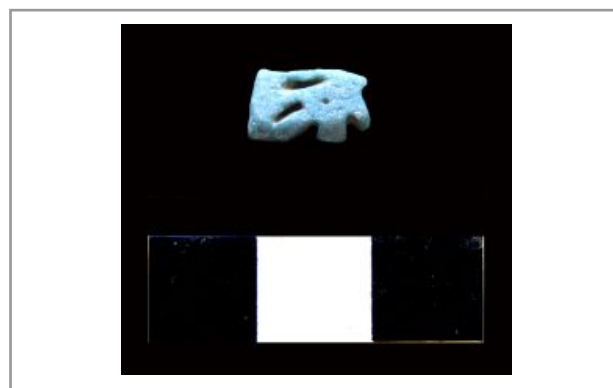


Figura 2



Núm de fitxa

288

Any

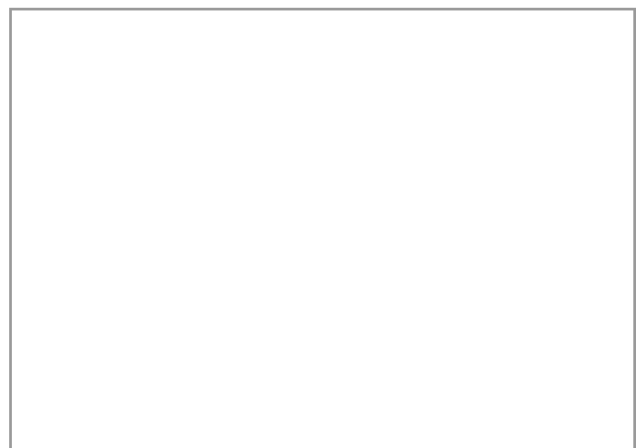
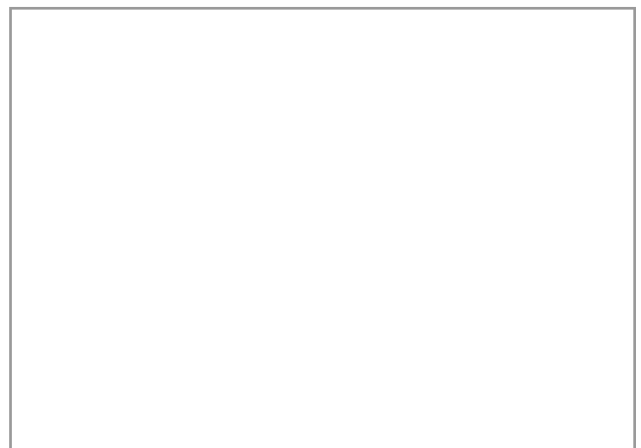
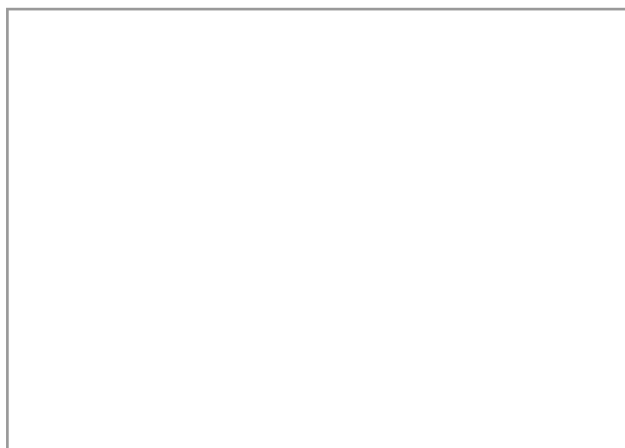
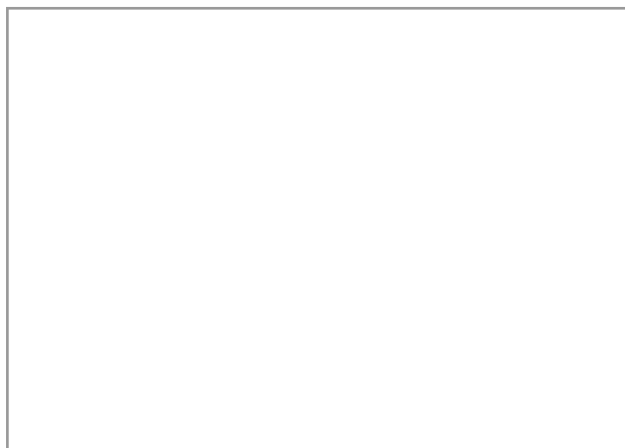
2004

Cronologia

Ptolemaica

U.E.

15163



# FITXA DE MATERIALS DE L'OSIREION

Núm de fitxa  Any  Cronologia  U.E.

Registre   Nom de la peça

Localització: Osireion  Superestructura  Infraestructura Restauració  Si  No

Nínxol

## Descripció de la peça

Dos fragments de cames i peus de dues figuretes que pertanyen, possiblement per les seves mides, als quatre fills d'Horus. Estan fetes de llim, embolicades amb teixit i recobertes amb una capa de resina negra. Estan en força mal estat de conservació. Amb molta probabilitat provenen del saqueig de la infraestructura del monument.

Quantitat  Material

Mides

Decoracions

Inscripcions

## Imatges



Figura 1

Núm de fitxa

289

Any

2004

Cronologia

Ptolemaica

U.E.

15163

# FITXA DE MATERIALS DE L'OSIREION

Núm de fitxa  Any  Cronologia  U.E.

Registre   Nom de la peça

Localització: Osireion  Superestructura  Infraestructura Restauració  Si  No

Nínjol

## Descripció de la peça

Un fragment d'un maó màgic fet amb llim. No presenta cap decoració.

Quantitat  Material

Mides

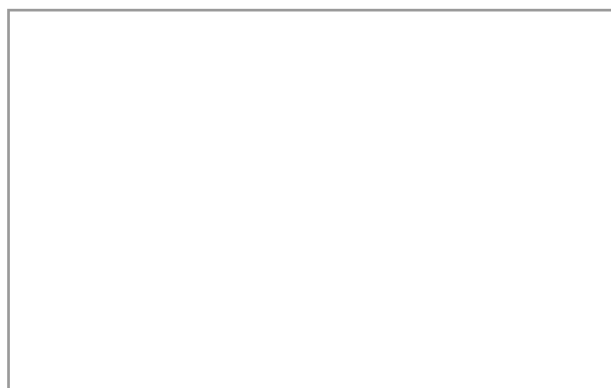
Decoracions

Inscripcions

## Imatges



Figura 1



Núm de fitxa

290

Any

2004

Cronologia

Romana

U.E.

15163

# FITXA DE MATERIALS DE L'OSIREION

Núm de fitxa  Any  Cronologia  U.E.

Registre   Nom de la peça

Localització: Osireion  Superestructura  Infraestructura Restauració  Si  No

Nínxol

## Descripció de la peça

Espiga d'espelta bessona o pisana (*Triticum dicoccum*). Molt ben conservada, sense carbonitzar i amb la morfologia bastant evident. S'ha inclòs a l'inventari per la seva excepcionalitat.

Quantitat  Material

Mides

Decoracions

Inscripcions

Imatges 

Figura 1

Núm de fitxa

291

Any

2004

Cronologia

Romana

U.E.

15163

# FITXA DE MATERIALS DE L'OSIREION

Núm de fitxa  Any  Cronologia  U.E.

Registre   Nom de la peça

Localització: Osireion  Superestructura  Infraestructura Restauració  Si  No

## Descripció de la peça

Figura 1: Emissió local, probablement d'Alexandria, segle II (tessera o fitxa?)

Anv.: Bust femení a d.

Rev.: Victòria amb corona

Plom, 14,7 g, 24 mm.

Les altres sis monedes, pel seu estat de conservació, són il·legibles.

Quantitat  Material

Mides

Decoracions

Inscripcions

Imatges



Figura 1. Anvers



Figura 2. Revers



Núm de fitxa

292

Any

2004

Cronologia

Romana

U.E.

15163



Figura 3. Anvers

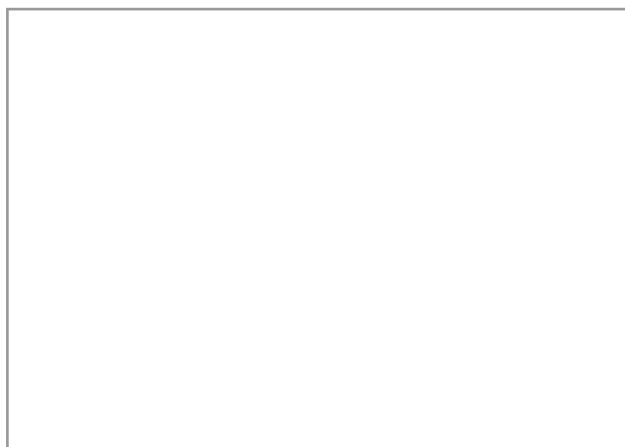
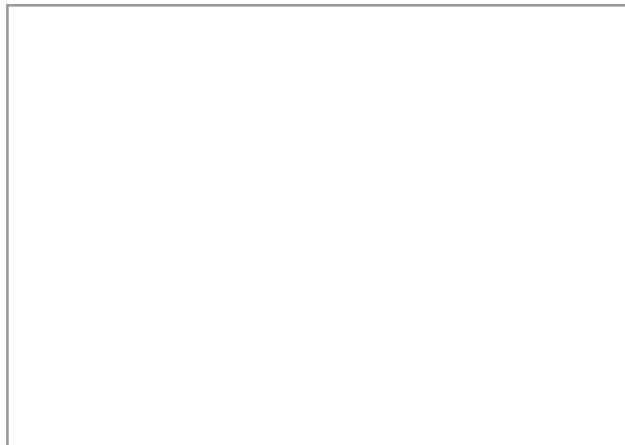
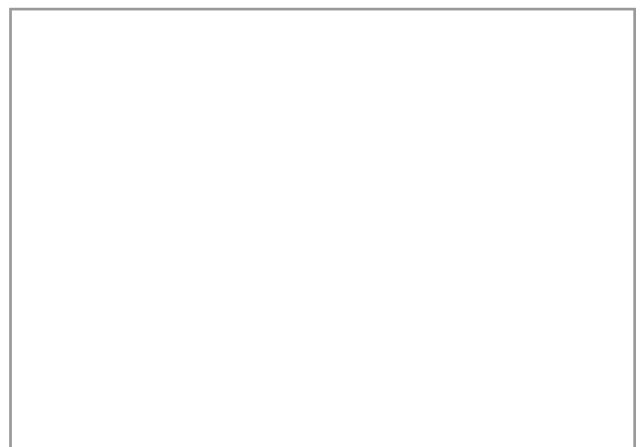
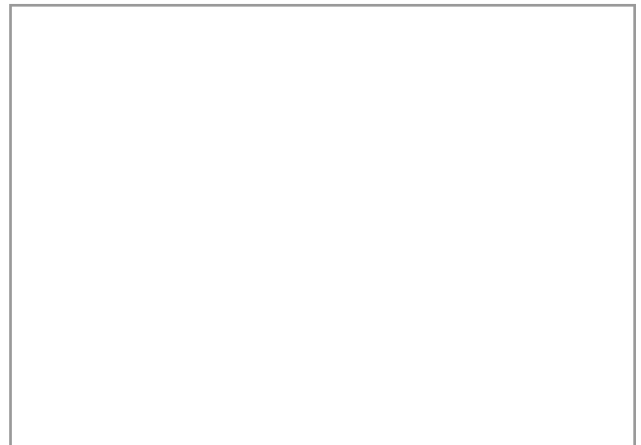


Figura 4. Revers



# FITXA DE MATERIALS DE L'OSIREION

Núm de fitxa  Any  Cronologia  U.E.

Registre   Nom de la peça

Localització: Osireion  Superestructura  Infraestructura Restauració  Si  No

Nínxol

## Descripció de la peça

Una dena cilíndrica de collaret feta de faijança de color blavós. La superfície externa està decorada amb una sèrie de línies incises obliqües.

Quantitat  Material

Mides

Decoracions

Inscripcions

## Imatges

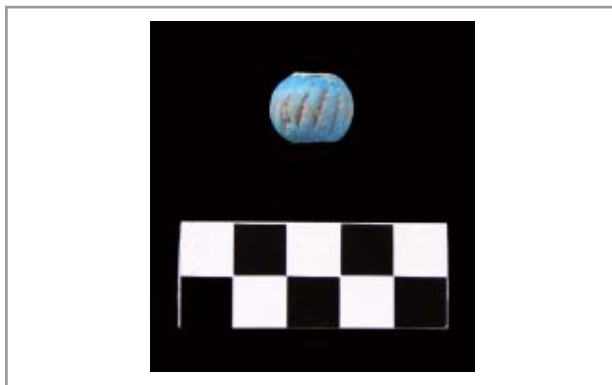


Figura 1. Vista frontal

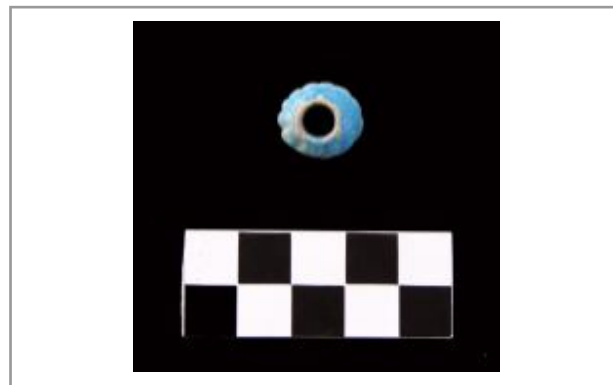


Figura 2. Vista superior

Núm de fitxa

293

Any

2004

Cronologia

Romana

U.E.

15163

# FITXA DE MATERIALS DE L'OSIREION

Núm de fitxa  Any  Cronologia  U.E.

Registre   Nom de la peça

Localització: Osireion  Superestructura  Infraestructura Restauració  Si  No

Nínxol

## Descripció de la peça

Un fragment de maó màgic. Està fet de llim i al seu interior, al estar trencat, s'han pogut veure unes llavors, possiblement d'ordi. Està recobert d'una carcassa de guix de color vermellós i decorat a ambdues cares per unes franges verticals de color negre inserides en un quadrat pintat de color groc. Té les mateixes característiques que els maons localitzats a l'interior de la infraestructura del monument.

Quantitat  Material

Mides

Decoracions

Inscripcions

## Imatges



Figura 1. Vista superior



Figura 2. Vista lateral

Núm de fitxa

294

Any

2006

Cronologia

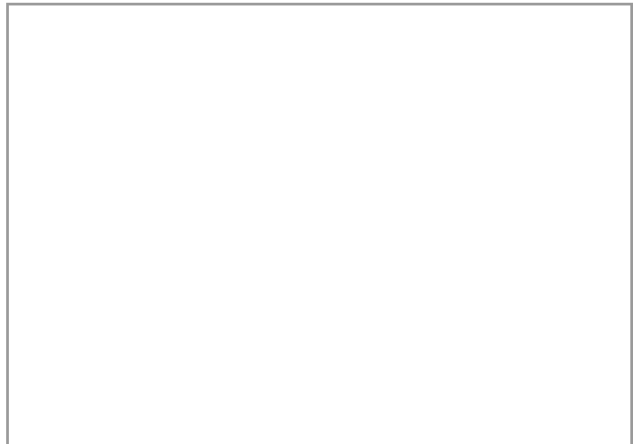
Ptolemaica

U.E.

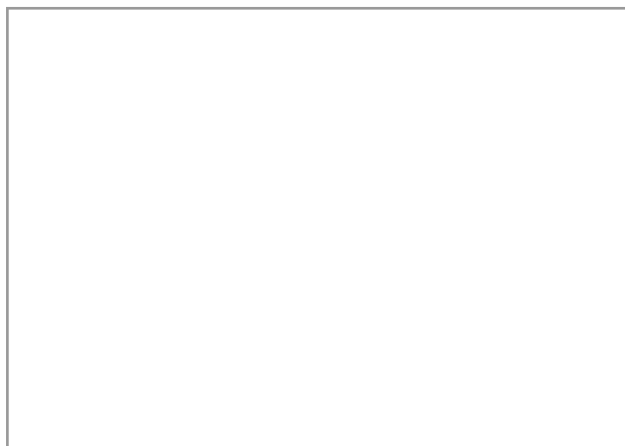
15163



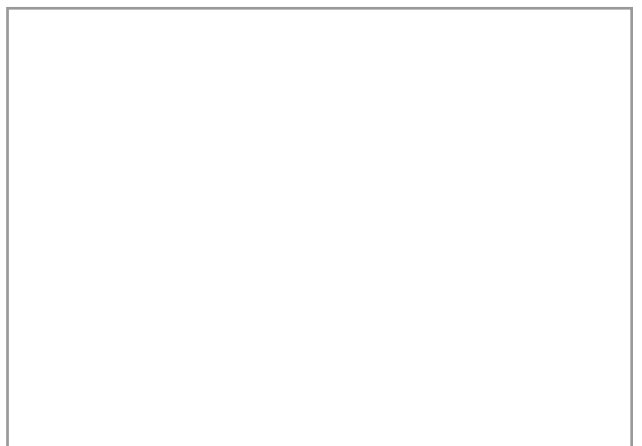
Figura 3. Detall. Interior de llim amb llavors



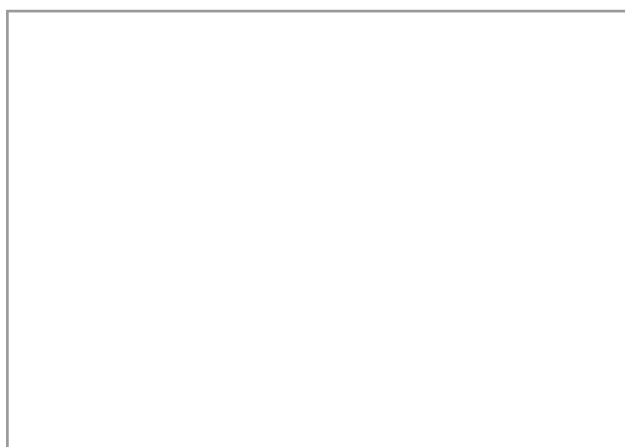
Empty rectangular box for notes or additional information.



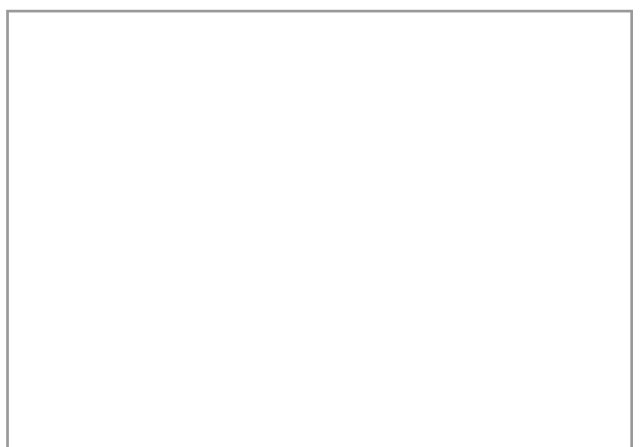
Empty rectangular box for notes or additional information.



Empty rectangular box for notes or additional information.



Empty rectangular box for notes or additional information.



Empty rectangular box for notes or additional information.

# FITXA DE MATERIALS DE L'OSIREION

Núm de fitxa  Any  Cronologia  U.E.

Registre   Nom de la peça

Localització: Osireion  Superestructura  Infraestructura Restauració  Si  No

Nínxol

## Descripció de la peça

Una copa amb tapadora de ceràmica grollera reduïda amb signes d'haver estat utilitzada. La copa té la base plana, les parets exvasades i el llavi arrodonit. Estava coberta per un plat còncav que li feia de tapadora i encaixava perfectament.

Quantitat  Material

Mides

Decoracions

Inscripcions

## Imatges



Figura 1. Vas tancat amb tapadora

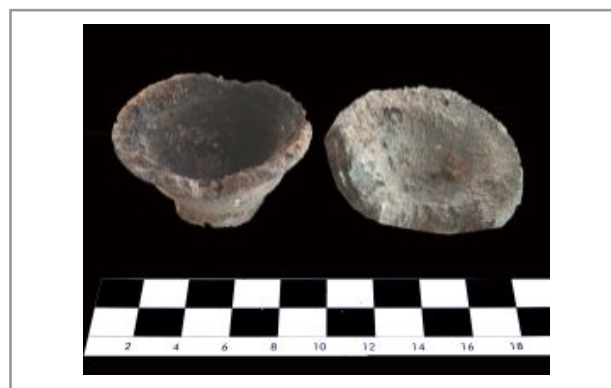


Figura 2. Vas i tapadora al costat

Núm de fitxa

295

Any

2006

Cronologia

Romana

U.E.

15163

# FITXA DE MATERIALS DE L'OSIREION

Núm de fitxa  Any  Cronologia  U.E.

Registre   Nom de la peça

Localització: Osireion  Superestructura  Infraestructura Restauració  Si  No

Nínxol

## Descripció de la peça

Un peveter de pedra calcària nummulítica molt degradat. Estava encaixat en l'estrat 15162, el paviment d'ús de la zona de les ofrenes, i solament sobresortia la part superior. La peça circular del peveter estava col·locada sobre dos carreus rectangulars, també de pedra calcària, que feien de suport-pedestal. Per la importància de la peça s'ha inclòs en l'inventari.

Quantitat  Material

Mides

Decoracions

Inscripcions

## Imatges



Figura 1. *In situ*



Figura 2. Vista frontal



Núm de fitxa

296

Any

2004

Cronologia

Romana

U.E.

15165



Figura 3. La peça consolidada

# FITXA DE MATERIALS DE L'OSIREION

Núm de fitxa  Any  Cronologia  U.E.

Registre   Nom de la peça

Localització: Osireion  Superestructura  Infraestructura Restauració  Si  No

Nínxol

## Descripció de la peça

Un manyoc de cabells humans localitzat a l'angle nord-est de la muralla del tèmenos. Important aquesta troballa a l'estar relacionada amb un dipòsit de fonamentació i la hipòtesis d'una possible relació amb el nom del monument (*Per-khef*, "la Residència del floc de cabell"?).

Quantitat  Material

Mides

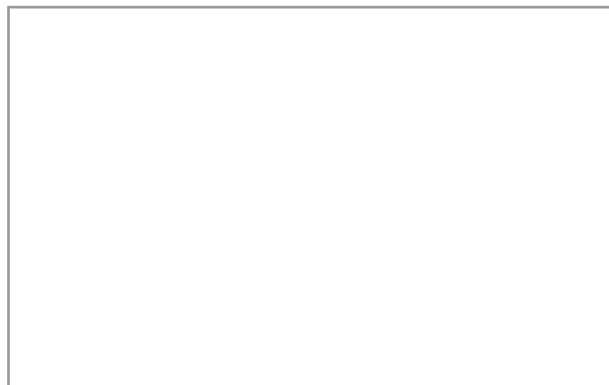
Decoracions

Inscripcions

## Imatges



Figura 1



Núm de fitxa

297

Any

2005

Cronologia

Ptolemaica

U.E.

15170

# FITXA DE MATERIALS DE L'OSIREION

Núm de fitxa  Any  Cronologia  U.E.

Registre   Nom de la peça

Localització: Osireion  Superestructura  Infraestructura Restauració  Si  No

Nínxol

## Descripció de la peça

Un fragment de taula d'ofrenes a mig fer. Estava relacionada amb la construcció d'un dels altars d'ofrenes fets amb tovots. Aquest altar estava quasi destruït. La taula d'ofrenes, un cop acabada hagués tingut un pedestal, Està en molt esta de conservació.

Quantitat  Material

Mides

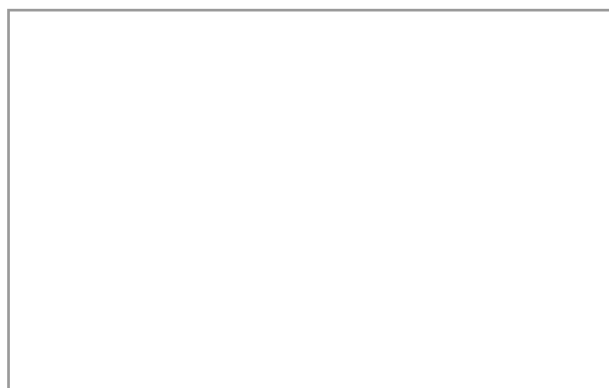
Decoracions

Inscripcions

## Imatges



Figura 1



Núm de fitxa

298

Any

2005

Cronologia

Ptolemaica

U.E.

15171

# FITXA DE MATERIALS DE L'OSIREION

Núm de fitxa  Any  Cronologia  U.E.

Registre   Nom de la peça

Localització: Osireion  Superestructura  Infraestructura Restauració  Si  No

Nínxol

## Descripció de la peça

Fragments de taps d'àmfora relacionats amb l'altar 15171. Estan en molt mal estat de conservació. Alguns dels taps porten un segell imprès amb una inscripció. Són totalment il·legibles.

Quantitat  Material

Mides

Decoracions

Inscripcions

## Imatges



Figura 1

Núm de fitxa

299

Any

2005

Cronologia

Romana

U.E.

15173

# FITXA DE MATERIALS DE L'OSIREION

Núm de fitxa  Any  Cronologia  U.E.

Registre   Nom de la peça

Localització: Osireion  Superestructura  Infraestructura Restauració  Si  No

Nínxol

## Descripció de la peça

Un fragment de pedra calcària amb decoracions. Possiblement podria formar part d'un relleu, però donada la seva fragmentació és difícil saber a quina peça podria pertànyer. Estava relacionada amb la construcció d'un dels altars d'ofrenes fets amb tovots. Aquest altar estava quasi destruït.

Quantitat  Material

Mides

Decoracions

Inscripcions

## Imatges



Figura 1



Núm de fitxa

300

Any

2005

Cronologia

Romana

U.E.

15176

# FITXA DE MATERIALS DE L'OSIREION

Núm de fitxa  Any  Cronologia  U.E.

Registre   Nom de la peça

Localització: Osireion  Superestructura  Infraestructura Restauració  Si  No

Nínxol

## Descripció de la peça

Vuit fragments de plat d'ofrena de ceràmica oxidada. Estaven relacionats amb la construcció d'un dels altars d'ofrenes fets amb tovots. Aquest altar estava quasi destruït.

Quantitat  Material

Mides

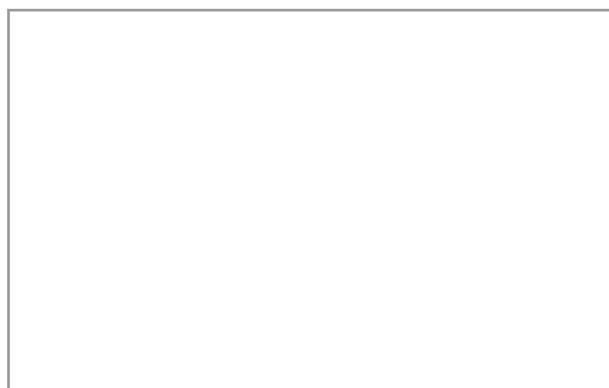
Decoracions

Inscripcions

## Imatges



Figura 1



Núm de fitxa

301

Any

2005

Cronologia

Romana

U.E.

15177

# FITXA DE MATERIALS DE L'OSIREION

Núm de fitxa  Any  Cronologia  U.E.

Registre   Nom de la peça

Localització: Osireion  Superestructura  Infraestructura Restauració  Si  No

Nínxol

## Descripció de la peça

Fragments de taps d'àmfora. Estan en molt mal estat de conservació. Alguns dels taps porten un segell imprès amb una inscripció. Són totalment il·legibles.

Quantitat  Material

Mides

Decoracions

Inscripcions


Imatges 

Figura 1

Núm de fitxa

302

Any

2005

Cronologia

Romana

U.E.

15189

# FITXA DE MATERIALS DE L'OSIREION

Núm de fitxa  Any  Cronologia  U.E.

Registre   Nom de la peça

Localització: Osireion  Superestructura  Infraestructura Restauració  Si  No

Nínxol

## Descripció de la peça

Fragment de tap d'àmfora. Està en molt mal estat de conservació. El segell està millor conservat i s'aprecia clarament, tot i que és difícil la seva interpretació.

Quantitat  Material

Mides

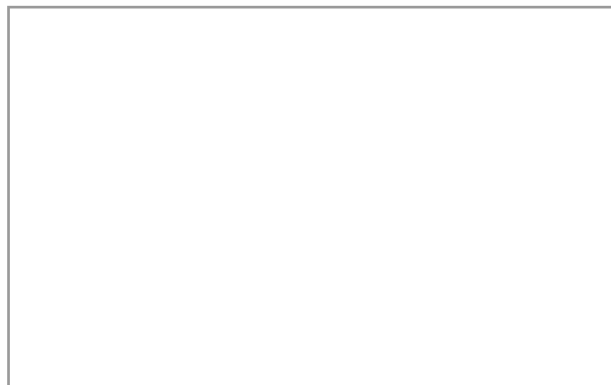
Decoracions

Inscripcions

## Imatges



Figura 1



Núm de fitxa

303

Any

2995

Cronologia

Romana

U.E.

15193

# FITXA DE MATERIALS DE L'OSIREION

Núm de fitxa  Any  Cronologia  U.E.

Registre   Nom de la peça

Localització: Osireion  Superestructura  Infraestructura Restauració  Si  No

Nínxol

## Descripció de la peça

Tap d'àmfora. Es conserva quasi totalment. A l'anvers de la peça podem veure l'encaix per tal d'acoblar-se a coll de l'àmfora. El segell està quasi esborrat.

Quantitat  Material

Mides

Decoracions

Inscripcions

## Imatges



Figura 1. Anvers



Figura 2. Revers



Núm de fitxa

304

Any

2005

Cronologia

Romana

U.E.

15200

# FITXA DE MATERIALS DE L'OSIREION

Núm de fitxa  Any  Cronologia  U.E.

Registre   Nom de la peça

Localització: Osireion  Superestructura  Infraestructura Restauració  Si  No

Nínxol

## Descripció de la peça

Taps d'àmfora. La peça 1 de la figura 1 està en molt mal estat de conservació. La peça 2 està sencera i en la part superior es va pressionar el llim per tal de formar, així, una mena de nansa. Segells esborrats.

Quantitat  Material

Mides

Decoracions

Inscripcions

## Imatges



Figura 1

Núm de fitxa

305

Any

2005

Cronologia

Romana

U.E.

15202

# FITXA DE MATERIALS DE L'OSIREION

Núm de fitxa  Any  Cronologia  U.E.

Registre   Nom de la peça

Localització: Osireion  Superestructura  Infraestructura Restauració  Si  No

Nínxol

## Descripció de la peça

Tap d'àmfora. La peça està sencera i en la part superior es va pressionar el llim per tal de formar, així, una mena de nansa. El segell està molt marcat, però és il·legible. Tota la peça està recoberta d'una engalba blanca.

Quantitat  Material

Mides

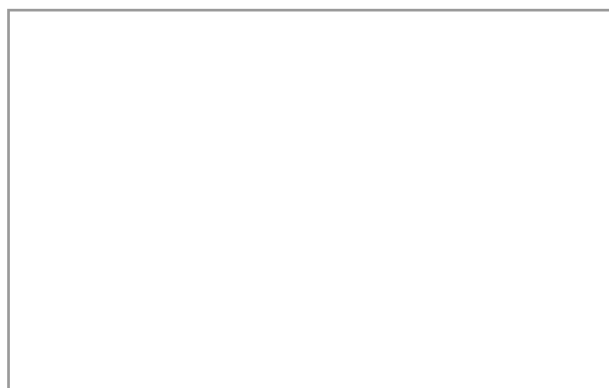
Decoracions

Inscripcions

## Imatges



Figura 1



Núm de fitxa

306

Any

2006

Cronologia

Romana

U.E.

15220

# FITXA DE MATERIALS DE L'OSIREION

Núm de fitxa  Any  Cronologia  U.E.

Registre   Nom de la peça

Localització: Osireion  Superestructura  Infraestructura Restauració  Si  No

Nínxol

## Descripció de la peça

Quatre petits platets d'ofrena de ceràmica oxidada. Es van trobar junts i cap per avall. Tenen el peu anul·lar, les parets exvasades i el llavi arrodonit.

Quantitat  Material

Mides

Decoracions

Inscripcions

## Imatges



Figura 1. *In situ*

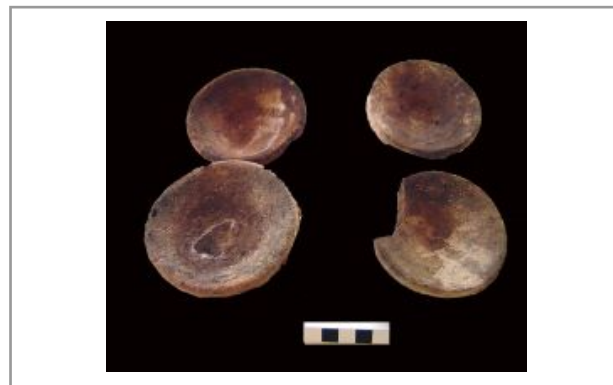


Figura 2. Els plats un cop nets

Núm de fitxa

307

Any

2006

Cronologia

Romana

U.E.

15221

# FITXA DE MATERIALS DE L'OSIREION

Núm de fitxa  Any  Cronologia  U.E.

Registre   Nom de la peça

Localització: Osireion  Superestructura  Infraestructura Restauració  Si  No

Nínxol

## Descripció de la peça

Un tap d'àmfora sencer i 2 fragments. Els segells estan ben marcats però són il·legibles.

Quantitat  Material

Mides

Decoracions

Inscripcions

## Imatges



Figura 1

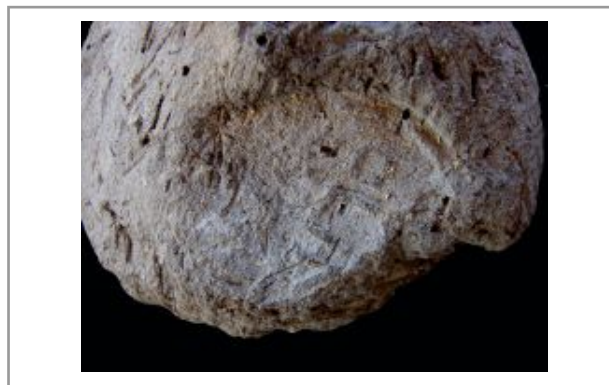


Fig. 2. Detall del segell. Peça 1 de la fig. 1



Núm de fitxa

308

Any

2006

Cronologia

Romana

U.E.

15228

# FITXA DE MATERIALS DE L'OSIREION

Núm de fitxa  Any  Cronologia  U.E.

Registre   Nom de la peça

Localització: Osireion  Superestructura  Infraestructura Restauració  Si  No

Nínxol

## Descripció de la peça

Fragment de tap d'àmfora. Està en molt mal estat de conservació. El segell està millor conservat i s'aprecia clarament, tot i que és difícil la seva interpretació.

Quantitat  Material

Mides

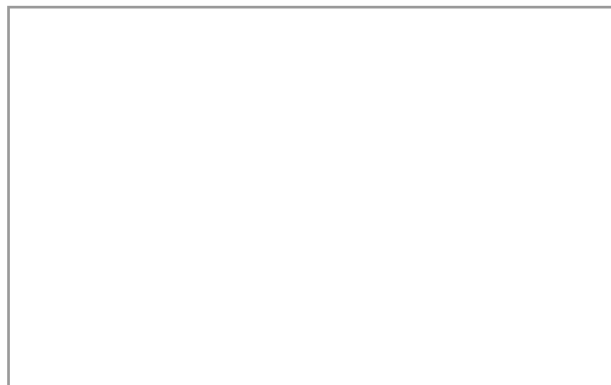
Decoracions

Inscripcions

## Imatges



Figura 1



Núm de fitxa

309

Any

2006

Cronologia

Romana

U.E.

15241

# FITXA DE MATERIALS DE L'OSIREION

Núm de fitxa  Any  Cronologia  U.E.

Registre   Nom de la peça

Localització: Osireion  Superestructura  Infraestructura Restauració  Si  No

Nínxol

## Descripció de la peça

Dos plats de ceràmica utilitzats per presentar les ofrenes. La peça 1 de la figura 1 és de ceràmica oxidada. Té la base plana, les parets exvasades i la vora arrodonida. La peça 2 és de ceràmica reduïda i és més còncau. Té la base plana, les parts molt exvasades i el llavi pla.

Quantitat  Material

Mides

Decoracions

Inscripcions

## Imatges



Figura 1. Vista superior



Figura 2. Vista lateral

Núm de fitxa

310

Any

2006

Cronologia

Romana

U.E.

15244

# FITXA DE MATERIALS DE L'OSIREION

Núm de fitxa  Any  Cronologia  U.E.

Registre   Nom de la peça

Localització: Osireion  Superestructura  Infraestructura Restauració  Si  No

Nínxol

## Descripció de la peça

Sis vasos/copes de ceràmica. Hi ha de ceràmica reduïda, núms. de peces: 1 i 4 de la figura 1; i de ceràmica oxidada, els altres exemplars. Tots tenen la base plana, les parets exvasades i el llavi pla. La peça 5 és molt còncava.

Quantitat  Material

Mides

Decoracions

Inscripcions

## Imatges



Figura 1

Núm de fitxa

311

Any

2006

Cronologia

Romana

U.E.

15250

# FITXA DE MATERIALS DE L'OSIREION

Núm de fitxa  Any  Cronologia  U.E.

Registre   Nom de la peça

Localització: Osireion  Superestructura  Infraestructura Restauració  Si  No

Nínxol

## Descripció de la peça

Tres llànties de ceràmica. La peça 1 de la figura 1 està recoberta de restes orgànics i de resina i és difícil apreciar la seva decoració. La peça 2 de la figura 1 i figura 2 és una peça de pasta vermellova amb incisions radials al *margo*, al voltant de l'orifici d'alimentació, que està delimitat per una zona sense decoració. Les incisions arriben fins a l'orifici del ble. La peça 3 de la figura 1 i figures 3 i 4 és de pasta de color vermell clar, quasi ataronjada. Dues línies circulars incises voregen l'orifici d'alimentació. Al voltant de peça hi ha decoracions circulars impreses i de línies rectes i circulars incises. Al revers hi ha gravada una creu amb quatre incisions obliqües.

Quantitat  Material

Mides

Decoracions

Inscripcions

## Imatges



Figura 1



Figura 2. Detall peça 2 de la figura 1



Núm de fitxa

312

Any

2006

Cronologia

Romana

U.E.

15260



Figura 3. Detall peça 3 de la figura 1

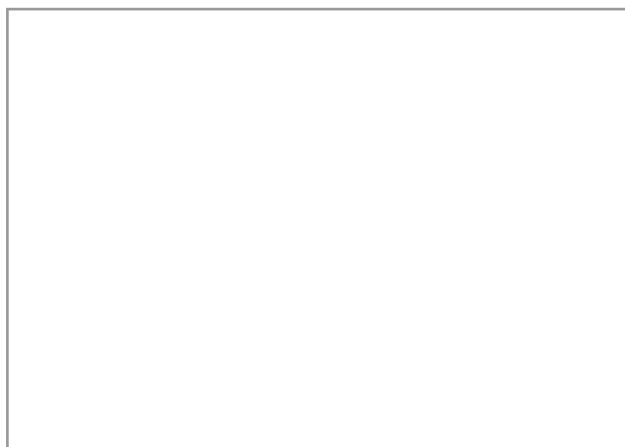
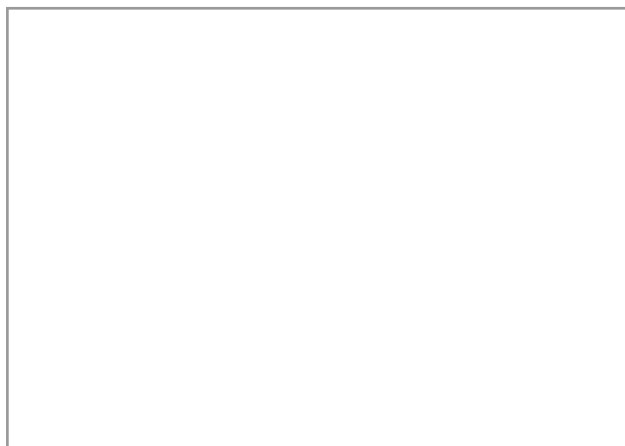
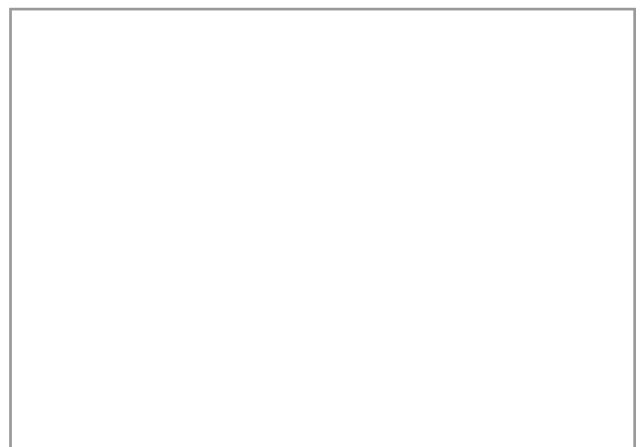
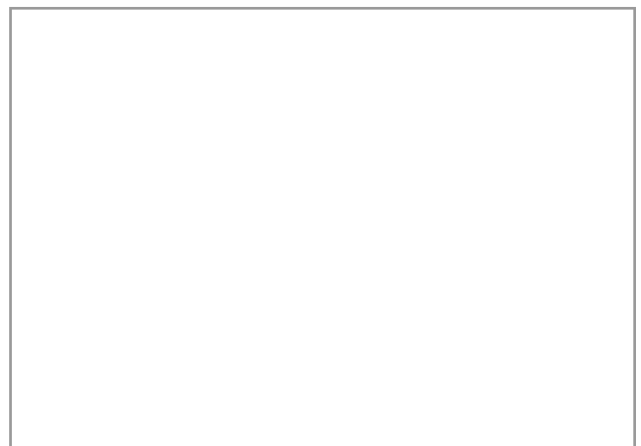


Fig. 4. Detall del revers. Peça 3 de la fig. 1



# FITXA DE MATERIALS DE L'OSIREION

Núm de fitxa  Any  Cronologia  U.E.

Registre   Nom de la peça

Localització: Osireion  Superestructura  Infraestructura Restauració  Si  No

Nínxol

## Descripció de la peça

Sis plats de ceràmica oxidada i reduïda. Tots conserven restes orgàniques de les ofrenes que contenen. La peça 5 de la figura 1 conserva restes de la metxa de lli i matèria grassa, ja que va ser emprada com a làmpada de il·luminació.

Quantitat  Material

Mides

Decoracions

Inscripcions

## Imatges

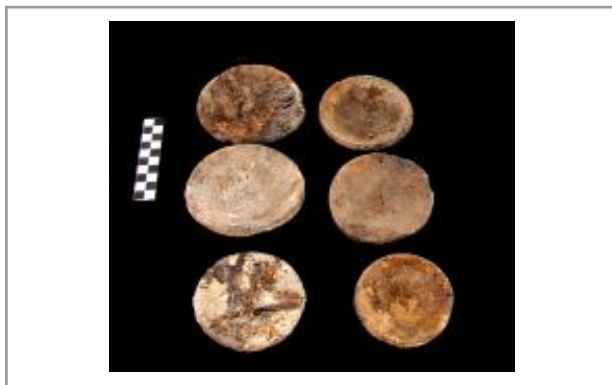


Figura 1

Núm de fitxa

313

Any

2006

Cronologia

Ptolemaica

U.E.

15260

# FITXA DE MATERIALS DE L'OSIREION

Núm de fitxa  Any  Cronologia  U.E.

Registre   Nom de la peça

Localització: Osireion  Superestructura  Infraestructura Restauració  Si  No

Nínjol

## Descripció de la peça

Fragment de tap d'àmfora. El segell està ben conservat i s'aprecia clarament, tot i que és difícil la seva interpretació.

Quantitat  Material

Mides

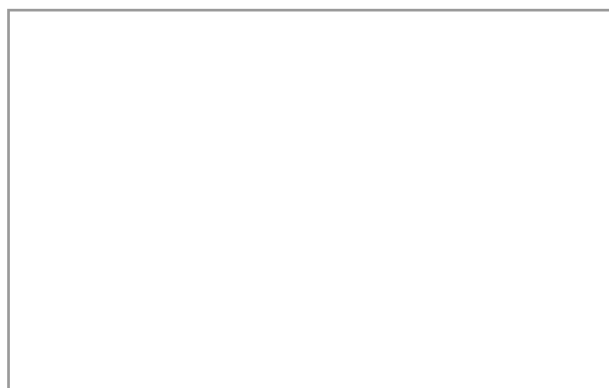
Decoracions

Inscripcions

## Imatges



Figura 1



Núm de fitxa

314

Any

2007

Cronologia

Romana

U.E.

15265

# FITXA DE MATERIALS DE L'OSIREION

Núm de fitxa  Any  Cronologia  U.E.

Registre   Nom de la peça

Localització: Osireion  Superestructura  Infraestructura Restauració  Si  No

## Descripció de la peça

Adrià (117-138), òbol d'Oxyrynchites.  
Anv.: AVT KAI TPA ADPIANOC CEB; cap llorejat de l'emperador a d.  
Rev.: [OJV P, LIA]; Atena amb paludamentum, dempeus, sostenint una victoriola i un bipenne.  
Bronze, 5,8 g, 18,5 mm.

Quantitat  Material

Mides

Decoracions

Inscripcions

## Imatges



Figura 1. Anvers



Figura 2. Revers

Núm de fitxa

315

Any

2007

Cronologia

Romana

U.E.

15273

# FITXA DE MATERIALS DE L'OSIREION

Núm de fitxa  Any  Cronologia  U.E.

Registre   Nom de la peça

Localització: Osireion  Superestructura  Infraestructura Restauració  Si  No

Nínxol

## Descripció de la peça

Anell de bronze. La part superior de la peça està aplanada per tal d'encastar algun element o de gravar algun motiu decoratiu, que mai es va arribar a fer.

Quantitat  Material

Mides

Decoracions

Inscripcions

## Imatges

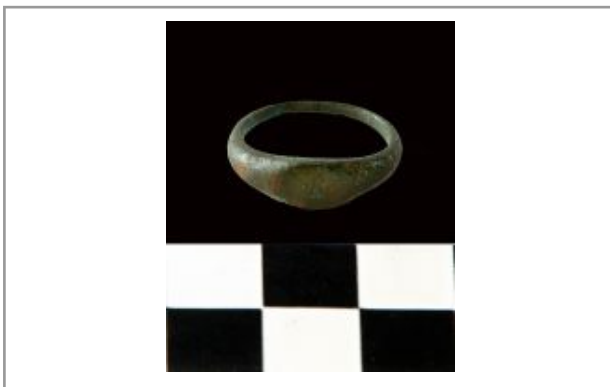
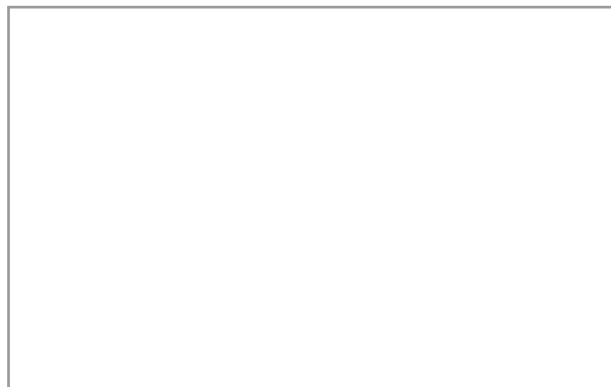


Figura 1





Núm de fitxa

316

Any

2007

Cronologia

Romana

U.E.

15274

# FITXA DE MATERIALS DE L'OSIREION

Núm de fitxa  Any  Cronologia  U.E.

Registre   Nom de la peça

Localització: Osireion  Superestructura  Infraestructura Restauració  Si  No

Nínxol

## Descripció de la peça

Domicià, òbol d'Alexandria, any 1 (del regnat) = 91-92 dC.  
Anv.: AYT KAICAP [DOMIT SEB GERM]; cap de l'emperador a la dreta.  
Rev.: Modius entre torxes. A l'exerg LI A.

Quantitat  Material

Mides

Decoracions

Inscripcions

## Imatges



Figura 1. Anvers



Figura 2. Revers

Núm de fitxa

317

Any

2008

Cronologia

Romana

U.E.

15285

# FITXA DE MATERIALS DE L'OSIREION

Núm de fitxa  Any  Cronologia  U.E.

Registre   Nom de la peça

Localització: Osireion  Superestructura  Infraestructura Restauració  Si  No

Nínxol

## Descripció de la peça

Emissió local. Segle II ?.  
Anv.: Bust femení a la dreta.  
Rev.: Corona vegetal.

Quantitat  Material

Mides

Decoracions

Inscripcions

## Imatges



Figura 1. Anvers



Figura 2. Revers

Núm de fitxa

318

Any

2008

Cronologia

Romana

U.E.

15286

# FITXA DE MATERIALS DE L'OSIREION

Núm de fitxa  Any  Cronologia  U.E.

Registre   Nom de la peça

Localització: Osireion  Superestructura  Infraestructura Restauració  Si  No

Nínjol

## Descripció de la peça

Emissió local?.Segle II?  
Anv.: Bust masculí amb una maça damun l'espatlla?  
Rev.: ?

Localitzada al costat d'un foc ritual.

Quantitat  Material

Mides

Decoracions

Inscripcions

## Imatges



Figura 1. Anvers



Figura 2. Revers

Núm de fitxa

319

Any

2008

Cronologia

Romana

U.E.

15288

# FITXA DE MATERIALS DE L'OSIREION

Núm de fitxa  Any  Cronologia  U.E.

Registre   Nom de la peça

Localització: Osireion  Superestructura  Infraestructura Restauració  Si  No

## Descripció de la peça

Olla de ceràmica reduïda amb una carena marcada a la part inferior de la peça. La base és cònca. Solament té una petita superfície plana per tal que s'aguanti la peça. L'olla presenta la vora exvasada, el coll recte i dues nanses que arranquen de la carena i arriben fins a la meitat de coll per sota del llavi.

Quantitat  Material

Mides

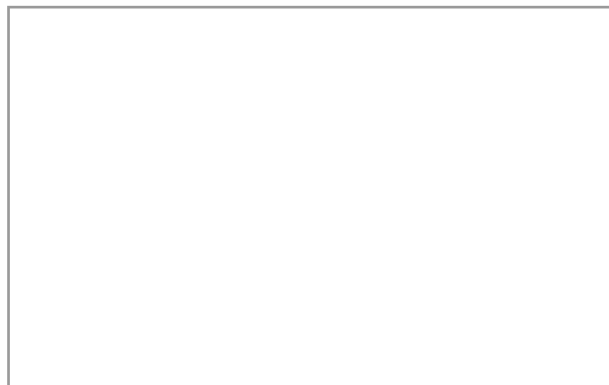
Decoracions

Inscripcions

## Imatges



Figura 1





Núm de fitxa

320

Any

2006

Cronologia

Romana

U.E.

15300

# FITXA DE MATERIALS DE L'OSIREION

Núm de fitxa  Any  Cronologia  U.E.

Registre   Nom de la peça

Localització: Osireion  Superestructura  Infraestructura Restauració  Si  No

## Descripció de la peça

Model de taula d'ofrenes per libacions. És de forma quadrangular, amb dos orificis centrals, molt rebaixats, i un canal per on podrien passar-hi els líquids. Sobresurt de la peça el bec per on es vessaven les ofrenes. Està molt ben treballada.

Quantitat  Material

Mides

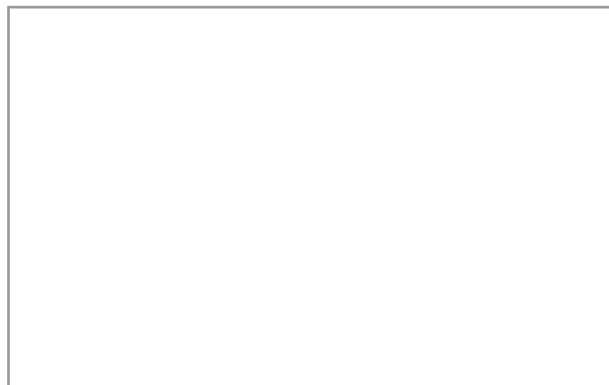
Decoracions

Inscripcions

## Imatges



Figura 1



Núm de fitxa

321

Any

2008

Cronologia

Ptolemaica

U.E.

15300

# FITXA DE MATERIALS DE L'OSIREION

Núm de fitxa  Any  Cronologia  U.E.

Registre   Nom de la peça

Localització: Osireion  Superestructura  Infraestructura Restauració  Si  No

Nínxol

## Descripció de la peça

Fragment de pedra calcària. En una de les seves cares hi ha una decoració feta amb pintura negra molt esquemàtica. S'aprecia la figura d'un cànid, una línia negra i la part d'una altra figura que no es pot precisar, al estar trencada la peça. Podria correspondre a una representació, molt naïf, del déu Anubis. En una de les altres cares de la pedra podem observar les restes d'unes franges obliqües, també en tinta negra, de difícil comprensió. Aquest tipus de decoració és poc usual, però no es pot concretar més ja que està molt fragmentada.

Quantitat  Material

Mides

Decoracions

Inscripcions

## Imatges



Figura 1. Representació del cànid



Figura 2. Línies obliqües

Núm de fitxa

322

Any

2008

Cronologia

Romana

U.E.

15300

# FITXA DE MATERIALS DE L'OSIREION

Núm de fitxa  Any  Cronologia  U.E.

Registre   Nom de la peça

Localització: Osireion  Superestructura  Infraestructura Restauració  Si  No

Nínxol

## Descripció de la peça

Fragment d'escultura de pedra calcària blanca amb restes de pintura negra. Representa el cap d'una cobra. Té molt ben definits els tets propis de l'ofidi. Possiblement podria correspondre a un *ureu* d'una corona reial.

Quantitat  Material

Mides

Decoracions

Inscripcions

## Imatges



Figura 1. Vista lateral dret



Figura 2. Vista lateral esquerra

Núm de fitxa

323

Any

2008

Cronologia

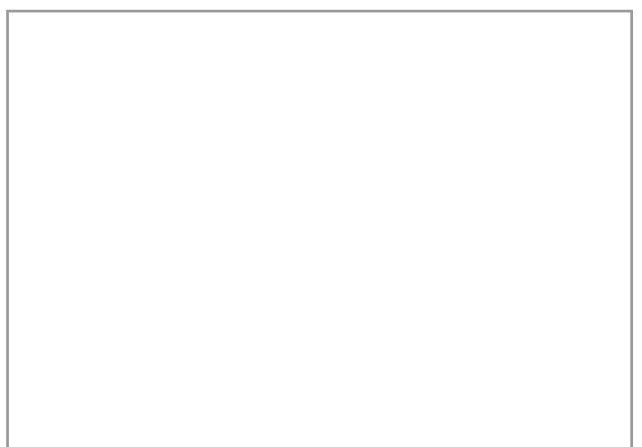
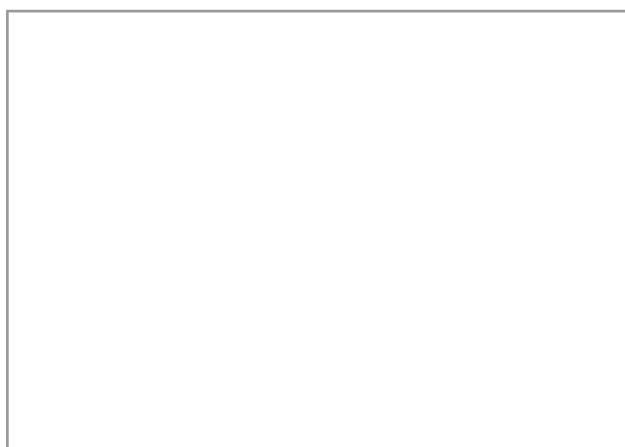
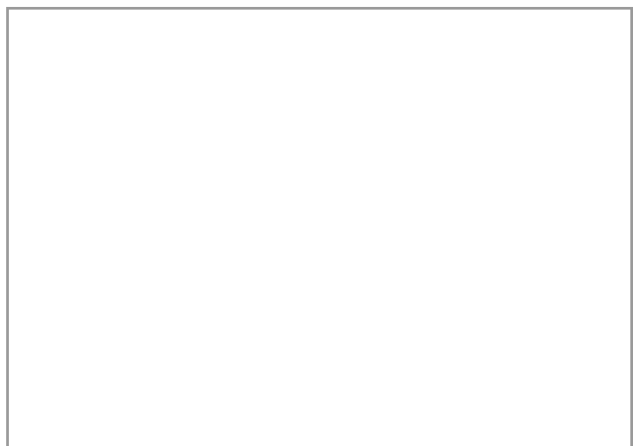
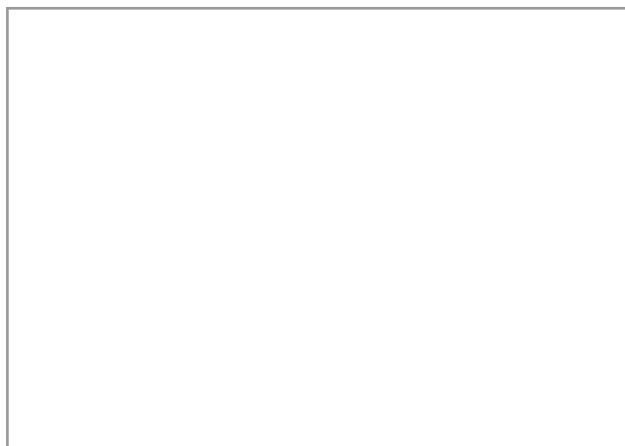
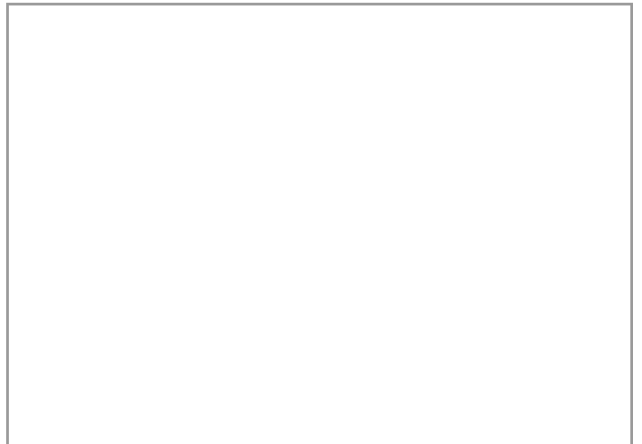
Romana

U.E.

15300



Figura 3. Vista frontal



# FITXA DE MATERIALS DE L'OSIREION

Núm de fitxa  Any  Cronologia  U.E.

Registre   Nom de la peça

Localització: Osireion  Superestructura  Infraestructura Restauració  Si  No

Nínxol

## Descripció de la peça

Tassa de faiança de color verdós. Forma part d'una peça votiva que està composta per una safata i dues tasses o vasets, que s'utilitzaven per presentar les ofrenes líquides. A la Necròpolis Alta, a la tomba 14, es va trobar un exemplar quasi idèntic. A l'Osireion s'han localitzat, també, altres exemplars. Veure fitxes núm. 27, 280 i 282.

Quantitat  Material

Mides

Decoracions

Inscripcions

## Imatges



Figura 1. Vista frontal

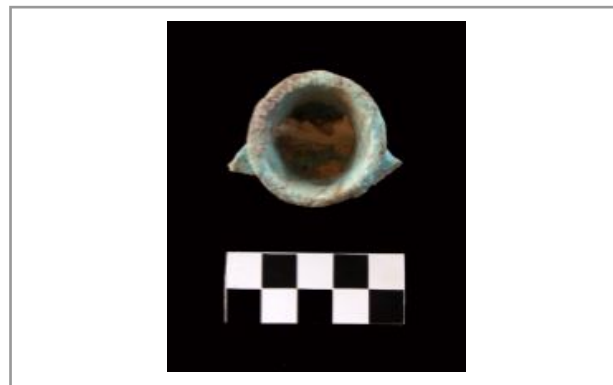


Figura 2. Vista superior



Núm de fitxa

324

Any

2008

Cronologia

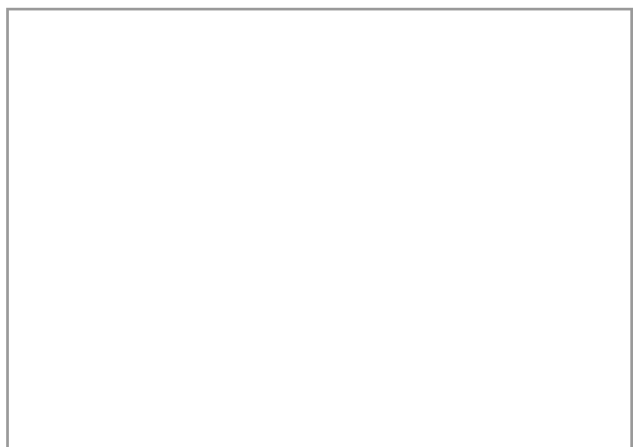
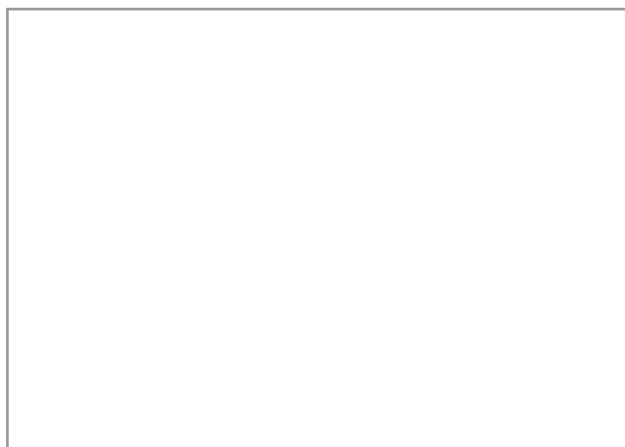
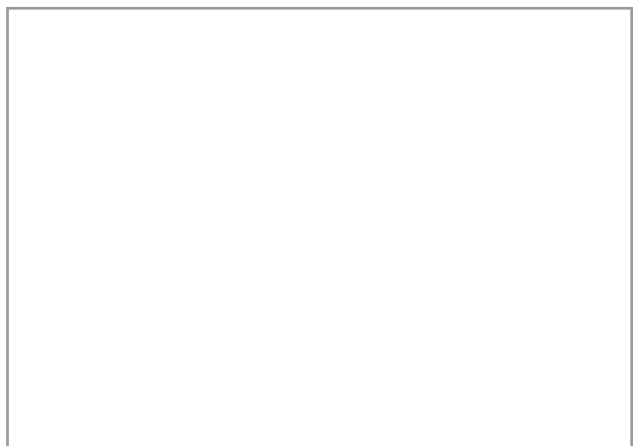
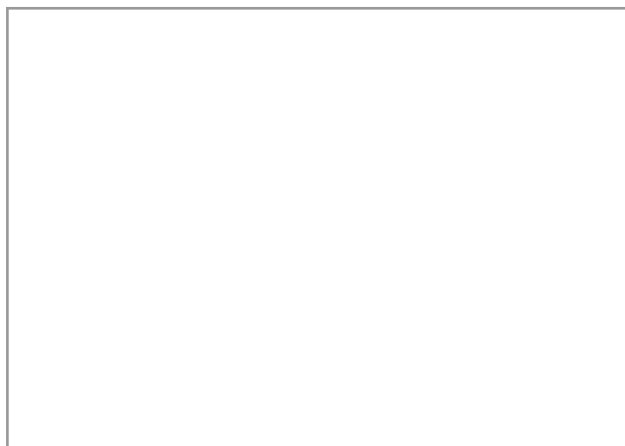
Ptolemaica

U.E.

15300



Figura 3. Els dos fragments enganxats



# FITXA DE MATERIALS DE L'OSIREION

Núm de fitxa  Any  Cronologia  U.E.

Registre   Nom de la peça

Localització: Osireion  Superestructura  Infraestructura Restauració  Si  No

Nínxol

## Descripció de la peça

Moneda en molt mal estat de conservació. Il·legibles ambdues cares.

Quantitat  Material

Mides

Decoracions

Inscripcions

## Imatges



Figura 1. Anvers

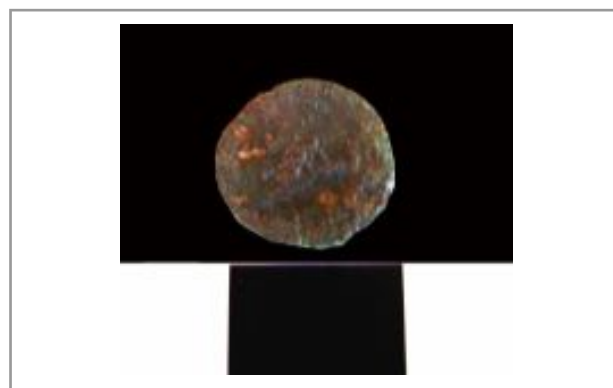


Figura 2. Revers

Núm de fitxa

325

Any

2008

Cronologia

Romana

U.E.

15300

# FITXA DE MATERIALS DE L'OSIREION

Núm de fitxa  Any  Cronologia  U.E.

Registre   Nom de la peça

Localització: Osireion  Superestructura  Infraestructura Restauració  Si  No

## Descripció de la peça

Fragment de pedra calcària que podria correspondre a una llosa de tancament de nínxol, inscrita amb un text en hieràtic, com les que s'han trobat a l'interior dels passadissos de la galeria 1A. Al ser localitzada en superfície i junt amb un material heterogeni, ens confirma, un cop més, el greu espoli que ha sofert l'Osireion.

Quantitat  Material

Mides

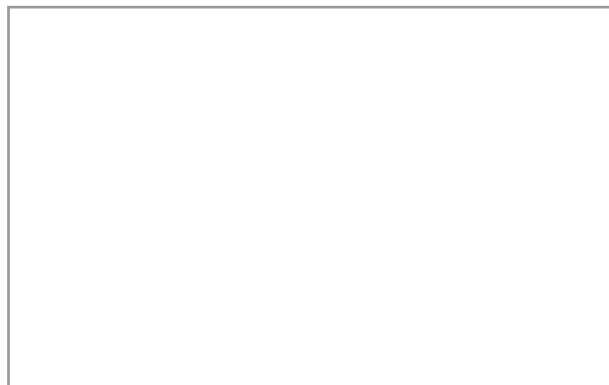
Decoracions

Inscripcions

## Imatges



Figura 1



Núm de fitxa

326

Any

2008

Cronologia

Ptolemaica

U.E.

15300

# FITXA DE MATERIALS DE L'OSIREION

Núm de fitxa  Any  Cronologia  U.E.

Registre   Nom de la peça

Localització: Osireion  Superestructura  Infraestructura Restauració  Si  No

Nínxol

## Descripció de la peça

Un fragment de cub d'una caixeta contenidora de bola màgica. Està trencada en la part posterior i en una de les seves cares. Es pot observar que té l'orifici del contenidor de la bola rodó. Encara es poden veure les traces de l'eina de treball. És uns dels materials usuals trobats a l'interior dels nínxols de les galeries subterrànies. Segur que prové de l'espoli del monument.

Quantitat  Material

Mides

Decoracions

Inscripcions

## Imatges

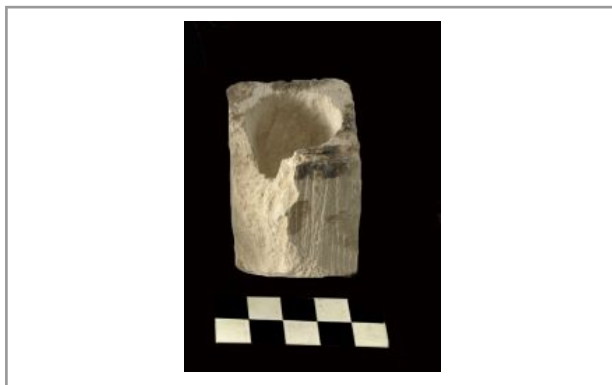
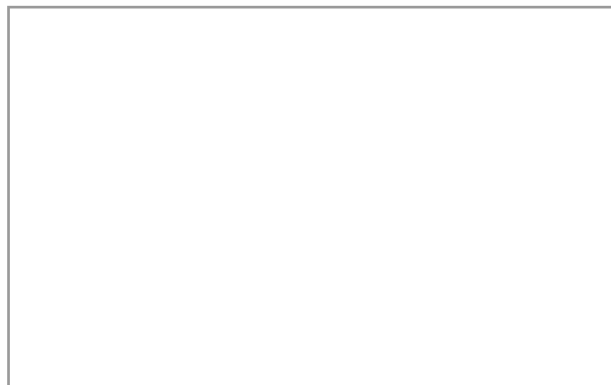


Figura 1



Núm de fitxa

327

Any

2008

Cronologia

Romana

U.E.

15300

# FITXA DE MATERIALS DE L'OSIREION

Núm de fitxa  Any  Cronologia  U.E.

Registre   Nom de la peça

Localització: Osireion  Superestructura  Infraestructura Restauració  Si  No

Nínxol

## Descripció de la peça

Contingut nínxol 1 de la Galeria 2E. Quatre fragments de cames i peus de figures osiríaques fets de llim, embolicats amb teixit i recoberts d'una capa de resina de color negre (figura 1). També hi havia tres fragments de plats d'ofrena, dos de ceràmica reduïda (peces 1 i 3 de la figura 2), i un de ceràmica oxidada (peça 2 de la figura 2).

Quantitat  Material

Mides

Decoracions

Inscripcions

## Imatges



Figura 1



Figura 2



Núm de fitxa

328

Any

2008

Cronologia

Romana

U.E.

15302

# FITXA DE MATERIALS DE L'OSIREION

Núm de fitxa  Any  Cronologia  U.E.

Registre   Nom de la peça

Localització: Osireion  Superestructura  Infraestructura Restauració  Si  No

Nínxol

## Descripció de la peça

Contingut nínxol 2, estrat superior. A l'interior hi havia una gran quantitat de peces. S'ha optat per separar el material per la seva tipologia i fer diverses fitxes que tenen una lletra minúscula al costat del numero de la U. E., per indicar la unitat del conjunt. Les caixetes senceres tenen cadascuna una fitxa individual.

Nínxol 2 a, estrat superior. Dues olles de ceràmica reduïda. La peça de la figura 1 és una olla globular carenada, amb el llavi llis i recte. La peça de la figura 3 és similar però té el cos estriat.

Quantitat  Material

Mides

Decoracions

Inscripcions

## Imatges



Figura 1. Vista frontal



Fig. 2. Vista superior de la peça de la fig. 1

Núm de fitxa

329

Any

2008

Cronologia

Romana

U.E.

15304 a

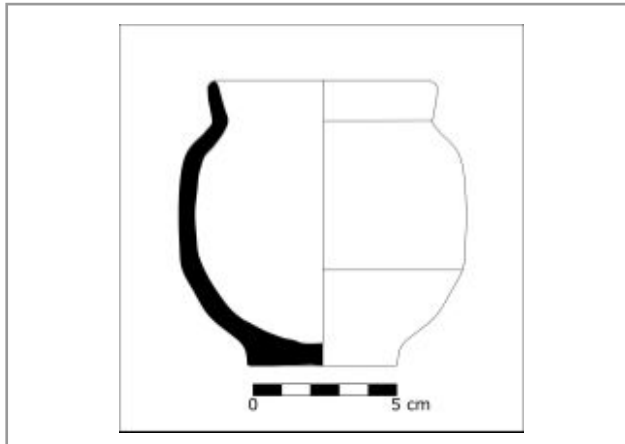


Figura 3. Dibuix olla figura 1



Figura 3. Vista frontal



Fig. 5. Vista superior de la peça de la fig. 4

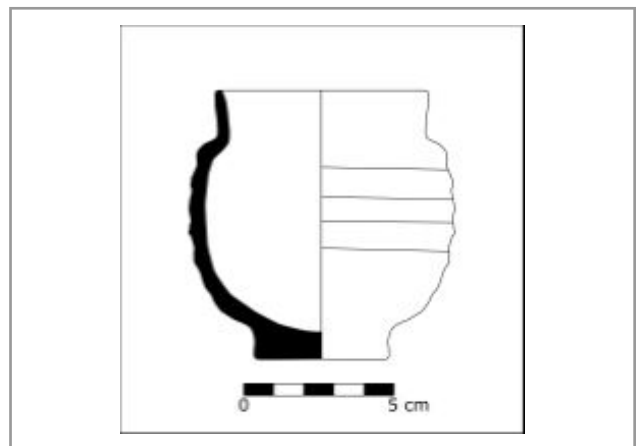
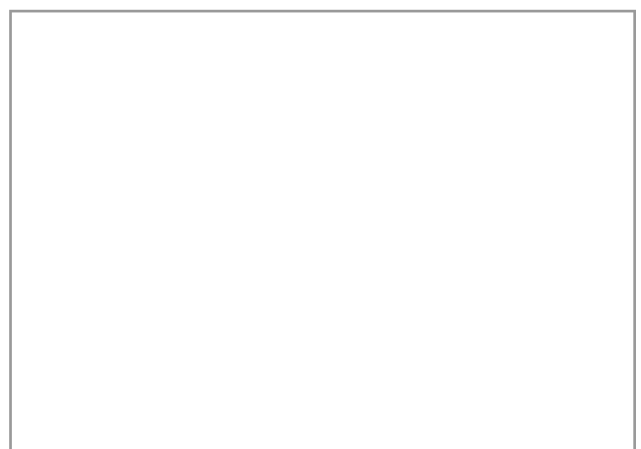
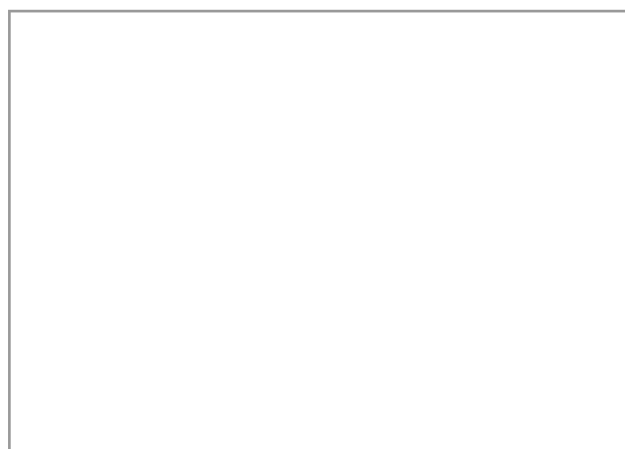


Figura 6. Dibuix olla figura 4



# FITXA DE MATERIALS DE L'OSIREION

Núm de fitxa  Any  Cronologia  U.E.

Registre   Nom de la peça

Localització: Osireion  Superestructura  Infraestructura Restauració  Si  No

Nínxol

## Descripció de la peça

Nínxol 2 b, estrat superior. Plats i vasos d'ofrena de ceràmica. A la figura 1 podem veure 4 plats sencers de ceràmica oxidada i 3 vasos, trencats, també de ceràmica oxidada. A les figures 2, 3 i 4 es poden observar tres vasos de ceràmica reduïda. Tenen la base plana, les parets exvasades i el llavi pla. La peça de la figura 3 encara conserva al seu interior part de la matèria orgànica de l'ofrena, A l'interior del vas de la figura 4 es van trobar trossos de carbó.

Quantitat  Material

Mides

Decoracions

Inscripcions

## Imatges

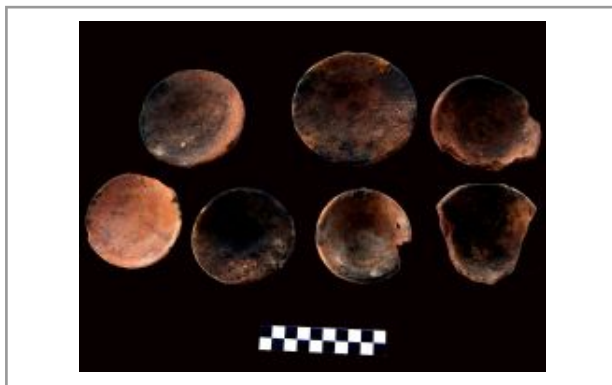


Figura 1



Figura 2

Núm de fitxa

330

Any

2008

Cronologia

Romana

U.E.

15304 b



Figura 3

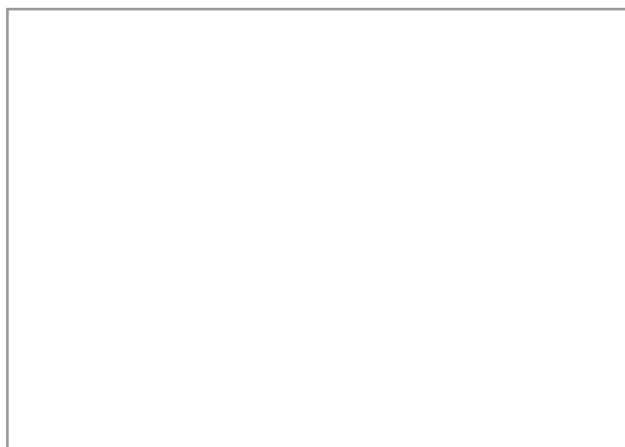
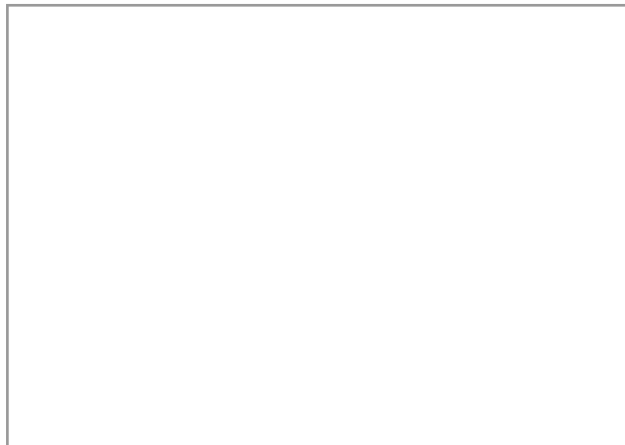
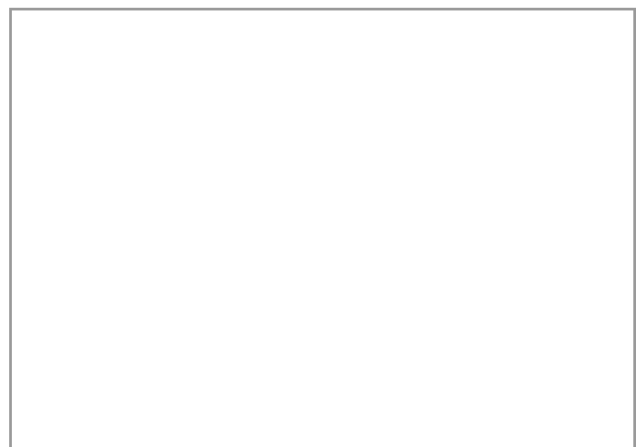
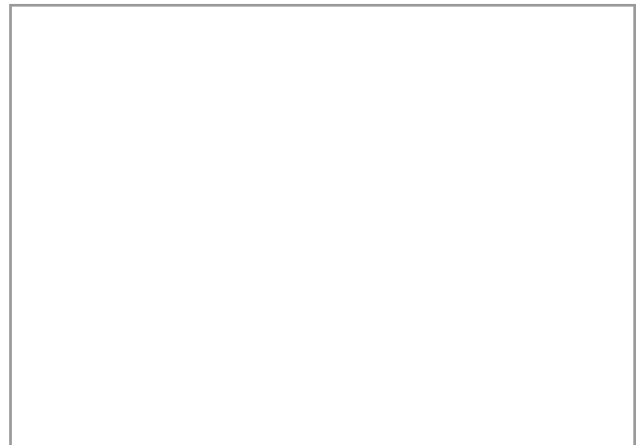


Figura 4



# FITXA DE MATERIALS DE L'OSIREION

Núm de fitxa  Any  Cronologia  U.E.

Registre   Nom de la peça

Localització: Osireion  Superestructura  Infraestructura Restauració  Si  No

Nínxol

## Descripció de la peça

Nínxol 2 c, estrat superior. Fragment de plat i de tapadora fets amb llim sense coure amb llavors. Les nanses de la tapadora estan fetes amb l'empremta dels dits. A l'interior es van trobar carbons.

Quantitat  Material

Mides

Decoracions

Inscripcions

## Imatges



Figura 1. Plat tapat



Figura 2. Plat i tapadora al costat

Núm de fitxa

331

Any

2008

Cronologia

Romana

U.E.

15304 c

# FITXA DE MATERIALS DE L'OSIREION

Núm de fitxa  Any  Cronologia  U.E.

Registre   Nom de la peça

Localització: Osireion  Superestructura  Infraestructura Restauració  Si  No

Nínxol

## Descripció de la peça

Una peça ovoide de llim amb resina de color negre. És ben segur un element de protecció i renaixement, però desconeixem el seu ús ritual. Veure fitxes: 89, 212, 226 i 255.

Quantitat  Material

Mides

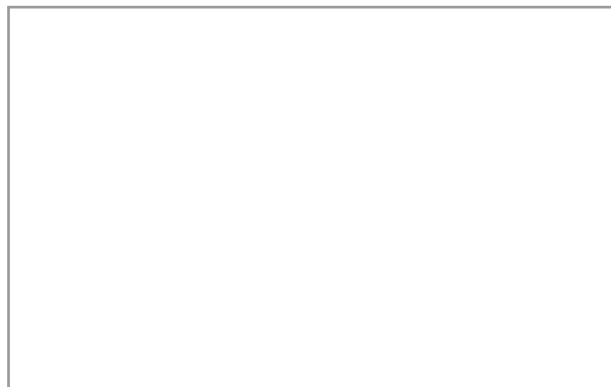
Decoracions

Inscripcions

## Imatges



Figura 1





Núm de fitxa

332

Any

2007

Cronologia

Romana

U.E.

15305

# FITXA DE MATERIALS DE L'OSIREION

Núm de fitxa  Any  Cronologia  U.E.

Registre   Nom de la peça

Localització: Osireion  Superestructura  Infraestructura Restauració  Si  No

Nínxol

## Descripció de la peça

Quatre amulets fets de fusta. Veure fitxes: 47, 67, 145,162, 205, 225, 239, 261 i 264; 1 en faiança. Veure fitxes: 47, 67, 163, 295 i 230. L'altre peça és un fragment d'amulet en faiança. Estan sense acabar.

Quantitat  Material

Mides

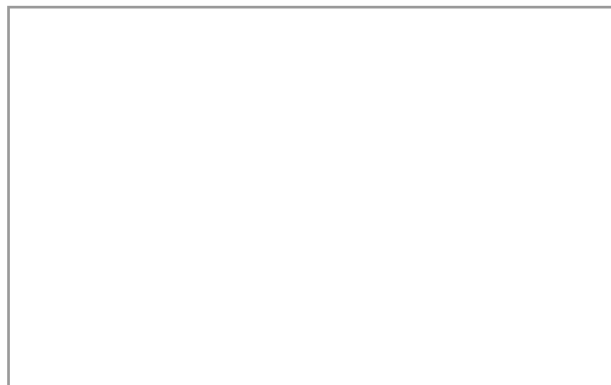
Decoracions

Inscripcions

## Imatges



Figura 1



Núm de fitxa

333

Any

2008

Cronologia

Romana

U.E.

15305

# FITXA DE MATERIALS DE L'OSIREION

Núm de fitxa  Any  Cronologia  U.E.

Registre   Nom de la peça

Localització: Osireion  Superestructura  Infraestructura Restauració  Si  No

Nínjol

## Descripció de la peça

Fragments de maons màgics. Fets de llim i recoberts d'una carcasa de guix de color vermellós. En ambdues cares tenes dues franges amples de color negre.

Quantitat  Material

Mides

Decoracions

Inscripcions

## Imatges



Figura 1



Figura 2

Núm de fitxa

334

Any

2008

Cronologia

Romana

U.E.

15305

# FITXA DE MATERIALS DE L'OSIREION

Núm de fitxa  Any  Cronologia  U.E.

Registre   Nom de la peça

Localització: Osireion  Superestructura  Infraestructura Restauració  Si  No

Nínxol

## Descripció de la peça

7 fragments de vasos d'ofrena de ceràmica reduïda. Es conserven solament la part inferior de les peces.

Quantitat  Material

Mides

Decoracions

Inscripcions

## Imatges



Figura 1

Núm de fitxa

335

Any

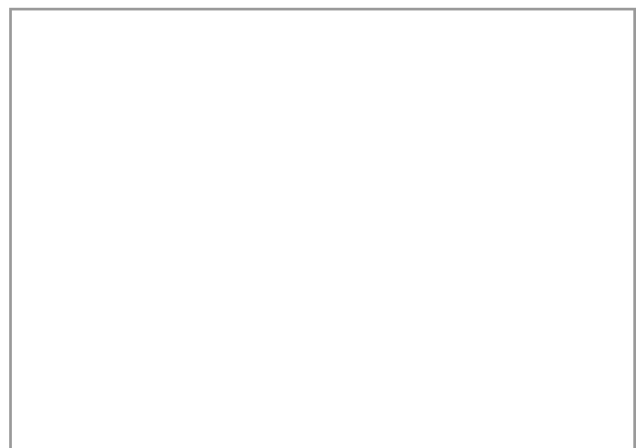
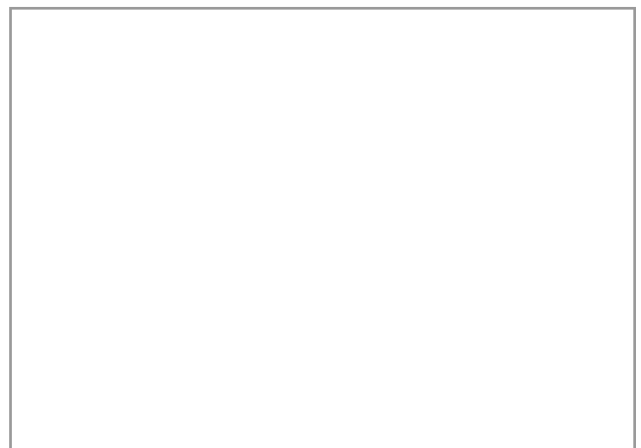
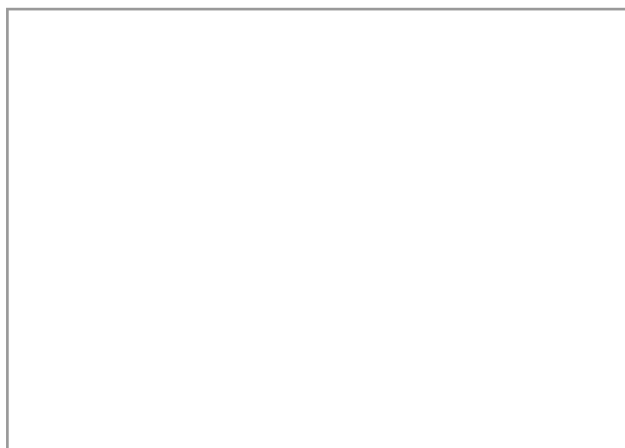
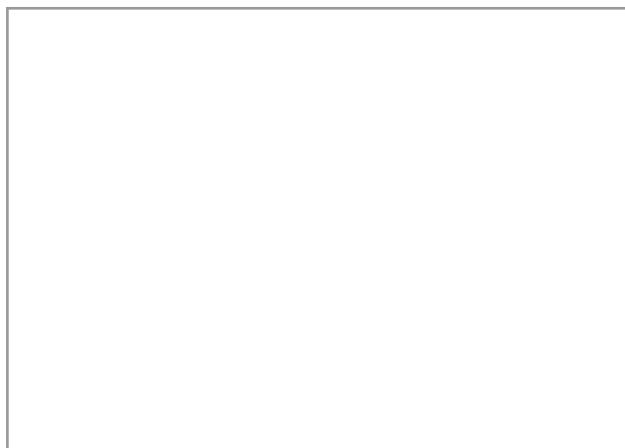
2008

Cronologia

Romana

U.E.

15305



# FITXA DE MATERIALS DE L'OSIREION

Núm de fitxa  Any  Cronologia  U.E.

Registre   Nom de la peça

Localització: Osireion  Superestructura  Infraestructura Restauració  Si  No

Nínjol

## Descripció de la peça

Tapadores de les caixetes de pedra calcària contenidores de boles màgiques, de forma més o menys piramidal. Tenen diferents mides i tipologia.

Quantitat  Material

Mides

Decoracions

Inscripcions

## Imatges



Figura 1



Figura 2



Núm de fitxa

336

Any

2008

Cronologia

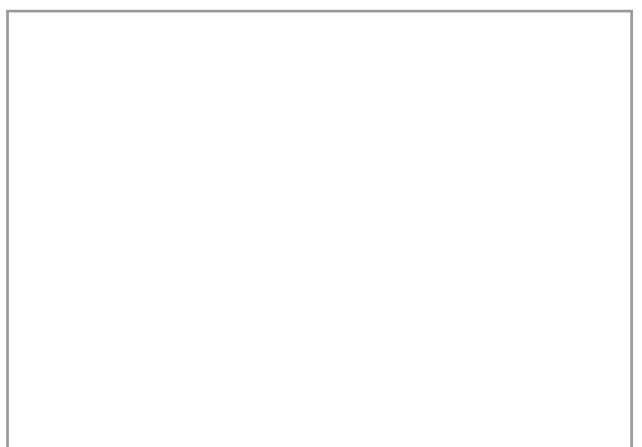
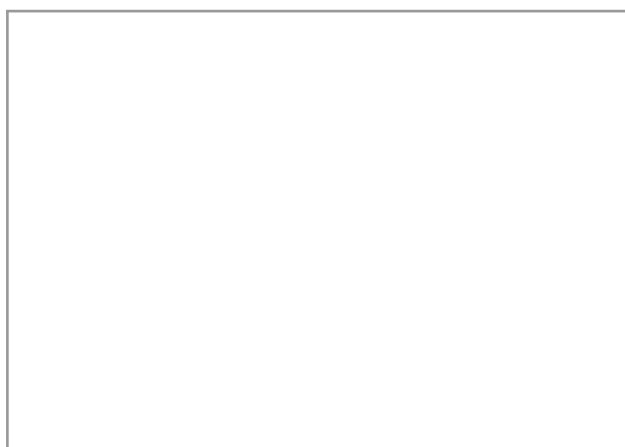
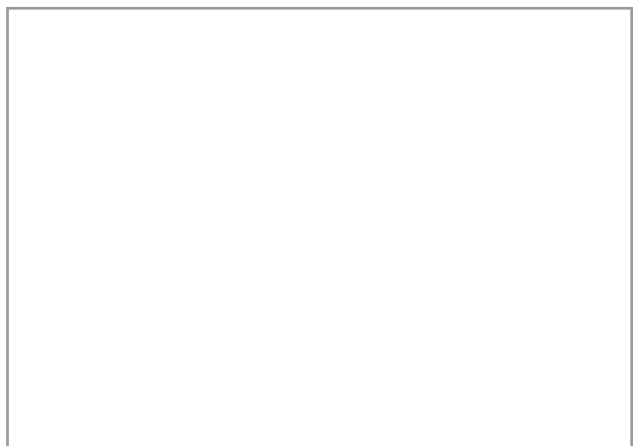
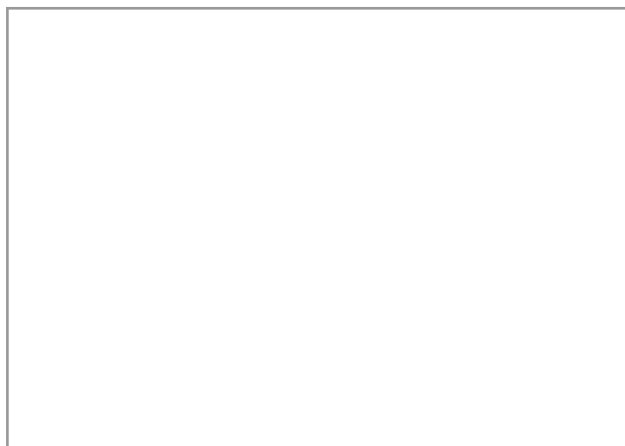
Romana

U.E.

15305



Figura 3



# FITXA DE MATERIALS DE L'OSIREION

Núm de fitxa  Any  Cronologia  U.E.

Registre   Nom de la peça

Localització: Osireion  Superestructura  Infraestructura Restauració  Si  No

Nínxol

## Descripció de la peça

Fragments molt malmesos de figures osiríaques. Estan fetes de llim, embolicades amb teixit i recobertes de resina de color negre. A les figures 1 i 2 veiem un cap i uns peus que conserven, encara, llavors barrejades amb el llim. A la figura 3 podem observar un cap en molt mal estat de conservació.

Quantitat  Material

Mides

Decoracions

Inscripcions

## Imatges



Figura 1



Figura 2

Núm de fitxa

337

Any

2008

Cronologia

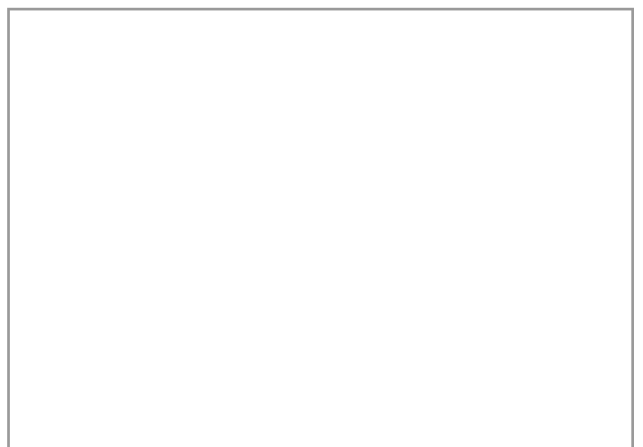
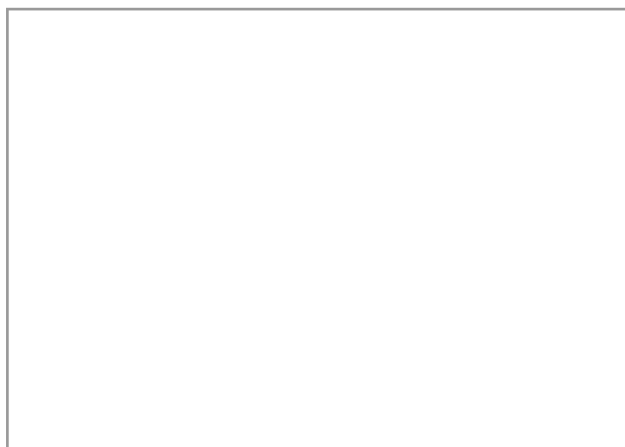
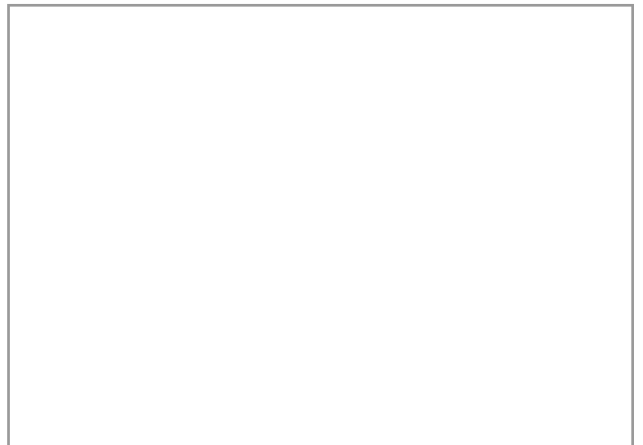
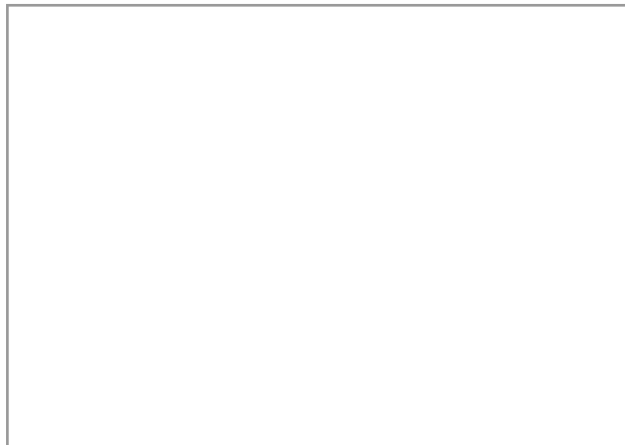
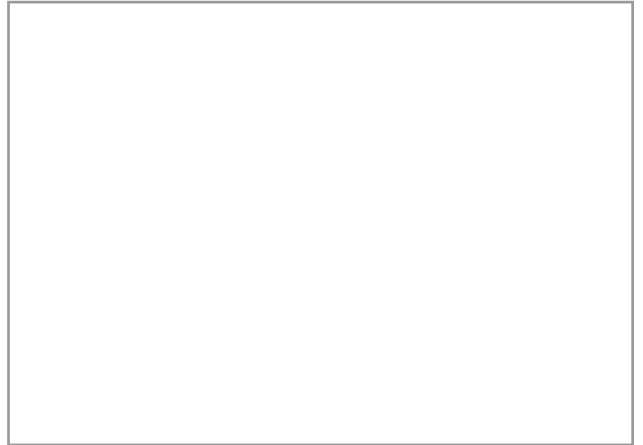
Romana

U.E.

15305



Figura 3



# FITXA DE MATERIALS DE L'OSIREION

Núm de fitxa  Any  Cronologia  U.E.

Registre   Nom de la peça

Localització: Osireion  Superestructura  Infraestructura Restauració  Si  No

Nínxol

## Descripció de la peça

A les figures 1 i 2 podem veure l'anvers i el revers de la mateixa estatueta d'un dels quatre fills d'Horus. Pertany a un fragment de bust de Qebehseuf, el falcó. El nucli de llim està recobert de guix pintat en color verd, ocre i negre. A les figures 3 i 4 s'observa l'anvers i el revers d'una figura dels quatre fills d'Horus. Pel seu estat de conservació no es pot saber a qui podria correspondre. És interessant, però, observar com solament hi ha la meitat longitudinal de la peça, la qual cosa confirma el fet que es feien per separat les dues meitats i després s'enganxaven, com bé especifiquen els textos sagrat dels misteris d'Osiris. A la figura 5 hi ha un fragment de figureta amb les mateixes característiques.

Quantitat  Material

Mides

Decoracions

Inscripcions

## Imatges



Figura 1. Anvers



Figura 2. Revers de la figura 1

Núm de fitxa

338

Any

2008

Cronologia

Romana

U.E.

15305



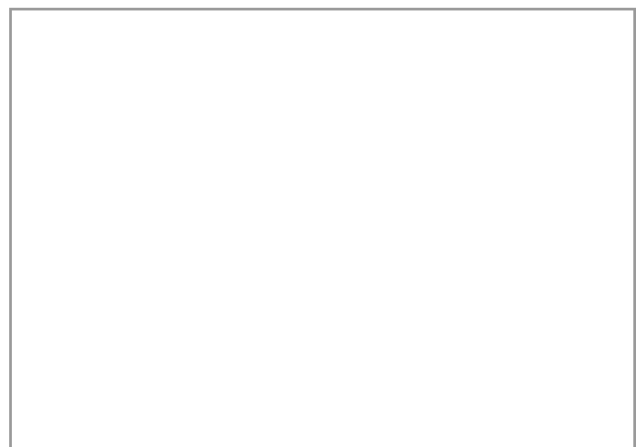
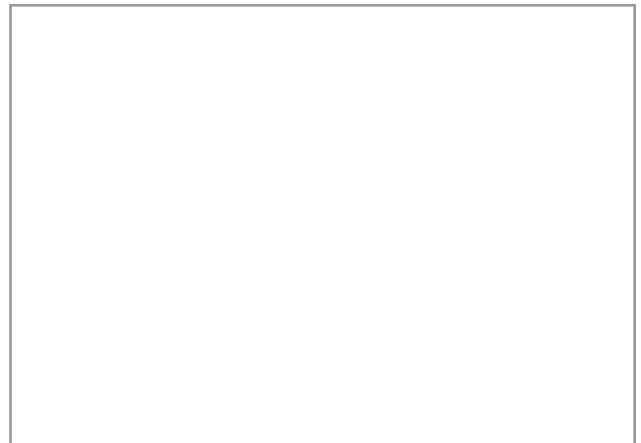
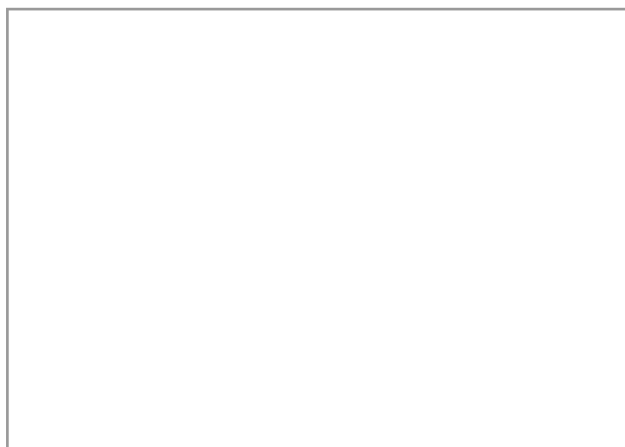
Figura 3. Anvers



Figura 4. Revers de la figura 3



Figura 5



# FITXA DE MATERIALS DE L'OSIREION

Núm de fitxa  Any  Cronologia  U.E.

Registre   Nom de la peça

Localització: Osireion  Superestructura  Infraestructura Restauració  Si  No

Nínxol

## Descripció de la peça

1 caixeta sencera encara tancada amb inscripcions en demòtic: "costat sud". Té la tapadora de forma pseudopiramidal j a que és molt aplatada; 1 caixeta sencera trobada oberta. Al seu interior hi havia una bola màgica de llim. Està coberta per una tapa piramidal truncada en el vèrtex. Té una inscripció en demòtic: "el tercer del sud", que fa referència a la divinitat protectora del punt cardinal; 2 fragments de cub/caixeta amb el receptacle de la bola de forma circular. Tenen inscripcions en demòtic en una de les cares: "el primer de l'oest" i "nord".

Quantitat  Material

Mides

Decoracions

Inscripcions .

## Imatges



Figura 1. Vista superior caixeta tancada



Fig. 2. Vista lateral i detall inscrip. de fig. 1

Núm de fitxa

339

Any

2008

Cronologia

Romana

U.E.

15305

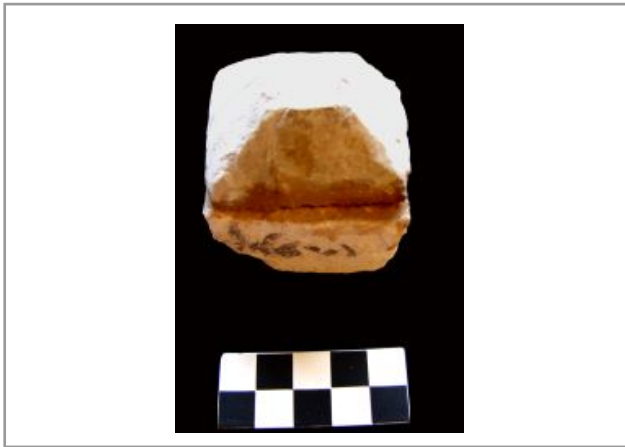


Figura 3 Vista superior de la caixeta tancada



Fig. 4. Caixeta de la figura 3 oberta i bola



Fig. 5. Vista lateral dels fragments cups



Figura 6. Vista superior de l'orifici cups fig. 5

Figura 1 *gs rsy*

Figura 3 *hmt mh rsy*

Figura 5.1 *tpi mh imntt*

Figura 5.2 *Mhyt*

Fig. 7. Textos i inscripcions dels cups

# FITXA DE MATERIALS DE L'OSIREION

Núm de fitxa  Any  Cronologia  U.E.

Registre   Nom de la peça

Localització: Osireion  Superestructura  Infraestructura Restauració  Si  No

Nínjol

## Descripció de la peça

Restes d'una pinya pinyonera (*Pinus pinea*). És interessant aquesta troballa ja que els pinyons formen part dels productes més usuals i característics de les ofrenes durant l'època grecoromana. A l'Osireion se n'han trobat gran quantitat de pinyons tant a l'exterior, a la zona de les ofrenes, com a l'interior del monument. S'ha inclòs a l'inventari per l'interès de la troballa. El Papir Oxy núm. 1142 esmenta l'ofrena de pinyes senceres relacionat-les amb el duel dels difunts.

Quantitat  Material

Mides

Decoracions

Inscripcions

## Imatges



Figura 1



Figura 2. Vista frontal



Núm de fitxa

340

Any

2008

Cronologia

Romana

U.E.

15305

# FITXA DE MATERIALS DE L'OSIREION

Núm de fitxa  Any  Cronologia  U.E.

Registre   Nom de la peça

Localització: Osireion  Superestructura  Infraestructura Restauració  Si  No

Nínxol

## Descripció de la peça

Una taula d'ofrenes amb pedestal a mig fer. Té el pedestal poc desbastat i la part superior de la taula està solament esbossada.

Quantitat  Material

Mides

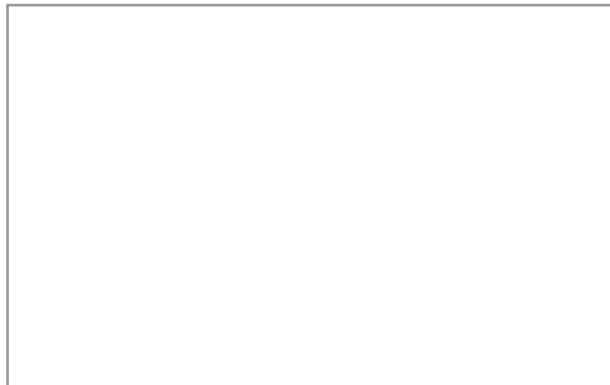
Decoracions

Inscripcions

## Imatges



Figura 1



Núm de fitxa

341

Any

2008

Cronologia

Romana

U.E.

15305

# FITXA DE MATERIALS DE L'OSIREION

Núm de fitxa  Any  Cronologia  U.E.

Registre   Nom de la peça

Localització: Osireion  Superestructura  Infraestructura Restauració  Si  No

Nínxol

## Descripció de la peça

Una peça semi globular de pasta blanca molt porosa. Probablement és un model de figa de sicòmor. Veure fitxes 90, 185, 247 i 259.

Quantitat  Material

Mides

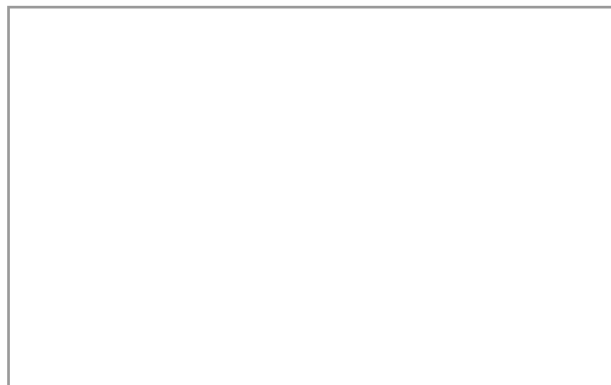
Decoracions

Inscripcions

## Imatges



Figura 1



Núm de fitxa

342

Any

2008

Cronologia

Romana

U.E.

15305

# FITXA DE MATERIALS DE L'OSIREION

Núm de fitxa  Any  Cronologia  U.E.

Registre   Nom de la peça

Localització: Osireion  Superestructura  Infraestructura Restauració  Si  No

Nínxol

## Descripció de la peça

Contingut nínxol 2, estrat inferior. A l'interior hi havia una gran quantitat de peces. S'ha optat per separar el material per la seva tipologia i fer diverses fitxes que tenen una lletra minúscula al costat del numero de la U. E., per indicar la unitat del conjunt. Les caixetes senceres tenen cadascuna una fitxa individual.

Nínxol 2 a, estrat inferior. Caixeta sencera. El cub té l'orifici contenidor de la bola circular. La tapadora és piramidal però molt aplatada i amb les arestes molt poc marcades. Té una inscripció en demòtic que fa referència a la divinitat protectora del punt cardinal. A l'interior una bola màgica de llim.

Quantitat  Material

Mides

Decoracions

Inscripcions

Text en demòtic: "el tercer del sud (?) o el quart del sud (?)" La lectura no està clara.

Imatges



Figura 1. Caixeta tancada



Figura 2. Caixeta destapada amb bola

Núm de fitxa

343

Any

2008

Cronologia

Romana

U.E.

15307 a



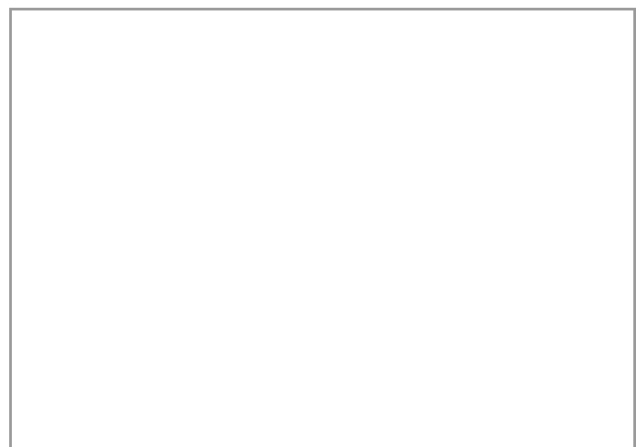
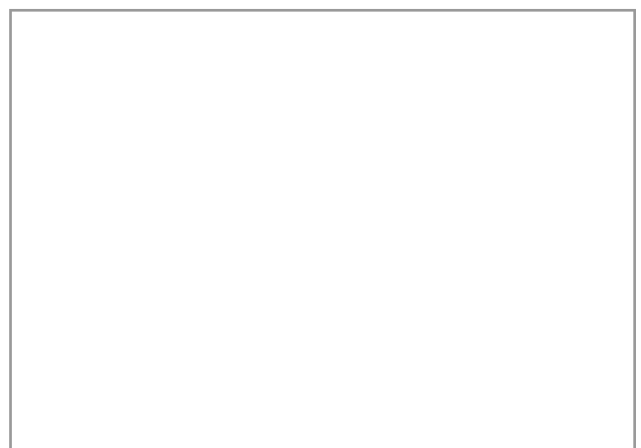
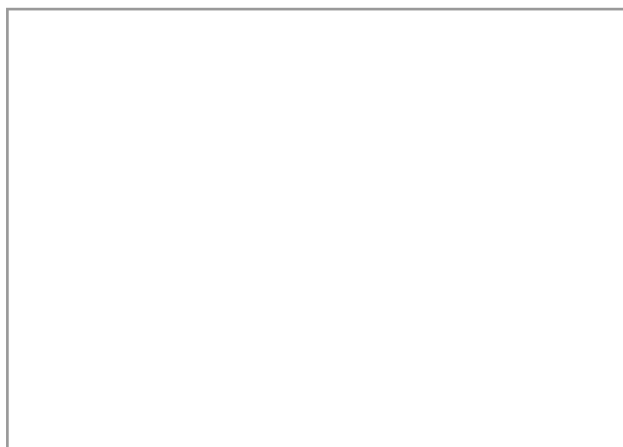
Figura 3. Vista superior de la caixaeta



Fig. 4. Caixaeta destapada i bola a l'exterior

*hmt mh rsy (?)*  
 ⚪ | ⚪ ⚪ ⚪ ⚪  
*ifd mh rsy (?)*  
 ⚪ | ⚪ ⚪ ⚪ ⚪

Figura 5. Text de la caixaeta



# FITXA DE MATERIALS DE L'OSIREION

Núm de fitxa  Any  Cronologia  U.E.

Registre   Nom de la peça

Localització: Osireion  Superestructura  Infraestructura Restauració  Si  No

Nínxol

### Descripció de la peça

Nínxol 2 b, estrat inferior. Una caixeta sencera. Al cub de la caixeta està inscrit, en demòtic, el text: " el quart del sud", que fa referència a la divinitat protectora del punt cardinal. La tapadora pseudopiramidal està poc definida i és d'escassa qualitat. A l'interior hi ha una bola màgica de llim. Encara es poden veure amb claredat les restes de la matèria utilitzada per tancar la caixeta.

Quantitat  Material

Mides

Decoracions

Inscripcions .

### Imatges



Figura 1. Caixeta tapada

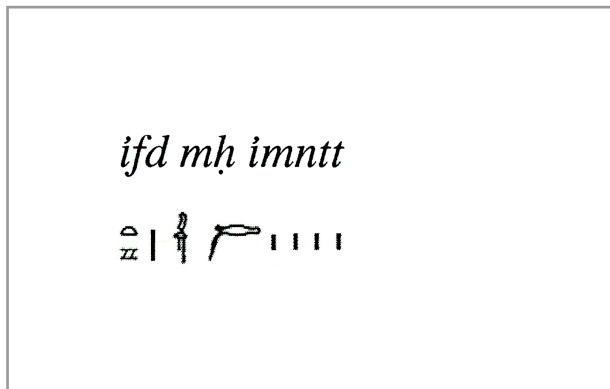


Fig. 2. Text inscripció: "el quart de l'oest"



Núm de fitxa

344

Any

2008

Cronologia

Romana

U.E.

15307 b



Figura 3. Caixeta destapada. Vista lateral

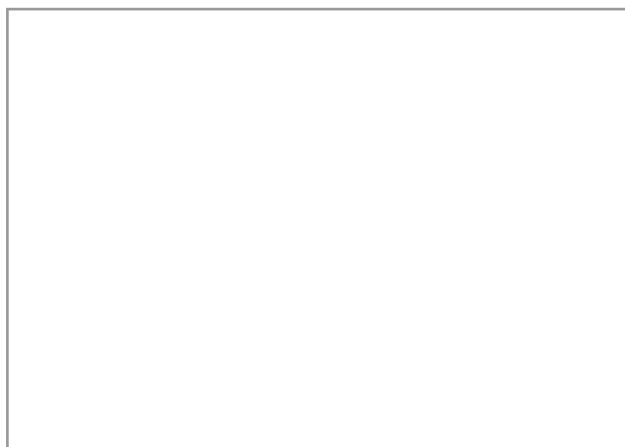
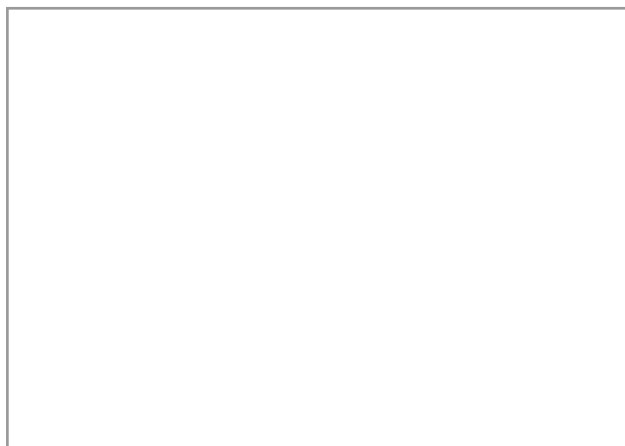
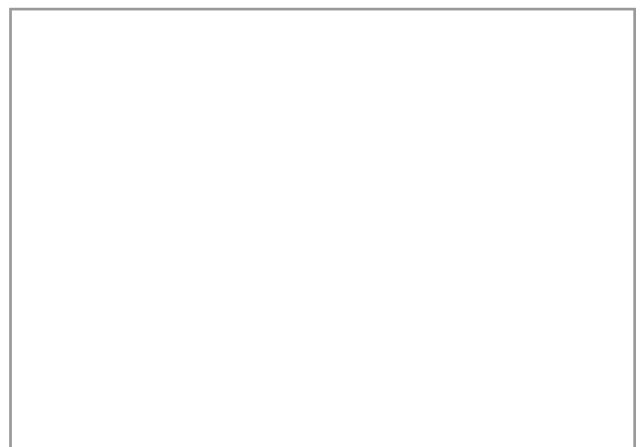
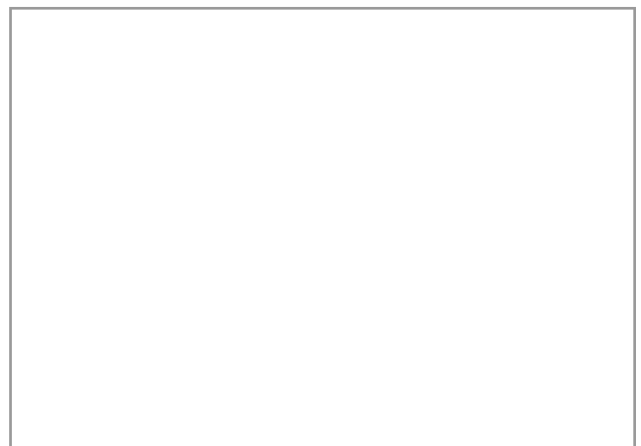


Figura 4. Vista superior de la caixeta



# FITXA DE MATERIALS DE L'OSIREION

Núm de fitxa  Any  Cronologia  U.E.

Registre   Nom de la peça

Localització: Osireion  Superestructura  Infraestructura Restauració  Si  No

Nínxol

## Descripció de la peça

Nínxol 2 c, estrat inferior. Una caixeta sencera. És de forma quadrangular i té la particularitat que la inscripció en demòtic està inscrita en la tapadora piramidal i no en les parets del cub de la caixeta. Només hi ha un altra exemplar de tapadora inscrita, veure fitxa núm. 60. El cub de la caixeta té el receptacle de la bola rodó. A l'interior hi havia una bola màgica de llim.

Quantitat  Material

Mides

Decoracions

Inscripcions

## Imatges



Fig. 1. Vista frontal i detall de les inscrip.

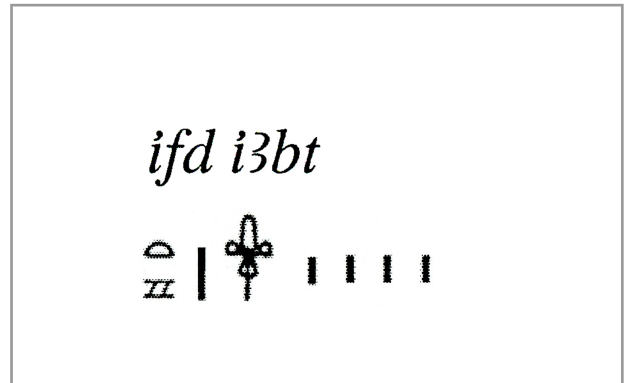


Figura 2. Text de la inscripció: quatre est

Núm de fitxa

345

Any

2008

Cronologia

Romana

U.E.

15307 c



Figura 3. Vista lateral

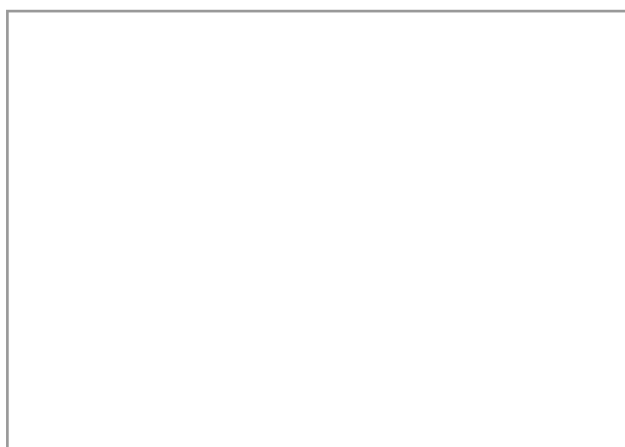
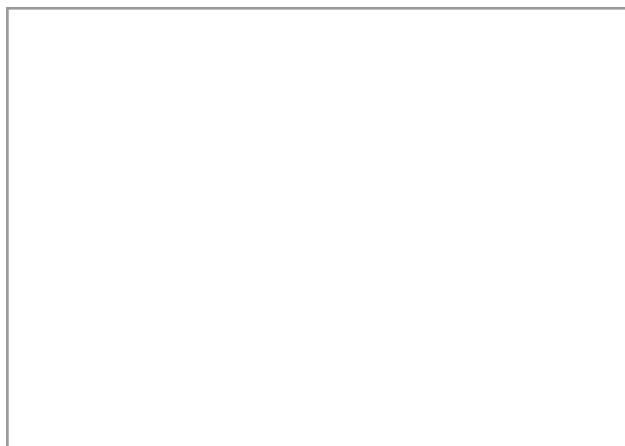
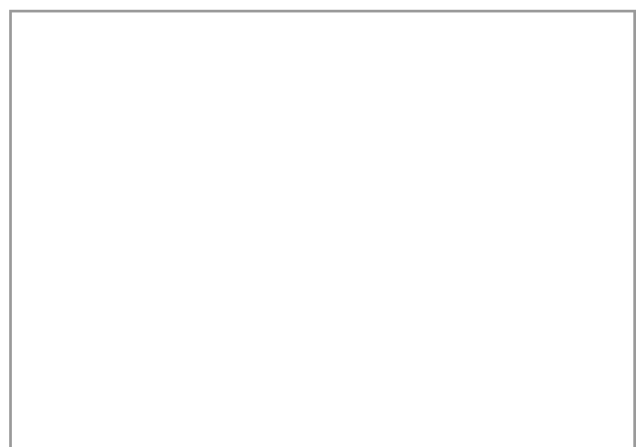
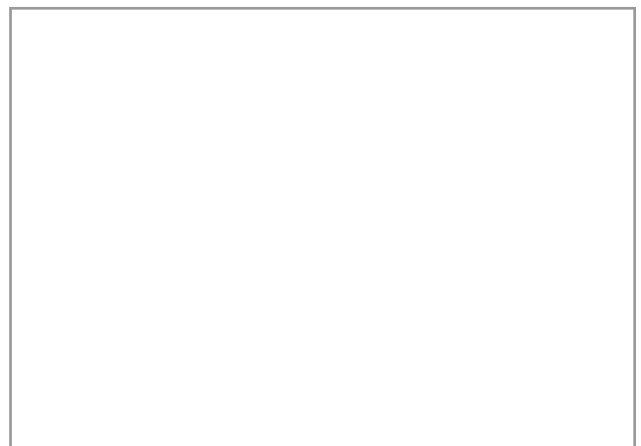


Fig. 4. Caixeta oberta amb bola a l'exterior



# FITXA DE MATERIALS DE L'OSIREION

Núm de fitxa  Any  Cronologia  U.E.

Registre   Nom de la peça

Localització: Osireion  Superestructura  Infraestructura Restauració  Si  No

Nínxol

## Descripció de la peça

Nínxol 2 d, estrat inferior. Una caixeta sencera amb tapadora i bola màgica a l'interior. Es va trobar tancada. A una de les parets del cub de la caixeta hi ha una inscripció en demòtic. Es pot llegir: " primer (receptacle) d'Onofris, que fa al·lusió a una indicació de pertinença. Onofris és l'epítet del déu Osiris, ja ressuscitat. Una altra referència a Onofris la trobem en la inscripció d'un con. Veure peça 12 de la fitxa núm. 156. S'aprecien molt bé unes taques groguenques del material de subjecció de la caixeta i la tapadora.

Quantitat  Material

Mides

Decoracions

Inscripcions

## Imatges



Figura 1. Vista lateral i detall de la inscripció

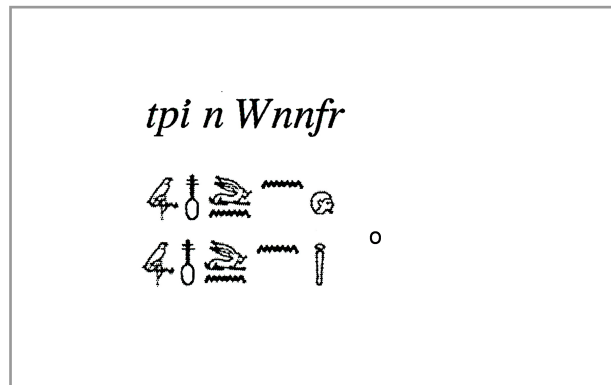


Fig. 2. Text: primer (receptacle) d'Onofris

Núm de fitxa

346

Any

2008

Cronologia

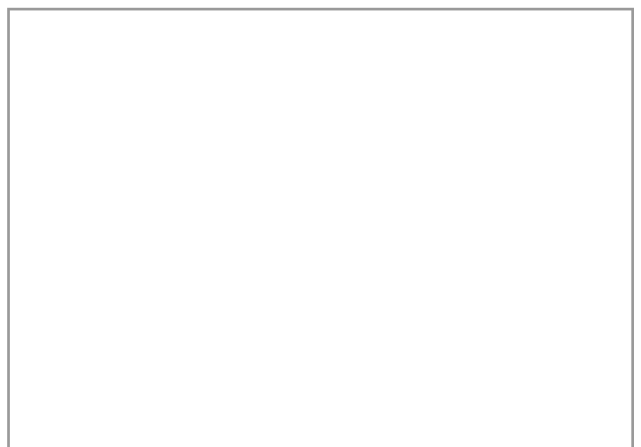
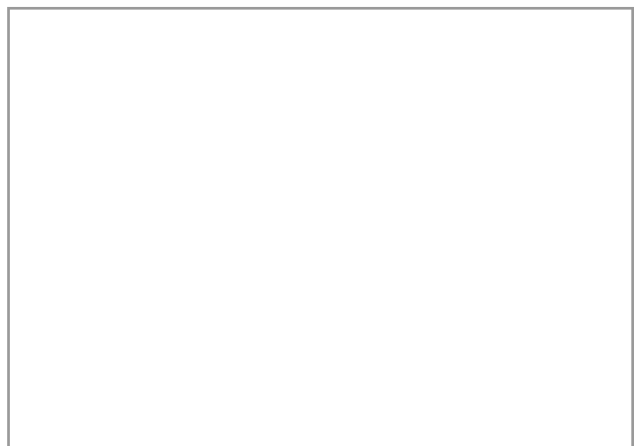
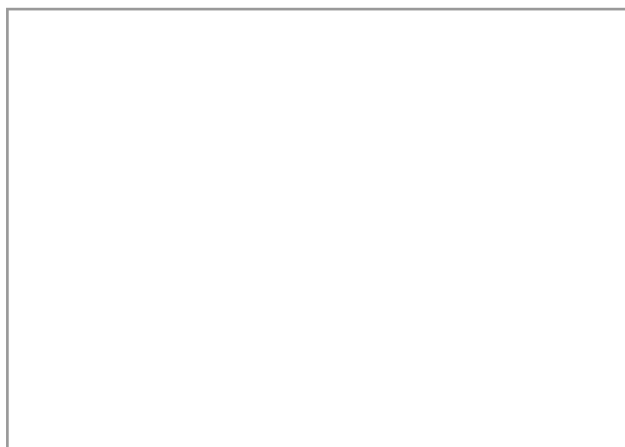
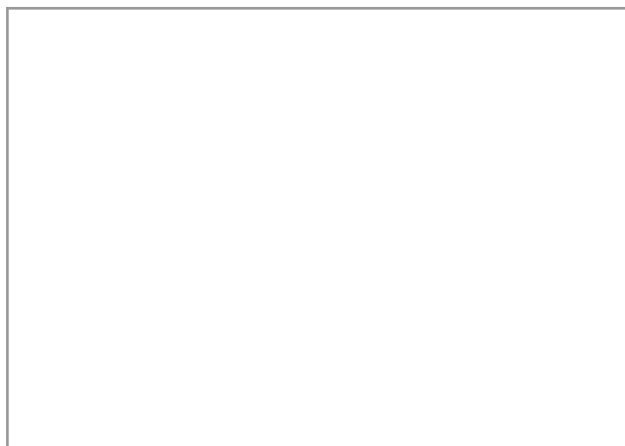
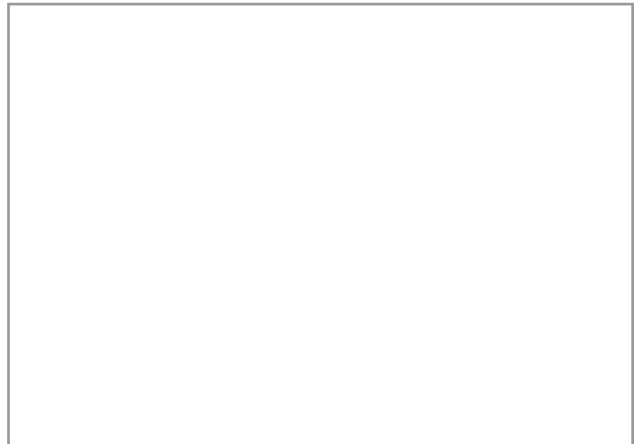
Romana

U.E.

15307 d



Figura 3. Vista superior



# FITXA DE MATERIALS DE L'OSIREION

Núm de fitxa  Any  Cronologia  U.E.

Registre   Nom de la peça

Localització: Osireion  Superestructura  Infraestructura Restauració  Si  No

Nínxol

## Descripció de la peça

Nínxol 2 e, estrat inferior. Una caixeta sencera amb tapadora i bola màgica a l'interior. Es va trobar tancada. A una de les parets del cub de la caixeta hi ha una inscripció en demòtic. Es pot llegir, tot i que la inscripció no està del tot clara: "El quart del sud (?)". S'aprecien molt bé unes taques groguenques del material de subjecció de la caixeta i la tapadora.

Quantitat  Material

Mides

Decoracions

Inscripcions

## Imatges



Figura 1. Vista frontal i detall de la inscripció

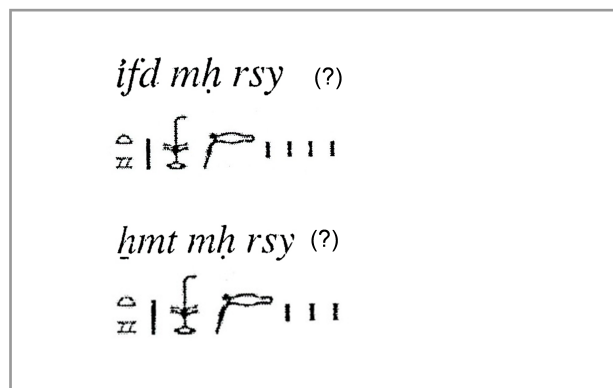


Figura 2. Text: el quart del sud ?

Núm de fitxa

347

Any

2008

Cronologia

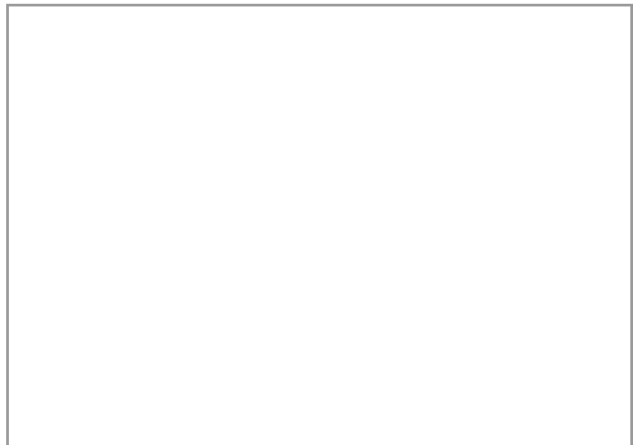
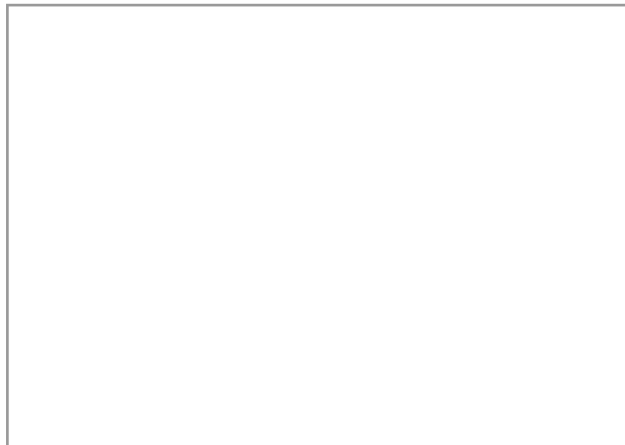
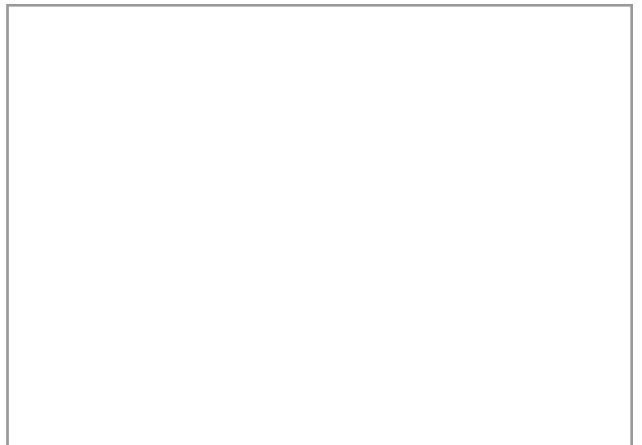
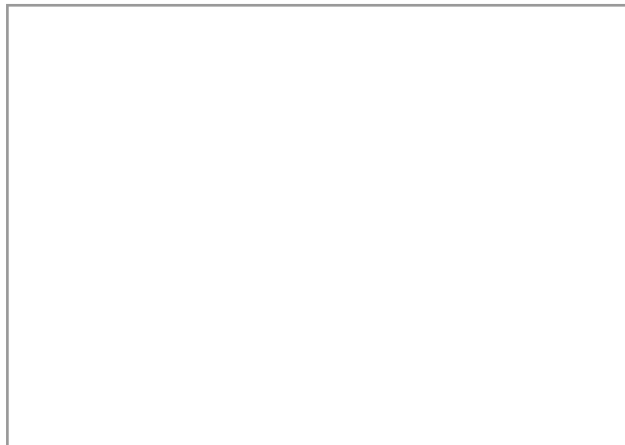
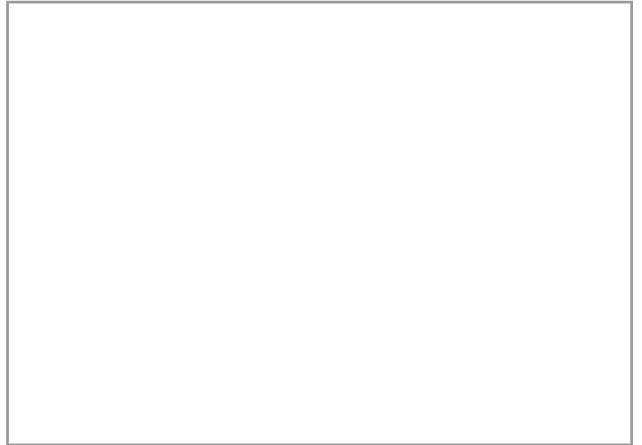
Romana

U.E.

15307 e



Figura 3. Vista superior



# FITXA DE MATERIALS DE L'OSIREION

Núm de fitxa  Any  Cronologia  U.E.

Registre   Nom de la peça

Localització: Osireion  Superestructura  Infraestructura Restauració  Si  No

Nínxol

## Descripció de la peça

Nínxol 2 f, estrat inferior. Caixeta amb tapadora i bola màgica a l'interior. La caixeta no està gaire ben treballada. La tapadora és molt aplatada, quasi plana. El text en demòtic inscrit en una de les parets de la caixeta és molt interessant. "La bola d'aquell que està al front dels Occidentals". Per una part fa referència al contingut de la caixeta, la bola màgica, i per un altre, a la pertinença a Osiris, el déu que presideix l'Occident i regna sobre els Occidentals, tots els difunts.

Quantitat  Material

Mides

Decoracions

Inscripcions

## Imatges



Figura 1. Vista frontal i detall de la inscripció

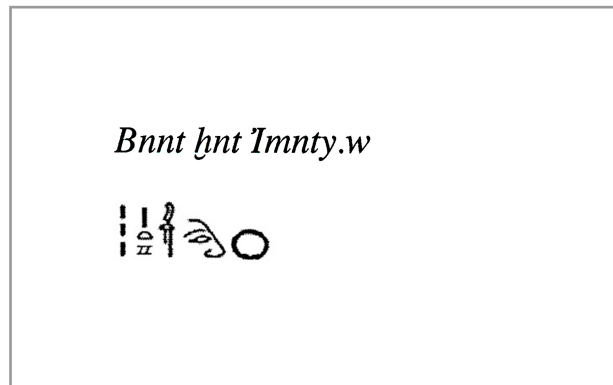


Figura 2. Text de la inscripció



Núm de fitxa

348

Any

2008

Cronologia

Romana

U.E.

15307 f



Figura 3. Caixeta tancada. Vista superior

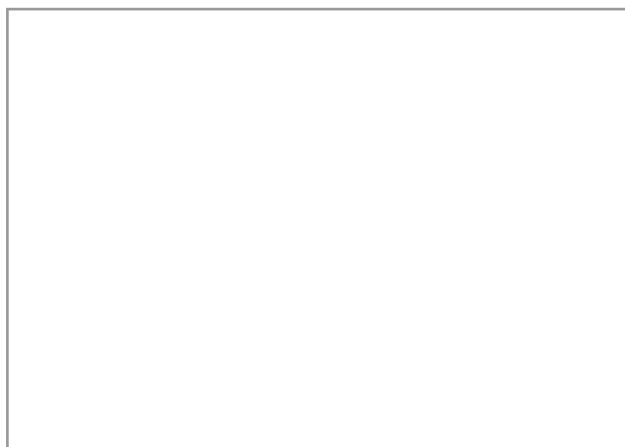
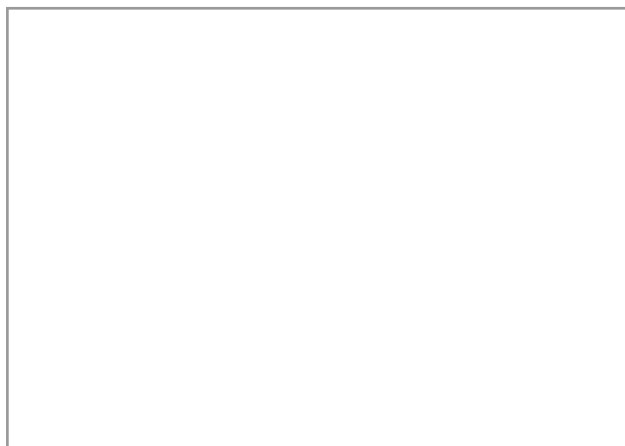
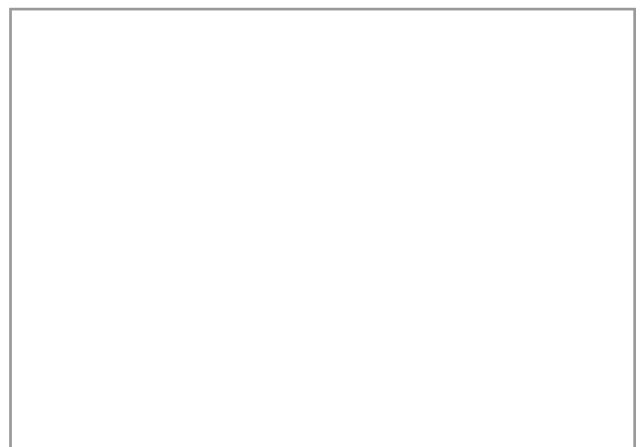
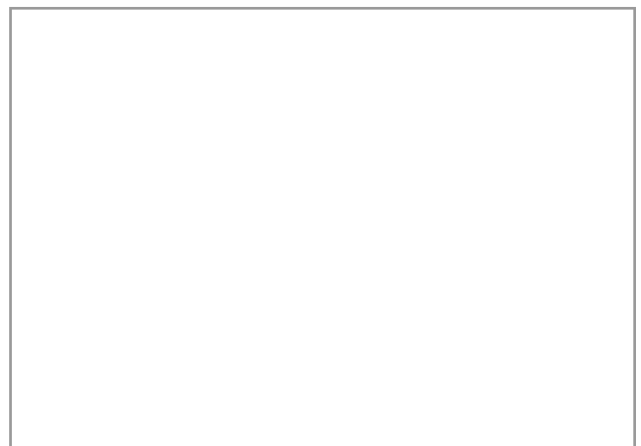


Figura 4. Caixeta oberta i bola a l'exterior



# FITXA DE MATERIALS DE L'OSIREION

Núm de fitxa  Any  Cronologia  U.E.

Registre   Nom de la peça

Localització: Osireion  Superestructura  Infraestructura Restauració  Si  No

Nínxol

## Descripció de la peça

Nínxol 2 g, estrat inferior. Figura amorfa de llim coberta amb resina. A l'interior encara s'aprecien les llavors d'ordi. Aquesta peça és molt interessant. Podria correspondre a una imatge acèfala. L'acèfal participa activament en els misteris de *Khoiak*, i intervé durant la primera part del festival relacionat amb la vaca Remenit, "la portadora". Veure fitxa núm. 134.

Quantitat  Material

Mides

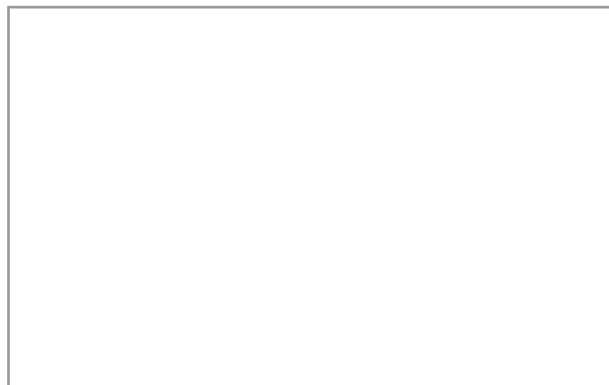
Decoracions

Inscripcions

## Imatges



Figura 1



Núm de fitxa

349

Any

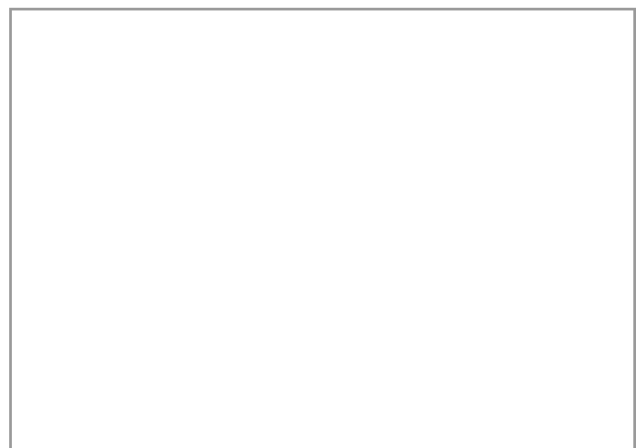
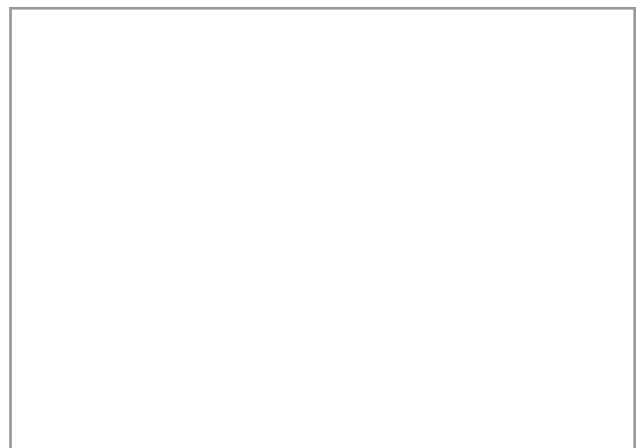
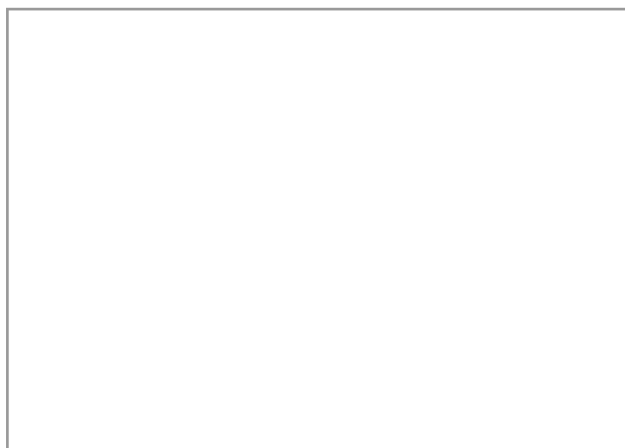
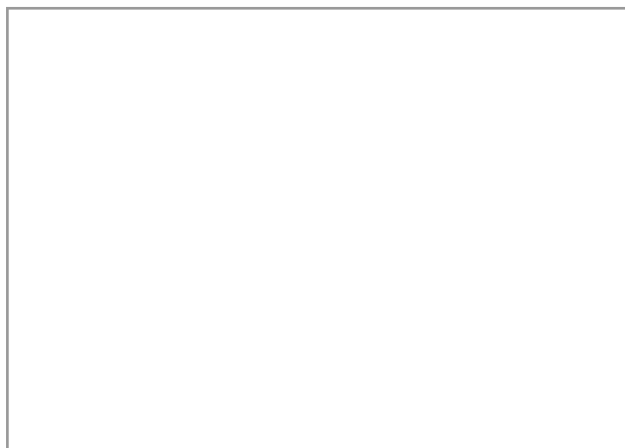
2008

Cronologia

Romana

U.E.

15307 g



# FITXA DE MATERIALS DE L'OSIREION

Núm de fitxa  Any  Cronologia  U.E.

Registre   Nom de la peça

Localització: Osireion  Superestructura  Infraestructura Restauració  Si  No

Nínxol

## Descripció de la peça

Nínxol 2 h, estrat inferior. Figura de llim recoberta de resina. Per la seva tipologia i mides podria ser un dels quatre fills d'Horus. És difícil precisar a quin d'ells correspondria, ja que els trets de la cara estan molt difuminats i tapats per la capa de resina negra.

Quantitat  Material

Mides

Decoracions

Inscripcions

## Imatges



Figura 1. Vista frontal



Figura 2. Vista lateral

Núm de fitxa

350

Any

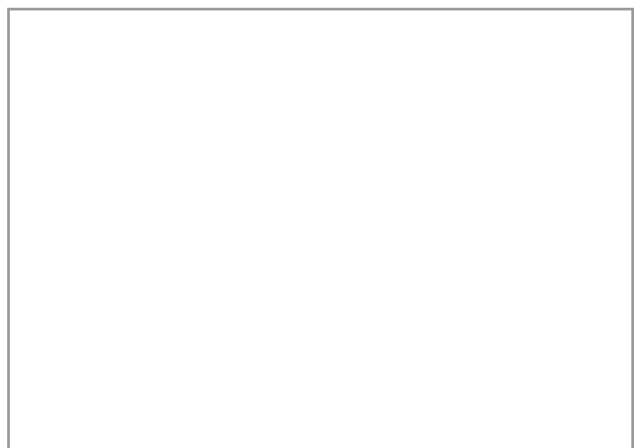
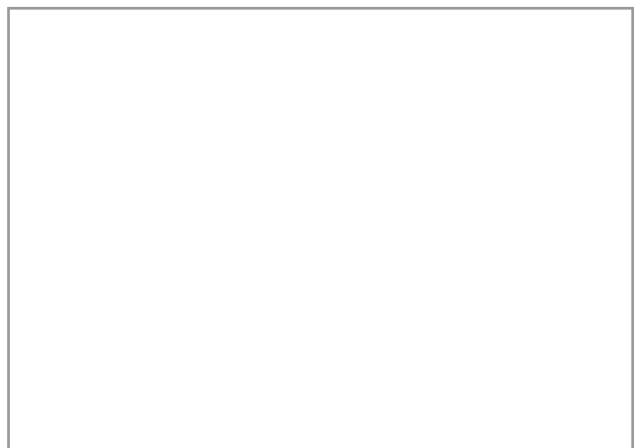
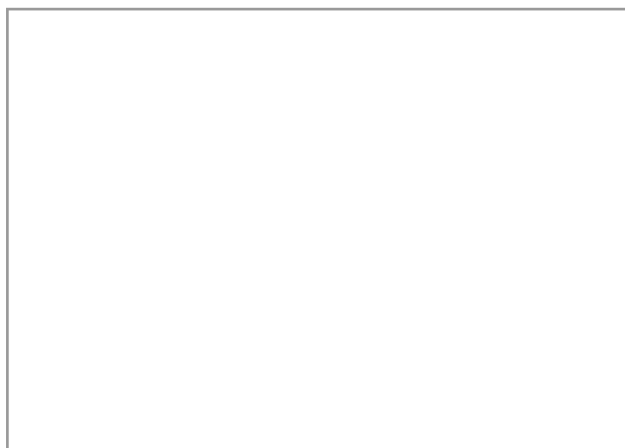
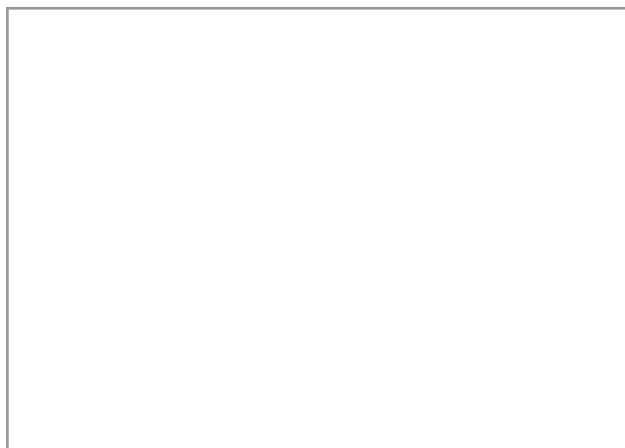
2008

Cronologia

Romana

U.E.

15307 h



# FITXA DE MATERIALS DE L'OSIREION

Núm de fitxa  Any  Cronologia  U.E.

Registre   Nom de la peça

Localització: Osireion  Superestructura  Infraestructura Restauració  Si  No

Nínxol

## Descripció de la peça

Nínxol 2 i, estrat inferior. Dos fragments d'una mateixa figura de llim recoberta d'una carcassa de guix de color beix. Amb línies de color negre han dibuixat els trets del cos i de la mortalla. La part superior de la peça està en pitjor estat de conservació i els trets de la cara estan molt difuminats. La perruca sembla estar pintada d'un color verdós. En canvi, la part inferior de la figureta està millor conservada i es poden apreciar, amb claredat, els dits dels peus i la planta de la sandàlia. Correspon a un dels 4 quatre fills d'Horus. És difícil precisar a quin d'ells ja que els trets de cara estan molt perduts.

Quantitat  Material

Mides

Decoracions

Inscripcions

## Imatges



Figura 1. Anvers



Figura 2. Revers

Núm de fitxa

351

Any

2008

Cronologia

Romana

U.E.

15307 i



Figura 3. Detall dels peus

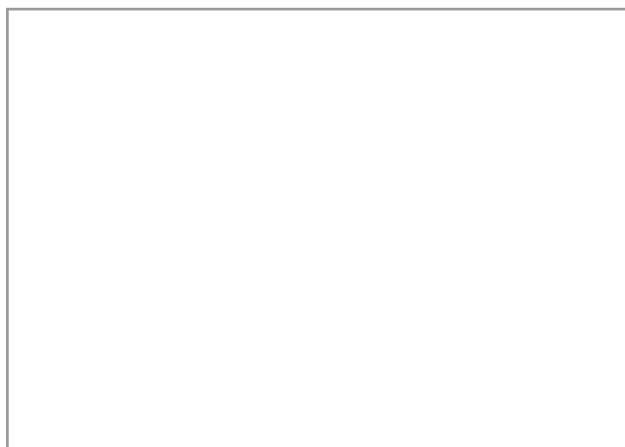
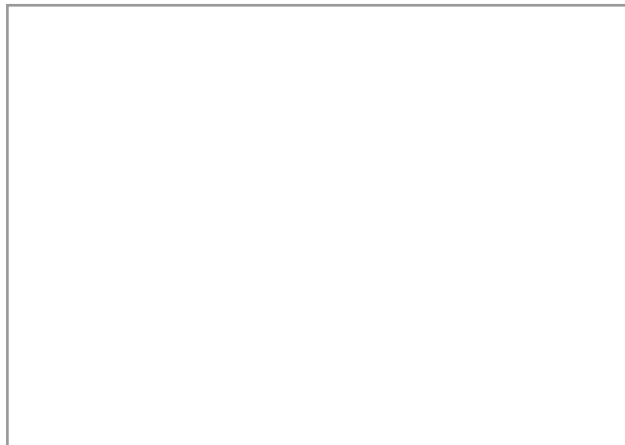
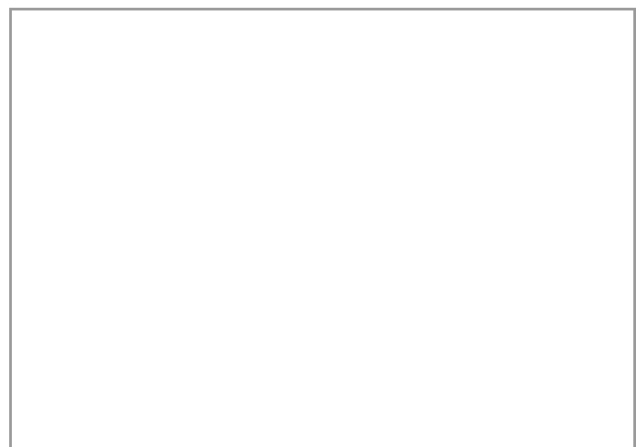
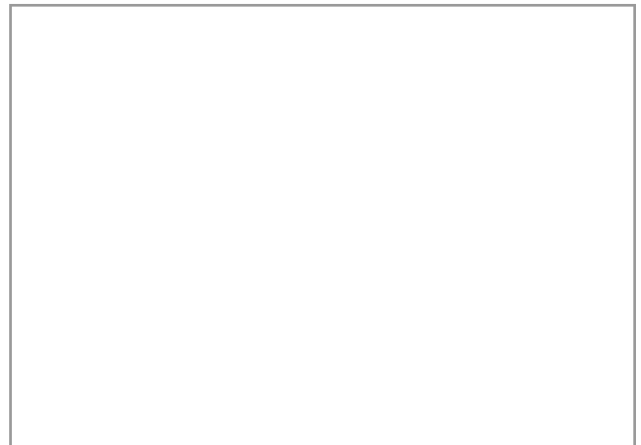


Figura 4. Detall de la planta de la sandàlia



# FITXA DE MATERIALS DE L'OSIREION

Núm de fitxa  Any  Cronologia  U.E.

Registre   Nom de la peça

Localització: Osireion  Superestructura  Infraestructura Restauració  Si  No

Nínxol

## Descripció de la peça

Contingut dels nínxols 1, 2 i 3 del paviment de la Sala de 1B de l'Osiris. Varen ser excavats l'any 2000. El material obtingut és de la reexcavació i neteja. S'ha optat per separar el material per la seva tipologia i fer diverses fitxes que tenen una lletra minúscula al costat del numero de la U.E., per indicar la unitat del conjunt. Nínxols 1,2 i 3 a. Plat de ceràmica oxidada. És més gran i pla que els platets d'ofrena tipus que es localitzen a l'Osireion.

Quantitat  Material

Mides

Decoracions

Inscripcions

## Imatges

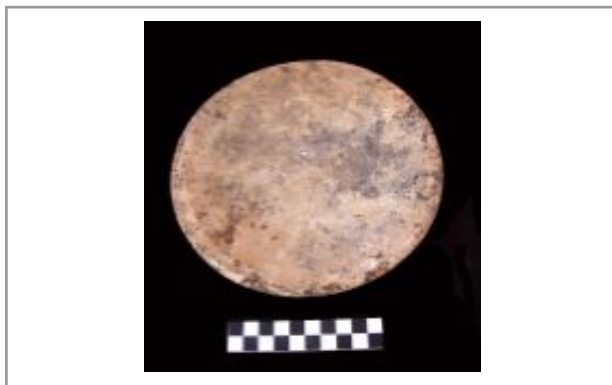


Figura 1. Vista superior



Figura 2. Vista frontal



Núm de fitxa

352

Any

2008

Cronologia

Ptolemaica

U.E.

15313 a

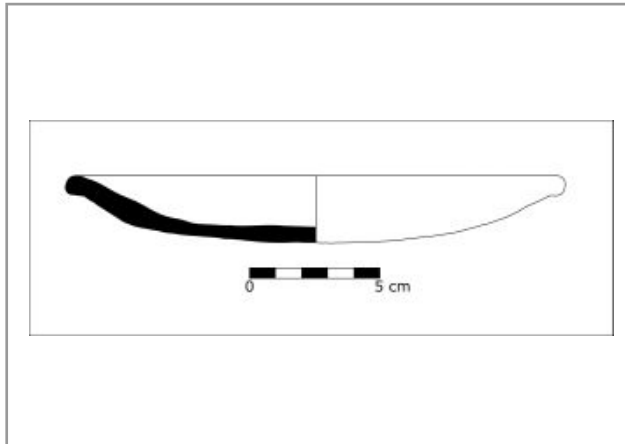
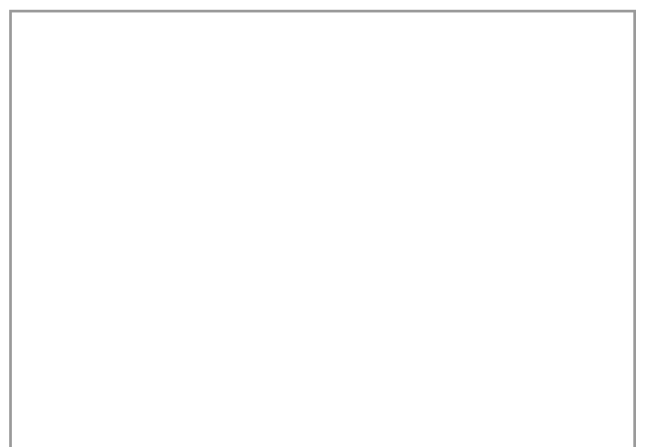
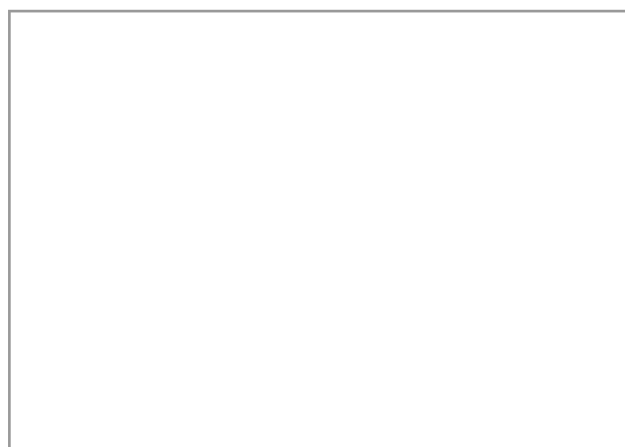
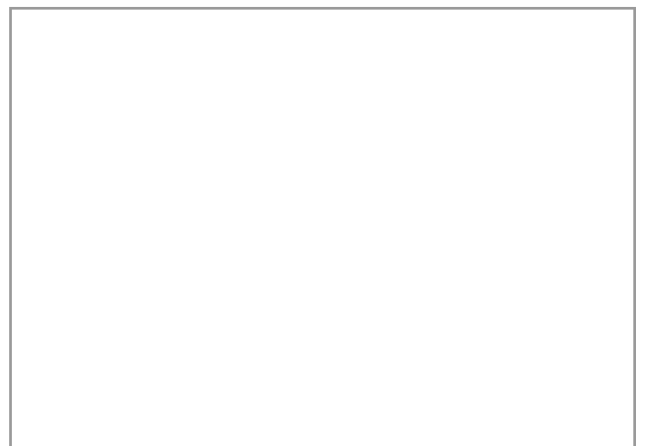
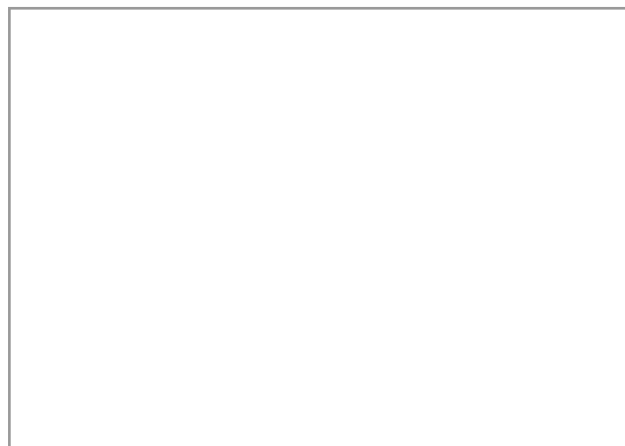
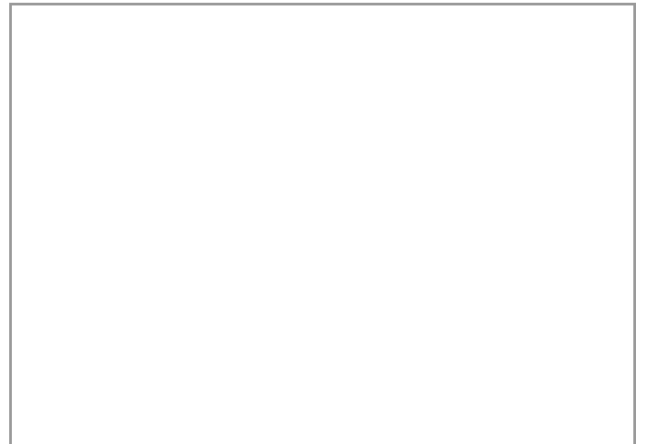


Figura 3. Dibuix



# FITXA DE MATERIALS DE L'OSIREION

Núm de fitxa  Any  Cronologia  U.E.

Registre   Nom de la peça

Localització: Osireion  Superestructura  Infraestructura Restauració  Si  No

Nínxol

**Descripció de la peça**

Nínxols 1,2 i 3 b. Fragment de cub-part inferior d'una caixeta de pedra calcària blanca que contenia una bola màgica. Encara conserva una inscripció en demòtic en una de les parets, feta amb tinta de color negre. Aquesta inscripció fa referència al punt cardinal oest. Aquesta peça està relacionada amb el ritual de protecció de les quatre boles.

Quantitat  Material

Mides

Decoracions

Inscripcions

**Imatges**



Figura 1

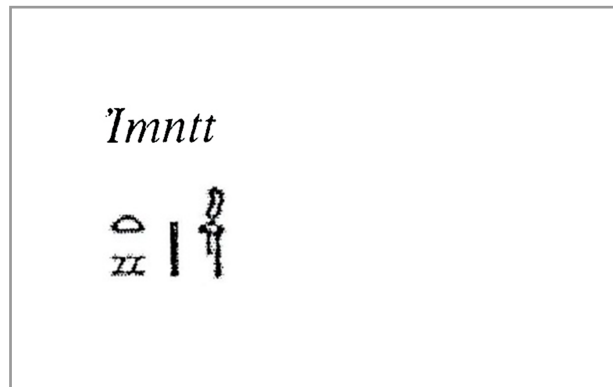


Figura 2. Text de la inscripció: oest

Núm de fitxa

353

Any

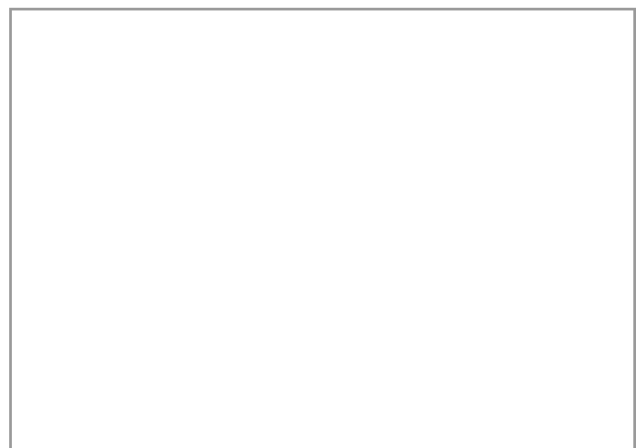
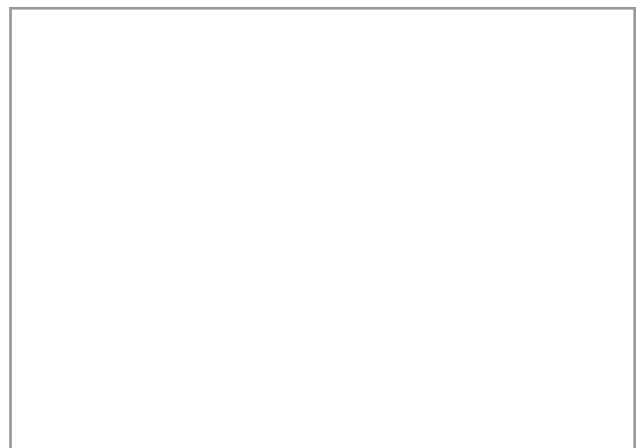
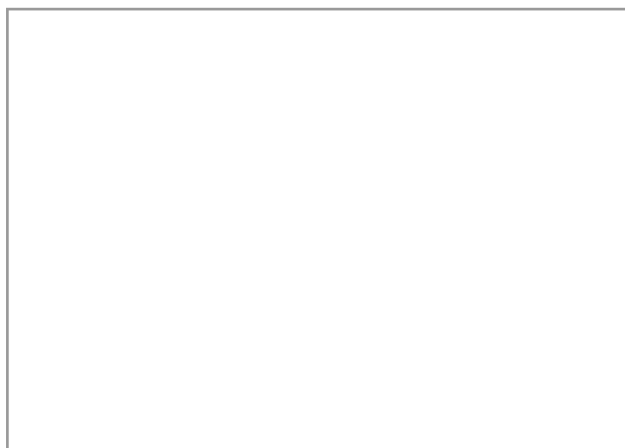
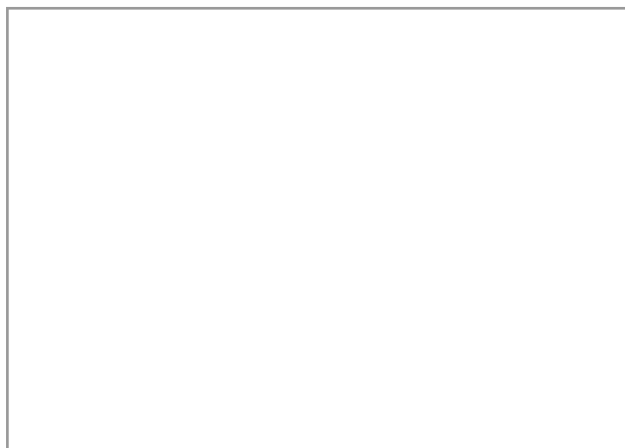
2008

Cronologia

Ptolemaica

U.E.

15313 b



# FITXA DE MATERIALS DE L'OSIREION

Núm de fitxa  Any  Cronologia  U.E.

Registre   Nom de la peça

Localització: Osireion  Superestructura  Infraestructura Restauració  Si  No

Nínxol

## Descripció de la peça

Nínxols 1,2 i 3 c. Una petita escombreta o pinzell fet amb branquetes vegetals. La peça està lligada amb un cordill d'espart a la part superior. És similar a les estudiades a la fitxa núm. 144.

Quantitat  Material

Mides

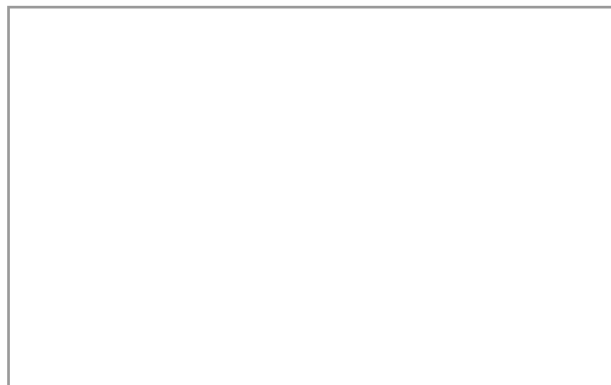
Decoracions

Inscripcions

## Imatges



Figura 1



Núm de fitxa

354

Any

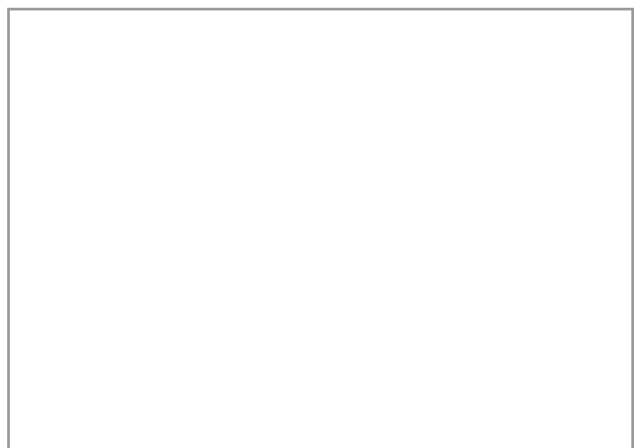
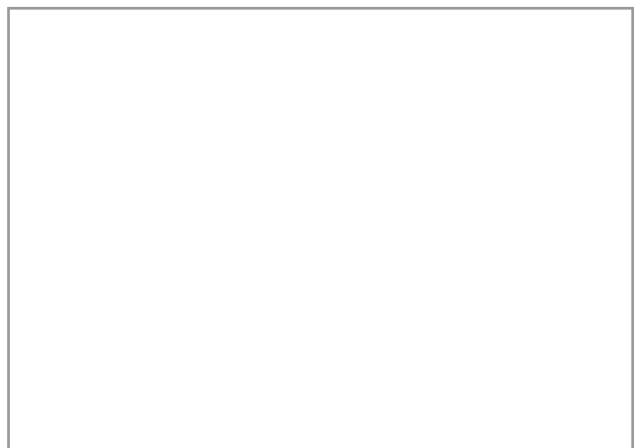
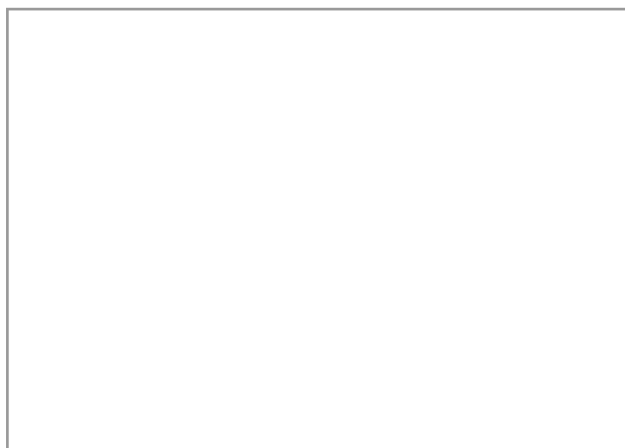
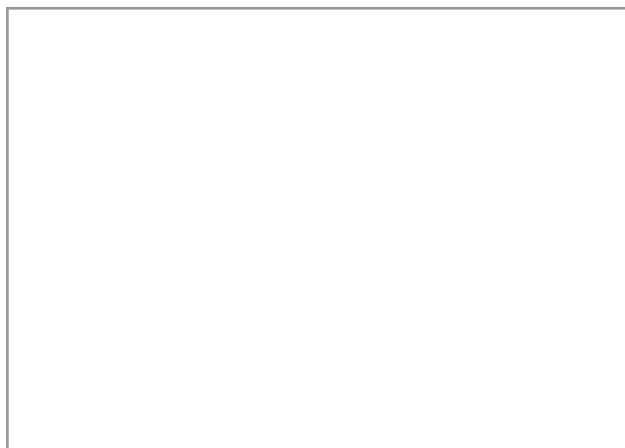
2008

Cronologia

Ptolemaica

U.E.

15313 c



# FITXA DE MATERIALS DE L'OSIREION

Núm de fitxa  Any  Cronologia  U.E.

Registre   Nom de la peça

Localització: Osireion  Superestructura  Infraestructura Restauració  Si  No

Nínxol

## Descripció de la peça

Adrià, hemidracma d'Alexandria, AE, 28 mm, 128/129 (any 13 del regnat).  
Anv.: [AVT KAI ] TRAI ADRIA CEB. Bust d'Adrià a la dreta, llorejat, amb cuirassa i paludamentum.  
Rev.: Eutènia sostenint espigues de blat, recolzada cap a l'esquerra sobre una esfinx. A l'exerg, [L TR]ICKAI (= any 13).

Quantitat  Material

Mides

Decoracions

Inscripcions

## Imatges

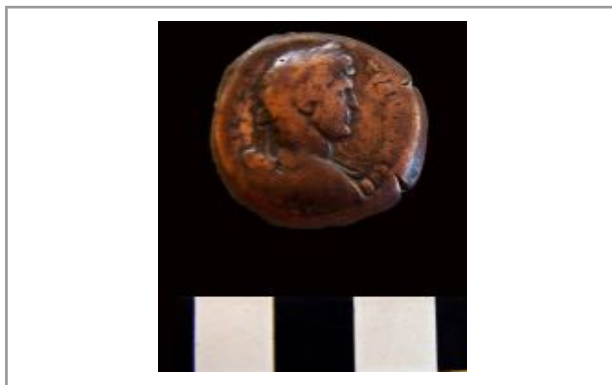


Figura 1. Anvers



Figura 2. Revers

Núm de fitxa

355

Any

2013

Cronologia

Romana

U.E.

15323

## **ANNEX 5. PLANIMETRIA**

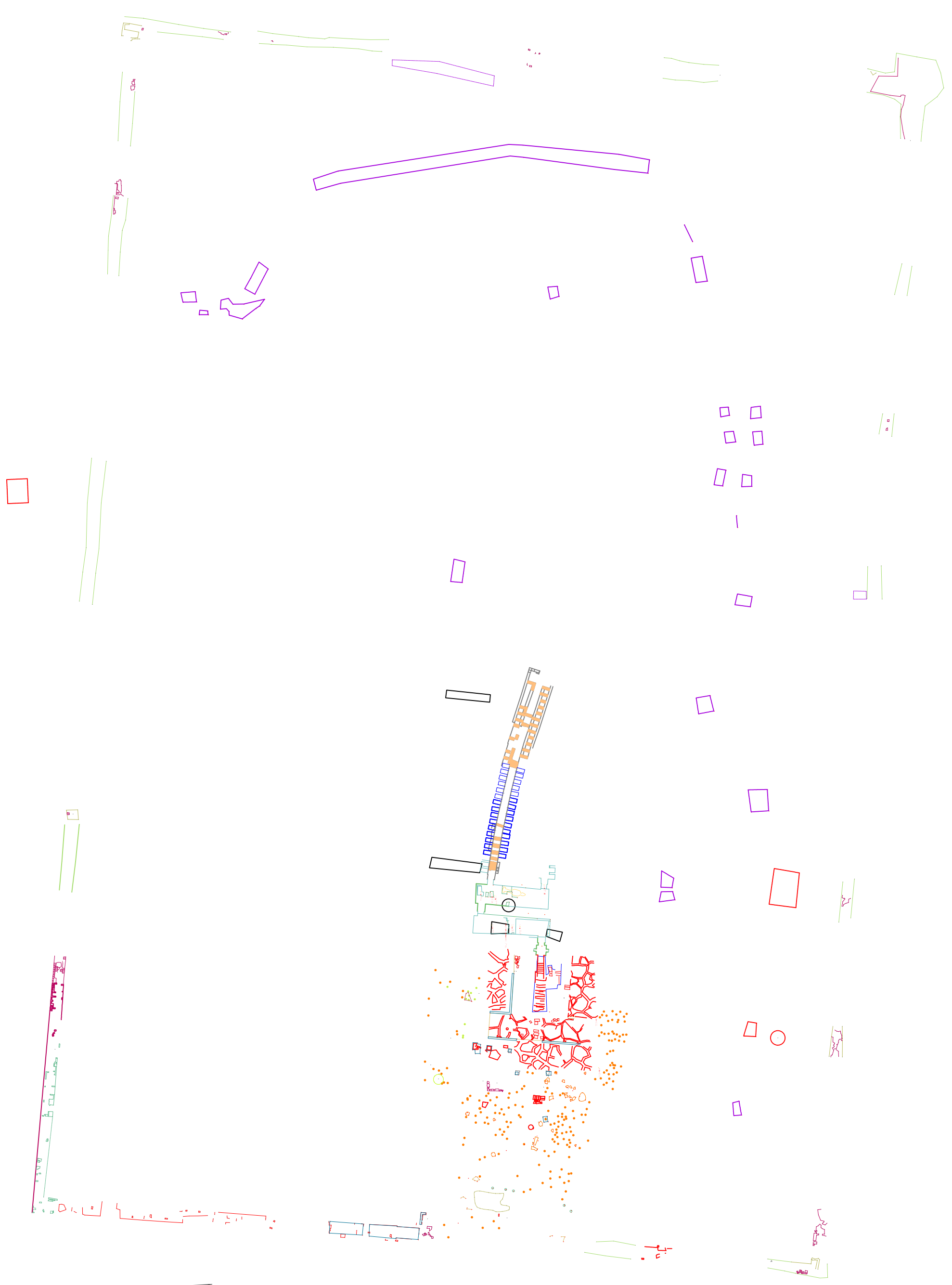
---

En aquest annex es presenten, en mida DIN A 3, dos plànols inclosos en el text, figures 51 i 68 (pàgines 165 i 189), d'aquest treball.

S'ha cregut convenient adjuntar-los, ja que la definició és millor i s'aprecien amb més claredat els detalls.

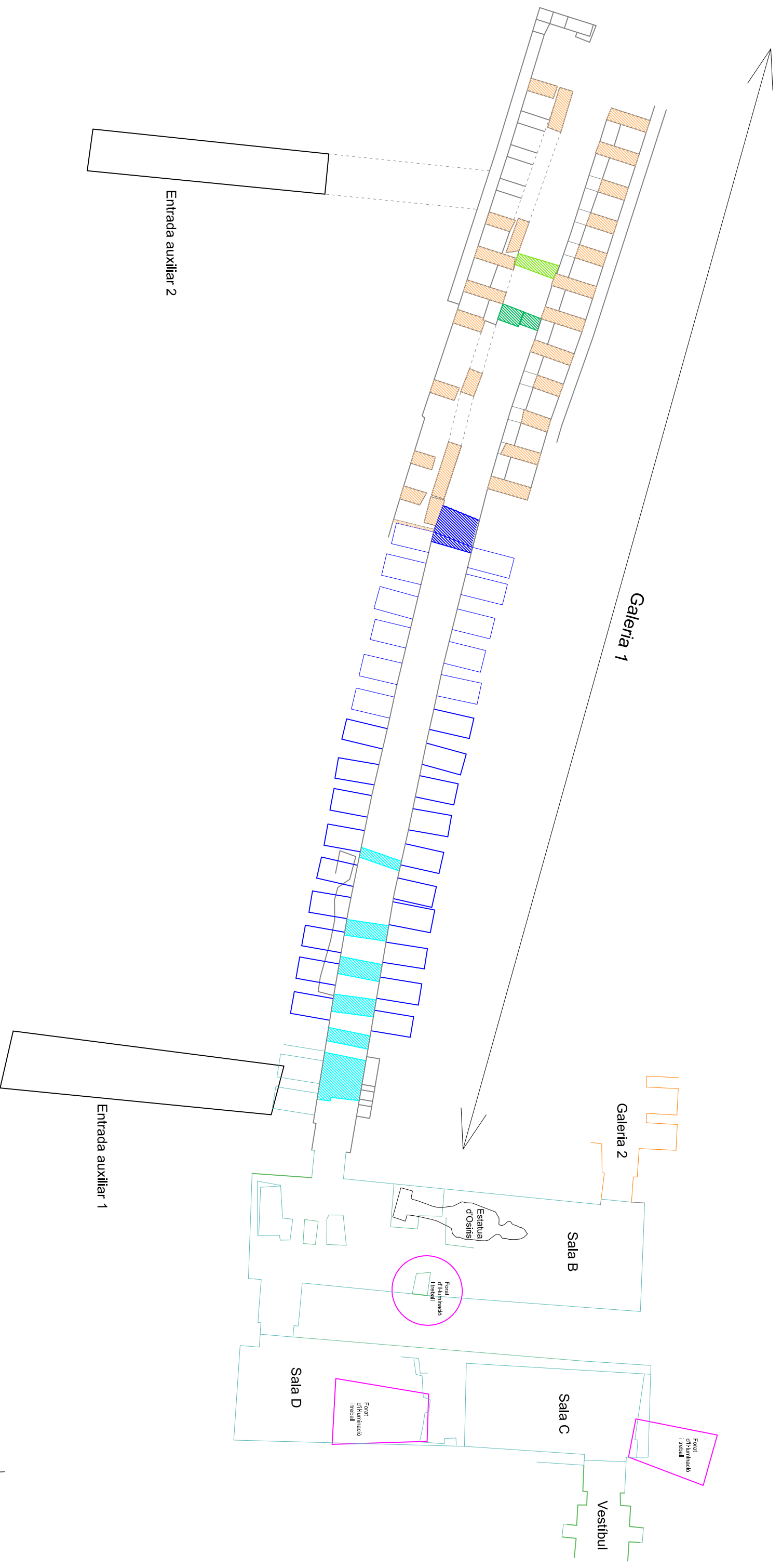






escala  $\frac{1}{500}$  en A3

0 25 50 100m



- Galeria 1. Tram occidental
- Galeria 1. Primer tancament
- Galeria 1. Segon tancament
- Galeria 1. Mur de tanca del tram oriental
- Galeria 1. Tram oriental
- Galeria 1. Lloses de paviment
- Galeria 1. Estructures desaparegudes

