

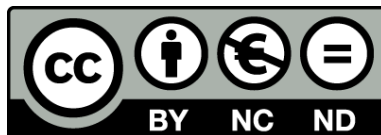

UNIVERSITAT DE
BARCELONA

Les llànties romanes de *Baetulo*

Raül Celis i Betriu



Aquesta tesi doctoral està subjecta a la llicència **Reconeixement- NoComercial – SenseObraDerivada 3.0. Espanya de Creative Commons.**

Esta tesis doctoral está sujeta a la licencia **Reconocimiento - NoComercial – SinObraDerivada 3.0. España de Creative Commons.**

This doctoral thesis is licensed under the **Creative Commons Attribution-NonCommercial-NoDerivs 3.0. Spain License.**

**DEPARTAMENT DE PREHISTÒRIA, HISTÒRIA ANTIGA I
ARQUEOLOGIA**

FACULTAT DE GEOGRAFIA I HISTÒRIA

UNIVERSITAT DE BARCELONA

CURS DE DOCTORAT:
Ciències de l'Antiguitat. (Bienni, 2003-2005)

LES LLÀNTIES ROMANES DE *BAETULO*

**VOLUM 1
TEXT**

Raül Celis i Betriu



TESI DOCTORAL DIRIGIDA PER:

Dra. Mercè Roca Roumens
Catedràtica d'Arqueologia, Epigrafia i Numismàtica

Torrissi et carissimæ familiæ

... νῆα κατάστησον, ἵνα νοιτῆρην π' ἴκοιτο
... deté la nau per tal d'escoltar la nostra veu

Homer, *Odissea*, XII, v.185

ÍNDEX

	AGRAÏMENTS	7
1.	INTRODUCCIO GENERAL	9
1.1.	METODOLOGIA I ESTRUCTURA DE L'OBRA	10
1.2.	LA FITXA DE REGISTRE	16
2.	HISTÒRIA DE LA INVESTIGACIÓ	19
3.	ESTAT DE LA QÜESTIÓ	23
4.	LES TIPOLOGIES	35
	DRESSEL	37
	DRESSEL – LAMBOGLIA	39
	DRESSEL – BAILLY	39
	LOESCHCKE	39
	RICCI	42
	DENEAUVE	43
	BISI	44
	LEIBUNDGUT	46
	PONSICH	48
	PROVOOST	50
	PALOL	52
	ATLANTE	52
	BAILEY	55
5.	LES EQUIVALÈNCIES TIPOLÒGIQUES	63
6.	LA PRODUCCIÓ DE LES LLÀNTIES ROMANES	79
6.1.	MÈTODES PER LA FABRICACIÓ DE LES LLÀNTIES ROMANES .	80
6.2.	LES ÀREES DE PRODUCCIÓ	87
6.2.1.	ELS TALLERS DOCUMENTATS ARQUEOLÒGICAMENT	91
6.3.	LA DIFUSIÓ DE LES LLÀNTIES ROMANES	101
6.4.	EL PAPER DE L'EXCÈRCIT EN LA DIFUSIÓ DE LES LLÀNTIES ..	103
7.	BAETULO	105
7.1.	LES FONTS ESCRITES I EPIGRÀFIQUES	106
7.2.	LES EVIDÈNCIES MATERIALS	107
7.3.	EL FONS MUSEU	110
8.	EXCAVACIONS DE LA ZONA RESIDENCIAL	111
9.	EXCAVACIONS DE LA ZONA PÚBLICA	139
9.1.	EDIFICI DE <i>TABERNAE</i>	140
9.2.	EL <i>DECUMANUS</i>	144
10.	EXCAVACIONS FORA DE MURALLA	197
11.	L'ANÀLISI TIPO-CRONOLÒGIC	207
11.1.	LES LLÀNTIES TARDO-REPUBLICANES	210
11.2.	LES LLÀNTIES DE VOLUTES	225
11.3.	LES LLÀNTIES DE DISC	242
11.3.1.	LES LLÀNTIES CUORIFORMES	253
11.4.	LES LLÀNTIES DE CANAL O FIRMALAMPEN	254
11.5.	LES LLÀNTIES DE TSA O CRISTIANES	258
11.6.	LLÀNTIES NO CLASSIFICABLES EN ELS GRUPS ANTERIORS ...	262

12.	ELS CONTEXTS ESTRATIGRÀFICS.....	265
13.	LA SEQÜÈNCIA TIPO-CRONOLÒGICA.....	309
13.1.	LES LLÀNTIES DEL GRUP REPUBLICÀ A BAETULO	310
13.2.	LES LLÀNTIES DEL GRUP DE VOLUTES A BAETULO	313
13.3.	LES LLÀNTIES DEL GRUP DE DISC A BAETULO	318
13.4.	LES LLÀNTIES DEL GRUP DE CANAL A BAETULO	321
13.5.	LES LLÀNTIES DEL GRUP <i>ALTER</i> A BAETULO	321
13.6.	CONSIDERACIONS FINALS	323
14.	LA DECORACIÓ	331
14.1.	RELIGIÓ I MITE: ELS DÉUS OLÍMPICS	332
14.2.	RELIGIÓ I MITE: DEITATS MENORS	333
14.3.	RELIGIÓ I MITE: ELS DÉUS ORIENTALS	339
14.4.	RELIGIÓ I MITE: LLEGENDA I PERSONATGES	340
14.5.	FIGURES HUMANES SENSE PARAL·LEL	343
14.6.	VIDA QUOTIDIANA: ESCENES DE GÈNERE	346
14.7.	VIDA QUOTIDIANA: ESCENES D'AMFITEATRE	347
14.8.	VIDA QUOTIDIANA: ESCENES DE CIRC	349
14.9.	VIDA QUOTIDIANA: ESCENES DE TEATRE	350
14.10.	VIDA QUOTIDIANA: ESCENES ERÒTIQUES	350
14.11.	VIDA QUOTIDIANA: ESCENES DOMÈSTIQUES	351
14.12.	ELS ANIMALS: MAMIFERS	352
14.13.	ELS ANIMALS: LES AUS	356
14.14.	ELS ANIMALS: ELS REPTILS	357
14.15.	ELS ANIMALS: ELS ARÀCNIDS.....	357
14.16.	ELS ANIMALS: ELS MOLUSCS	358
14.17.	ANIMALS SENSE IDENTIFICAR	358
14.18.	ELS MOTIUS VEGETALS	359
14.19.	DIVERSES COMPOSICIONS FLORALS	359
14.20.	MOTIUS GEOMÈTRICS EN EL DISC	362
14.21.	MOTIUS NO IDENTIFICATS EN EL DISC	363
14.22.	ELS MOTIUS DECORATIUS EN L'ORLA	364
15.	LES MARQUES EPIGRÀFIQUES.....	367
15.1.	MARQUES IDENTIFICADES	368
15.2.	MARQUES NO IDENTIFICADES	378
16.	RELACIÓ DE TIPUS, DECORACIÓ I CRONOLOGIA	384
17.	PROPOSTA D'ORIGEN DE PRODUCCIÓ DE LES LLÀNTIES DE BADALONA.....	389
18.	CONCLUSIONS GENERALS	393
19.	ÍNDIX DE LES REPRESENTACIONS GRÀFIQUES	401
20.	BIBLIOGRAFIA	403

AGRAÏMENTS

De ben segur que aquest treball no hauria vist la llum sense el suport, l'ajuda i els ànim de molta gent. És aquest el moment i el lloc per donar les gràcies.

L'aventura començà amb la proposta de la Doctora Mercè Roca qui ens oferí la possibilitat de realitzar aquesta tesi doctoral. Sense la seva confiança doncs, segur que no ens hauríem mai decidit a emprendre el camí. Volem agrair profundament la direcció d'aquest treball, els seus consells científics i la amistat i paciència demostrada al llarg de més de déu anys.

Agraïm al doctor José Remesal qui va accedir a dirigir el nostre treball de DEA, per els consells donats i que han estat posteriorment imprescindibles per la realització d'aquest estudi.

Agraïm a la doctora Marisol Madrid la seva disponibilitat i amabilitat durant tot el procés de redacció d'aquesta tesi i especialment en els moments de la recollida dels materials en el Museu de Badalona.

Agraïm al Museu de Badalona que ens va obrir les portes i permetre l'estudi dels seus materials. Als seus ex-directors Joan Villarroya i Francesca García per la disponibilitat demostrada a atendre qualsevol de les nostres necessitats. Al departament d'arqueologia, a la seva cap Pepita Padrós i a la resta dels membres, Montserrat Comas, Antoni Fonollà i Juan Castro. Sense el seu suport i l'ajuda en tot moment oferta hauria resultat impossible la catalogació de les llànties que formen aquest estudi. Igualment, a la resta dels treballadors del Museu, per els seus ànims i sentit de l'humor demostrat en tot moment.

Agraïm a l'Archäologisches Institut de la universitat de Zürich. Especialment a Lambrini Koutoussaki les facilitats ofertes en l'ús de les instal·lacions de l'institut per a la nostra recerca, en especial la biblioteca. A Marek Palczyk, a Elena Zanolari i a Elisa Ferroni, per el suport logístic i la simpatia llatina, tant necessària en aquelles latituds. Agraïm a Judith Fuchs (Kantonsarchäologie Aargau) la total disponibilitat i facilitats ofertes per a l'estudi dels materials de Vindonissa, que foren la base de l'estudi de Loeschcke en el 1919.

Agraïm a Joël Davesa el seu ajut en la recerca i traducció d'aquells termes incomprendibles en francès. A Meritxell Payà les hores passades ajudant-nos amb tots els texts llatins. A Laura Suñen la paciència amb qüestions de grafisme i a Iván González les seves reflexions sobre l'ús de la estadística.

Agraïm als nostres pares la comprensió i el suport donat durant aquesta llarga travessia, el haver confiat sempre en les nostres possibilitats i el haver-nos donat ànims en moments de dubtes i tribulacions. Gràcies per la paciència i el recolzament econòmic!!

A Peter Zbinden, qui ens van permetre la mobilitat per tot el continent europeu allà on necessitéssim consultar o visitar qualsevol lloc relacionat amb el tema de la nostra tesi doctoral. Així com per les facilitats de comoditat, tranquil·litat i pau necessària per ordenar les nostres idees i permetre un marc idoni per la redacció d'aquest treball.

A Yasmina Vilagrasa, per aquelles trobades els divendres per la nit i les llargues converses sobre allò que ens fa sentir vius. Merci per tots els moments de silenci compartits, per el sentiment de proximitat allà on qualsevol dels dos hem estat i per en definitiva, el fet d'haver volgut ser "mon autre".

A l'Anna Albertí per anys de paciència i amistat. Per aquells anys d'estudiants on aprenguérem a ser supervivents, i que tant bé ens va anar uns anys després un agost de l'any 1999 a Istanbul.

A Sol Jorge, on un viatge a Argentina ens feu canviar el rumb de la nostra vida. Per la fantasia, el domini del ciber espai, el riure, per aquell meravellós esmorzar patagònic i aquella inoblidable nit a Ushuaia, on comprenguérem quin era el camí a seguir en la nostra vida.

A l'Ismael Palazón i a Vanessa Magariño per el tracte que sempre ens han donat i que m'han honrat amb la seva amistat. A Coro Sánchez, per compartir tants moments surrealistes viscuts i que ens han tornat tal i com som. A Elizabteh Gola i Michael Sieber, per treure'm de casa durant els mesos de la redacció. A Beatrice Schetter, la meva "professora personal" d'alemany durant la meva estada a Suïssa. Així com a tots els companys del Tonhalle de Zürich.

De ben segur que em deixo molta gent per donar les gràcies, així que tots aquells que es considerin d'alguna manera part d'aquesta obra, que es sentin lliures d'incloure's en aquests agraïments.

1. INTRODUCCIÓ GENERAL

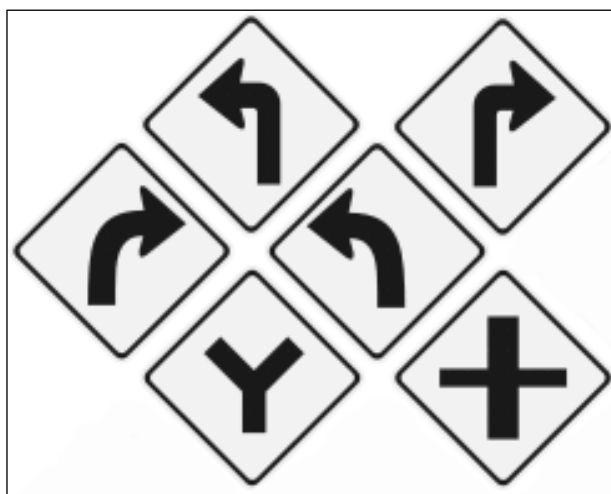

1.1. METODOLOGIA I ESTRUCTURA DE L'OBRA

L'objectiu principal del nostre estudi és conèixer els diferents tipus i perfilar la cronologia que ens ofereixen les llànties de Badalona. Igualment ens interessa tractar altres temes relacionats com són la decoració i les marques que aquestes ceràmiques ens ofereixen, fet que ens permetrà poder teoritzar sobre la provenença d'aquestes llànties. L'únic límit que ens hem posat respecte als materials ha estat la delimitació de la ciutat romana, sense haver analitzada doncs, cap llàntia procedent de les vil·les o de les necròpolis.

Entre els materials inèdits recollits per a tal efecte, hi trobem tant llànties procedents d'excavació com d'altres que, si bé és sabut que van ser trobades a Badalona, no presenten cap mena de relació estratigràfica i que s'han de considerar com a fons museu. Aquesta doble naturalesa del material a estudiar ens va fer plantejar des de l'inici que si bé ens interessava analitzar-lo tot, no el podíem barrejar, posant al mateix nivell científic materials que ens aporten informació cronològica gràcies al seu context, amb aquells que només són vàlids de cara a una classificació tipològica així com per la catalogació de motius decoratius i marques. Seguint aquest principi es van crear dos bases de dades de registre completament separades i se'ls hi va donar un número intern també diferenciat; mitjançant les lletres EST, per als materials procedents d'excavació, i FM per als considerats fons de museu. Aquest número ens serveix per estandaritzar i simplificar la nomenclatura que ofereix cada peça, permetent d'aquesta manera la interrelació de la informació que ens ofereix la llàntia (origen, tipus, cronologia, decoració i marca) al llarg d'aquest estudi. Hem inclòs però, dins de la base de dades dels materials del Fons Museu, llànties procedents d'excavació i amb contextos perfectament definits. La característica comú a tots ells és que procedeixen d'excavacions on tots els estrats on hi hem trobat llànties eren d'època moderna, fet que consideràvem que ens distorsionava la estadística un cop analitzàvem les cronologies. Igualment, les excavacions d'on procedeixen aquests materials han estat descrites en el capítol corresponent, especificant també el seu context arqueològic.

Respecte a l'estructura de l'obra, aquesta s'ha organitzat en dos volums. El primer, on consta el text i totes les figures es troba dividit en tres parts principals, les quals a la seva vegada, es troben subdividides en diversos capítols. La primera part es dedica a l'estat de la qüestió en l'estudi de la llànties romanes, a la revisió crítica de les diverses tipologies existents les quals han estat més utilitzades així com l'estudi de les equivalències tipològiques. Tot seguit s'ha estudiat el procés de fabricació de les llànties, s'han descrit els tallers coneguts arqueològicament i hem fet menció a les rutes comercials seguides per aquestes llànties, així com el paper de l'exèrcit al llarg d'aquest procés de producció i difusió.

La segona part consta de l'estudi de la ciutat romana de *Baetulo*, tant pel que fa a les fonts escrites com als estudis arqueològics precedents al nostre. S'han descrit i estudiat els estrats de les excavacions on hi hem trobat llànties. Hem donat la seva situació topogràfica dins de la ciutat, la naturalesa de l'excavació, la descripció del context amb la seva cronologia així com el conjunt de llànties que allí s'hi documentaven. Igualment s'ha fet una breu explicació de la naturalesa de la formació del fons museu, així com de la seva importància.

La presentació del material en el següent capítol s'ha ordenat en primer lloc, seguint pautes merament tipològiques, fet que ens ha permès poder oferir de forma conjunta i dins d'un mateix tipus, tant les llànties procedents d'estratigrafies com aquelles considerades com a fons museu. La primera classificació s'ha fet seguint cinc grans grups segons fossin llànties republicanes, de volutes, de disc, de canal o Firmalampen i cristianes o de TSA. Aquesta divisió que no és nova, s'ha anat perpetuant al llarg de la investigació. Si bé cada grup *per se* no ofereix grans precisions cronològiques, sí que ens permet classificar tipològicament els fragments informes. El criteri que s'ha seguit a l'hora d'assignar un fragment a un grup o un altre és bàsicament l'angle en que el dipòsit de la llàntia s'ajunta amb l'orla. Tanmateix hi ha altres característiques morfològiques com és el gruix de les parets, el tipus de pasta o el vernís. Hi hem afegit un últim grup que és el de les llànties que no es poden classificar dins d'aquests darrers i que hem anomenat *Alter*. En aquest grup *Alter* hi hem inclòs la majoria de les marques procedents dels materials amb context estratigràfic ja que el problema que presenten aquestes marques és que quasi sempre apareixen en la base de la llàntia, i quan només en resta un fragment, és impossible assignar la marca a un tipus concret. El fet d'atribuir de forma aleatòria marques a grans grups tipològics implica també atribuir-los una cronologia en concret i una suposada àrea de producció.

Tot seguit s'ha ordenat els materials segons el seu tipus. Hem optat a l'hora de classificar les llànties d'època republicana utilitzar la tipologia realitzada per Ricci (RICCI, 1974), pel que fa a les Bildlampen (o llànties imperials) l'autor escollit ha estat Dressel (1899) així com les variants realitzades per Lamboglia-Beltrán (1952) i Bailly (1962). Per a la classificació de les Firmalampen (o llànties de canal) hem seguit la tipologia de Loeschcke (1919) i finalment, per als exemplars de TSA, la tipologia de l'Atlante (1981). L'ordre seguit en l'exposició ha estat en primer lloc, estudiar les llànties procedents d'excavacions, tot ordenant-les segons la seva cronologia (de les més antigues a les més modernes). Tot seguit hi hem inclòs les llànties procedents del fons museu. Tanmateix s'han anomenat primer els tipus identificats plenament, per passar després als classificats segons el tipus associat.

Aquest concepte de Tipus Associat el varem crear degut a la naturalesa del material lucernari i en l'estat de fragmentació en el qual ens arriba en l'actualitat. Com veurem, gran part dels autors ordenen la seva tipologia segons la forma del bec de la llàntia i, en el cas que ens arribi un individu sense bec (o només en amb una part), fa que *a priori* no el puguem classificar canònicament dins de cap tipus. Aquest fragment però, pot presentar altres característiques morfològiques que ens facin pensar que podria correspondre a un tipus en concret i perfectament definit. Ja que no volíem atribuir de forma errònia (en la mesura del possible) tipus a individus dubtosos, varem decidir a l'hora de classificar tipològicament el nostre material de manera que les llànties amb bec sencer corresponen al concepte de "tipus" i les que no, al de "tipus associat". És molt important per nosaltres el fet de treballar amb materials procedents d'estratigrafies, fet que l'atribució errònia d'un fragment dubtós a un tipus comporta també assimilar un error en la seva proposta de datació.

Finalment s'ha ofert també la datació proposada pels autors del qui hem analitzat la seva tipologia, així com un gràfic on es representa la cronologia per aquells tipus dels quals hem documentat com a mínim, dos individus.

Un cop hem vist en el capítol anterior la distribució cronològica per tipus i per tipus associat de les llànties de Badalona, analitzarem ara els contextos estratigràfics en els quals les trobem. S'ha tingut en compte a l'hora d'escollir-los dos principis bàsicament. El primer d'ells és que hi hagués un nombre de llànties suficient o representatiu, el segon que el context arqueològic oferís materials datables. En el cas que només es tingués una sola llàntia, o fossin només fragments sense cap mena d'informació epigràfica o iconogràfica no s'ha estudiat extensivament aquí el seu estrat, hom pot comprovar el context en el capítol dedicat a les excavacions, on s'ha descrit tant els materials com els números de les llànties que s'hi troben amb la seva corresponent datació. Igualment, hem decidit incloure aquells estrats amb datacions del Baix Imperi i d'època moderna. La raó rau en el fet que volem mostrar com en aquests estrats apareixen de forma coherent context de llànties d'èpoques anteriors fet que ens mostra la dificultat a l'hora de poder especificar quan un tipus en concret deixa de ser produït i comercialitzat.

De tots els materials contextuals només hem analitzat les produccions "universals"; Campaniana A, B i C, TSI, TSS, TSH, TSA, ceràmica comuna (bàsicament africana), parets fines i àmfores. L'obra de referència utilitzada per a les datacions d'aquestes produccions ceràmiques ha estat: "Introducción al estudio de la cerámica romana. Una breve guía de referencia" (ROCA ROUMENS i FERANDEZ GARCIA, 2005).

Igualment però, s'ha consultat per a cada una d'aquestes produccions obres més específiques; a Lamboglia (1952) i a Morel (1981) en el cas de la ceràmica campaniana, per a la TSI l'estudi d'Etilinger (1990), en el cas de la TSH a Roca Roumens (1980). Referent a la cronologia de la ceràmica comuna africana l'obra de Tortorella (1981) per a les parets fines s'ha utilitzat bàsicament a Mayet (1975) i finalment, per les cronologies de les àmfores a Sciallano i Sibella (1994).

Per a simplificar les diverses maneres d'expressar les propostes cronològiques ofertes per els arqueòlegs que van excavar, classificar i datar el material del qual provenen les nostres llànties, hem optat en una primera fase del nostre estudi per oferir aquests valors cronològics en forquilles de vint-i-cinc anys, període que també coincideix majoritàriament amb el regnat de més d'un emperador. Així, per exemple, el primer quart del S.I dC ens situa durant el regnat d'August i de Tiberi, el segon quart del S.I dC l'hi hem atorgat a Tiberi i Claudi, i així successivament. Aquest *modus operandi* ens permet unificar criteris i mostrar-los mitjançant els gràfics d'una forma unificada per a tots els estrats i excavacions.

El següent capítol està dedicat a perfilar les cronologies dels tipus ofertes per les excavacions de Badalona tot jerarquitzat en importància els estrats d'on procedeix aquest material. S'ofereixen a tal efecte en primer lloc, els conjunts tancats com són les sitges, les cisternes, els pous o les clavegueres, per passar després als estrats formats com a conseqüència dels processos de destrucció, habitat, trinxeres de fonamentació o refaccions de paviments, entre d'altres. Igualment s'han comparat aquests resultats cronològics amb centres de producció documentats arqueològicament i centres receptors de l'àmbit Mediterrani. Les dades ens ajudaran a justificar la nostra proposta d'inicis i finals de produccions sempre dins de les cronologies d'amortització. Aquestes observacions ens permetran també de conèixer quins tipus estaven en circulació en un mateix moment cronològic.

En capítol dedicat a la decoració que trobem en les llànties de Badalona, s'analitzarà tant la que apareix en el disc com en l'orla. Es citarà el motiu així com les llànties o els fragments trobats a Badalona que hi corresponen, es descriurà el tipus sobre el que es troba i en el cas dels materials procedents d'estratigrafia, es donarà la datació que l'estrat ens ofereix. No hi hem inclòs però, altres motius que si bé es poden considerar decoració formen part, segons la nostra opinió, de la característica del tipus. Un exemple d'això són els caps d'ocell que presenten les Dressel 4. En la descripció del motiu decoratiu hem utilitzat un dibuix extret del volum II de les llànties del museu britànic (BAILEY, 1980), podent ser aquest un paral·lel exacte al nostre o tan sols un simple model descriptiu de la decoració a la que fem

referència. Hem establert l'ordre d'exposició dels motius decoratius seguint les premisses que defineix Bailey per als materials del British Museum (BAILEY, 1980) i que segons el nostre parer permet una ràpida i flexible adaptació a la pròpia iconografia mantenint una coherència interna. S'estableixen doncs, cinc grans grups. En el primer hi classifiquem els motius decoratius relacionats amb la religió i el mite, subdividits en déus olímpics; les deïtats romanes menors; els cultes orientals; mite i llegenda i finalment, els animals mitològics. En el segon grup s'hi troben els personatges històrics, sense qui hi hagi cap mena de subgrup. El tercer grup decoratiu pertany a les escenes de la vida quotidiana, trobant-se subdividit en escenes de gènere, escenes de guerra, d'amfiteatre, de circ, dels jocs i entreteniments, de teatre i finalment, les escenes eròtiques. En el grup quart hi trobem els animals, dividits entre mamífers, aus, rèptils i crustacis. En el cinquè i últim grup correspon a les plantes i els motius florals, amb els subgrups: rosetes; penjolls de raïm i fulles i branques.

Es donaran paral·lels iconogràfics d'aquells jaciments que guardin relació amb Badalona, ja sigui per possibles mateixes rutes comercials o similar àmbit econòmic i social. És per aquests motius que hem buscat en primer lloc paral·lels en els jaciments de Mataró, procedents de col·leccions de fons museu, ja siguin de l'àmbit Mediterrani com el cas de Ponsich (1961) i Deneauve (1969) ja fossin d'altres parts de l'imperi: Leibundgut (1977) i Bailey (1980, 1988). A l'hora de citar aquests paral·lels s'ha preferit mantenir la nomenclatura utilitzada per l'autor de l'obra que utilitzem. Això però, no es seguirà en el cas de Leibundgut (1977) ja que la seva tipologia no ha estat pràcticament utilitzada amb posterioritat i és relativament difícil una ràpida visualització del tipus al que fa referència. Pel que fa a la cronologia, només s'ha especificat la d'aquells paral·lels provinents d'excavacions amb estratigrafia, per a la resta es pot consultar les taules cronològiques que hem confeccionat a l'hora de descriure la tipologia de cada autor.

En el capítol on s'estudien les marques s'ha seguit principis metodològics similars al dedicat a les decoracions pel que fa a la valoració dels jaciments a l'hora d'escollir els paral·lels. Hem ordenat aquestes marques segons han pogut ser o no identificades, els diversos signes en relleu i finalment, les marques il·legibles, igualment s'ha descrit el tipus sobre el qual es troba, així com en el cas dels materials amb estratigrafia s'ha ofert la seva datació.

Per finalitzar aquest primer volum, hem exposat les conclusions a les que hem arribat després de l'estudi de les llànties de *Baetulo*, així com l'índex de les figures i la bibliografia.

El segon volum conté dos annexos. El primer d'ells correspon als inventaris, separats en dos blocs segons els materials procedixin de les excavacions o del fons museu. El segon annex fa referència a les làmines. Les primeres les hem ordenat segons les propostes que

fan els autors per a les seves tipologies, per passar tot seguit a les llànties documentades a Badalona, separades per la natura de la seva procedència (estratigrafies i fons museu) així com la presentació de les llànties agrupades en els seus estrats. Tanca l'annex, unes làmines dedicades als materials contextuals apareguts en els estrats que s'han considerats com a representatius per a la seva importància cronològica.

Pel que fa a les representacions gràfiques hem optat per fotografiar aquelles peces que ens oferien alguna mena de informació, ja fos tipològica, decorativa o epigràfica, i hem dibuixat també les marques per a una millor lectura. Igualment, s'ha optat per incloure material sense forma per tal de poder tenir constància a que ens referim quan parlem de fragment de tal grup tipològic o per demostrar que és el que entenem per un fragment informe.

Per qüestions d'espai, tant en la base de dades com en els gràfics, s'han utilitzat abreviacions per als noms dels autors. Per a Dressel hem utilitzat Dr.; per a Loeschcke, Lck; per a Deneauve, Dnv; per als tipus de l'Atlante l'abreviatura és ATL. Pel que fa a les llànties del British Museum, quan hem documentat algun dels tipus descrits per Bailey (BAILEY, 1980), les sigles utilitzades són les de BM més el tipus utilitzat. En el cas que no s'ofereixi aquesta possibilitat, s'ha citat directament la peça que és paral·lelitzada amb la lletra Q (tal i com apareix en el catàleg) i el número que la segueix.

En el cas dels grups, s'ha utilitzat per a les llànties republicanes 1R, per a les llànties de volutes 1V, per a les de disc 1D, per a les Firmalampen 1C, per a les de TSA 1S i, finalment, 1A per al grup d'*Alter*. Només s'han representat en els gràfics els tipus i les tipologies associades, deixant en l'apartat dels totals per grups els valors numèrics dels fragments informes. Ja s'ha descrit amb anterioritat la problemàtica dels diferents sistemes estadístics utilitzats per comptabilitzar el material ceràmic, així doncs, els valors numèrics que són la base dels gràfics que aquí presentem fan menció al número màxim d'individus.

1.2. La fitxa de registre

La informació proporcionada pels materials, les excavacions i la bibliografia ha estat recollida mitjançant una fitxa de registre (Fig.1) per tal d'agilitzar la seva gestió i facilitar l'obtenció de resultats i que breument passem a descriure els camps en ella inclosos. Aquest model s'ha fet servir tant per als materials procedents d'estratigrafia com els de fons museu. La Fitxa s'ha dividit en cinc grans blocs que comprenen aspectes tècnics, estratigràfics, ceramològics, marques i decoracions, i finalment, els bibliogràfics. En els aspectes tècnics el primer camp és el N°, aquest fa referència al número que hem donat al material per tal de poder-lo identificar al llarg de tota l'obra. L'ordre descendent correspon al de la tipologia de Dressel i dels autors que hem fet servir per catalogar les nostres llànties. El camp anomenat SIT (Situació) es va crear per tal de comprovar d'una forma ràpida si la llàntia presentava una cronologia o tipologia a tenir en compte. Es va donar el valor OK quan aquests dos trets coincidien, OK1 quan la tipologia era identificable però la seva cronologia ens era *a priori* inservible, OK2 quan era el cas invers, amb una cronologia vàlida però amb una tipologia que no podíem adscriure a un dels cinc grans grups de classificació i KK quan no era utilitzable ni la tipologia ni la cronologia. El camp de LÀMINA ens informa en quina d'elles podem veure la llàntia fotografiada, el camp REP (Representació) ens indicava si d'aquesta peça l'havíem fotografiada o dibuixada, essent bàsicament útil abans de tenir ordenades les làmines. Dins de PÀG FOT (Pàgina Fotocòpia) tenim localitzat tots els fragments i llànties senceres que presentem en aquest estudi. Degut al tamany reduït de les peces, es podien fotocopiar, procés molt útil a l'hora de dibuixar les marques i decoració. S'ha de pensar amb la forma còncava del disc de la llàntia, pel que és impossible fer una representació gràfica de forma directa. PÀG. MEM ens indica en quina pàgina de la memòria d'excavació hi trobem informació de la llàntia, ja sigui en els inventaris com en el text descriptiu de la excavació. Els camps TESINA i TESIS no tenen cap valor en l'actualitat, foren creats en el període de recollida de informació, pensant en aquells moments utilitzaríem part del material de cara a la nostra tesi de llicenciatura (DEA) i que d'aquesta manera podríem separar el material utilitzat del inèdit.

En l'apartat dels aspectes estratigràfics, el camp N°INVENTARI fa referència al número que es va donar a la peça per part dels investigadors que van classificar el material i el van siglar, així la PROCEDÈNCIA és l'excavació a la que pertany la peça, l'ANY que es va dur aquesta a terme, QUADRE-CALA i U.E. fan referència a conceptes topogràfics. La DATAció és la que es dona a la memòria d'excavació, afegint també el camp de DATAció AUTOR en el cas que aquest estrat en concret hagi estat estudiat amb posterioritat i del

**LES LLANTIES DE BAETULO:
DE LA REPÚBLICA A L'ANTIGUITAT TARDANA
CONTEXTOS ESTRATIGRAFICS I FONTS MUSEU**

<div style="border: 1px solid black; padding: 2px; text-align: center; margin-bottom: 10px;">ASPECTES TÈCNICS</div> <p>Nº: <input type="text"/> SIT: <input type="text"/></p> <p>LAMIN <input type="text"/></p> <p>REP: <input type="text"/></p> <p>PÀG FOT: <input type="text"/></p> <p>PÀG MEM <input type="text"/></p> <p>TESINA: <input type="text"/></p> <p>TESIS: <input type="text"/></p> <div style="border: 1px solid black; padding: 2px; text-align: center; margin-top: 10px;">ASPECTES CERAMOLÒGICS</div> <p>TIPOLOGIA: <input type="text"/></p> <p>TIP ASSIMILABLE: <input type="text"/></p> <p>GRUP: <input type="text"/></p> <p>COLOR PASTA: <input type="text"/></p> <p>COLOR VERNÍS: <input type="text"/></p> <p>PRODUCCIÓ: <input type="text"/></p> <p>L <input type="text"/> di <input type="text"/></p> <p>d <input type="text"/> H <input type="text"/></p> <p>ALTER <input style="width: 150px; height: 50px;" type="text"/></p> <div style="border: 1px solid black; padding: 2px; text-align: center; margin-top: 10px;">ASPECTES DE BIBLIOGRAFIA</div> <p>ESTRAT ESTUDIAT PER: <input type="text"/> *</p> <p>PARALLELS: <input style="width: 300px; height: 30px;" type="text"/></p> <p>BIBLIOGRAFIA: <input style="width: 300px; height: 30px;" type="text"/></p>	<div style="border: 1px solid black; padding: 2px; text-align: center; margin-bottom: 10px;">ASPECTES ESTRATIGRÀFICS</div> <p>Nº INVENTARI: <input type="text"/></p> <p>PROCEDÈCIA: <input type="text"/></p> <p>ANY <input type="text"/></p> <p>QUADRE-CALA: <input type="text"/></p> <p>U-E: <input type="text"/></p> <p>DATACIÓ: <input type="text"/></p> <p>DATACIÓ AUTOR: <input type="text"/></p> <p>CONTEXT: <input style="width: 150px; height: 20px;" type="text"/></p> <p>ESTRAT DE: <input style="width: 150px; height: 20px;" type="text"/></p> <div style="border: 1px solid black; padding: 2px; text-align: center; margin-top: 10px;">ASPECTES DE DECORACIONS I MARQUES</div> <p>MOTIU DISCUS: <input type="text"/></p> <p>MOTIU MARGO: <input type="text"/></p> <p>MOTIU ANSA: <input type="text"/></p> <p>MOTIU ALTER: <input type="text"/></p> <p>DECC IDENTICA: <input type="text"/></p> <p>DECORACIÓ: <input style="width: 100px; height: 30px;" type="text"/></p> <p>MARCA <input type="text"/></p> <p>FABRICANT: <input type="text"/></p> <p>CÒDIG MARCA <input type="text"/></p> <p>SCANI: <input style="width: 150px; height: 30px;" type="text"/></p>
---	--

Figura 1. Model de fitxa de registre.

qual l'investigador en qüestió, un cop ha revisat de nou els materials o la relació estratigràfica, decidí de donar-li una cronologia diferent a la inicial. En el camp de CONTEXT s'ha omplert amb el material que ha servit per datar l'estrat i, finalment l'ESTRAT DE fa referència a la consideració que van tenir els excavadors a l'hora d'interpretar l'estrat en qüestió. En l'apartat dedicat als aspectes ceramològics hi hem inclòs el camp de TIPOLOGIA, on s'identifica la forma estudiada. La TIP(ologia) ASSIMILABLE va sorgir de la necessitat d'ubicar tipològicament les llànties que si bé no presentaven el bec sencer, fet que feia que no es poguessin incloure de ple dins d'un tipus. El GRUP és un dels altres criteris classificatoris que hem utilitzat. Tots els fragments de llàntia es poden classificar mínimament dins d'un dels cinc grans grups: Republicanes, Volutes, Disc, Canal i TSA. establerts d'aquesta manera i que s'utilitzen àmpliament. El camp COLOR DE PASTA i COLOR DE VERNÍS fan referència a aquestes característiques físiques de les llànties. La PRODUCCIÓ l'hem utilitzada per intentar ubicar la possible zona productiva. Els altres quatre camps: L, d, di i H es van crear per donar les dimensions en llargada, diàmetre, diàmetre de *discus* i alçada de les llànties. Pel que fa a ALTER hi hem descrit la part de la llàntia que ens ha arribat, si és un fragment de disc, de bec, un perfil o una llàntia sencera.

El quart apartat fa referència als aspectes decoratius i de marques. Els camps MOTIUS DISCUS, MARGO, ANSA i ALTER van ser creats per tal de codificar i establir un ordre en la decoració que troben en aquestes diferents parts de la llàntia. En la DECC(oració) IDÈNTICA hi hem anotat aquelles llànties o fragments trobats a Badalona que presenten la mateixa decoració entre elles. La MARCA és el camp per documentar la marca tal i com ens ha arribat, l'apartat del FABRICANT és per escriure el nom sencer en el cas que hagi pogut ser restituit. En el CÒDIG MARCA s'ha fet servir un procediment similar al cas de la decoració, seguint uns principis propis per tal de fer-nos més accessible la informació. En el camp SCAN1 hi hem incorporat el dibuix de la marca, tal i com apareix en les làmines de les marques d'aquest estudi. Finalment, el cinquè apartat, on es recullen els aspectes bibliogràfics. En ESTRAT ESTUDIAT PER fem menció de l'investigador que en part del seu estudi ha publicat materials provinents del mateix estrat del qual prové el nostre material. En PARAL·LELS hi trobem les referències bibliogràfiques d'aquelles tipologies, decoracions o marques que són iguals a les que tenim en les nostres llànties.

En l'apartat BIBLIOGRAFIA hi hem inclòs totes aquelles obres que per qualsevol altre motiu ens són útils per els nostres materials.

2. HISTORIA DE LA INVESTIGACIÓ

La història de la investigació comença amb Dressel (DRESSEL, 1899) qui ofereix la primera tipologia sistemàtica de les llànties romanes. A partir d'aquest moment comencen a aparèixer diverses obres dedicades a la publicació de col·leccions de diversos museus, com és el cas de les llànties del British Museum duta a terme per Walters (WALTERS, 1914) qui estableix però, massa tipus, arribant quasi a la individualització de cada forma de llàntia. Serà amb Loeschcke (LOESCHCKE, 1919) quan es s'establiran les bases d'una tipologia amb principis més científics, ja que a part de classificar el material segons la forma, l'ordena tot seguint l'evolució cronològica que es suposava que els tipus haurien de tenir. A partir d'aquests dos autors (Dressel i Loeschcke), s'aniran creant al llarg del temps tota una sèrie de tipologies basades en els materials que cada investigador estudia. Les llànties de Corint són estudiades per Broneer (BRONEER, 1930), les dels museus hongaresos són publicades per Ivanyi (IVANYI, 1935) i al 1932 Domergue publica les llànties del museu d'Oràn (DOMERGUE, 1932).

Del 1954 tenim la publicació de les llànties de les col·leccions de Beçanson (LERAT, 1954) així com les del museu de Mainz per part de Menzel (MENZEL, 1954). Les del museu nacional de Praga són publicades al 1958 (HAKEN, 1958). Ja en la dècada dels anys 60 veuen la llum les llànties de la Mauritània Tingitana (Ponsich, 1961), les de Cartago (DENEAUVE, 1969), les de l'Antiquarium Comunale de Roma (MERCANDO, 1962), les de l'àgora d'Atenes (PERLZWEIG, 1961) i les col·leccions hongareses (SZENTLELEKY, 1969). Al 1972 apareixen publicades les llànties dels museus de Berlín (HERES, 1972) i la primera sistematització de les llànties produïdes en TSA (HAYES, 1972). Ricci publica en el 1974 l'article sobre la cronologia de les llànties romanes d'època republicana (RICCI, 1974). El primer volum de les col·leccions de British Museum dedicat a les produccions gregues i romanes d'abans d'època imperial veu la llum durant el 1975 (BAILEY, 1975) seguint tot després les publicacions de les llànties romanes produïdes a Itàlia (BAILEY, 1980), les llànties provincials romanes (BAILEY, 1988) i el quart volum dedicat a les llànties de metall i pedra (BAILEY, 1996). Provoost publica l'any 1976 la seva proposta de tipologia per a tota la producció lucernària (PROVOOST, 1976). L'any 1977 apareixen l'obra de Leibundgut, qui estudia els materials procedents de Suïssa (LEIBUNDGUT, 1977) i la publicació de la col·lecció de les llànties del museu de Nàpols (PAVOLINI, 1977).

Ja en la dècada del any 80 del segle passat trobem la publicació de les llànties del museu d'Ontario (HAYES, 1980) així com els materials grecs i cristians del museu del Louvre (LYON-CAEN, CH. i HOFF, V, 1986).

En el cas de la península ibèrica podem considerar que la història de la investigació de les llànties comença amb la publicació de les llànties del Museu Arqueològic Nacional, al 1942 amb la publicació duta a terme per Alvarez Ossorio. En el 1948 apareix la obra de Gil Farrés dedicada a les llànties del Museu Romà de Mèrida. Les llànties conservades en el museu de Girona procedents d'Empúries són publicades per Palol (PALOL, 1948) mentre que al 1952 veu la llum el treball de Fernández Chicarro sobre els material lucernari del museu de Sevilla. Del mateix any és la publicació de les llànties de Portugal (DE ALMEIDA, 1952). La següent publicació en importància és la duta a terme per Beltran-Lloris qui dona a conèixer les llànties conservades en els museus de Saragossa (BELTRAN LLORIS, 1966).

Entre els anys 1969 i 1971 es publiquen dues obres referents a les llànties de la ciutat portuguesa de Coimbra (BELCHIOR, 1969; ALARÇAO, 1971). Ja en la dècada dels anys 70 es publiquen les llànties de Belo (REMESAL, 1974), el treball dedicat a les llànties de Torre Llauder a Mataró (CLARIANA I ROIG, 1976) i les llànties del peci de Porto Cristo a Manacor (MANERA, 1983). Al 1980 surt a la llum un estudi de les llànties de Barcelona (GRANADOS i MANERA, 1980) i durant l'any 1982 els materials tardo-republicans d'Empúries (ARXE, 1982). De la extensa bibliografia de Maria Teresa Amare sobre les llànties romanes citarem dos estudis, les llànties de La Rioja (AMARE, 1987) i les d'Aragó (AMARE, 1988). L'any 1991 veuen la llum els materials de la Bètica (MORENO JIMENEZ, 1991). Una monografia dedicada a les llànties de *Pollentia* apareix al 1992 (PALANQUES, 1992). Les llànties de la tarraconense surten publicades l'any 1993 (BERNAL, 1993), al mateix any que es publiquen les de Murcia (AMANTE, 1993). Mencionarem tres obres de Morillo Cerdan, les llànties de Herrera de Pisuerga (MORILLO, 1992) i la publicació que fa referència als materials del nord de la península ibèrica (MORILLO, 1999) amb un volum dedicat a les llànties d'Astorga (MORILLO, 2003). Finalment, l'aparició de les llànties romanes d'Empúries, els materials augustals i alto-imperials, publicades l'any 2006 (CASAS i SOLER, 2006)

Pel que fa a la decoració de les llànties romanes, trobem un apartat dedicat a aquesta temàtica en quasi totes les obres dels autors que hem citat anteriorment, sent molt poques les obres que es dediquin exclusivament a analitzar la iconografia. Un dels primers treballs dedicats a aquesta temàtica són els treballs de Le Blant (LE BLANT, 1887), W. Deonna (DEONNA, 1925; 1927) així com Heron de Villefosse (HERON DE VILLEFOSSE, 1907). Ja en la dècada dels anys seixanta del S.XX comença una tendència dins de la investigació a valorar la decoració de les llànties com a part important dels valors culturals de la societat romana, exemple d'això és l'estudi de Mercedes Vegas (VEGAS, 1966b). Diferents autors segueixen aquesta tendència apareixent estudis dedicats a la evolució i a les diferències

dels diferents motius (DOMERGUE, 1966). Apareixen també obres dedicades només a temes iconogràfics en concret, com el cas dels gladiadors (BLAZQUEZ, 1958; PUJA GARCIA DE LEANIZ, 1988), militars (AMARE, 1982b), religiosos (FLEMING, 1989), literaris (AMARÉ, 1983), marítims (CARRETERO, 1991), pastorils (CARRETERO, 1989) o arquitectònics (AMARE-LIZ, 1994).

Una tendència seguida bàsicament dins del món de la investigació francesa respecte a les decoracions, és la d'analitzar-les juntament amb les marques per tal de localitzar el taller i mitjançant les dimensions de les llànties, establir la relació de quins tallers copien a quins. Exemples d'aquest mètode els trobem a Bonnet i Delplace (1982), Vertet (1983), Bemont i Bonnet (1984) i, Bonnet (1988). Al llar del nostre estudi considerarem aquest mètode com a no efectiu a l'hora d'arribar a unes conclusions generalitzables per al conjunt de la investigació.

Respecte a les marques, el primer autor que fa l'eix central del seu treball és Dressel (1899) publicant-les al CIL (XV) aquelles que es documentaven sobres les llànties trobades a Roma, i que seran el motiu de l'establiment de la seva tipologia. Es va iniciar la tendència a publicar gran part d'aquestes marques sempre amb criteri epigràfic i quasi mai citant sobre quin tipus es trobaven, sent el cas de les marques de Cerdanya recollides per Sotgiu (1968) o les publicades per Mercado (1970) en l'*Enciclopedia dell'Arte Antica*. En el cas de les marques de la narbonense recollides per Bailly (1962) si que s'especifica mínimament el tipus de llàntia sobre el que es troben.

Referent a la història de la investigació espanyola, l'autor més prolífic és sense cap mena de dubte Balil. Dels seus treballs dedicats quasi en exclusivitat a la península Ibèrica trobem els publicats l'any 1966 i 1968-69, així com d'altres on tracta temes més genèrics (BALIL, 1968, 1969, 1969b o 1982). Aquest autor estudia a fons qüestions com són els percentatges de la producció que duia marca i de la organització productiva del mateix taller, de la importància i valor de les marques *in planta pedis* o dins d'una *tabula ansata*, així com de les marques sobre llànties que ell considerava singulars (BALIL, 1966; 1968).

3. L'ESTAT DE LA QÜESTIÓ

Part de les idees que aquí s'exposen van formar part de la nostra tesi de llicenciatura (CELIS, 2005b). Una de les grans carències en la investigació de les llànties romanes és una obra que realitzi de forma crítica, una anàlisi dels mètodes utilitzats per a l'estudi d'aquest material. Les metodologies seguides fins avui en dia són molt dispars amb el que comporta, segons el nostre parer, l'obtenció d'uns resultats que no es poden comparar entre ells. La procedència dels materials a estudiar, l'origen dels mateixos en les obres de referència que s'utilitzen, el sistema de comptabilitzar fragments, les diferents opinions sobre la importància de les marques i decoracions, entre d'altres factors, permeten establir una sèrie de relacions que en les conclusions de cada autor, fan que els resultats puguin arribar a semblar contradictoris. El problema però, no és tant senzill de resoldre, dient qui té raó i que s'equivoca. No es disposa d'un corpus universal de tipologies, les taules de conversió (tal i com veurem més endavant) no sempre són fiables, es coneixen de forma arqueològica i arqueomètrica pocs tallers que hagin produït llànties (amb marca o sense), fet que ens porta a l'hora de parlar de produccions un altre cop a les contradiccions constants i dispars entre els diferents investigadors. Un dels factors que creiem que ha contribuït de forma important a arribar fins a la formació d'aquesta situació és, d'una banda, la no comprensió dels investigadors posteriors en el moment de llegir i utilitzar una obra ja publicada; d'altra banda, la naturalesa del propi material, que moltes vegades ens apareix molt fragmentat, tant el procedent d'excavacions com els que es guarden en els fons museu, amb el que ens és molt difícil determinar la seva forma. Un altre dels factors decisius en aquest endarreriment de l'estudi de les llànties en comparació amb altres tipus ceràmics és el de considerar la llàntia com un petit objecte d'art, que si bé ho és, ha impedit que es prengui com una altra classe de ceràmica romana més, tot aplicant principis propis de la història de l'art en el moment d'enfrontar en el seu estudi.

Les Tipologies existents i la Cronologia

La primera necessitat que té un investigador quan s'enfronta a un material per tal de classificar-lo és una tipologia. Les llànties són objecte d'estudi des del S.XVIII, sempre però, des del punt de vista de la història de l'art. En el present estudi no analitzarem aquest període de la investigació ja que no presenten cap mena de principi metodològic. Autors com Morillo-Cerdán (MORILLO, 1992) fa una relació d'aquests investigadors i de les seves obres.

Cada autor realitza el seu corpus basant-se amb els materials que ell estudia. Això que en principi no és criticable, acabarà sent la causa del caos actual pel que fa a les equivalències tipològiques. El problema és que gairebé des dels inicis de la investigació, cada catàleg o

estudi, presenta una nomenclatura pròpia. Si totes les formes estudiades fossin diferents, no hi hauria cap mena de problema, però la realitat és una altra, i al final una forma concreta pot arribar a presentar tantes nomenclatures tipològiques com autors l'han estudiada. Si bé existeixen taules de conversió, el cert és que alguns dels paral·lels oferts a tal efecte no corresponen exactament als que pretenen igualar. Cada autor prefereix una part de la llàntia a l'hora d'establir la seva tipologia. Gran part d'ells es basen amb el bec, d'altres en canvi, en la forma i dimensions del dipòsit, així com es van realitzant subgrups mitjançant el nombre de motlures i d'altres petites variacions morfològiques. Aquestes divisions en alguns casos, seran indicadors de diferències cronològiques, tot intentant delimitar d'una forma més precisa la datació de la llàntia que defineixen. El problema de fons però encara persisteix, i és el conèixer la procedència d'aquests materials base per a l'establiment de la tipologia. La majoria del quals ni tan sols es té una certesa del seu origen o de la formació de la col·lecció, pel que ens trobem davant de tipologies que ens ofereixen unes cronologies basades en aspectes morfològics tot seguint principis winckelmannians i que es coneix com el "mètode tipològic" (PROVOOST, 1976). D'altra banda, tenim les tipologies basades en materials procedents d'excavacions que segueixen el principi morfològic a l'hora d'establir els tipus, però aquests apareixen ordenats segons la seqüència evolutiva que ve donada per la cronologia oferta per el jaciment. Aquest fet el considerem de gran importància, ja que segons la tipologia que escollim, estarem assimilant de forma inherent unes cronologies, unes seqüències evolutives i inclús uns centres productius determinats.

Referent a la cronologia, ens interessa particularment analitzar quins principis s'han aplicat al llarg de la investigació en el cas concret a les llànties romanes, per tal de saber si parlem de cronologia de producció, d'amortització, estratigràfica o procedent d'alguna altra font.

La cronologia de producció és aquella que obtenim directament de l'excavació estratigràfica dels centres productors, aquests ens poden oferir tant una cronologia relativa com absoluta de les formes allí produïdes. En el cas de les llànties ja hem dit que no es tenen documentats un gran nombre de centres productius. Si bé es coneixen alguns, no tots ells es troben datats seguint els mateixos principis metodològics. En el cas que aquests tallers hagin produït un altre tipus de ceràmica (Andújar o Montans, per exemple), la datació de les llànties es troba recolzada per aquestes altres produccions, sent la terra sigillata la més fiable cronològicament parlant. D'altres tallers però, es daten bàsicament mitjançant la comparació cronològica dels tipus allí produïts amb els trobats en centres receptors, hagin estat aquests últims excavats o no de forma estratigràfica. Dos exemplars del que acabem de dir són el taller de *Novaesium* (VEGAS, 1964) i els dels *Oppi* al Janícol de Roma (MAESTRIPIERI i CECI, 1990). Els materials d'aquest últim a més, són presentats seguint la

proposta tipològica basada en les llànties del British Museum, realitzada a partir de materials sense cap mena de referència estratigràfica o coneixement exacte de la seva procedència.

La cronologia d'amortització la podem definir com aquella cronologia que hem obtingut en excavacions fora del centre de producció. (ROCA, 1990, 392). Seguint les premisses d'aquesta investigadora veurem com s'ha de relativitzar la importància d'aquesta cronologia d'amortització, ja que s'hi troben implícits factors tant difícils de matisar com és la vida en el temps de l'objecte ceràmic en el jaciment en qüestió. Igualment, no podem perdre mai de vista la naturalesa de l'estrat i els diferents processos que ha patit abans d'arribar a la seva amortització. La importància de les datacions ofertes per els primers jaciments excavats és bàsica, ja que d'ells es derivava després la cronologia d'altres centres receptors (o productors) estudiats amb posterioritat. A tall d'exemple analitzarem els principis cronològics seguits per Farka a l'hora d'estudiar les llànties de Magdalensberg:

“Münzen, und römische Importkeramik fixieren die Blütezeit der römischen Besiedlung des Berges etwa in das Jahrhundert von 50 v. Chr. Bis 50 n. Chr. Dies zeigt uns, welcher Zeugniswert einer genauen typologischen und chronologischen Ordnung der Keramikfunde neben den Münzen zukommt. Doch ergibt die durch die historische Situation zeitlich mehr oder weniger genau abgegrenzte Besiedlungsdauer der Stadt auf dem Magdalensberg für alle hier gemachten Funde nur eine relative Chronologie. Im wesentlichen kann nur eine Bestimmung der in der 1. Hälfte des 1. Jhs. v. Chr. Schon bestehenden und der nach der Mitte des 1. Jhs. n. Chr. erstmalig auftretenden Lampenformen gegeben werden. Eine exaktere zeitliche Abgrenzung der Fundgruppen oder Einzelfunde ist in erster Linie erst durch eine stratigraphische Untersuchung der Fundlage möglich, wobei frn Münzen und der Terra Sigillata neben den Lampen die Grösste Bedeutung zukommt.

Dies wird in unserem Falle erschwert durch den Mangel an gut beobachteten Fundzusammenhängen der früheren Funde und insbesondere dadurch, dass überhaupt kaum einheitliche und genau datierbare Straten vorhanden sind. Die wesentlichsten Anhaltspunkte geben uns Siedlungsschutt und Auffüllungen – ein Grossteil der Räume wurde in claudischer Zeit überschüttet -, so dass in den meistens Fällen für das einzelne Stück nicht mehr als ein Terminus ante quem oder post quem gewonnen werden kann. Immerhin können typologische Erwägungen den Spielraum, der für die Datierung bleibt, noch weiter einengen. Wie eben erwähnt, liegen uns von den in den ersten Jahren der vom Gesichtsverein für Kärnten ab dem Jahre 1867 systematisch durchgeführten Grabungen keine Aufzeichnungen über die Fundkomplexe vor, so dass diese Funde nur nach Typologischen Gesichtspunkten datiert werden können.“ (FARKA, 1977, 8).

Es segueix per tant el principi d'establir un terme *ante* i *post quem* a partir de les datacions absolutes ofertes per les fonts escrites a l'hora de jerarquitzar cronològicament els tipus de llànties documentats en aquest jaciment, provinguin aquestes o no, de contextos estratigràfics clars. Suposem que és per aquesta raó que sols a Magdalensberg es troben les llànties de disc ja en època tardo augustal. (FARKA, 1977, 75).

El tercer tipus de proposta cronològica és la oferta per el mètode tipològic. Provoost referent a ella escriu el següent: “*Cette hypothèse (el mètode tipològic) est fondée sur la conviction que notre aperçu typologique serait en même temps un aperçu chronologique et géographique*” (PROVOOST, 1976, 12). S’entén doncs, que la datació ens ve oferta segons la forma de la peça. Si estudiem detingudament les obres dels autors que segueixen aquest principi veurem que factors tals com el número de motlures, de dimensions de la llàntia o qualsevol altra variant tipològica, els fa considerar que un exemplar és més o menys modern que un altre que no presenta aquestes característiques. Quasi sempre el principi a seguir és a més “complicació” morfològica en el tipus, més modern aquest és. El que no ens queda gens clar és qui i com s’estableix la relació de causa - efecte entre forma i cronologia. Suposem que seguint principis winckelmannnians, que postula que lo simple és arcaic, mentre la pràctica i el pas del temps fa que la tècnica es perfeccioni. Igualment ens queda aquí sense resoldre la segona qüestió que planteja Provoost, que és la relació entre tipus i el seu origen geogràfic, idea sobre la que reflexionarem a continuació al parlar dels mètodes utilitzats per localitzar els centres productius de les llànties romanes.

Mètodes utilitzats com a indicadors de provenença

Un altre dels problemes als quals ja ens hem referit és la identificació dels centres de producció. Són pocs els tallers que s’han descobert de forma arqueològica, i d’entre ells, no tots marquen el seus productes. No es disposa en l’actualitat d’un estudi arqueomètric global ni per els tallers ni per a les marques, amb el que la localització dels centres productors es basa en la majoria del casos en criteris obtinguts mitjançant la observació a ull nu com és la caracterització de pastes i vernissos, així com els resultats oferts per mètodes com el de la quantificació, considerant que el taller s’hauria d’ubicar allà on més marques s’han documentat. Igualment, l’estudi de les decoracions mitjançant els paral·lels iconogràfics (tal i com veurem) tampoc s’han demostrat eficaç a l’hora d’identificar els tallers.

El concepte de tipus com a indicador de provenença

Provoost (PROVOOST, 1976) recull la proposta de Bailey sobre la filiació entre motllos i llànties, i com mitjançant la diferència de les dimensions d’aquestes, s’estableix tota una sèrie de jerarquies. L’idea principal que exposa és: “*Un autre élément peut contribuer dans une large mesure à la datation et à la localisation des lampes ; à savoir : la notion de la relation précise entre une série de lampes et les moules dont elles proviennent*”. (PROVOOST, 1976, 14). Degut al procés del „surmoulage“ es produeix la reducció de les dimensions de les llànties depenent del moment en que s’extreuen els motllos de la llàntia

original, ja sigui a partir de les llànties de primera, segona o tercera generació. Aquesta proposta teòrica seria raonable si tinguéssim el taller o els tallers localitzats, els motllos i restes de les produccions, cosa que ens permetria el poder establir una cronologia relativa d'aquest procés productiu. En el moment en que ens falta una d'aquestes evidències (i desgraciadament en arqueologia és lo més comú) el mètode, segons la nostra opinió, deixa de ser vàlid. Ens sorprèn l'últim raonament que postula Provoost quan diu, després de reflexionar sobre el fet que no es pot assegurar que la llàntia amb detalls menys clars sigui la més moderna, el següent: „*En général, on ne peut distinguer de telles lampes provenant d'un période ultérieure de celles provenant d'un période plus ancienne, que si on se fonde sur la technique de poterie*” (PROVOOST, 1976, 18). No entenem quina és la „technique de poterie“ que ens diu que una llàntia és més moderna que una altra. Si ens basem en aquest principi per dir que una Dressel 1 presenta una „technique de poterie“ diferent d'una Atlante VIII i com a conseqüència podriem pensar que el tipus Dressel 1 és més antic que l'Atlante VIII, estariem en lo correcte, ja que la primera presenta molts cops les característiques de pasta de la ceràmica Campaniana C mentre que la segona és la de les produccions africanes de la *terra sigillata*. Creiem però, que aquest no és el cas que aquí ens planteja Provoost.

Si d'un tipus de llàntia es realitzen contramotllos, la llàntia resultant tindrà la mateixa forma que la que ha servit com a model, així com idèntica decoració i marca en el cas que en presenti. Els problemes resultatants d'aquest procés són varis, d'un costat, saber on estava situat el taller „original“ i on els „satel.lits“, d'un altre, qüestionar-nos si permeten les característiques de pastes i vernissos poder diferenciar aquestes dues produccions. Durant molt de temps s'ha associat lliurement els principis tipològics amb els cronològics; Dressel fou un exemple d'això, ja que va ordenar els seus tipus segons ell intuïa, sense donar-los una cronologia específica. Creiem doncs, que no és metodològicament correcte donar valor de procedència a una tipologia sense que es coneguin els tallers o grans trets de la seva producció. Ens trobem al davant d'una concepció de tipologies on es barreja el concepte de tipus i classe. Tipus d'altra banda que comporta valors cronològics de *per se* sense que es sàpigi d'una manera clara com es produeix el trànsit entre forma i producció.

La decoració com a indicador de procedència

Començarem la nostra exposició amb la idea que esciu Provoost: *“L'iconographie et le style des représentations et des décors peut donner des indications pour dater et localiser les lampes, comme c'est le cas d'ailleurs pour n'importe quel objet antique”*. (PROVOOST, 1976, 18). La importància de les decoracions a l'hora d'establir cronologies només ve donada quan la poguem situar dins d'un tipus en concret i que prèviament estigui datat

(entenent datació mitjançant estratigrafia), per la qual cosa la datació de la iconografia ve realment donada per el tipus sobre la que es troba. Hi ha escenes en les llànties romanes que apareix tant en les llànties de volutes com a les de disc (la decoració vegetal, per exemple). Per la qual cosa si ens trobem amb un disc sense bec amb aquesta decoració ens és impossible dir sobre quin possible tipus es podia trobar i com a conseqüència hem d'acceptar la proposta de datació desde la forma Dressel 9 fins a la Dressel 28, dins d'una forquilla cronològica de finals del S.I aC fins al S.III dC. Aquest marge tant ampli no ens serveix per precisar la cronologia de cap estrat o especificar una datació per aquesta decoració. Referent a la localització de tallers no documentats arqueològicament mitjançant la decoració, creiem que és un principi metodològic que manca de qualsevol principi científic, per la qual cosa els resultats obtinguts no deixen de ser una realitat hipotètica i subjectiva.

Segons la opinió recollida en la publicació de les llànties d'Astorga (MORILLO, 2003, 163) els tallers situats a la península itàlica es troben durant els primers segles de l'imperi, més a prop del gust artístic del gran públic, produint llànties de gran qualitat tècnica amb un complicat lèxic iconogràfic per a un consumidor de gustos exigents i permeables a les modes imperants. Es produiria igualment un comerç d'aquestes mateixes llànties per a les èlits provincials qui compartien els mateixos gustos artístics que la „metròpoli“. Per tant els tallers ubicats a les províncies dedicarien la seva producció a àmbits geogràfics més reduïts i amb una clientela molt menys exigent tant per la qualitat del producte com per el vocabulari iconogràfic. Es pot deduir que les produccions tècnicament perfectes i amb iconografia complexa procedeixen dels tallers itàlics, mentre que les produccions depauperades són fruit del treball dels tallers provincials.

Aquesta conclusió pot ser intepretada des de molts punts de vista. D'una banda nega que els tallers provincials tinguin la capacitat tècnica per a produir llànties de qualitat, amb el que es contradiu amb el suposat establiment de sucursals, diguem-ne “legals“, de procedència itàlica. Això sembla igualment desmentit si fem cas a les característiques de producció de les llànties al campament militar de Haltern: “*Die Qualität der Lampen ist beachtlich. Sie können teilweise durchaus mit oberitalischen Stücken konkurrieren*“. (VON SCHNURBEIN, 1977, 42). Seguint però amb l'anterior raonament sobre la producció dels tallers provincials, veiem com s'estableix una causa-efecte entre qualitat tècnica i procedència.

Siensem que els motllos per fabricar les llànties es troben molts cops fets en guix, on el seu desgastament per l'ús és considerable, donaria com a resultat que un taller itàlic que estigués produint llànties “de bona qualità“ fins que el motllo estigués ja completament

desgastat. Això comportaria que les últimes llànties sortides d'aquest presentarien les característiques dels tallers provincials i per tant, les consideresim com a tals. Aquesta reflexió sumada a les conclusions anteriors, faria que estiguessim produint un error d'atribució de procedència del material.

Una altra pregunta que ens podem plantejar és que passa amb la decoració en el cas que es copiï una llàntia "itàlica" per part d'un taller local mitjançant la tècnica del contramolillo. Haurem de suposar que els artesans l'esborren del motllo ja que els seus productes estan destinats a la venda per la població "no romanitzada". La nostra reflexió és com s'ha d'interpretar llavors, que en un mateix estrat, juntament amb les llànties "provincials" aparegui TS decorada un repertori iconogràfic plenament romà.

Importants són les reflexions de Roca quan parla dels principis que poden servir a l'hora d'atribuir el material trobat en un centre de recepció a un de producció mitjançant els motius decoratius:

"En la idea de que la decoración, tanto punzones como estilos y temas, constituye un criterio de atribución nada despreciable con todo lo que ello implica, se impone pues un estudio pormenorizado y exhaustivo de la producción decorada en los mismos centros, estudio que debe contemplar; formas (con sus correspondientes variantes), características físicas (arcilla, barniz) temas y motivos, estilos (tanto personales como anónimos), cronología (siempre que sea posible sobre la base de la secuencia interna de los vertederos) y localización espacial (por vertederos siempre que sea posible). Todos estos puntos se complementan entre sí y un tratamiento lo más completo posible de cada uno de ellos garantiza un más sólido conocimiento de la producción decorada de un centro con todas sus consecuencias". (ROCA, 1990, 398).

El concepte clau, segons la nostra opinió, és el de centre de producció. Serà sols a partir d'aquest que es poden inventariar els motius decoratius per posteriorment comprovar que el material procedent d'un centre receptor pugui pertànyer o no a un centre productor en concret. Igualment aquesta informació arqueològica s'hauria de poder combinar amb els resultats obtinguts mitjançant els estudis arqueomètrics d'aquests mateixos tallers.

Les marques com a indicador de provenença

Bonnet reflexiona i diferencia els termes de marca i firma:

"par «signature» on tend à caractériser un individu par son nom propre. Ce terme fait référence à la fabrication, d'autant plus que le nom est parfois précédé de la mention OFFICINA (...). Le terme «marque» peut être accompagné de l'adjectif anépigraphie. Il recouvre tous les signes isolés, ou qui accompagnent les signatures (...) Mais ce terme est souvent utilisé aussi pour parler de signature : «signature» renvoi à un homme, «marque» implique surcroît la notion d'atelier, de firme, de label" (BONNET, 1988, 15).

La valoració que Provoost en fa sobre elles és la següent: *“La valeur des marques de potier pour dater et localiser les lampes est moins grande qu'on pourrait penser à première vue. Ceci provient du fait que chaque lampe peut être imitée n'importe où et n'importe quand de façon quasi mécanique (...) Jusqu'à maintenant les résultats se réduisent pratiquement à rien”*. (PROVOOST, 1976, 18).

Podem extreure d'aquestes línies dos conceptes, d'una banda ens diu que la llàntia es pot “piratejar” i amb ella la marca que es troba en la original, per això, la marca sola no ens serveix per decidir on podia estar ubicat un taller ja que la “còpia” es suposa que ha estat fabricada en un altre lloc. El segon concepte es troba implícit en el fet que no es coneixen molts dels tallers, així doncs, ens movem quasi sempre dins de la hipòtesi sobre les seves ubicacions.

La marca com a part de la informació sobre l'origen de les produccions té la seva importància, ja que obres com les de Bailey (BAILEY, 1980, 1988) sobre les col·leccions del British Museum estan estructurades sobre les àrees productives de les llànties estudiades. Aquest fet ens ha dut a llegir amb cura els principis sobre els quals l'autor es basa a l'hora d'establir aquestes diferències, així llegim: *“This second volume of the Catalogue of the Lamps in the British Museum is devoted to lamps which were manufactured in Italy, as far as that can be determined. There is no doubt that the great majority of the lamps included are of Italian origin, but in a few cases this conjectural and possibly controversial”* (BAILEY, 1890, vii). El fet es que no trobem en cap altra part de la seva obra una altra referència sobre la que basa aquesta afirmació.

Si llegim la introducció dels seu tercer volum ens trobem amb la següent justificació: *“This volume of the Catalogue of the Lamps in the British Museum, the third in the series, includes pottery lamps made within the area of Roman rule during the Imperial period (...) The lamps are grouped geographically by place of manufacture, where this can be determined, but it may be that some have been attributed erroneously”*. (BAILEY, 1988, vii), que com hem vist just abans, és el mateix principi metodològic que es segueix en el volum II. El nostre interès es centra en conèixer les premisses sobre les que s'ha basat aquest autor per diferenciar les produccions, aquelles que per tipus i característiques tècniques siguin molt similars entre elles. La resposta ens ve donada per el propi Bailey en un altre article:

“One of the difficulties here turns on the nature of verbal descriptions of such features as texture, density and above all, colour: even the most elaborate colour-chart (Munsell) is inadequate to convey the latter in archaeological work. These nuances cannot be described in words, and yet, some generalizations must be made if a work of synthesis is to be useful to the reader. Statements on such matters as colour and

texture must therefore be over-simplified ones, which do not begin to convey the complexity of judgements made on the basis of years of experience in handling and observing the artefacts themselves. (...) To echo the words of Professor Ashmole, writing about marble identification and scientific examination: "I fear that we shall have to rely on a method (...) which was employed (...) for centuries (...), namely, that of the naked eye and common sense". (BAILEY, 1981, 62)

Segurament aquestes reflexions són correctes, per el que no ens queda tant clar és qui estableix que una llàntia del tipus X amb una pasta i un vernís de Y característiques, estigui fabricada en tal lloc. L'exemple del professor Ashmole es refereix als marbres, materials que pateixen molt poques variacions de composició al llarg dels anys, i on les canteres d'on procedeixen poden ser contrastades de forma fefaent. La observació macroscòpica d'una ceràmica ens ofereix informació, però encara que la puguem descriure perfectament, sense un posterior anàlisi arqueomètric, serà molt difícil poder teoritzar sobre el seu origen. Bailey exposa la següent idea sobre el concepte de marca i l'origen dels tallers:

"Subjective judgments are open to argument and some co-workers in the field of lamp-study may well object to the banishment of KEACEI and CCORVRS from Italy (and probably worked in western Tripolitania, in Africa Proconsularis) and the inclusion of such names as CLOHELI and CCLOSVC as Italians makers, rather than African makers of lamps. In this context, the writer must admit that he has published both CIVNDRAC and MNOVIVST as Italian Makers, whereas he now believes them to be both North African residents." (BAILEY, 1980, 89-90).

Realitat que redueix a la simple opinió el fet d'ubicar els tallers en una zona geogràfica en concret, i sense saber els motius per la decisió de situar primer un taller a Itàlia i després canviar-lo a Àfrica. Bailey fa però una sèrie de reflexions que considerem molt interessants com és el fet de mencionar la relativa importància de les llistes de les firmes amb les següents paraules: *"Such lists may be misleading as far as the first aspect is concerned, as their incompleteness, reflecting only those lamps which are published or which are readily available in Museum collections, may give a false impression as to the place of manufacture." (BAILEY, 1980, 89).*

Aquesta reflexió ens porta al terreny de les llistes de les marques. El primer que hauríem de saber és d'on procedeix el material. Si és de fons de museu o de jaciments excavats amb estratigrafia. En segon terme és saber si en la llista apareix junt al nom del ceramista el tipus sobre el que s'ha trobat la marca. Pavolini reflexiona sobre aquest fet dient:

"Fa parte del metodo di Dressel riferirsi costantemente alla tipologia degli esemplari sui quali sono presenti i diversi bolli: una prassi di catalogazione abbandonata dagli studiosi che in seguito compilarono pur utili indici e repertori di firme su lucerne (quali Bailly 1962; Balil 1968 e 1968; Sotgiu 1968; Mercado 1970), per essere recuperata, a ben vedere, solo a partire dalla seconda metà degli anni '70." (PAVOLINI, 1994, 65).

Només amb la descripció del tipus i la marca ens permetrà al menys, encara que no es conegui el taller de forma arqueològica, poder començar a efectuar llistes creuades entre tipus i marques per tal de poder establir quins possibles tipus produïa un possible taller. No ens hem d'oblidar però, de les còpies, encara que això suposa segons el nostre parer, només un problema de identificació de tallers. Si es copia la marca es copia també la forma sobre la que es troba, fet que ens indica que no s'inventen noves formes sobre marques i tipus ja existents.

Tipus, decoració i marca com a indicadors de provenença

El principi de la conjunció de la marca junt amb el tipus i la decoració fou el mètode utilitzat per Bonnet (BONNET, 1988) a l'hora de realitzar un complex estudi mitjançant la comparació de diversos materials per arribar a una sèrie de conclusions sobre la provenença de les llànties estudiades. El que ens interessa però, és analitzar sobre quins principis metodològics es va basar aquesta investigadora francesa.

El primer que sorprèn és conèixer l'origen dels materials que estudia, procedents de fons de museu. Segons la opinió de la mateixa autora, considera que les col·leccions de llànties conservades en museus provincials o locals deurien estar formades per materials procedents de la mateixa zona on es troba el museu (BONNET, 1988, 11). D'aquesta manera equipara els materials de fons museu amb els procedents d'estratigrafies. Tot seguit analitza els tipus i codifica d'una forma exhaustiva els motius decoratius per poder establir amb posterioritat comparacions i detectar, d'aquesta manera, els que procedeixen dels mateixos punxons. Estudia tot seguit el tipus i la decoració comparant-la amb la marca, tot establint tallers que fabriquen uns tipus amb unes decoracions determinades. Fins aquí, creiem que si bé això pot no reflectir tota la realitat, tampoc és incorrecte, ja que està basat sobre objectes reals. El problema comença quan aquest model es jerarquitzava i s'universalitza.

Bonnet estableix sèries de produccions mitjançant el tamany de les llànties tot seguint els principis del "surmoulage". Un cop té establertes les dimensions de les llànties, analitza les decoracions de forma conjunta amb el tipus i, mitjançant la marca, identifica quins tallers copien a quins. El més controvertit de tot aquests sistema és que un cop ho té jerarquitzat, localitza els tallers i els ubica de forma geogràfica gràcies als resultats de les estadístiques de les troballes: on més marques s'han localitzat, allà que es situa el taller. Aquest principi però, és pot anular completament exposant que el número de marques conegudes és fruit de factors tals com les excavacions dutes a terme o els estudis publicats.

Un altre plantejament que ens poder fer és en el cas que es documentin noves llàntries marcades amb decoració, però de tamany diferent a les que s'havien utilitzat per a establir la jerarquització dels tallers, si hauríem de canviar llavors aquesta relació de qui copia a qui, fet que implica que la troballa d'una llàntia diferent al que hem teoritzat ens invalida tot l'estudi precedent. Segons la nostra opinió, aquest sistema de localitzar i establir relacions entre els tallers és la menys aconsellable de totes. Perquè no podem obviar que van existir tallers que produïen llàntries sense marca, factor que ens obliga a reflexionar i resoldre la seva ubicació dins del sistema.

Una altra de les reflexions de la que volem deixar constància és el fer que es consideri a les marques com a indicador de tipologies dins d'una classe. Ja hem vist que en molts casos, l'únic que ens queda tipològicament parlant d'una marca és la base sobre la que es troba, sense la resta de la llàntia que ens permeti determinar el seu tipus. S'ha especulat sobre el fet que sigui precisament aquesta marca la que ens indiqui la forma de la llàntia, al que hem de respondre que hi ha produccions com en el cas del taller dels *Oppi* o el de *COPPIRES* on es documenta per a cada un d'ells uns divuit tipus diferents de llàntries (MAESTRIPIERI i CECI, 1990, 128) per la qual cosa aplicar aquest principi de reconeixement és del tot impossible.

4. LES TIPOLOGIES

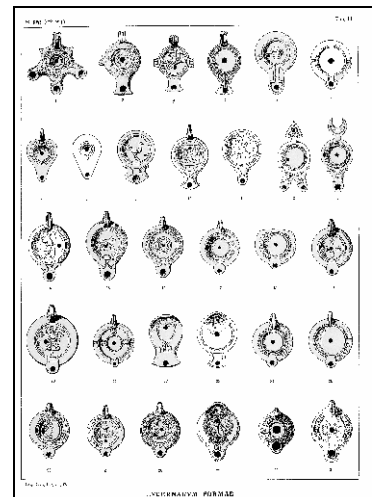

En aquest capítol exposarem quines són les principals tipologies que s'han fet servir al llarg de la història de la investigació. Ens interessa destacar d'elles la natura de la seva creació; sobre quins materials es basa, quina part de la llàntia s'ha utilitzat a l'hora de establir els tipus i finalment, les cronologies que s'ofereixen. Part d'elles van ser ja objecte d'estudi en la nostra tesi de llicenciatura (CELIS, 2005b) i resumides en la seva posterior publicació (CELIS, e/p), així com d'un capítol dedicat a les llànties en un llibre dedicat a la ceràmica romana (CELIS, 2005a). Aquí s'exposarà d'una forma més detallada i crítica els seus principis metodològics.

No s'analitzaran totes les tipologies existents per diversos motius. El primer d'ells és que només ens interessin les tipologies sistemàtiques basades en materials documentats en el Mediterrani occidental ja que les nostres llànties provenen d'aquesta zona geogràfica. Creiem que el fet d'analitzar i utilitzar autors com Broneer (BRONEER, 1930) qui basa el seu estudi en les llànties procedents de Corint, no ens ofereix el marc de referència, tant tipològica, cronològica i de produccions adequat. La problemàtica dels materials en la part oriental de l'imperi romà és diferent a la de la part occidental. La conquesta romana es produí sota premisses culturals i tecnològiques (en el cas de Grècia es coneixen relativament bé els centres de producció) molts diferents a les de la part occidental. Un altre dels motius que creiem important és el fet de comparar resultats entre allò que es considera com a semblant, i com a tal hem d'intentar parlar de problemàtiques o respostes similars per un material de similars característiques. L'àmbit geogràfic doncs, de les tipologies que s'analitzaran serà el de la Península Italiana (Dressel, Ricci, Bisi i Bailey); els campaments del limes germànic (Loeschcke i Leibundgut); el nord d'Àfrica (Deneauve, Ponsich i Atlante); els materials procedents de la península ibèrica (Palol), així com les llànties del British Museum (Bailey). L'ordre d'exposició l'hem disposat en el cas de les dos primeres tipologies, per antiguitat de les obres, en el primer cas Dressel i tot seguit Loeschcke. Les que vindran a continuació estan ordenades segons la cronologia i importància dels materials que s'estudia, tot tancant la llista les llànties fabricades en TSA.

La tipologia J.Bussièrre efectuada a partir de les llànties d'Algèria no ha estat aquí analitzada de forma detallada, la raó és que un cop més els materials procedeixen de fons de museus fet que implica que les datacions ofertes no són de primera mà. L'ordre dels tipus es troba establert seguint els principis de l'Atlante (*vide infra*) ordenats per grans grups als que se'ls hi dóna una lletra seguit del tipus en números romans i per últim, el subtipus indicat amb un número. No volíem però, deixar de fer-hi menció ja que les llànties alto-imperials d'Empúries (CASAS i SOLER, 2006) han estat classificades amb aquesta tipologia i nosaltres les utilitzarem en els capítols de marques i decoracions.

Dressel

Dressel publicà per primera vegada l'any 1899 una tipologia sistemàtica de les llànties romanes. Estableix 31 tipus (Làmines 2 i 3) per la forma del bec tot ordenant-les en una seqüència cronològica segons ell creia que deurién haver estat produïdes. L'origen de les llànties són els museus de la ciutat de Roma i perifèria tal i com es desprèn de les seves paraules:

“In lucernis hoc volumine edendis cum earum sylloge exhibenda esset, quae ex solo urbano vel suburbano prodierunt, exempla in museis Romanis et publicis et privatis extantia, vel quae in Latium reperta sunt, quam potui plene hic composui; ex lucernis in museis exteris primariis adservatis, quarum origo saepe ignota saepiusque non satis certa aut omnio dubia est, eas tantum recepi, quae accesserunt e collectionibus in urbe congestis vel quas museorum praepositi vel inventaria Roma allatas esse indicaverunt”. (DRESSEL, 1899, 782)

Un cop analitza les llànties republicanes (tipus 1-4) conclou que aquestes presenten unes característiques de pasta i de vernís característiques, tot situant-les fins com a mínim, en temps d'August:

“Lucernae haud raro colore nigro vel nigrescente (plerumque minus nitenti quam in praecedentibus) aut rubro obductae modo carent ornamentis, modo exornatae sunt globulis prominentibus aut hederæ vitisve racemis; formas earum in tabula huic volumini addita reperies sub n. 1. 2. His proxime accedunt quae easdem fere formas exhibere solent (dominatur forma 3) sed officinatoris vel figuli nomen stilo incisum habent ante cocturam saepe perscriptum; nonnumquam figuris, animalibus, alias rebus exornatae sunt. Hoc lucernarum genus postremi liberae rei publicae saeculi ut videtur proprium usque ad Augusti fere aetatem perdurasse vere simile est”. (DRESSEL, 1899, 782-783)

Les marques que presenten aquest tipus de llànties són lletres aïllades, o petits cercles: *“Aetis proxime subsequenti lucernas adsignandas esse puto, quae sub fundo habere solent litteras magnas aut singulares, aut plures monogrammate coniunctas: litterae stilo inscriptae ante cocturam in hastarum dunctuumve extremitatibus parvis circulis exornatae hisque insuper saepenumero circumdatae sunt”.* (DRESSEL, 1899, 782). Tot seguint la seva exposició, analitza els tipus 5 i 6 (les Firmalampen). Descriu les característiques de pasta, fet que li permet teoritzar que aquestes llànties no es troben produïdes a la ciutat de Roma, sinó que s'han de considerar produccions provincials, amb una cronologia des d'època d'August fins a finals del S.I dC:

“Hoc lucernarum genus, cuius exempla nominibus COMMVNIS, FORTIS, STROBILI aliis notata occurrunt Romanae ditionis vestigia extant, urbanum esse non credo. In urbe enim minus frequenter effodiuntur quam in aliis regionibus saepiusque in eis occurrit O littera punctum habens in media parte (...); quae litterae forma cum Gallicis regionibus vedeatur esse peculiaris (...), harum lucernarum patriam in Gallia cispadana quaerendam esse veri simile est. Fiebant fortasse in agro Mutinensi unde innotuit titulus tegulae impressum AD FORN CA || L AEMILI || FORTIS (...); quem propter formacis mentionem et figuli cognomen in his determinatur eo, quod in sepulcris prope Bononiam et prope Alpinarum effossis una cum lucernis nominibus CRESCENS,

FORTIS, VIBIANI, notatis reperti sunt nummi M. Agrippae et Augusti (...) et quod a.79 cum Pompeii obruerentur etiam tum in uso erant lucernae huius generis ex officinis Atimeti, Communis, Echionis, Eucarpi, Fortis, Myronis, Pastoris, Phoetasi, Sabini, Saturnini, Strobili, Verecundi; (...) videntur igitur fictae esse inde ab Augusti fere aetate usque ad saeculum I post Chr. fere exiens. (DRESSEL, 1899, 783)

Les següents llànties que descriu són les que ell considera com a les d'edat imperial:

“Quarto genere comprehenduntur lucernae innumerabiles fere aetatis imperatoriae reliquae, quarum formas praecipuas in tabula composui sub n. 6-31 eo ordine digestas qui mihi visus est aetati quodammodo respondere” (DRESSEL, 1899, 783). La proposta cronològica que presenta Dressel és bastant confusa, ja que compara els tipus de Roma amb els trobats a Pompeia i les similituds o diferències que entre elles es produeixen seran les que decidiran les datacions: *“Ordo quem statui coniecturis fere nititur petitis ex ipsis lucernarum formis et titulorum natura, cum certiora singularum aetatum indicia in effossionibus investigare nemo quod sciam adhuc instituerit. Lucernis Pompeiis effossis hae ex nostris accuratius determinantur: quae in tabula notatae sunt numeris 5, 12, 15, 19, 20, 24 Pompeiis occurrunt omnibus ex partibus similes, item lucernae n. 7 et 9, nisi quod Pompeiis illa manubrio caret, haec manubrio instructa est; similia sunt etiam exempla Pompeiana lucernarum n. 6 et 27, quibus accedit n. 4 sic variata ut manubrium exhibeat lucernae n. 23. Pompeiis praeterea occurrit lucerna antiquioris aetatis n.2 – Inter lucernas formae 28 (vel 27) cum nonnullae protomas exhibeant similes Aurelio Caeserati, Lucillae vel Crispinae, Iulia Domnae (...), eae certe exeunti saeculo secundo vel tertio ineunti tribuendae sunt; sed eadem forma sine dubio iam antea in usu erat (Pompeiis simillima occurrit n.27) et potest perdurasse ultra aetatem Severianam.* (DRESSEL, 1899, 783).

Farà tot seguit un anàlisi de les diferents possibilitats de trobar els noms a les marques, així com diverses fórmules epigràfiques:

“In reliquis lucernis aetatis imperatore notae saepissime breviatae aut tria nomina enuntiant, aut gentilicium et cognomen, aut cognomen solum; praenomen cum gentilicio raro offenditur (...), rarissime gentilicium solum (...). Cognomina nude posita saepius secundo caso enuntiatum quam primo; reliquae notae, si praescriptae sunt, nomina enuntiant secundo casu (...) primum casum exhibentes videntur esse reliquis antiquiores. Haud ita raro occurrit formula ex officina sequente cognomine aut gentilicio; fecit semel tantum. (...) Nomina, incertum utrum breviata an perscripta, in –a desinentia, veluti Bassa, Beneria, Furia, Gabinia, cum omnia fere ambiguae sint interpretationis, nun mulierum sint nou satis certum est; etiam ANNAMMEA, FABTERTIA, LEASAE nun recte intellegantur de mulieribus non liquet. Certerum, ut in tegulis offinatrices occurrunt, ita lucernarum quoque officinae mulierum possunt fuisse; mulieris sine dubio est lucerna inscripta Stacten(is)”. (DRESSEL, 1899, 783)

Podem concloure dient que l'objectiu final de Dressel era el de donar a conèixer les marques sobre les que es trobaven les llànties, tot lligant d'aquesta manera epigrafia i decoració amb els possibles tallers que havien produït aquestes llànties:

“Tota omnino quaestio de locis ubi lucernae factae sint, iam per se incerta et obscura, eo insuper perturbatur, quod in officinis urbanis vel suburbanis ultimi ordinis lucernae aliarum officinarum tam urbanae quam importatae imitando effingebantur. Eiusmodi lucernas eas esse puto, quae diversarum officinarum notis notatae sunt, cum ex una edemque forma negligenter expressae ornamenta et anaglypha exhibeant plane gemella. Hic ornamentorum consensus cum notarum diversitate coniunctus nequaquam confundendus est cum anaglyphorum repetitione obvia, ut infra videbimus, in lucernis diversarum officinarum; in his enim forma et ornamenta eleganter et nitide expressa

esse solent, in adulterinis totum artificium ruidius est et negligentius, anaglyphorum praesertim lineamenta atque minutiora, utpote non suis formis expressa sed e lucernis iam coctis imprimendo desumpta, languida sunt atque confussa". (DRESSEL, 1899, 782)

Dressel - Lamboglia

Els primers autors a dotar d'una cronologia contrastada estratigràficament a la tipologia de Dressel foren Lamboglia i Beltrán (LAMBOGLIA – BELTRAN, 1952, 87-89) qui utilitzen els resultats de les excavacions de Ventimiglia (Làmines 4 i 5). Serà també la que nosaltres oferirem al llarg d'aquest estudi a l'hora de, donat el cas, fer comparacions amb els materials de Badalona apareguts sense estratigrafia. Tipològicament no inclouen la forma Dressel 1, així com tampoc les formes Dressel 7, 8, 18, 22, 23 i 29. Influenciats per autors com Loeschcke (*vide infra*) subdividiran la forma Dressel 5 en tres subtipus (A, B i C) a l'igual que la forma Dressel 9 en tres variants (A, B i C). Ofereixen també dos exemples de Dressel 11 sense que hi hagi cap mena de lletra per diferenciar-les, dos formes més de Dressel 16, tres de Dressel 28 i el mateix nombre de Dressel 31.

Dressel – Bailly

Bailly (1962) fa un recull de les marques aparegudes sobre les llàntries de la Narbonense. (Làmines 6 i 7). L'autor ens indica que ha utilitzat la tipologia de Dressel: "*Nous nous sommes basé, pour la typologie des formes de lampes, sur la classification de Dressel recomposée par N.Lamboglia qui a accepté de la reproduire dans de tableau ci contre*". (BAILLY, 1952, 79). De totes maneres podem apreciar una sèrie de diferències respecte a la mencionada tipologia de Dressel – Lamboglia. Pel que fa als tipus, torna a incloure la Dressel 1, als tipus Dressel 5 (A, B i C) n'hi afegeix un de nou, el Dressel 5D, manté els tres subtipus de Dressel – Lamboglia 9 (A, B i C), els dos de la Dressel 11 (A i B). Redueix a un sol exemple a la Dressel 16. Pel que fa les llàntries de disc, estableix dos tipus diferents de Dressel 28, la A i la B, així com també dos de Dressel 30 (A i B). Per contra, treu de la classificació (a l'igual que Lamboglia) els tipus Dressel 7,8, 18, 22, 23 i 29. Les cronologies varien molt poc respecte a les que atorguen Lamboglia i Beltrán (1952).

Loeschcke

La segona tipologia apareguda després de Dressel seguint mètodes científics és la de Loeschcke (LOESCHCKE, 1919) i és considerada per el propi autor com una novetat degut a les característiques del material: "*(...) Zum erstenmal ist in dieser Arbeit eine weitgehende wissenschaftliche Ausnutzung sämtlicher Lampenfragmente eines grossen Fundkomplexes durchgeführt worden*." (LOESCHCKE, 1919, 485). L'autor fa una classificació tant de les

llànties de ceràmica com les de metall. Referent a les llànties ceràmiques, estableix 14 tipus (Làmines 8, 9 i 10) dins de tres grans grups (Bildlampen, Firmalampen i Offenen Lampen), seguint una seqüència cronològica segons la forma del bec, així com subdivisions dins d'ells segons el perfil de l'orla. Del grup de les Bildlampen formen part els tipus I, II, III, IV, V, VI, VII i VIII. Les Firmalampen comprenen els tipus IX i X, i per últim, les Offenen Lampen del tipus XI al XIV. Pel que fa a les orles, pertanyen a les Bildlampen les que s'emmarquen dins del grup I fins al VIII i a les Firmalampen el tipus IX. Ja veurem més endavant la relació que guarden entre ells, així com les seves cronologies.

L'origen dels materials són els trobats a Vindonissa (Windisch, en l'actual Suïssa), campament militar del limes germànic el qual es va començar a excavar ja finals del S.XIX. És la primera vegada que un autor deixa clar quin és el material que utilitzarà per la seva tipologia:

“Nur die mit Sicherheit in Vindonissa gefunden Lampen und Lampenreste sind im Katalog aufgezählt – ein Anhang nennt die Pseudo-Vindonissalampen – und zwar bewusst in möglichst knapper Form unter Hinzufügung der notwendigsten sachlichen Angaben, wie sie in keiner Veröffentlichung antiker Lampenreste in Zukunft fehlen sollten – vor allem auch nicht im CIL! – denn sie erst enthalten die für die genaue Kenntnis des Stückes und seine wissenschaftliche Verwertbarkeit unerlässlichen Daten.” (LOESCHCKE, 1919, 202-203).

La datació que s'ofereix per aquests materials ve donada per l'ocupació del campament, entre el 14 dC i el 100/101 dC (LOESCHCKE, 1919, 197-198, 485) així com per paral·lelismes de tota una sèrie de jaciments excavats ja en aquella època també en el limes germànic:

“Die wichtigsten Grundlagen für diese chronologischen Fixierungen lieferten die sorgfältigen Ausgrabungen der augusteischen Lager in Haltern a.d. Lippe, des claudischen und flavischen Lagers von Hofheim i. Taunus, die Funde aus den vom Vessuv verschütteten Städten, den älteren Limesanlagen, zahlreichen Gräberfeldern – vor allem denjenigen von Nona, Pettau und Hedderheim – und ungezählten Einzelgräbern. Erfordert solch weitgetriebene Einzelbeobachtung auch in vielem eine entsagungsvolle Kleinarbeit, so hat sie – wie ich glaube – auch in diesem Fall zu solch grosser Menge fester Resultate geführt, dass die Lampen von Vindonissa nunmehr zum Eckstein unserer Kenntnis der Lampen des 1. Jahrhunderts n.Chr. geworden sind.” (LOESCHCKE, 1919, 486)

Serà però, de capital importància l'estudi de Elisabeth Ettlinger i Christophy Simonett (1952) ja que gran part dels materials estudiats per Loeschcke provenen també d'aquest sector del campament militar. En la seva introducció llegim:

“Das umfangreiche Material über das ehemalige Legionslager Vindonissa wird in Form von Grabungsnotizen, Plänen und vor allem in grossen Mengen von Kleinfunden im Museum in Brugg gesammelt. Neben den laufenden, jährlichen Grabungsberichten der Gesellschaft Pro Vindonissa sind verschiedene Teilgebiete in grösseren Monographien bearbeitet worden. Als erstes erschienen 1919 Loeschckes „Lampen aus Vindonissa”,

FORMA	CRONOLOGIA	FORMA	CRONOLOGIA
1	-	15	40 – 70 dC
2	S.II – I aC	16	40 – 70 dC
3	S.II – I aC	17	-
4	S.II – I aC	18	S. II – III dC
5 A	60 – 100 dC	19	S. II – III dC
5 B	60 – 100 dC	20	S. II – III dC
5 C	60 – 100 dC	21	S. II – III dC
6	S. II dC	22	S. II – III dC
7	-	23	S. II – III dC
8	-	24	S. II – III dC
9 A	Tiberi	25	S. II – III dC
9 B	Claudi	26	S. II – III dC
9 C	Vespasià	27	S. II – III dC
10	Vespasià – Inicis S.II dC	28	S. II – III dC
11	40 – 70 d.C	29	-
12	Vespasià – Inicis S.II dC	30	S.III – IV dC
13	Vespasià – Inicis S.II dC	31	S.IV dC
14	40 – 70 dC		

Figura 2. Proposta tipològica i cronològica de Dressel - Lamboglia

FORMA	CRONOLOGIA	FORMA	CRONOLOGIA
1	Època Republicana	14	Flavis
2	Època Republicana	15	Flavis
3	Època Republicana	16	Juli - Claudis
4	Època Republicana	17	S.II dC
5 A	Flavis	19	S.II dC
5 B	S. II dC	20	S.II dC
5 C	S. II dC	21	S.II dC
5 D	S. III dC	24	S.II dC
6	S. II dC	25	S.II dC
9 A	Juli - Claudis	26	S.II dC
9 B	Juli – Claudis	27	S.II dC
9 C	Flavis	28 A	S.II dC
10	Juli – Claudis	28 B	S.III dC
11 A	Juli – Claudis	30 A	S.III dC
11 B	Juli – Claudis	30 B	S.III dC
12	Juli – Claudis	31	S.IV dC
13	Juli – Claudis		

Figura 3. Proposta tipològica i cronològica de Dressel - Bailly

FORMA	CRONOLOGIA	FORMA	CRONOLOGIA
I A	August – Tiberi	VIII	½ S.I dC
I B	Tiberi – Claudis	IX	A partir del 75 dC
I C	Neró - Flavis	IX D	A partir del 75 dC
II	Post Augustal	X	75 – S.III dC
III	Post Augustal	X K	75 – S.III dC
IV	Post Augustal	XI	½ S.I dC
V	½ – ¾ S.I dC	XII	¾ S.I dC
VI	2 ½ S.I dC	XIII	Finals S.I – S.II dC ?
VII	Segon terç S.I dC	XIV	1 ½ S.I dC

Figura 4. Proposta tipològica i cronològica de Loeschcke

ein Werk, das grundlegend und einzigartig geblieben ist. (...) Noch unter der Oberleitung von Konservator Th.Eckinger begann C.Simonetti im Jahre 1933 mit den Vorarbeiten zu einer Publikation der Keramik aus dem Schutthügel von Vindonissa. Hierbei stand von vorneherein fest, dass die Terra Sigillata und die Lampen nicht in diese Bearbeitung miteinbezogen werden sollte, deren Rahmen sonst zu weit gespannt gewesen wäre. Das Hauptinteresse lag vielmehr darin, den ungeheuren Reichtum der übrigen Keramikformen zu erfassen. Das in zahllosen Kisten im Keller des Museums in Brugg aufgestapelte Material aus dem gesamten früheren Grabungen wurden von C.Simonett nach typologischen Gesichtspunkten durchgesehen. Er hat alle Formen, die im Schutthügelmaterial auftreten, notiert und mit vielen einzelnen Varianten gezeichnet. Da die Keramik aus dem Schutthügel natürlicherweise immer nur in Bruchstücken vorliegt, hat Simonett sehr viele ganze oder ergänzbare Exemplare aus dem Lager als Beispiele für die im Schutthügel auftretenden Formen benützt. (...) Um diesem Mangel abzuwehren und auch um die Publikation über das Vorlegen einer reinen Typologie hinaus zu erweitern, wurde von E. Ettliger das Material der Schutthügelgrabung 1944/45 durchgesehen und statistisch aufgenommen. Ferner wurde im Jahre 1948 erstmals mit einer stratigraphischen Untersuchung am Schutthügel begonnen. Die Ergebnisse dieser Grabung in Verbindung mit der Fundstatistik von 1944 bilden also den Anhang zu der Vorliegenden Typologie und ergänzen sie in vielen, wesentlichen Punkten. Eine Lösung der bestehenden Schutthügel-Fragen ergibt sich hieraus noch nicht, aber durch weitere, systematische Grabungen mit Untersuchung des Materials in der gezeigten Weise ist man nun zweifellos imstande eindeutige Ergebnisse herbeizuführen.” (ETTLINGER, 1952, 5).

Per la qual cosa podem afirmar que la idea que la tipologia de Loeschcke fou la primera en seguir uns mètodes arqueològics moderns (i per tant amb unes cronologies fiables) no és certa. No serà fins a l'any 1948 que s'aplicarà el mètode estratigràfic en aquest jaciment. Tenim en tot cas, uns materials (les llànties estudiades per Loeschcke) procedents d'un lloc concret amb una delimitació temporal també concreta però que no ens permet de cap de les maneres, el poder assignar una cronologia exacta a cap dels tipus descrits.

Ricci

Ricci (RICCI, 1974) ens ofereix una tipologia per a les llànties romanes d'època Republicana (Làmines 11, 12 i 13). Manté els tipus que ja havia descrit Dressel (DRESSEL, 1899) tot afegint-hi una nova subdivisió individualitzada mitjançant un número. En el cas de les Dressel 1 documenta dos subtipus, la Dressel 1A i 1B. La Dressel 2 amb un subtipus nou, la Dressel 2A. Una nova forma, la Dressel 2/3. Un subtipus de la Dressel 3, la Dressel 3A i finalment, la Dressel 4 amb la variant Dressel 4A. Estableix vuit tipus nous, als que els hi dóna el seu cognom i una lletra de l'abecedari, aquests són els Ricci A, B, C, D, E, F, G i H. Utilitza materials inèdits amb estratigrafia provinents del foro romà, de l'Antiquarium Comunale de Roma, de la necròpolis de l'Esquil·lí així com materials provinents de pecis i d'altres excavacions amb estratigrafia. (RICCI, 1974, 170-171)

A part de la informació obtinguda per les excavacions abans mencionades, utilitzarà per datar els materials que són la base de la seva tipologia altres excavacions com són les

d'Ostia, la necròpoli de St-Rémy, *Albintimilium* i el foro de Cèsar. Els pecis del Gand Conglué, el Sec, el Porquerolles, Titan, Dramont A i Planier 3. (RICCI, 1974, 171-172). L'autora fa també una clara diferenciació entre les cronologies ofertes per aquest dos tipus d'excavacions. En el cas de les terrestres pensa que s'han de considerar com a datacions *post quem*, essent possible la persistència de fragments en estrats successius, cosa que no passa en el cas de les necròpolis i els derelictes, que suposen un conjunt tancat des del punt de vista cronològic. (RICCI, 1974, 172-173)

Deneauve

Deneauve estableix tretze tipus de llàntries romanes (Làmines 14, 15, 16, 17 i 18), encara que també descriu llàntries púniques i gregues, que en no inclourem en el nostre estudi. L'ordre en que ens apareixen ve donat per la forma del bec (seguint altres autors com Loeschcke o Lerat), estant ordenades cronològicament. Les llàntries republicanes corresponen als tipus I, II i III, les llàntries de volutes als tipus IV i V, les llàntries de disc als tipus VI, VII i VIII, les llàntries africanes al tipus X, mentre que els tipus XI, XII i XIII corresponen a llàntries situades cronològicament a finals del S.III dC i inicis del S.IV dC (DENEAUVE, 1969, 79-80). Inclou a més un complet estudi de tots els *rostra*, així com dels perfils dels *infundibula*, encara que no es paral·lelitzaran després amb cap tipus en concret al llarg del seu estudi. Els materials provenen d'excavacions de Cartago, però hem de llegir atentament el que l'autor ens diu:

“Les comptes rendus des fouilles des nécropoles puniques signalent quelques lampes romaines découvertes dans la partie supérieure du ramblai. L'exploration de ces nécropoles ayant généralement peu tenu compte des éléments romains, elles ne se rattachent à aucun contexte archéologique. Enfin, bien des lampes classés dans ce catalogue n'ont pas de provenance certaine. Il est fort vraisemblable que la plupart ont été découvertes à Carthage. Cependant, le Musée ne possédant à cette époque de registre d'entrée, il n'est pas possible d'identifier que celles qui ont été signalées d'une manière suffisamment précise dans des rapports de fouilles”. (DENEAUVE, 1969, 74).

Un cop sabem que aquests materials no provenen d'estratigrafies, la cronologia proposada per l'autor passa a un segon terme. De totes maneres tampoc no ens és oferta d'una manera clara, ja que Deneauve no ens especifica unes datacions exactes per a cada tipus, sinó que ens dona una seqüència crono-evolutiva, sense especificar-nos si es tracta del inici de la producció o moment d'ús, així com també és molt difícil de poder dir amb exactitud quan dona per conclòs un tipus concret. Referent als paral·lels entre els seus tipus i els dels altres autors, Deneauve en cita els següents: el seu tipus I correspon a la forma 2 de Dressel – Lamboglia. El tipus II és la forma 4 de Dressel – Lamboglia, així com el tipus III és la Dressel – Lamboglia 3. Pel que fa al seu tipus IV A genèricament el paral·lelitzo amb la Dressel – Lamboglia 9 A,B i C; les Loeschcke I A i B, així com amb la Ponsich II,1. El tipus

Deneauve IV D és la Loeschcke II. El tipus V A el paral·lelitzo l'autor amb la forma Dressel – Lamboglia 11 A, B i C, la Loeschcke IV i la Ponsich II,2. El tipus V B és la forma Dressel – Lamboglia 12 – 13 i la Loeschcke III. El tipus V D és tipològicament igual que la forma Loeschcke V; el tipus V G és paral·lelitzat amb la forma Corinth XXIV, mentre que el tipus VII A considera Deneauve que correspon a les formes Dressel – Lamboglia 17, 19 i 20. La forma Loeschcke VIII i la Ponsich II B, 1 i 2. El tipus Deneauve VIII A es paral·lelitzo amb les formes Dressel – Lamboglia 27 i Ponsich III C. El tipus VIII B amb la forma Dressel – Lamboglia 30 A. El tipus VIII C és igual que la forma 28 A, mentre que el paral·lel del tipus VIII D és la forma Dressel – Lamboglia 26 i la Ponsich III A.

Bisi

La tipologia de Bisi (BISI, 1977) es troba basada en onze tipus i diversos subtipus (Làmines 19, 20 i 21) que segons la mateixa autora, es troba directament inspirada en els aspectes formals de les propostes de Loeschcke (LOESCHCKE, 1919) i Deneauve (DENEAUVE, 1969). Els tipus es troben diferenciats entre ells mitjançant la forma del bec. Forma tres grans grups: del tipus I al III, de tradició hel·lenística, el grup IV considerat de transició i, finalment, del tipus V fins al XI d'època imperial. Pel que fa als orígens del material que utilitza per proposar aquesta nova tipologia, Bisi ens diu que s'ha basat en els materials d'excavacions recents de la ciutat d'Herculà (BISI, 1977, 73) tot descartant les excavacions anteriors ja que segons ella, és difícil poder distingir quin material prové realment d'Herculà i quin de Pompeia. L'atractiu més gran *a priori* d'aquest lot de llànties és el terme *ante quem* que ens proporciona el 79 dC amb l'erupció del Vesuvi, i el fet que els materials que ens presenta estaven teòricament en ús en aquesta data. Sorprenentment, no és el context estratigràfic el que serveix per datar aquesta nova tipologia, sinó les comparacions amb altres autors dels paral·lels tipològics que l'autora estableix. La crítica que es pot fer en aquest cas és la no acceptació d'aquestes cronologies ja que moltes d'elles es troben fonamentades amb autors que estudien materials de fons museu (per exemple, Loeschcke, Deneauve, Ponsich o Szentléléký), i per la qual cosa les seves propostes cronològiques presenten certs dubtes a l'hora de ser utilitzades. Al llarg del seu estudi Bisi ens ofereix els paral·lels tipològics dels seus tipus respecte els altres autors que l'han precedit. El seu tipus I es correspon a la forma Ponsich IA, així com a la Deneauve GR VII. El tipus II A i B es paral·lelitzo amb les formes Ponsich IC i Deneauve GR XI. El tipus III de Bisi és igual que la Deneauve GR XIII. El tipus IV correspon a la peça número 22 de la pàgina 24-25 de l'obra de Szentléléký (SZENTLELEKY, 1969). El tipus V A és la forma Loeschcke VII A. Els tipus V B, C, D i E de Bisi són paral·lelitzables amb la forma Loeschcke III. El tipus Bisi VI A és igual que la forma Loeschcke II; el tipus VI B té el seu paral·lel amb la forma Loeschcke I A, B i C.

FORMA	CRONOLOGIA	FORMA	CRONOLOGIA
A	Fin. S.V aC – S.III aC	Dressel 1 A	100 – 50 aC
B	S.II aC	Dressel 1 B	110 – 50 aC
C	S.II – Inicis S.I aC	Dressel 2	100 a.C. – 10 dC
D	S.II aC	Dressel 2 A	50 a.C. – 0
E	S.II – I aC	Dressel 2/3	S. I aC
F	S.II – I aC	Dressel 3	S. I aC
G	Mitjans S.II – I aC	Dressel 3 A	S. I aC
H	S. I aC	Dressel 4	20 aC. – 10 dC
Dressel 1	S. II - I aC	Dressel 4 A	10 aC

Figura 5. Proposta tipològica i cronològica de Ricci

FORMA	CRONOLOGIA	FORMA	CRONOLOGIA
Type I	S. I aC	Type VII B	125 – 150 dC
Type II	S. I aC	Type VII C	100 – 150 dC
Type III	S. I aC	Type VIII D	125 – 150 dC
Type IV A	August / Tiberi	Type VIII A	75 dC
Type IV B	1 – 50 dC	Type VIII B	125 – 150 dC
Type IV C	1 – 50 dC	Type VIII C	150 – 200 dC
Type IV D	1 – 50 dC	Type VIII D	250 – 300 dC
Type IV F	1 – 50 dC	Type IX A	75 – 100 dC
Type V A	Tiberi / 1 – 50 dC	Type IX B	100 dC
Type V B	1 – 50 dC	Type X A	150 – 200 dC
Type V C	1 – 50 dC	Type X B	200 dC
Type V D	1 – 50 dC	Type X C	-
Type V E	25 – 50 dC	Type XI A	250 – 300 dC
Type V F	50 – 100 dC	Type XI B	300 dC
Type V G	50 – 100 dC	Type XI C	300 dC
Type VI A	25 – 50 dC	Type XII	300 dC
Type VI B	50 – 100 dC	Type XIII	300 dC
Type VII A	50 – 100 dC		

Figura 6. Proposta tipològica i cronològica de Deneauve

FORMA	CRONOLOGIA	FORMA	CRONOLOGIA
Tipus I	2 ½ S.III – 1 ½ S.II aC	Tipus VIII E	Mitjans S.I dC
Tipus II A	Finals S.I aC – S.I dC	Tipus VIII F	Mitjans S.I dC
Tipus II B	S.II – I aC	Tipus VIII G	Mitjans S.I dC
Tipus III	August	Tipus VIII H	1 ½ S. I dC
Tipus IV	August	Tipus IX A	1 ½ S. I dC
Tipus V A	August	Tipus IX B	-
Tipus V B – E	Claudi – Flavis	Tipus IX C	2 ½ S.I dC
Tipus VI A	2 ¼ S.I dC	Tipus IX D	Mitjans S.I dC
Tipus VI B	Tiberi – Flavis	Tipus IX E	1 ¼ S.I dC
Tipus VII A	August – Finals S.I dC	Tipus IX F	2 ½ S.I dC
Tipus VII B	Juli – Claudis	Tipus IX G	2 ½ S.I dC
Tipus VII C	Post Augustals	Tipus IX H	2 ½ S.I dC
Tipus VIII A	August – Flavis	Tipus IX I	75 dC?
Tipus VIII B / C	August – Flavis	Tipus X A, B, C	75 dC?
Tipus VIII D	Mitjans S.I dC	Tipus XI A, B, C	2 ½ S.I dC

Figura 7. Proposta tipològica i cronològica de Bisi

El tipus VII A és paral·lelitzat amb la llàntia número 265 de la pàgina 136 de l'estudi de Szentlélek (SZENTLELEKY, 1969). El tipus VII B és considerat el seu paral·lel com a similar a la Loeschcke III. El tipus VII C és una Deneauve VB, així com els tipus Bisi VIII B i C són iguals que la Loeschcke IV. El tipus VIII E presenta dos paral·lels, el tipus Deneauve VF i el Ponsich II B3. El tipus VIII F i G se'ls hi atorga el mateix paral·lel tipològic, la forma Loeschcke V. El tipus IX B és igual que la Deneauve VIID. El tipus IX, *grosso modo*, correspon a la Loeschcke VIII, amb la diferenciació del tipus IX I amb la Loeschcke VIII H.

Referent a les produccions, Bisi no fa al·lusions de forma clara als possibles centres productius dels diferents tipus, així com diu a grans trets en les seves conclusions l'evolució de les formes que ja altres autors havien tractat i descrit amb anterioritat. (BISI, 1973, 103)

Leibundgut

Els materials que estudia Leibundgut (LEIBUNDGUT, 1977) procedeixen de l'actual Suïssa. És evident que recull el testimoni deixat per Loeschcke (LOESCHCKE, 1919) ja que part de les llànties de la seva obra van ser estudiades per aquest autor. A l'igual que els altres investigadors, es basa amb la forma del bec a l'hora de definir els tipus tot establint quaranta formes ordenades en una seqüència crono-evolutiva (Làmines 22, 23 i 24). Pren en consideració altres aspectes morfològics, com són el nombre de motlures en les orles o la curvatura del dipòsit a l'hora de fer subtipus, encara que les cronologies d'aquestes variants no són molt diferents dels tipus que provenen. Els hi dóna una numeració romana i podem trobar baix un sol número diferents tipus que presenten certes diferències tipològiques. La cronologia dels tipus definits per Leibundgut van des dels temps d'August fins a les llànties del S.VII dC. (LEIBUNDGUT, 1977)

Dins del grup de les llànties d'època augustal hi trobem els tipus I, II i III. Ja en el S.I dC els tipus IV, V, VI, VIII, VIII, IX, X, XI, XII, XIII, XIV, XV, XVI, XVII, XVIII, XIX, XX, XXI, XXII, XXIII, XIV, XV, XVI, XVII, XVIII i XXIX. Dins dels S.II i III dC hi trobem els tipus XXX, XXXI, XXXII, XXXIII i XXXIV. I finalment, trobem el grup de les llànties tardo antigues que corresponen als tipus XXXV, XXXVI, XXXVII, XXXVIII, XXXIX i XL. Aquesta cronologia proposada ve donada per l'estudi de jaciments com Haltern, Lió, Colònia o Vindonissa, ja que gran part dels materials utilitzats per Leibundgut procedeixen de fons museu i per tant, sense cap mena de referència cronològica *per se*. Podem veure també un quadre evolutiu dels tipus (Làmines 25, 26 i 27) amb les seves datacions. El fet és que Leibundgut utilitza certs tipus els quals no disposa d'entre els seus materials suïssos, sense especificar en cap lloc on ha tret el prototipus i la seva datació, cosa que ens obliga a reflexionar sobre la

validesa d'aquesta proposta al no ser materials de primera mà. Leibundgut ens ofereix al llarg de la seva obra els paral·lels de la seva tipologia amb les precedents. El seu tipus I es correspon amb les Dressel 4 i amb la tipologia que va establir Loeschcke per als materials de Haltern baix la forma 34. El tipus II és una Dressel 3 o una Niessen 5, segons la classificació de Loeschcke per als materials de Niessen.

El tipus V de Leibundgut és el mateix que el Loeschcke IA, el tipus VI és pot paral·lelitzar amb la Loeschcke IB, i el tipus VII amb la Loeschcke IC, el tipus VIII correspon a una Loeschcke IB. Els tipus X-XI de Leibundgut són els Loeschcke III i Ponsich IIB. Els tipus XII-XIII corresponen a la Loeschcke IV i a la Ponsich II B1. Els tipus XIV i XVII a la forma Loeschcke V i Ponsich IIB 2. El tipus XVIII el paral·lelitzava la autora amb la Loeschcke VII. El tipus XIX és igual que la Loeschcke VII. El tipus XX és una Loeschcke VIII, mentre que el tipus XXI correspon a una Dressel 20 i a una Ponsich III B1. El tipus XXII el paral·lelitzava Leibundgut amb la Loeschcke VIII, la Dressel 28 i la Ponsich IIIC.

El tipus XXIII, XXIV i XV són les Loeschcke IX, i els tipus XXVI, XXVII i XXVIII a la Loeschcke X. El tipus Leibundgut XXVIII és paral·lelitzat amb una Provoost I A. Els tipus XXX-XXXIV són iguals que les Loeschcke X. El tipus XXXV correspon a una Provoost IV; el tipus XXXVII és una Provoost VI, mentre que el paral·lel del tipus Leibundgut XXXVIII és el Provoost IX així com també la forma Ponsich IVC. El tipus XXXIX és una Provoost XII i, finalment, el tipus Leibundgut XL correspon a una Broneer XXXIV.

A l'igual que fa fer Loeschcke (LOESCHCKE, 1919) Leibundgut intenta identificar tallers. Per això es basa amb les observacions d'aquest autor més les noves aportacions de materials que surten a la llum després de la publicació de Loeschcke. Analitza de forma visual les pastes de les llànties (tant les Bildlampen com les Firmalampen) trobades a Suïssa i mitjançant aquests resultats estableix tota una xarxa de tallers situats a la zona del Rin, a Gàl·lia i en el territori helvètic, com és el cas Vindonissa, els tallers de Bern-Enge i el de Luassane-Vidy, així com defineix les característiques de pasta i vernís d'aquells tallers que no pot identificar. (LEIBUNDGUT, 1977, 78, 82, 87-88)

Després d'aquesta detallada descripció estableix uns fluxos d'importacions i produccions locals relacionades amb els moviments dels exèrcits romans per el territori suís. (LEIBUNDGUT, 1977, 98-98, 128-129).

Ponsich

Ponsich estudia les llànties procedents de la Mauritània Tingitana, exactament dels jaciments de Volubilis, Banasa, Thamusida, Mogador, Sala, Tamuda, Tanger i Lixus. (PONSICH, 1961, 29) Això però, no ens ha de dur a errors ja que gran part d'ells no tenen un origen estratigràfic clar i per tant s'haurien de considerar com a fons museu si fem cas al que ens diu E. Lenoir:

“Mais il (Ponsich) n'a pris en compte que des lampes complètes ou restaurées, ou quasi complètes, laissant de côté tous les fragments conservés dans les dépôts de fouille, qui sont fort nombreux. On y trouve très peu de références à un contexte stratigraphique précis, ce qui peut d'ailleurs s'expliquer par le fait que la plupart des objets traités proviennent des fouilles anciennes.” (LENOIR, 1981, 74)

Ponsich ens presenta la seva pròpia tipologia basada en el bec de la llàntia (Làmines 28, 29 i 30) que dóna com a resultat sis grups (dividits en diferents tipus) tot establint una seqüència cronològica des de les llànties hel·lenístiques fins les del baix imperi i les anomenades cristianes o produccions de TS africana. L'autor ens ofereix també les seccions i els perfils de cada tipus d'una forma senzilla i esquemàtica. (PONSICH, 1961, 41-42). Aquest fet és de gran utilitat a l'hora d'identificar tipus o grups quan tenim material que no disposa de bec i que gràcies a aquests perfils, podem classificar mínimament.

No apareix al llarg del seu estudi una explicació clara de la procedència de la cronologia donada a les llànties, fet que ens ha obligat a extreure-la d'un quadre crono-evolutiu que l'autor ens ofereix (PONSICH, 1961, 31). Ponsich dóna els següents paral·lels per als seus tipus: considera que el Tipus IA és igual que el Broneer IV, el tipus IB és el Dressel 2, el tipus II A1 es pot paral·lelitzar amb una Loeschcke I, així com el tipus II A2 amb una Dressel 10. El tipus II B1 és el mateix que una Dressel 14 i una Loeschcke III. El tipus II B2 és una Dressel 15. El tipus III B1 presenta com a paral·lel tant a la Dressel 20 com a la Loeschcke VIII. El tipus IIIC correspon a una Loeschcke VIII, els tipus Ponsich IV A,B i C són igual que les Dressel 31. Finalment, el tipus V es paral·lelitzava amb les Loeschcke IX i X. Pel que fa als problemes d'interpretació, direm que el tipus IC presenta la problemàtica de semblar correspondre a una Dressel 3, però un cop s'observa les llànties en les làmines corresponents a aquest tipus, podem veure que pot correspondre tant a una Ricci G, a una Dressel 3 així com també a una Dressel 4 ja que Ponsich reuneix aquests tres tipus diferents baix un de sol.

L'autor no intenta establir l'origen de les produccions a partir de les marques aparegudes en les llànties que ell estudia, simplement estableix un llista de les mateixes. (PONSICH, 1961, 68-70)

FORMA	CRONOLOGIA	FORMA	CRONOLOGIA
Tipus I	August	Tipus XXI	100 – 200 dC
Tipus II	½ S. I aC – 10 dC	Tipus XXII	Fi S. II – Fin S.III dC
Tipus III	20 aC – 0	Tipus XXIII-XXV	Flavis – Finals S.I dC
Tipus V	Primer quart S.I dC	Tipus XXVII	Finals S.I dC?
Tipus VI	Tiberi – Finals S.I dC	Tipus XXVIII	Finals S.I – S.III-IV dC
Tipus VII	50 – 100 dC	Tipus XXIX	S.I dC?
Tipus VIII	Flavis	Tipus XXX-XXXIV	100 dC – S.IV dC
Tipus X-XI	August – S.I dC	Tipus XXXV	S.III – IV dC
Tipus XII-XIII	August – ½ S.II dC	Tipus XXXVII	S.IV dC?
Tipus XVIII	Finals S.I – S.III-IV dC	Tipus XL	S.IV – S.VII? dC
Tipus XIX	S.I dC?	Tipus XXI	100 – 200 dC
Tipus XX	August/Tiberi – F. S.I		

Figura 8. Proposta tipològica i cronològica de Leibundgut

FORMA	CRONOLOGIA	FORMA	CRONOLOGIA
Type I A	S. I aC	Type III B1	50 – S.III dC
Type I B	S. I aC	Type III B2	50 – S.III dC
Type I C	S. I aC	Type III C	70 – 150 dC
Type II A (1, 2)	August - Flavis	Type IV A	250 – 375 dC
Type II B1	August - Flavis	Type IV B	310 – 450 dC
Type II B2	50 -125 dC	Type IV C	390 – 600 dC
Type II B3	50 -100 dC	Type V A, B, C	Flavis – Finals S.III dC
Type III A1	50 -125 dC	Type VI	100 – 400 dC
Type III A2	50 -125 dC		

Figura 9. Proposta tipològica i cronològica de Ponsich

FORMA	CRONOLOGIA	FORMA	CRONOLOGIA
Tipus 1	Llânties augustals	Tipus 8 C	Claudi – Flavis
Tipus 2a	August – Tiberi	Tipus 9 (B)	Tiberi/Claudi – Flavis
Tipus 2b	August	Tipus 10	Tiberi/Claudi – S.II dC
Tipus 3	August	Tipus 11a	-
Tipus 5 (a)	S.III aC - August	Tipus 11b	2 ½ S.II dC
Tipus 5 (b)	S.III aC – August	Tipus 11c	Claudi – S.II dC
Tipus 6 a	August – Tiberi	Tipus 12a	Finals S.II – S.III dC
Tipus 6 b	Tiberi – Claudi	Tipus 12b	Finals S.II – S.III dC
Tipus 6 c	Neró – Flavis	Tipus 12c	Finals S.II – S.III dC
Tipus 7 a	Tiberi – Vespasià	Tipus 13	Característiques S.II dC
Tipus 7 b	Tiberi – Vespasià	Tipus 14	S.II dC
Tipus 8 A	Claudi - Flavis	Tipus 15	-
Tipus 8 B	Claudi – Flavis		

Figura 10. Proposta tipològica i cronològica de Palol

Provoost

Els materials utilitzats per Provoost per realitzar la seva tipologia són de fons museu i provinents d'Itàlia tal com llegim: “*Dans la deuxième partie, je présenterai un essai de typologie générale, en donnant des détails relatifs aux lampes trouvées en Italie*” (PROVOOST, 1976, 6). Entenem doncs, que es tracta de materials que, si bé tenen un origen geogràfic concret referent a la seva localització (museus i col·leccions), no es troba especificat enlloc un jaciment concret d'on aquests procedeixen. La idea de Provoost és la d'articular una tipologia “oberta” basant-se amb els materials de procedència abans descrita i amb una cronologia que engloba les llànties del tercer mil·lenni abans de Crist fins les del S.VIII dC. Per a tal efecte, no utilitza el bec sinó la forma del dipòsit. Crea cinc grans espècies que es subdivideixen en tipus, i aquests a la seva vegada en variants i subvariants, a partir de diferències entre les motllures. En l'estudi que aquí presentem, només hem afegit les d'època romana (Làmines 31, 32, 33, 34 i 35). Referent a la cronologia que l'autor ens ofereix podem llegir el següent:

“Il est nécessaire de se demander ici quelle est la valeur chronologique de cette classification. Je crains que, seuls, les caractères très généraux (c'est-à-dire les cinq espèces, et dans un moindre degré, les types) possèdent quelque signification pour la datation. Les autres critères que l'on adopte d'habitude sont intéressants comme moyen de classification, mais les conclusions que on en tire parfois pour la chronologie sont très discutables. Voilà pourquoi je me suis refusé à subdiviser de manière soi-disant exhaustive. Puissent quelques cas servir d'exemples. Je n'éviterai donc pas les indications chronologiques, mais je veux en tout cas affirmer explicitement que cet essai de classification typologique ne peut pas être considéré comme un tableau chronologique” (PROVOOST, 1976, 6).

La crítica que podem fer a aquest plantejament és el fet de considerar els materials sobre els que reposa aquesta cronologia com procedents d'estratigrafies fiables, fet que ens indica que el seu valor és encara més relatiu del que ens proposa l'autor.

Pel que fa als paral·lels de la seva tipologia amb la dels altres autors que l'han precedit no ens ofereix referències per tots els seus tipus. Exposa que la seva espècie V és paral·lelitzada amb totes les formes Lamboglia-Beltrán (3-30), amb totes les de Loeschcke I, amb els tipus I, III i V de Ponsich (PROVOOST, 1976, 550). El tipus IV,1,2,2 és paral·lelitzat amb la forma Dressel 4. El tipus 5 (dins del grup V) amb les formes Dressel 5 i 6. Altres tipus paral·lelitzats són el V, 1-1 que correspon a una Dressel 22, el tipus V,2 a una Dressel 7-8, el tipus V,3,1 és la Dressel 29 i, finalment, el tipus V,4 té el seu paral·lel tipològic en la Dressel 30. No hi ha grans referències al centres productius en la obra de Provoost encara que podem llegir referent a les de la espècie III, el següent: “*Les lampes de cette espèce proviennent de la civilisation hellénistique: à partir de là, les centres de production se sont répandus à travers tout le domaine hellénistique: la Syrie, Cnide, Ephèse, l'Égypte et l'Italie.*”

(PROVOOST, 1976, 34). Pel que fa a les llànties de l'espècie IV segueix els mateixos principis que havia definit Deneauve per tal de diferenciar les produccions itàliques de les del nord d'Àfrica. Finalment ens diu que els centres productius de les llànties de l'espècie V: “se trouvent surtout en Syrie et la Palestine, l'Asie Mineure et la Grèce.” (PROVOOST, 1976, 561)

FORMA	CRONOLOGIA	FORMA	CRONOLOGIA
III-1,1	275 aC – 0	IV-3,6	S.III dC – S.IV dC (?)
III-1,2	275 aC – 0	IV-4	S.I dC – S.VIII dC
III-1,3	275 aC – 0	IV-5,1,1	75 dC – Inicis S.III dC
III-2	225 aC – S.IV dC (?)	IV-5,1,2	75 dC – Inicis S.III dC
III-3,1	250 – S.VII-VIII (?)	IV-5,1,3	75 dC – Inicis S.III dC
III-3,2	250 – S.VII-VIII (?)	IV-5,1,4	75 dC – Inicis S.III dC
III-4	150 aC – 0 (?)	IV-5,2,1	S.II dC – 350 dC
III-5	S.III (?) dC – S.IV-V	IV-5,2,2	S.II dC – 350 dC
III-6	S.III dC (?) – S.IV-V	IV-5,2,3,1	S.II dC – S.V-VI dC
IV-1,1,1	Finals S.I aC – S.I dC	IV-5,2,3,2	S.II dC – S.V-VI dC
IV-1,1,2	Finals S.I aC – S.I dC	V-1,1	50 dC – 250 dC
IV-1,2,1	Finals S.I aC – S.I dC	V-1,2	50 dC – 250 dC
IV-1,2,2	Finals S.I aC – S.I dC	V-1,3	50 dC – 250 dC
IV-1,2,3	Finals S.I aC – S.I dC	V-2,1	50 dC – Fí S.IV dC
IV-2,1,1	August – Tiberi	V-2,2	50 dC – Fí S.IV dC
IV-2,1,2	Tiberi – Claudi	V-2,3	50 dC – Fí S.IV dC
IV-2,1,3	Neró – S.III dC (?)	V-3,1	S.III – IV dC
IV-2,1,4	Neró – S.III dC (?)	V-3,3	S.III – IV dC
IV-2,2,1	Fí S.I aC – Fí S.II dC	V-4,1	S.III – IV dC
IV-2,2,2	50 dC – 150 dC	V-4,2	S.III – IV dC
IV-2,2,3	75 dC – S.II dC	V-5	S.IV dC (S.V dC ?)
IV-3,1,1	S.I dC – 150 dC	V-6,1	350/375 dC
IV-3,2,1	50 dC – S.II dC	V-6,2	350/375 dC
IV-3,2,2	50 dC – S.II dC	V-6,3	350/375 dC
IV-3,2,3	50 dC – S.II dC	V-6,4	350/375 dC
IV-3,3,1	50 dC – S.II dC	V-7,1	S.IV-V dC
IV-3,3,2	50 dC – S.II dC	V-7,2	S.IV-V dC
IV-3,3,3	50 dC – S.II dC	V-8,A-G	Fin S.IV-V dC
IV-3,3,4	50 dC – S.II dC	V-8,H-I	Fin S.IV-V dC
IV-3,3,5	50 dC – S.II dC	V-8,J-L	Fin S.IV-V dC
IV-3,4,1	50 dC – S.II dC	V-9,1	250 d.C. – 350 dC
IV-3,4,2	50 dC – S.II dC	V-9,2	S.IV – VII/VIII dC
IV-3,5	S.III dC – S.IV dC(?)	V-9,3	S.IV – VII/VIII dC

Figura 11. Proposta tipològica i cronològica de Provoost

Palol

Palol basa la seva tipologia en la col·lecció dels objectes emporitans procedents del Museu de Girona:

“Entre las colecciones de objetos emporitanos que guarda el museo de Gerona procedentes de compras a los buscadores de tesoros en aquellas ruinas, que de una manera sistemática saquearon gran parte de la necrópolis romanas de la ciudad del golfo de Rosas, ninguna es tan numerosa ni tan importante como la de lucernas de cerámica, la mayor parte de época romana”. (PALOL, 1950, 233).

Presenta quinze tipus, alguns d'ells subdividits, tot intentant seguir una evolució cronològica. Les llànties d'època d'August corresponen als tipus 1, 2, 3, 4 i 5. Les llànties fins als flavis són les que formen els tipus 6, 7, 8, 9 i 10. Les del S.II dC. són les dels tipus 11 i 12, així com les anomenades Firmalampen, que corresponen als tipus 13 i 14. Finalment, les paleocristianes, del tipus 15. La cronologia ens ve oferta a partir dels paral·lels amb autors com Loeschcke, Walter o Invany. No podem oferir làmines amb la seva tipologia ja que l'autor mai en va realitzar una de manera formal, el que sí que fa es paral·lelitzar els seus tipus amb els que s'havien publicat fins a la data, aquests són: per al seu tipus 6a la forma Loeschcke IA; per el tipus 6b la forma Loeschcke IB; per el tipus 6c la forma Loeschcke IC. Tant per al seu tipus 7a com 7b el paral·lel és la forma Loeschcke III. Per els tipus 8 A, B i C la forma Loeschcke VI. El tipus 9 B correspon a la Loeschcke IV. El tipus 10 és la Loeschcke II. Els tipus de Palol 11 a, b, c, i els tipus 12 a, b i c tenen el seu paral·lel amb la forma Loeschcke VIII. El tipus 13 correspon a la forma Loeschcke IX i X. El tipus 15 és paral·lelitzat genèricament amb les llànties cristianes.

Atlante

Dins d'aquesta obra trobem la classificació duta a terme per Anselmino i Pavolini (ANSELMINO, L. i PAVOLINI, P, 1981) per a les llànties fabricades en terra *sigillata africana*. Aquest material presenta una sèrie de característiques físiques que permet, a grans trets, diferenciar les formes i els tallers que les han fabricat, quasi sempre relacionats amb les produccions C i D de TSA. La seva ordenació tipològica intenta conjugar el tipus, la cronologia, la producció i la distribució. A l'igual que veiem en l'obra de Provoost, és un sistema tipològic obert, cosa que permet inserir les noves troballes sense la necessitat de canviar la totalitat de la tipologia ja establerta. Pel que fa a les referències bibliogràfiques, aquestes són molt extenses, podent saber l'origen de cadascuna de les peces que s'han fet servir per la construcció de la tipologia.

En trobem 16 tipus (Làmines 36, 37, 38, 39 i 40) establerts, ordenats i subdividits a partir de la forma del bec, així com també per la decoració, la fàbrica i la cronologia. Aquesta última ens ve oferta per els contextos estratigràfics on s'han trobat les llànties, s'intenta donar tant la data de fabricació com una aproximació a la data d'amortització de la forma. En el cas de les llànties procedents de fons museu es deixa sense datació. Aquest fet és d'allò més important, ja que si bé tenim documentada una forma però no la seva procedència, es dóna a conèixer l'exemplar, insertant-lo en l'esquema evolutiu mentre que no es confon a l'investigador deixant clar que és un exemplar sense context.

TIPUS	CRONOLOGIA	TIPUS	CRONOLOGIA
I	230/240 – 310 dC	VIII D 5	2 ½ S.V dC
II	2 ½ S.III-IV dC	VIII D 6a	2 ½ S.V dC
III	2 ½ S.III dC	VIII D 6b	-
IV A	2 ½ S.III-IV dC	VIII D 7	-
IV B	300 – 3 ¼ S.IV dC	IX A 1	-
V	290 – 320 dC?	IX A 2	-
VI A	-	IX A 3	S.V dC
VI B	-	IX B	-
VII A 1	325 – 350 dC ?	IX C	-
VII A 2	325 – 350 dC ?	X A 1a	Fí S.IV – Fí S.V dC
VII B	325 – 350 dC ?	X A 1b	-
VIII A 1a	S.IV-V dC	X A 1c	-
VIII A 1b	2 ½ S.V dC	X A 1d	-
VIII A 1c	2 ½ S.IV – 2 ½ S.V dC	X A 1e	-
VIII A 2a	1 ½ S. V dC	X A 2	Fí S.IV – S.V dC
VIII A 2b	3 ¼ S. IV – ½ S.V dC	X B 1a	Fí S.IV – VI dC
VIII B	S. V dC	X B 1b	-
VIII C 1a	S.IV – V dC	X B 2	-
VIII C 1b	Finals S.IV – V dC	X C	-
VIII C 1c	-	X D 1	-
VIII C 1d	2 ½ S.V – S.VI dC	X D 2	-
VIII C 1e	-	X E	Fí S.V dC – VI dC
VIII C 1f	-	XI A 1a	½ S.V dC
VIII C 2a	Mitjans S.VI	XI A 1b	-
VIII C 2b	-	XI A 2	½ S.IV – ½ S.V dC?
VIII C 2c	-	XI B 1	S.V dC
VIII C 2d	-	XI B 2	-
VIII C 2e	-	XII	-
VIII C 2f	2 ½ S.V dC	XIII	S.IV-VI dC
VIII D 1	Fí S.IV – S.VI dC	XIV	-
VIII D 2	2 ½ S.V dC	XV	365 – Fí S.IV dC
VIII D 3	2 ½ S.V dC	XVI	S.V – VI dC
VIII D4	2 ½ S.V dC		

Figura 12. Proposta tipològica i cronològica de L'Atlante

Ja varem exposar en la nostra tesi de llicenciatura (CELIS, 2005b) que part de les crítiques que es poden fer a aquesta classificació és el fet que a l'hora de diferenciar els subtipus els autors es basen amb el perfil de l'orla. En la documentació gràfica però, no s'inclouen les seccions de les llànties, fet que molts cops fa que l'investigador es fixi més en la decoració

com a paràmetre de diferenciació i classificació que ens els perfils a tal efecte establerts. Això no deixa de ser perillós ja que la decoració també té principis de producció, tot podent arribar a assignar llànties a produccions errònies.

Una altra qüestió que ha quedat fora dels plantejaments dels autors és el tema de les imitacions, bàsicament pel fet que no es pot dir quan és una imitació respecte a una producció original ja que segons ells, es necessita observar directament la pasta de la llàntia i que això és impossible de fer a través de les descripcions o fotos ofertes per les publicacions.

Es fa un excel·lent resum de l'inici de les produccions de llànties en el nord d'Àfrica ja des d'època púnica sent a partir d'època d'August quan sembla que la tendència de produir canvia per la d'importar productes que són fabricats en els taller centro-itàlics. Els autors fan referència a les llànties de volutes d'època Juli-Claudia. A partir d'època Flàvia es comencen a documentar les llànties importades amb marques com *MIRO* i *OPPI*, així com tenim les primeres produccions de llànties de volutes de produccions locals, (les tipus Deneauve IV F) En època de Domicià s'incrementa el nombre de les exportacions de procedència itàlica, testimoniades amb les marques *COPIRES*, *GABINIA* i *ADIEC*, documentades a les necròpolis de Henchir el Ouiba, entre d'altres (SALOMONSON 1968).

Aquest mateix autor ens parla també del inici de produccions locals a l'àrea de l'actual Tunis, amb les llànties de bec rodó. Aquestes produccions locals presenten les marques de *CIVNI*, *DRAC*, *MNOVI* o *IVSTI*. Durant el S.III dC apareixen en el nord d'Àfrica les primeres llànties del bec amb forma de cor que imiten les llànties itàliques. La fórmula epigràfica típica d'aquestes produccions és *EX OF* així com l'aparició de nous tallers com *AGRI*, *LVCCEI*, *EX OF PVLLAENI*, etc. (ATLANTE, 1981, 186-189). En l'últim quart del S.III es produeix un nou canvi, tant en les tipologies com en la tècnica de fabricació, utilitzant els tipus d'argila tant característics de la terra sigillata africana i, tot començant a localitzar els tallers a la zona de Tunísia. En un inici els autors parlen d'unes produccions fetes amb unes argiles molt poc depurades i bastant tosques, que no coneixeran una gran difusió comercial. Ja en el S.IV dC es quan es començaran a fabricar els tipus considerats com a clàssics de les llànties en TSA.

Bailey

Bailey publica les llànties del British Museum en tres volums (BAILEY, 1975, 1980, 1988). El primer d'aquests es troba dedicat als materials republicans, el segon a les llànties produïdes en territori de la península italiana, i el tercer, a les produccions provincials. Pel que fa al origen dels materials, en el cas del primer volum, Bailey ens diu que els materials provenen d'una col·lecció que:

"The collection has been put together haphazardly over the last two hundred years, both large groups of lamps and individual specimens having been acquired by gift, bequest, purchase, and excavation. Rather than a list comprehensively the various sources in the Introduction, it has been decided that it would be more useful to give details of acquisition in the discussion of each geographical group of lamps (...)." (BAILEY, 1975, 2).

Referent al volum II, els materials també procedeixen de diferents col·leccions del museu:

"Italian lamps in the collections of many of the Antiquities Departments of the Museum are catalogued; most are from the Department of Greek and Roman Antiquities, but examples are included from the Department of Medieval and Later Antiquities, Prehistoric and Romano-British Antiquities, Egyptian Antiquities, and Western Asiatic Antiquities". (BAILEY, 1980, vii).

A l'igual que en els altres dos estudis anteriors, els materials del volum III també procedeixen de fons museu: *"This volume of the Catalogue of the lamps in the British Museum, includes pottery lamps made within the area of Roman rule during the Imperial period."* (BAILEY, 1988, vii). Continua dient: *"The provenience given can only be regarded as certain where lamps came from archeological excavations. All other proveniences, supplied by dealers, donors, and vendors, although in many cases probably correct, are given in inverted commas, implying "Said to be from".* (BAILEY, 1988, ix). Respecte a la creació d'una nova tipologia, en el primer volum dedicat a les llànties gregues, hel·lenístiques i de primera època republicana romana, Bailey ens diu que evita de fer-ne una de nova:

"A typological approach has been rejected for several reasons. In the case of lamps, a typology is only applicable to a limited geographical area, and to devise one for heterogeneous collection of lamps, acquired without plan or purpose from many sources, would be wasted labour, involving the discrimination of an incredible number of types if worked out logically, many of which would contain only one or two lamps. Further, a typology based upon Museum's collections would be less significant since many lamps shapes and forms which are transitional from one type to another are not represented. Nor is it possible to fit all the lamps in the collection into other published typologies. These have, in the main, been devised for lamps excavated at particular sites and are strictly only applicable to those sites. And even when dealing with material from a single site, it may be necessary to abandon typology, as, for example, Judith Perlzweig felt bound to do when publishing the Roman lamps from the Athenian Agora. Where necessary, however, especially where this has a bearing on chronology, references to appropriate types within other typologies are given in the catalogue". (BAILEY, 1975, 2)

En canvi, pel que fa al seu segon volum, sí que ens justifica la seva proposta amb aquestes paraules:

“In the introduction to Volume I of this catalogue, the writer was obliged to point out that he had abandoned a typological approach for the lamps in that publication. This was because a mixed collection from many geographical sources is not a suitable basis for typology, there being lacunae both in developmental sequences and in countries represented in the Museum’s collection. However the present volume is limited to the lamps manufactured in Italy and, although there are considerable gaps in the collections, there is none which prevents the lamps from falling readily into a stable typological system (subject, of course, to the inevitable drawbacks and dead-ends of such a system). The geographically oriented layout of Volume I cannot easily be applied to a small country as Italy, although it is indeed possible to many places of the lamps within definite areas, such as Campania and central Italy, and this has been noted, where applicable, in the catalogue entries. But a large number of lamps cannot be so placed, and the shapes of the lamps as a whole are so homogeneous, falling into a limited number of forms depending on chronological factors, that to arrange them typologically seems to be the best approach. These Types, in some cases, are fairly loosely defined, while in others more than a very slight degree of variation of detail would tend to reject them from that particular Type. Many lamps of the same shape, by their very quantity, demand to be placed in a Type, but even when only a very few examples exist, if it can be shown that the shape was produced by more than one maker, or if they are products of more than one archetype, they should be given a definite place within the typology devised”. (BAILEY, 1980, vii, viii)

Bailey continua la seva exposició amb tota una sèrie de reflexions referents a les diferents tipologies de llànties romanes existents, defensant aquelles que estan formades en materials procedents d’excavacions per les seves propietats cronològiques. Igualment, fa una crítica a aquelles que estan basades en massa subdivisions com és el cas de Provoost (BAILEY, 1980, viii).

En aquest segon volum, presenta cinc grans seccions basades en la divisió dels grups segon siguin llànties de volutes, de disc, de canal o Firmalampen i cristianes o de TS. Aquests grups els realitza a partir de la forma del bec i els subgrups a partir de característiques morfològiques com és la forma de l’orla, tot seguint la classificació que en el seu moment Loeschcke va establir (LOESCHCKE, 1919). La primera secció que Bailey crea és la dels tipus anomenats “comuns” amb llànties d’una cronologia del S.I dC on hi inclou els tipus A, B, C, D i E. La segona secció fa referència a les llànties dels tipus menys comuns així com les plàstiques dels dos primers segles després de Crist, a més s’hi troben els tipus F, G, H, I, J, K, L i M. La tercera secció són les Firmalampen del S.I i II dC classificades dins d’un sol tipus, el N. En la quarta secció trobem els tipus O, P, Q i R des de finals del S.I dC fins al S.IV dC. Finalment, la secció 5 amb les llànties cristianes baix els tipus S, T i U.

Bailey no crea per l’edició del tercer volum una tipologia pròpia segons acabem de veure en referència al volum II, sinó que utilitza la tipologia de Loeschcke a l’hora de classificar tipològicament les llànties provincials. (BAILEY, 1988, ix). En l’inventari de cada llàntia l’autor dona una detallada informació tipològica així com cronològica.

Respecte a les cronologies hem de dir que al ser materials provinents de fons museus Bailey els data mitjançant les propostes cronològiques d'altres autors. Aquesta manera de datar la trobem justificada en el primer volum amb el següent argument:

“The dates given to individual pieces, are, in most cases, those deduced from published comparative material ; only a very few lamps come from dated contexts. Where no comparative lamp is cited the date given is a balance of probabilities and, in such cases, wide chronological limits are given rather than close ones: in this respect the catalogue must be used with caution. It would be as well to emphasize that the chronological aspects of this catalogue are secondary, that primary archaeological material is not to be found here. An attempt has been made to limit references to comparative material only to those objects which throw some light upon chronology or upon possible proveniences”. (BAILEY, 1975, 2)

En el cas del segon volum, l'autor (BAILEY, 1980) especifica en la descripció de cada grup i tipus els paral·lels utilitzats per la datació. La cronologia de les llànties del tercer volum arranquen en temps d'August fins a la invasió musulmana, a mitjans del S.VII.

Tot seguit s'analitzarà la tipologia i els paral·lels tipològics oferts per Bailey en el seu volum II, ja que tal i com hem vist quan descrivíem la seva proposta de tipologia, només n'ofereix una de pròpia per a les llànties produïdes en la Península Itàlica. Igualment, no podem facilitar una sinopsi tipològica ja que l'autor tampoc ens l'ofereix i, ens hem de basar precisament, en les equivalències tipològiques a l'hora de saber de quin tipus es tracta a l'hora de paral·lelitzar-lo tipològicament amb un altre autor.

El tipus A és paral·lelitzat, entre d'altres tipus, amb la forma Dressel 9, la Loeschcke I, la Broneer XXII o la Deneauve IV. Dins d'aquest tipus A Bailey fa una sèrie de divisions a efectes tipològics, resultant que el subtipus i correspon a una Loeschcke IA, el subtipus ii, a una Loeschcke I, els subtipus iii i iv a una Loeschcke IB i, finalment, els subtipus v i vi es paral·lelitzen amb la forma Loeschcke IC. Bailey engloba al seu tipus B (amb els seus subtipus i, ii, iii, iv i v) dins del tipus Loeschcke IV, així com també amb les formes Dressel 11-14, Deneauve VA o Leibundgut XII. El tipus C (amb els subtipus i, ii, iii, iv i v) presenta paral·lels tipològics amb la forma Loeschcke V, Dressel 15 -16, Deneauve VD i Leibundgut XIV-XV. El tipus D de Bailey amb tots els seus subtipus (i – vii) són paral·lelitzats per l'autor amb la Broneer XXI, que a la seva vegada es considera equivalent amb el tipus Dressel 12-13, Loeschcke III i Leibundgut X – XI. Els tipus E, F, H, K, L i T no presenten paral·lels ja que corresponen a fragments informes, que no es poden classificar o bé són llànties que no presenten cap paral·lel tipològic. Bailey paral·lelitzat el tipus G el amb el tipus Deneauve VG i les formes Leibundgut XVI-XVII. El tipus I correspon a una forma Walters 66, el tipus J a una Dressel 7-8 o Deneauve VI A.

El tipus M és paral·lelitzat amb la forma Deneauve II, Dressel 22 i 29, Leibundgut XXVIII i Provoost I, V,1. El tipus N són les Firmalampen. Bailey divideix aquest tipus N en diferents subtipus. El subtipus i és paral·lelitzat amb la Loeschcke IXb, el subtipus ii amb la Loeschcke IXc, el subtipus iii amb la Loeschcke X, el subtipus iv amb la forma Loeschcke X, el subtipus v amb la Loeschcke XK. Mentre que altres dos subtipus, el vi i el vii corresponen als tipus Loeschcke IX (a i c) i Loeschcke X.

Bailey paral·lelitzava el tipus O amb la forma Loeschcke VIII, les formes Dressel 17, 18, 19, 24 i 27, els tipus Deneauve VII A-D, el tipus Ponsich III A i la forma Leibundgut XX. El tipus P és també paral·lelitzat amb el tipus Loeschcke VIII, així com amb les formes Dressel 20 i 21, Deneauve VII A –C i els tipus Leibundgut XXI – XXII. El tipus Q que ens descriu Bailey presenta els paral·lels amb la forma Loeschcke VIII, els tipus Dressel 26 – 28 i la forma Deneauve VIII. El tipus R correspon a la forma Dressel 30 i al tipus Leibundgut XXXV. El tipus S és paral·lelitzat per l'autor amb la forma Dressel 31, Hayes I – II i els tipus Leibundgut XXXVII – XXXVIII. Finalment, el tipus U es corresponen amb les anomenades llàntries catacumbals.

Una altra manera de classificar els materials que Bailey ofereix per a cada una de les llàntries (tant les del volum II com les del volum III) que formen els seus tipus, és mitjançant el paral·lel tipològic de la seva orla. Aquesta tipologia que utilitza però, no és creació seva sinó que fou ideada per Loeschcke (Làmina 9). Si bé aquesta permet una classificació més precisa de les llàntries, considerem que comporta també una sèrie de conseqüències cronològiques importants que s'han de tenir en compte.

En la figura 14 podem observar com a cada orla li correspon més d'un tipus, factor que implica que el trobar només un fragment d'orla no assegura poder assignar-la a un tipus en concret, amb el que ventall cronològic se'ns amplia de forma considerable. Això últim ho podem constatar si ens fixem amb la proposta de Bailey (Fig. 15). Podem comprovar com en el cas de la forma d'orla VIIa correspon als tipus: A (iv), B (iii), (v), D (iv), (v), O (iii), (iv), (vi), P (i), (iii), amb una cronologia que va des de finals del regnat d'August fins a l'emperador Adrià. Per tant, a una forma de *margo*, li corresponen cinc tipus, deu subtipus i una forquilla cronològica de quasi cent vint-i-cinc anys. Igualment ens hauríem de plantejar si és metodològicament acceptable utilitzar una tipologia com és el cas de la oferta per Loeschcke, basada en uns materials produïts en un campament del limes germànic, amb la seva proposta de cronologia particular, per comparar-la amb uns materials produïts en el territori italià.

FORMA	CRONOLOGIA	FORMA	CRONOLOGIA
Tipus A		Tipus M	
i	August - Tiberi	i	Flavis – Adrià
ii	August - Tiberi	ii	Antonins - Severs
iii	Finals August – Inicis Flavis	Tipus N	
iv	Finals August – Neró	i	Inicis Flavis – Inicis Trajà
v	Flavis	ii	Flavis – Inicis Trajà
vi	Flavis – Inicis Trajà	iii	Finals Flavis – Mitjans Antonins
Tipus B		iv	Antonins
i	August – Claudi	v	Flavis – Inicis Antonins
ii	Tiberi – Inicis Trajà	vi	Inicis Flavis – Severs
iii	Finals Tiberi – Inicis Trajà	Tipus O	
iv	Claudi – Trajà	i	Claudi – Inicis Trajà
v	Claudi – Flavis	ii	Finals Claudi – Inicis Trajà
Tipus C		iii	Inicis Neró – Inicis Trajà
i	Finals Claudi – Trajà	iv	Flavis
ii	Neró – Flavis	v	Flavis – Inicis Trajà
iii	Neró – Inicis Flavis	vi	Flavis – Inicis Antonins
iv	Flavis – Trajà	Tipus P	
v	Neró – Adrià	i	Finals Flavis – Inicis Antonins
Tipus D		ii	Finals Flavis – Adrià
i	August – Claudi	iii	Finals Flavis - Adrià
ii	August – Neró	Tipus Q	
iii	Tiberi – Flavis	i	Inicis Antonins – Severs
iv	Tardo agustal – Inicis Flavis	ii	Adrià – Severs
v	Claudi – Inicis Trajà	iii	Inicis Antonins
vi	Claudi – Inicis Flavis	iv	Finals Antonins – ½ S.III dC
vii	Tardo agustal – Inicis Trajà	v	Finals Antonins – Severs
Tipus E		vi	Finals Antonins – S.III dC
-	Tardo august – Inicis Trajà	vii	Finals Antonins – Severs
Tipus F		viii	Finals Antonins – S.III dC
-	August – Tiberi	ix	Finals Antonins – ½ S.III dC
Tipus G		x	Severs o posterior
-	Tardo Claudi - Trajà	Tipus R	
Tipus H		-	Finals S.III dC – Inicis S.V dC
-	Claudi - Trajà	Tipus S	
Tipus I		i	¾ S.IV – ½ S.V dC
-	Flavis – Inicis Trajà	ii	1 ½ S.III dC
Tipus J		iii	2 ½ S.V – VI dC
-	Flavis – Inicis Trajà	iv	Finals S.VI – 1 ½ S.VII dC
Tipus K		Tipus T	
-	August - Antonins	-	S.IV – V dC
Tipus L		Tipus U	
-	Finals Tiberi - Antonins	-	S.V dC

Figura 13. Proposta tipològica i cronològica de Bailey

MARGO	TIPUS	CRONOLOGIA
I	Lck IA	August – Tiberi
II	Lck IA, Lck IB, Lck VIII	August – 2 ½ S. I d.C.
III	Lck IB, Lck IC, Lck V, Lck VIII	Tiberi – 2 ½ S. I d.C.
IV	Lck IC, Lck VI	Neró – 2 ½ S.I d.C.
V	Lck IV	Postaugustal
VI	Lck IV, Lck VIII	Postaugustal – 2 ½ S.I d.C.
VII	Lck IV, Lck V, Lck VI	Postaugustal – 2 ½ S.I d.C.
VIII	Lck V, Lck VIII	A partir 2 ½ S.I dC
IX	Lck IX, Lck X	75 – S.III d.C.

Figura 14. Orles en relació amb el tipus segons Loeschcke.

MARGO	TIPOLOGIA BAILY	CRONOLOGIA
I	A (i), A (iii), B (i), D (i), (ii), F	August – Neró
II	A (i)	August – Tiberi
IIa	A (iii), B (i), D (ii), F	August – Flavis
IIb	A (iv), B (i), D (iii), K	August – Flavis/Antonins
IIIa	A (iii), B (i), (ii), (iii), D (i), (ii), (vi), G	August – Trajà
IIIb	A (iii), B (ii),	Finals August – Trajà
IVa	A (v), (iv), B (ii), D (iii), (v), G, K	August – Trajà/Antonins
IVb	A (iv), (v), D (v), (vi), O (iii)	Finals August – Inici Trajà
V	B (iii), K	Finals Tiberi – Inici Trajà
VI	B (iii)	Finals Tiberi – Inici Trajà
VIa	A (iv), B (v), C (iv), D (iv)	Finals August – Trajà
VIb	A (iv), B (v), C (iv)	Finals August – Trajà
VIIa	A (iv), B (iii), (v), D (iv), (v), O (iii), (iv), (vi), P (i), (iii)	Finals August – Adrià
VIIb	B (iv), (v), C (ii), (iv), G, O (i), P(i), (iii)	Claudi – Adrià
VIIIa	C (i), (v), D (vi), O (iv), (v), (vi)	Claudi – Inici Antonins
VIIIb	B (i), (v), C (i), (v), D (vi), O (i), (iii), (v), (vi)	August/Claudi – Inici Antonins
VIIIb amb Oves	O (ii)	Finals Claudi – Inici Trajà
± IIIa	C (iii)	Neró – Flavis
IIa/IIIa	D (ii)	August – Neró
IIa/V	D (ii)	August – Neró
IIIa/IVa	B (ii), D (iii)	Tiberi – Inici Trajà
IIIa/V	B (v)	Claudi – Flavis
IVb/IIIa	D (iii)	Tiberi – Flavis
VIIa, VIIb, VIIIb	(Variants) K	August – Antonins

Figura 15. Margos en relació amb el tipus segons Bailey.

Si fem una ullada a les informacions que Bailey ens forneix sobre les produccions veurem que el primer volum es troba confeccionat seguint el principi de zona geogràfica de producció de les llànties:

“As in R.A Higgin’s BMC Terracottas the arrangement of the catalogue is geographical, the lamps being discussed chronologically within each area. In many cases, especially in the eastern half of the Mediterranean, it is possible to place lamps within quite small geographical area, a city or its immediate neighbourhood. In some regions, however, Sicily and Italy for example, this has proved impossible in the present state of knowledge, and the lamps are placed in a wider geographical context, with closer attributions where feasible.” (BAILEY, 1975, 1-2).

El segon volum està integrament dedicat a les llànties produïdes a Itàlia, tal i com ens afirma en la introducció:

“This second volume of the Catalogue of the Lamps in the British Museum is devoted to lamps which were manufactured in Italy, as far as that can be determined. There is no doubt that the great majority of the lamps included are of Italian origin, but in a few cases this is conjectural and possibly controversial.” (BAILEY, 1980, vii).

Considera l'autor que les variants i, ii així com la iii del tipus A es troben produïdes a la Itàlia central, mentre que el subtipus v seria una variant de la Campania, deixa sense identificar els subtipus iv i vi. Del tipus N ens diu que els subtipus (menys el vi, produït a la Itàlia central) provenen del nord de la península italiana. De l'Itàlia central són també tots els subtipus (i, ii, iii) del tipus P. Del tipus S considera Bailey que els subtipus i i ii són productes de la Itàlia central, mentes que els subtipus iii i iv són imitacions importades de Sicília. Finalment, el tercer volum es troba dedicat a les llànties que han estat fabricades fora de la Península Italiana, i que Bailey considera com a llànties de producció provincial.

5. LES EQUIVALÈNCIES TIPOLÒGIQUES

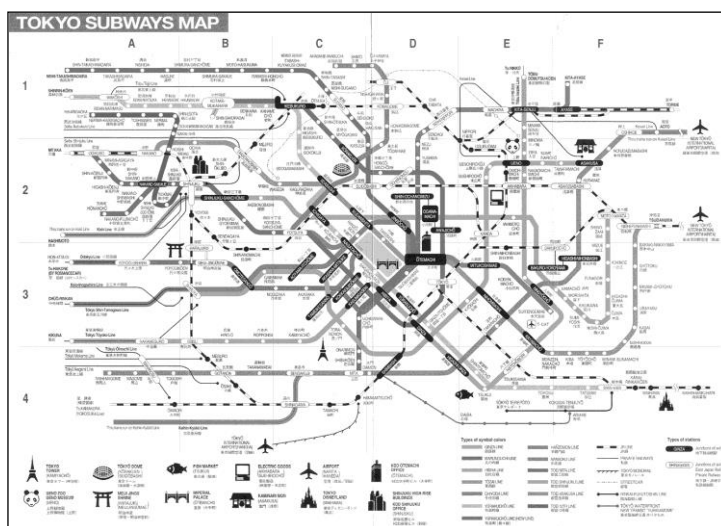

Ja hem vist a l'hora de descriure les característiques de les diferents tipologies, quins eren els tipus que els autors oferien com a paral·lels tipològics entre els seus materials i els que ja havien estat estudiats amb anterioritat. No tots ells ens oferien paral·lels per a la totalitat de les seves llànties, i alguns dels autors, ni tant sols en donaven cap. La nostra intenció aquí no és comprovar que totes els paral·lels oferts són correctes, el nostre interès és demostrar que les taules d'equivalències són més complicades de fer i utilitzar del que sembla a primera vista. Aquesta demostració la farem analitzant com s'ofereixen diferents formes baix un sol tipus, així com un tipus definit per un autor pot correspondre a diversos tipus d'un altre. És per nosaltres important aquest apartant ja que al provenir part del nostre material d'excavacions amb estratigrafia (i amb ella, les connotacions cronològiques que implica) un error d'atribució podria dur-nos a reflexions errònies sobre les datacions. Al final de l'exposició donarem una proposta d'equivalències tipològiques entre diferents autors, prenent com a tipologia base la de Dressel. Gràcies a la possibilitat d'haver tingut un contacte directe amb els materials sobre els quals Loeschcke va establir la seva tipologia, hem pogut establir una millor correlació entre aquests dos autors. Aquestes equivalències però, no tenen intenció d'universalitat, considerant-les sempre parcials i provisionals ja que no hem analitzat totes les propostes tipològiques que s'han dut a terme durant la història de la investigació, tasca d'altra banda impossible a realitzar per un sol investigador.

El primer cas que s'ha analitzat és la tipologia de Dressel i aquelles que d'ella directament emanen, les de Lamboglia i Beltrán (Làmines 4 i 5) i la efectuada amb posterioritat per Bailly (Làmines 6 i 7). En el cas de proposta de Lamboglia i Beltrán (1952) veiem que quan dues llànties fan referència al mateix tipus, aquestes guarden les mateixes característiques formals, això vol dir que en el cas de les tres formes incloses dins del tipus 28 (Làmina 5) presenten el mateix tipus de bec en forma de cor. Si ens fixem ara amb la tipologia de Bailly (1962) veurem com aquest autor introdueix una lletra al costat del número del tipus per individualitzar-los. És interessant d'observar com en el cas del tipus 28 només en deixa dos (Làmina 7) respecte a Lamboglia – Beltrán mentre que el tercer tipus l'engloba dins de la forma 30 amb la lletra A.

Això que no suposa cap problema *a priori*, sí que ho serà un cop aquestes tipologies són utilitzades amb posterioritat. De totes maneres, una altra reflexió que en podem extreure és la problemàtica d'afegir (o modificar) noves formes a tipologies ja existents. Si analitzem el cas de Deneauve pel que fa al seu tipus VIII B (Làmina 15) veurem que estableix el paral·lel amb la forma Dressel – Lamboglia 30A (DENEAUVE, 1969), forma que no correspon a aquesta tipologia, sinó a la de Bailly. Aquest error d'atribució d'autor ens pot dur a una mal interpretació del paral·lel utilitzat, tant des del punt de vista de forma com de cronologia.

Si analitzem el tipus IV A de Deneauve (Làmina 14) veurem que baix la mateixa nomenclatura hi trobem dos tipus els quals presenten una sèrie de variables morfològiques entre ells que permetria individualitzar-los. Nosaltres a efectes pràctics els hi hem donat la nomenclatura de Deneauve IV A₍₁₎ i IV A₍₂₎, per tal de mantenir la tipologia tal i com la va dissenyar l'autor. Si observem l'equivalència tipològica que Deneauve ens ofereix per aquest tipus, veurem que el paral·lelitzat de forma genèrica amb les tres formes de Dressel – Lamboglia: 9A, 9B, 9C (Làmina 14). La realitat és que nosaltres hem observat que el bec del tipus Deneauve IV A₍₁₎ correspon al tipus Dressel – Lamboglia 9A, mentre que el del tipus Deneauve IV A₍₂₎ és el paral·lel de la forma Dressel – Lamboglia 9C i d'aquesta manera ho hem considerat a l'hora de realitzar la nostra proposta d'equivalències.

Un altre dels problemes és quan un investigador dóna els seus equivalents tipològics seguint diferents autors, ja que entren en joc tres tipologies pel que fa a les correspondències tipològiques. Si continuem seguint l'exemple de Deneauve, veurem que ens diu que la seva forma V li correspon els paral·lels tipològics de les formes Dressel – Lamboglia 11 A, B i C, Loeschcke IV i Ponsich II, 2. (DENEAUVE, 1969). El primer que observem un altre cop és l'error de citar la tipologia Dressel – Lamboglia, quan hauria de ser la de Dressel – Bailly. Aquí només es tracta de la divisió efectuada mitjançant lletres entre les dues variants dels tipus que classifica Dressel, però el problema és que cap dels dos autors (Lamboglia i Bailly) presenten en la seva tipologia una forma 11 C (Làmines 4 i 6). La següent reflexió que ens hem de fer és com s'haurien de paral·lelitzar el tipus Deneauve VA. Si observem les formes Dressel 11 (Làmina 2, 4 i 6) i la forma Loeschcke IV (Làmina 8) veurem que no s'equivalen entre elles. Per la qual cosa haurem de fer novament una separació de la forma Deneauve V A ja que es troba representada per dos tipus diferents, així parlarem a partir d'ara del tipus V A₍₁₎ que s'equival a les Dressel 11 i del tipus V A₍₂₎ que correspon a la Loeschcke IV i a la Ponsich II, B1. Respecte a aquest últim tipus, suposem que degut a un error tipogràfic només apareix citada en l'obra de Deneauve com a Ponsich II, 2.

Aquest exemple ens obliga a reflexionar sobre una altra realitat, les equivalències tipològiques entre dos autors. Si prenem com a exemple el tipus Dressel – Lamboglia 9A (Làmina 4) veurem com aquest és igual que el tipus Loeschcke I A (Làmina 8). En canvi, quan prenem com a base la tipologia de Loeschcke i ens fixem en la forma V (Làmina 8) veurem que aquesta es pot paral·lelitzar *grosso modo* amb els tipus Dressel 15 i Dressel 16 (Làmina 2). Per la qual cosa un tipus d'un autor pot correspondre a dos d'un altre. Un cas representatiu d'això que acabem d'exposar és la forma Ponsich IC (Làmina 28). Si ens fixem amb el disseny del tipus, aquest correspon a una Dressel - Ricci 1 (Làmina 12) però un cop ho comprovem amb les làmines que Ponsich (PONSICH, 1961) ofereix en el seu estudi, veurem com aquest tipus engloba a tres altres de ben diferenciats, com és la Ricci G

(Làmina 11), la Dressel 3 i la Dressel 4 (Làmina 2) com a conseqüència no podem utilitzar aquesta forma Ponsich IC en un quadre general d'equivalències. Aquesta realitat arriba a ser quasi caòtica quan un tercer autor utilitza aquestes equivalències ja per sí no exactes. Exemple d'això ho trobem amb Bailey (1980) quan dona els paral·lels per als seus tipus O, P i Q ja que pren com a base la forma VIII de Loeschcke (Làmines 8 i 10) i com aquest tipus pot correspondre a varis tipus Dressel.

“For the purposes of this catalogue, lamps which are placed in the Type Q have been divided into ten groups. All can be regarded as developments from the standard Italian lamps of Loeschcke Type VIII (our Type P) of the later 1st century AD and the 1st half of the 2nd century. Some of the lamp makers appears to have produced of Type P, but few of the Type P lampmakers appear to have produced lamps of groups iv to x. Groups iv to ix are all contemporary, being divided by size and shoulder decoration, but sharing many characteristics; in some cases the same lampmaker produced lamps which fall within several of these six groups. (...) The main differences between the two Types (Q i P) are the reintroduction of decorated shoulders (found previously on the middle-to-late 1st century of our Type O), the popularity of heart-shaped nozzle (only a very few Types of Type Q have the nozzle defined from the shoulder by transversal groove) and, amongst the later lamps, the almost ubiquitous use of base-rings rather than slightly raised, flat bases.” (BAILEY, 1980, 336).

Referent al que hem comentat amb anterioritat, hauríem d'analitzar quasi llàntia per llàntia per oferir el seu equivalent tipològic en el cas que prenguem com a referència l'obra de Dressel. No volem fer aquí un estudi exhaustiu de cada una d'elles, així que hem seleccionat alguns exemples de manera representativa. Referent al tipus O de Bailey, que l'autor paral·lelitzava de manera genèrica amb la forma Loeschcke VIII i les formes Dressel 17, 18, 19, 24 i 27, es pot veure que, inclús en el cas dels subtipus, no es poden individualitzar. Si ens fixem en el subtipus O (ii) veurem que la llàntia Q1204 correspondria a una Dressel 17, mentre que les Q1205, 1206, 1207 i 1208 tindrien el seu paral·lel amb les Dressel 18. Les Q1209 i 1210 podrien correspondre a una Dressel 19 i la Q1211 a una Dressel 20. La llàntia Q1203 no tindria cap possible paral·lel amb les formes de Dressel. Cas semblant passa amb el subtipus iv del tipus O, on la llàntia Q1217 i Q1219 es podrien paral·lelitzar amb una forma Dressel 20, la Q1218 amb una Dressel 19 i, la Q1217 bis amb una Dressel 27. Més complicat sembla els subtipus v i vii (sempre dins del tipus O de Bailey) on les Dressel 18 estarien representades en les llànties Q1226, 1232, 1233, 1234, 1238 i Q1243, les Dressel 19 correspondrien a les llànties Q1223, 1224 del subtipus v. Referent al tipus Dressel 24, Bailey ubica tant al subtipus v (Q1221, 1222, 1230, 1236) com dins del subtipus vi (Q1241, 1242 i 1246). Les Dressel 27 es troben també en els dos subgrups; en el v baix la siglatura Q1235 i en el vi amb la llàntia Q1245 i Q1248. Igualment, dins del subtipus vi, trobem una Loeschcke VIIIA i una Dressel-Bailly 30A.

El tipus Q de Bailey (1985) és l'exemple més clarificador d'aquesta manera de paral·lelitzar entre diferents autors. Bailey justifica aquesta decisió amb el següent raonament: *“The*

lamps of groups iv to ix were probably produced mainly in the half century extending from the last quarter of the second century to the first quarter of the third. (...) The six groups, described below, are arbitrary divisions based upon size, and the presence or lack of shoulder decoration". (BAILEY, 1980, 344). Nosaltres per qüestions pràctiques hem analitzat només els subgrups iv, vi i viii. Veiem doncs, que tenim un exemple de Dressel 18 (Q1373). El tipus Dressel 20 representat en els tres subtipus; en el Q(iv) en les llànties Q1339, Q1340, Q1341 i Q1342, en el subtipus Q (v) en l'exemple Q1374 i, en tipus Q (viii) amb la llàntia Q1401. La forma Dressel 26 es troba en el subgrup iv (Q1337 i Q1338) i en el viii (Q1392 i Q1393). És important veure com es barregen les formes Dressel 27 (Deneauve VIIIA) i Dressel 28 (Deneauve VIIIB), ja que a part de ser dos tipus diferents, es poden considerar també com a dos produccions diferenciades. Pel que fa al tipus Dressel 27 el trobem en el subgrup iv (Q1343, Q1344 i Q1345), en el subgrup vi (Q1375-Q1381) i en el viii (Q1398-1400 i Q1402-1406). Sembla que es pot identificar una Deneauve XA en el subgrup Q(iv) amb la siglatura Q1349, així com varies llànties de les que desconeixem el seu possible paral·lel tipològic; aquestes són: Q1346, Q1347, Q1348 en el subgrup iv, pel que fa al subgrup viii aquestes correspondrien a les llànties Q1407 i 1408.

Un altre dels problemes que ens ofereixen les conversions tipològiques és de la barreja de tipus, cronologies i produccions. L'exemple més clar d'això es podria considerar el cas de la forma Deneauve XA (Làmina 16) datada a partir del 150 dC i que és paral·lelitzada per el mateix Deneauve (DENEAUVE, 1969) amb una Dressel 10 (Làmina. 2), datada aquesta última en el període Juli-claudi per Bailly (BAILLY, 1962) o entre Vespasià i inicis del S.II dC per Lamboglia (LAMBOGLIA – BELTRAN, 1952). Aquesta forma també pot correspondre al tipus Ponsich II A2, datada entre August i els Flavis. La primera possibilitat és que Deneauve dongués erròniament el paral·lel tipològic, així que es podria paral·lelitzar el tipus Dressel 10 amb la forma Deneauve IV C (Làmina. 14) que presenta bec típic de les formes Dressel – Lamboglia 9C i una cronologia igualment semblant, dins de la primera meitat del S.I dC. Tanmateix podria donar-se el cas que el tipus Deneauve XA sí que correspongués a la Dressel 10, efectuant d'aquesta manera la correspondència tipològica entre la Deneauve IVC amb el tipus Ponsich II A2. Aquest exemple que acabem de veure ens hauria de fer reflexionar sobre una altra de les realitats a l'hora d'establir paral·lels, i és que molts cops es fan sense haver tingut un contacte directe amb el material que ha estat la base de la tipologia a comparar.

Com a conclusió direm que si observem detingudament l'origen dels materials que formen aquestes tipologies, les taules de conversió en el fons perden part de la seva importància, degut a que una grandíssima part dels materials procedeixen de fons de museu, sense cap

mena de referència cronològica o certa del seu lloc de troballa, així doncs, comprarem coses sense saber el seu origen.

Per acabar amb aquest apartat dedicat a la revisió crítica de les tipologies i a les equivalències tipològiques, exposarem com determinats tipus reben tota una sèrie de noms referents a algunes de les característiques referides, o bé a la seva morfologia, o bé respecte al lloc on es van documentar per primera vegada. Encara que siguin termes que s'han utilitzat durant molt anys al llarg de la investigació, creiem que seria millor unificar-los de la manera que es consideres més convenient ja que això permetria una millor comprensió de la terminologia utilitzada. Els autors germànics comencen a utilitzar a inicis del segle passat tota una sèrie de termes que fan referència a un tipus (o grup) en concret de llànties. Això acabarà creant una sèrie de confusions a l'hora d'enfrontar-se a la bibliografia al ser difícil identificar aquestes nomenclatures amb els noms que altres autors han donat a les mateixes formes quan varen efectuar la seva pròpia tipologia. Tal i com venim fent al llarg del nostre estudi, la nostra exposició seguirà l'ordre amb el que els diferents tipus es corresponen amb la tipologia de Dressel.

Les *Herzblattenlampen* que en alemany significa llàntia amb fulles (en forma) de cor, fan referència a les Dressel 1 (Làmina. 1) , encara que també es mencionen amb aquest nom les llànties anomenades com a tipus d'Efès. A les Dressel 2 (Làmina. 2) se les anomena *Warzenlampen* o llànties amb forma de berruga, fet que és degut a les protuberàncies característiques que formen el dipòsit. Les *Vogelkpfllampen* fan referència a les Dressel 4. Morillo – Cerdán explica el perquè de la traducció de “cap d'au” i no pas “cap d'ocell” com a definició més correcta, i de la que nosaltres estem totalment d'acord. (MORILLO, 1992, 48)

Encara dins de l'àmbit de les llànties republicanes, ens trobem amb les denominades llànties “Bicòniques de l'Esquil.lí” que fan referència a les Ricci E (Làmina. 11). Les llànties de “Decoració Radial” són les Ricci G (Làmina. 11) i les llànties “Cilíndriques de l'Esquil.lí” corresponen a les Ricci H. Finalment ens trobem al davant de la divisió entre les Bildlampen (llànties amb imatges) i les Firmalampen (llànties de fàbrica). Les anomenades Firmalampen i que corresponen als tipus Loeschcke IX i X (Làmina. 8) reben el nom per part de Fischbach (1896) qui el va utilitzar per primera vegada. Les Bildlampen fan referència a totes les altres llànties, que podem considerar des del tipus Dressel 9 fins al tipus Dressel 28 (Làmina. 2 i 3).

Les llànties aquí representades no guarden l'escala oferta per l'autor de la tipologia. S'han reduït de forma indiscriminada per tal de poder oferir-les de forma conjunta permetent una més gran comprensió.

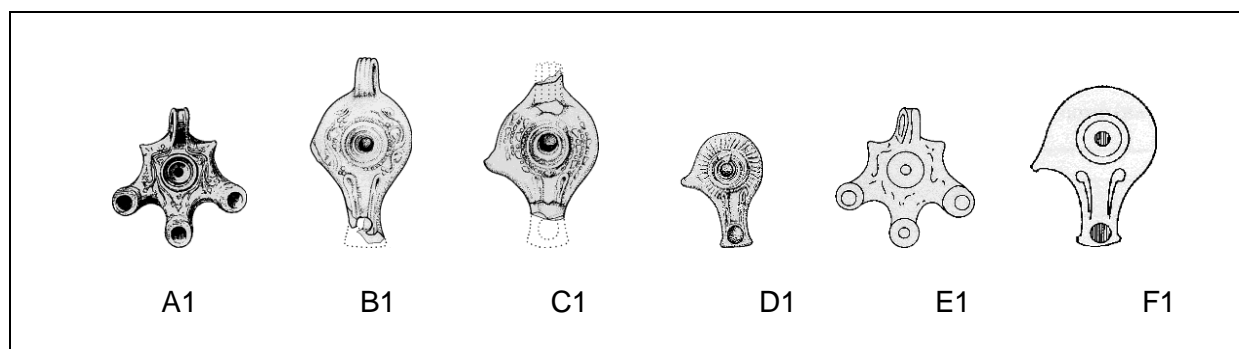

A1	Dressel 1	D1	Dressel – Ricci 1B
B1	Dressel – Ricci 1	E1	Provoost III, 1,3
C1	Dressel – Ricci 1A	F1	Ponsich I B

Figura 16. Equivalències del tipus Dressel 1

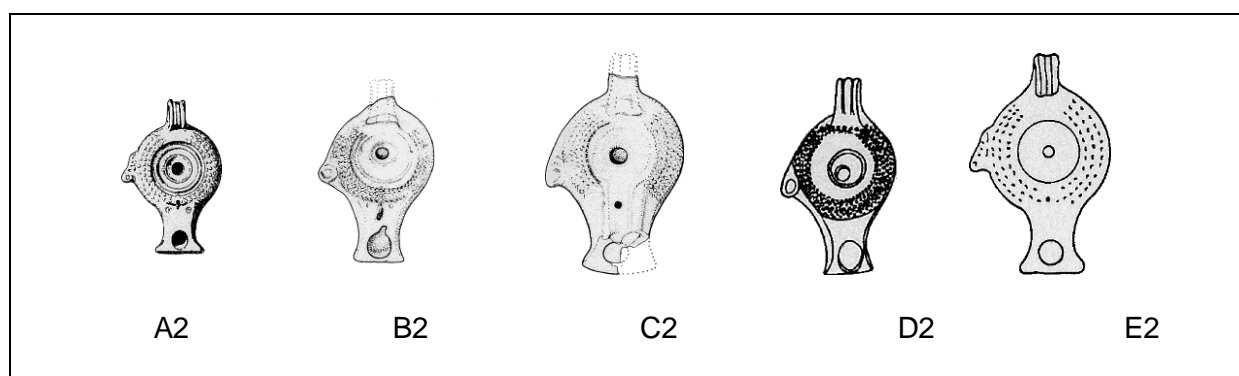

A2	Dressel 2	D2	Deneauve I
B2	Dressel – Ricci 2	E2	Provoost III, 1,2
C2	Dressel – Ricci 2A		

Figura 17. Equivalències del tipus Dressel 2

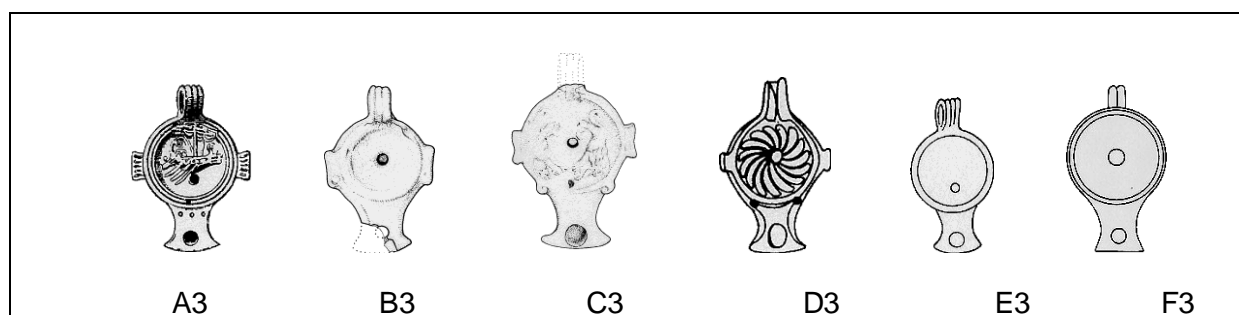

A3	Dressel 3	D3	Deneauve III
B3	Dressel – Ricci 3	E3	Provoost IV, 1,2,1
C3	Dressel – Ricci 3A	F3	Leibundgut II

Figura 18. Equivalències del tipus Dressel 3

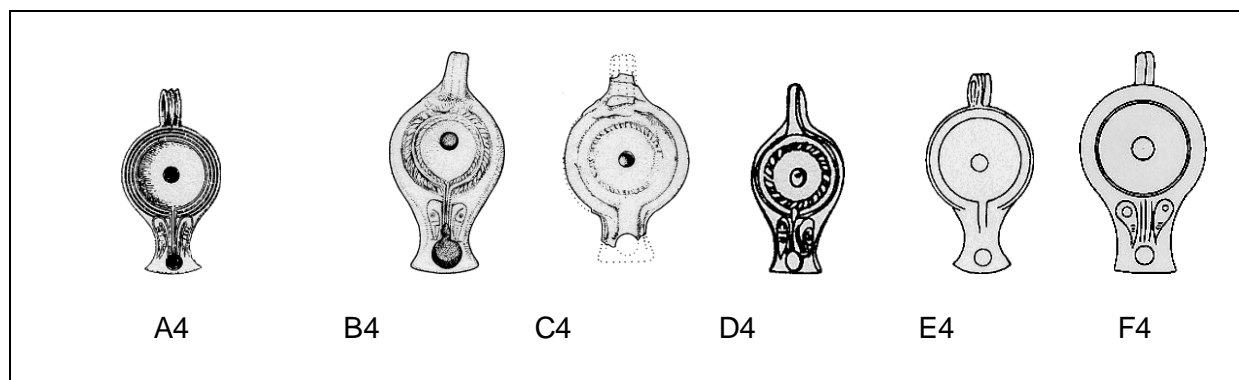

A4	Dressel 4	D4	Deneauve II
B4	Dressel – Ricci 4	E4	Provoost I, 1,2,2
C4	Dressel – Ricci 4A	F4	Leibundgut I

Figura 19. Equivalències del tipus Dressel 4

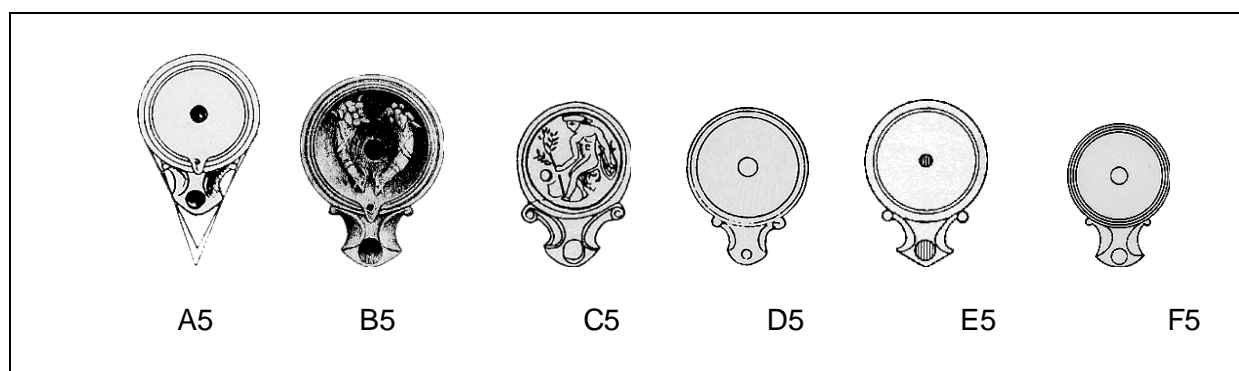

A5	Dressel – Lamboglia 9A	D5	Provoost IV, 2,1,1
B5	Loeschcke IA	E5	Ponsich II A1
C5	Deneauve IVA ₍₁₎	F5	Leibundgut V

Figura 20. Equivalències del tipus Dressel – Lamboglia 9A

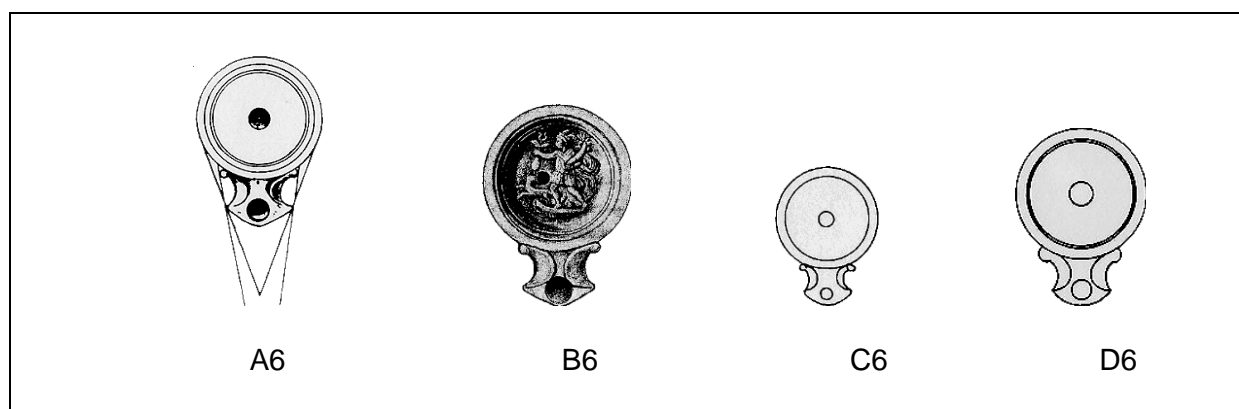

A6	Dressel – Lamboglia 9B	C6	Provoost IV,2,1,2
B6	Loeschcke IB	D6	Leibundgut VI

Figura 21. Equivalències del tipus Dressel – Laboglia 9B

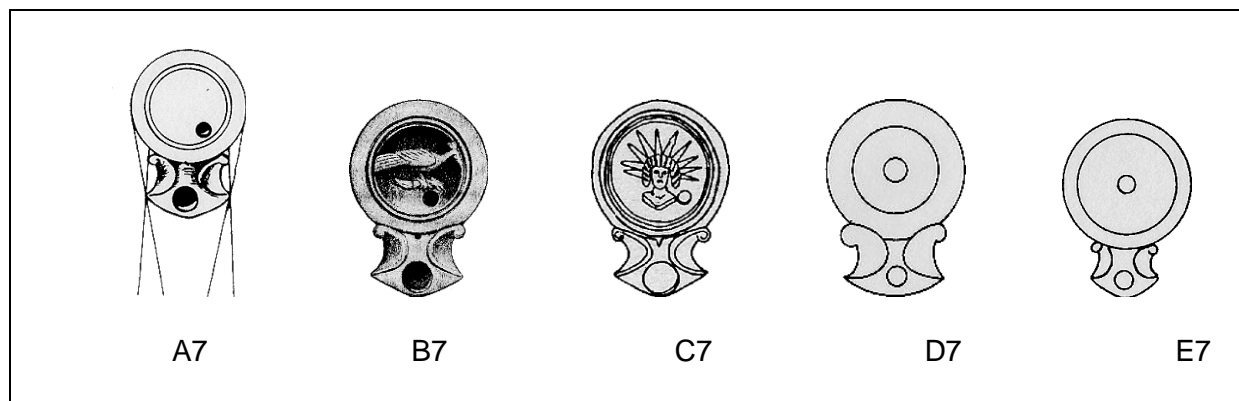

A7	Dressel – Lamboglia 9C	D7	Leibundgut VII
B7	Loeschke IC	E7	Provoost IV,2,1,3
C7	Deneauve IV A ₍₂₎		

Figura 22. Equivalències del tipus Dressel - Laboglia 9C

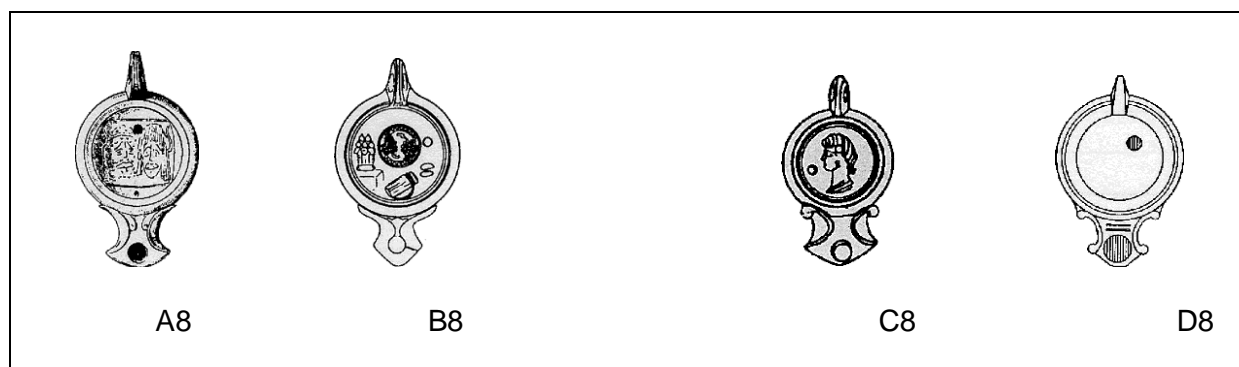

A8	Dressel 10	C8	Deneauve IV C
B8	Deneauve XA	D8	Ponsich II A2

Figura 23. Equivalències del tipus Dressel 10 i Deneauve IV C

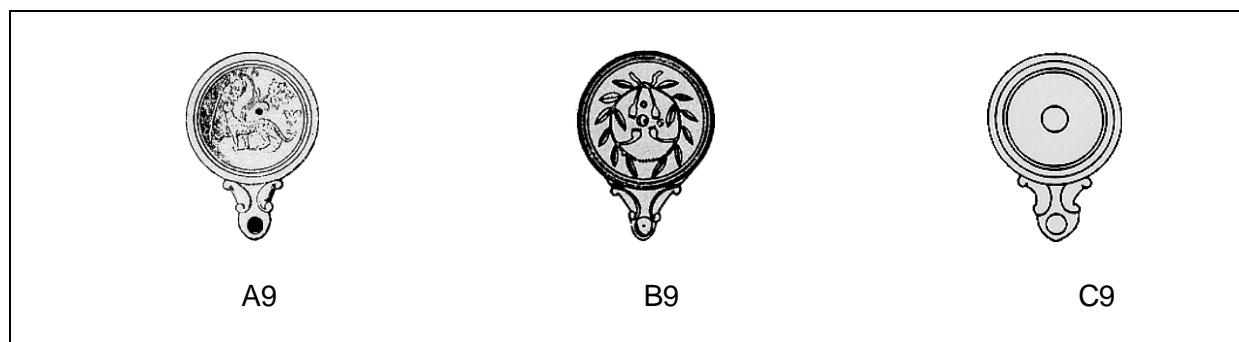

A9	Dressel 11	C9	Leibundgut XII
B9	Deneauve V A ₍₁₎		

Figura 24. Equivalències del tipus Dressel 11

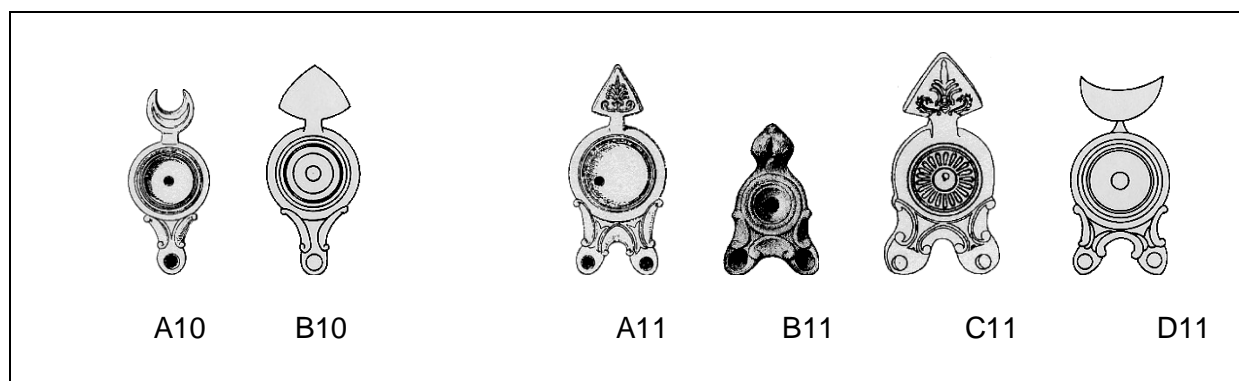

A10	Dressel 13	B10	Leibundgut X
A11	Dressel 12	C11	Deneauve V B
B11	Loeschcke III	D11	Leibundgut XI

Figura 25. Equivalències del tipus Dressel 12 i Dressel 13

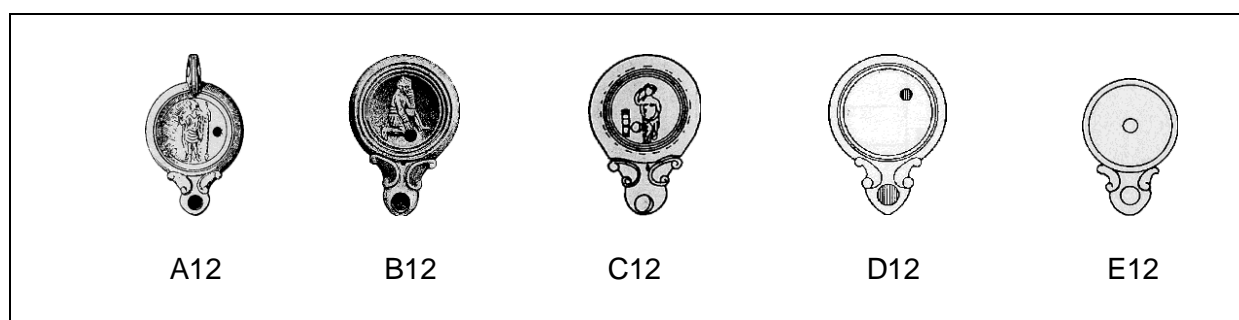

A12	Dressel 14	D12	Ponsich II B1
B12	Loeschcke IV	E12	Provoost IV, 2,2,1
C12	Deneauve V A ₍₂₎		

Figura 26. Equivalències del tipus Dressel 14

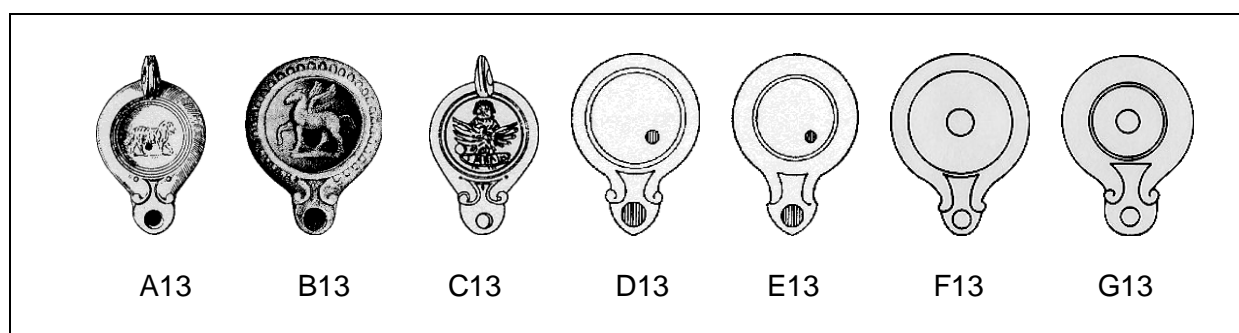

A13	Dressel 15	E13	Ponsich II B3
B13	Loeschcke V	F13	Leibundgut XIV
C13	Deneauve V D	G13	Leibundgut XV
D13	Ponsich II B2		

Figura 27. Equivalències del tipus Dressel 15

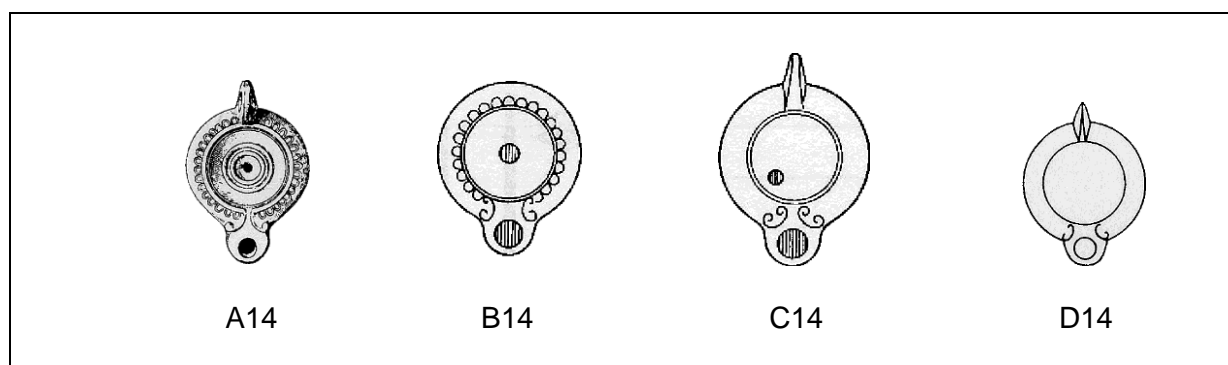

A14	Dressel 16	C14	Ponsich III A2
B14	Ponsich III A1	D14	Provoost IV, 3,1,1

Figura 28. Equivalències del tipus Dressel 16

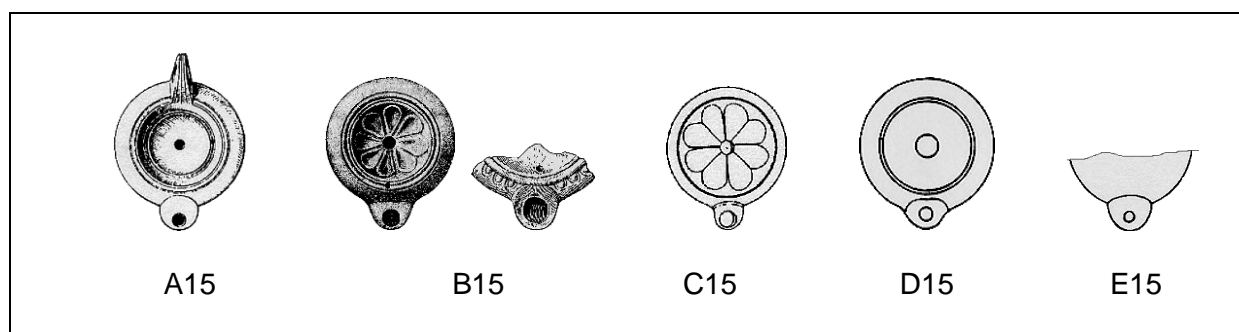

A15	Dressel 17	D15	Leibundgut XX ₍₃₎
B15	Loeschcke VIII, K	E15	Provoost IV, 3, 4, 2
C15	Deneauve VII D		

Figura 29. Equivalències del tipus Dressel 17

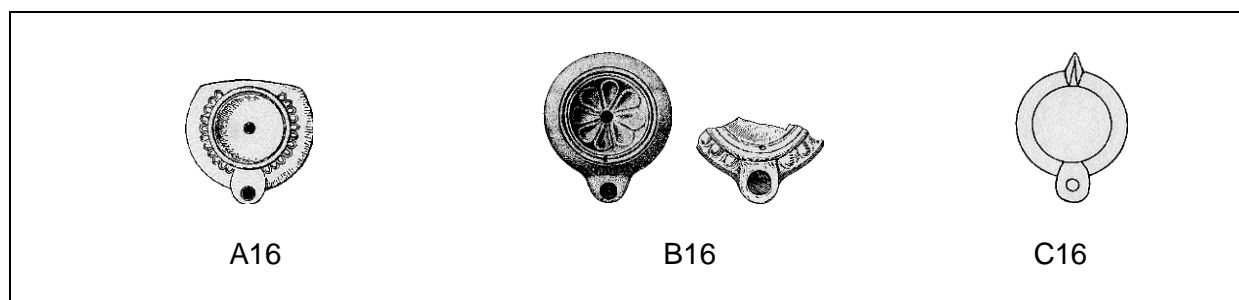

A16	Dressel 18	C16	Provoost IV, 3,2,1
B16	Loeschcke VIII, R		

Figura 30. Equivalències del tipus Dressel 18



A17	Dressel 19	B17	Deneauve VII A ₍₃₎
-----	------------	-----	-------------------------------

Figura 31. Equivalències del tipus Dressel 19

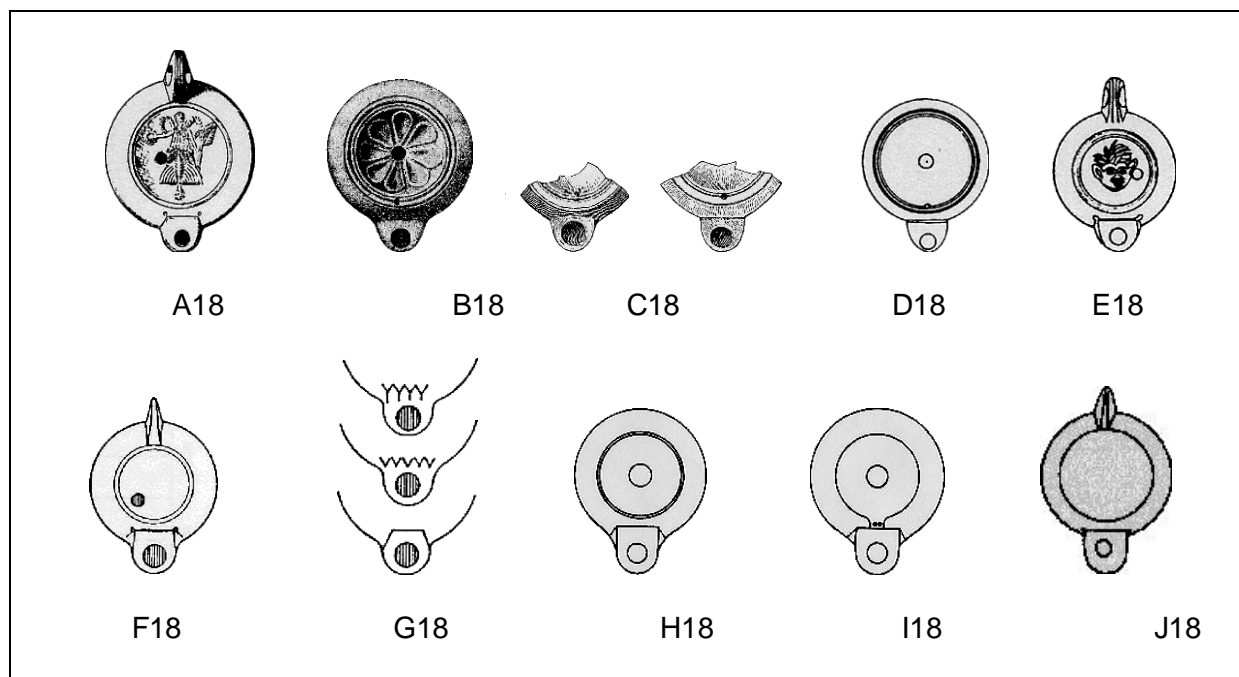

A18	Dressel 20	F18	Ponsich III B1
B18	Loeschcke VIII, L1	G18	Ponsich III B2
C18	Loeschcke VIII, L2	G18	Leibundgut XXI
D18	Deneauve VII A ₍₁₎	I18	Leibundgut XXII
E18	Deneauve VII A ₍₂₎	J18	Provoost IV, 3,1

Figura 32. Equivalències del tipus Dressel 20

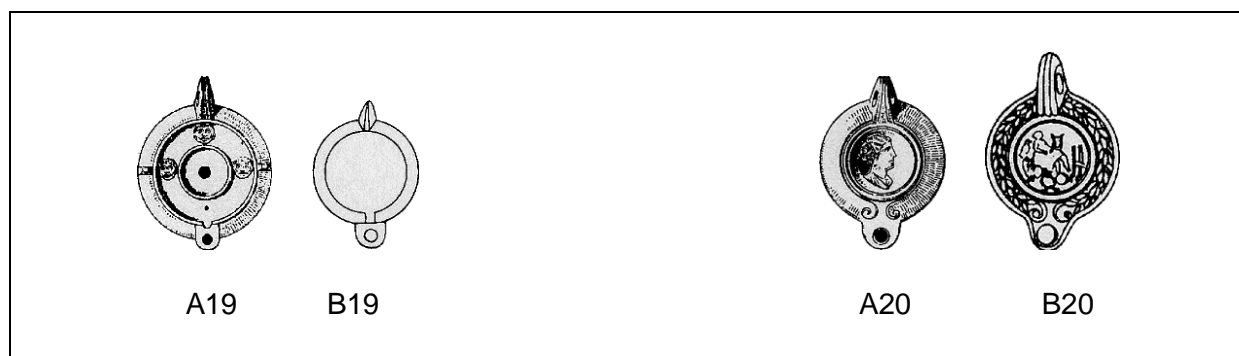

A19	Dressel 21
B19	Provoost IV, 3,3,3

A20	Dressel 26
B20	Deneauve VIII D

Figura 33. Equivalències del tipus Dressel 21 i 26

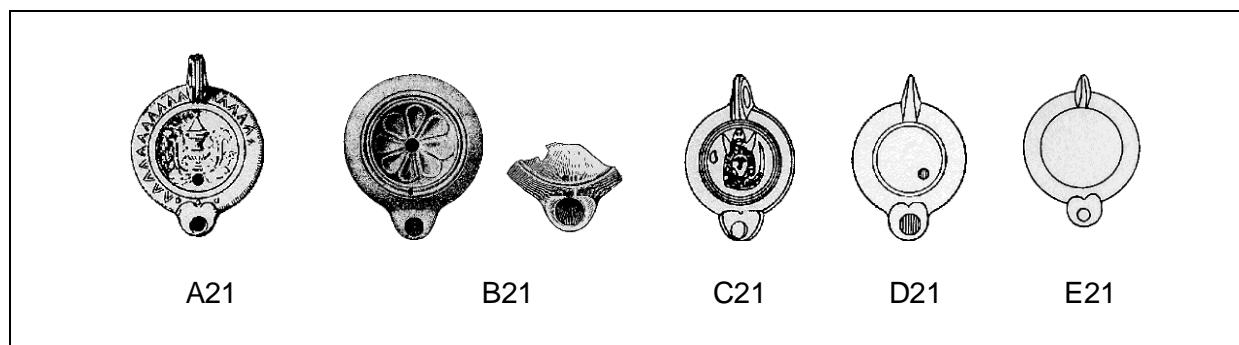

A21	Dressel 27	D21	Ponsich III C
B21	Loeschke VIII H	E21	Provoost IV, 3,5
C21	Deneauve VIII A		

Figura 34. Equivalències del tipus Dressel 27

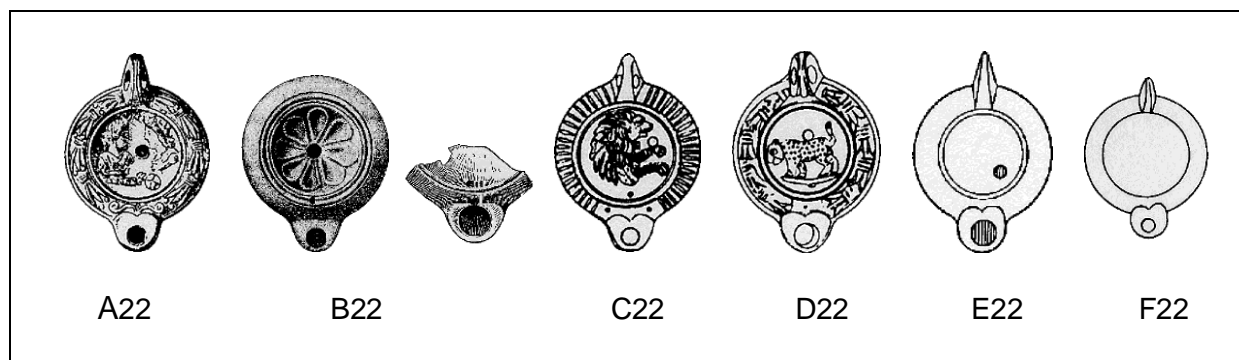

A22	Dressel 28	D22	Deneauve VIII B ₍₂₎
B22	Loeschke VIII H	E22	Ponsich III C
C22	Deneauve VIII B ₍₁₎	F22	Provoost IV, 3,5

Figura 35. Equivalències del tipus Dressel 28

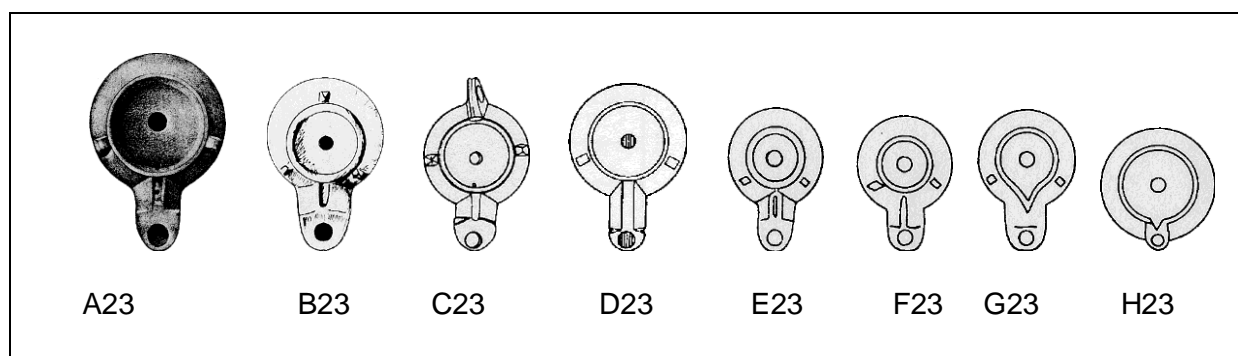

A23	Loeschcke IX	E23	Provoost IV,5,1,1
B23	Dressel – Lamboglia 5A	F23	Provoost IV,5,1,2
C23	Deneauve IX A	G23	Provoost IV,5,1,3
D23	Ponsich V C	H23	Provoost IV,5,1,4

Figura 36. Equivalències del tipus Loeschcke IX



A24	Loeschcke IX D	B24	Dressel – Lamboglia 5B
C24	Leibundgut XXIII		

Figura 37. Equivalències del tipus Loeschcke IXD

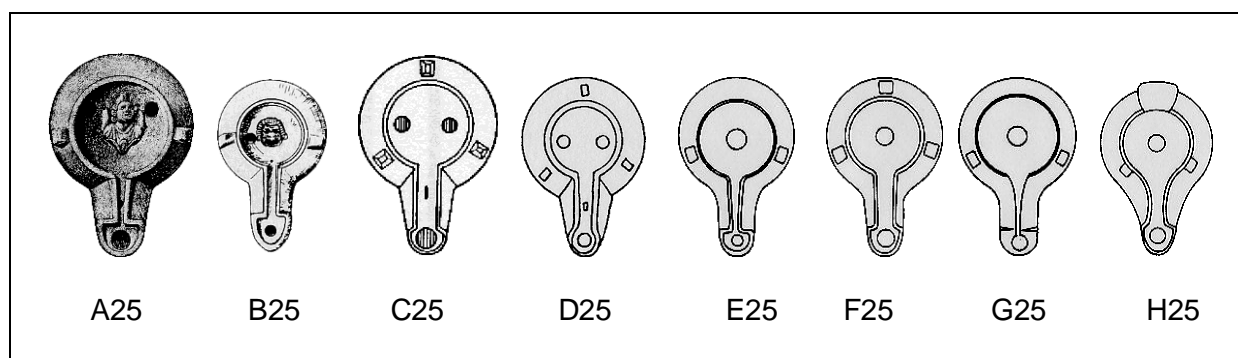

A25	Loeschcke X	E25	Leibundgut XXVI
B25	Dressel – Lamboglia 5C	F25	Leibundgut XXX
C25	Ponsich V A	G25	Leibundgut XXVII
D25	Provoost IV, 5,2,1	H25	Leibundgut XXXI

Figura 38. Equivalències del tipus Loeschcke X

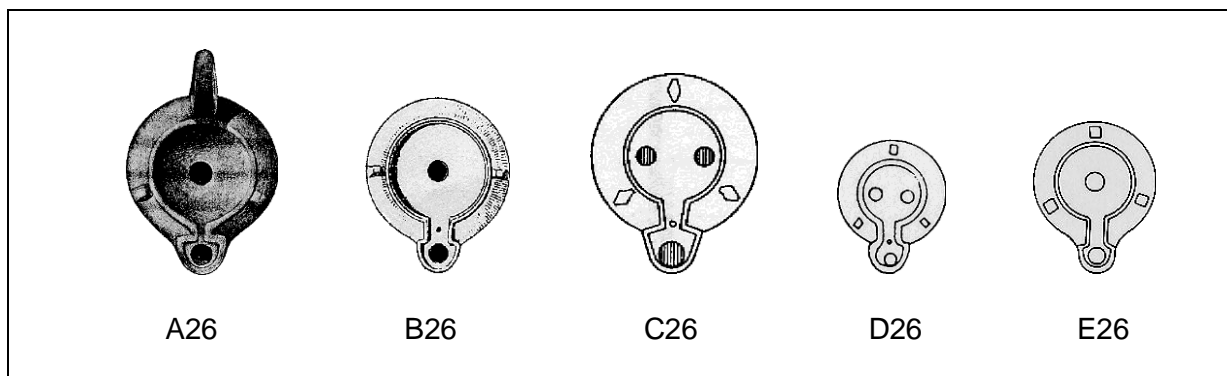

A26	Loeschcke XK	D26	Provoost IV, 5,2,2
B26	Dressel 6	E26	Leibundgut XXXII
C26	Ponsich V B		

Figura 39. Equivalències del tipus Loeschcke XK

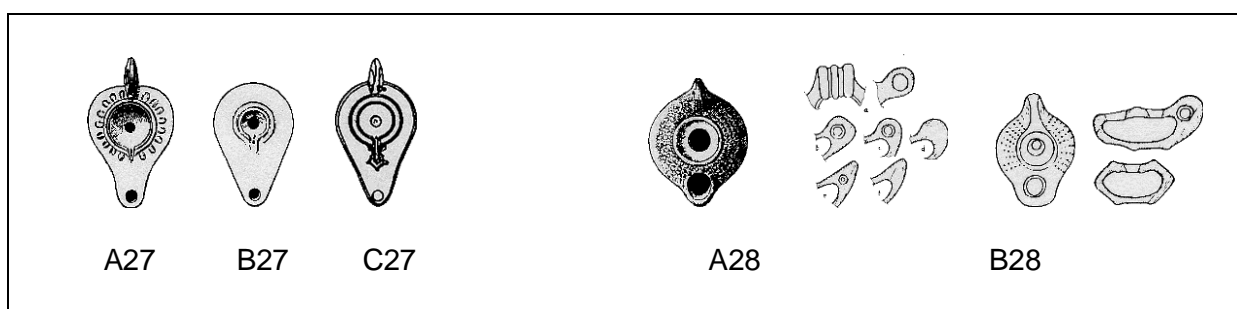

A27	Dressel 7
B27	Dressel 8
C27	Deneauve VI A

A28	Dressel 30
B28	Provoost V, 4, 1/2

Figura 40. Equivalències dels tipus Dressel 7 – 8 i Dressel 30



A29	Dressel 31
B29	Ponsich IV C
-	Hayes II (A i B)
-	Atlante X

A30	Loeschcke II
B30	Deneauve IV D
C30	Provoost IV, 2,1,4

Figura 41. Equivalències dels tipus Dressel 31 i Loeschcke II

6. LA PRODUCCIÓ DE LES LLÀNTIES ROMANES

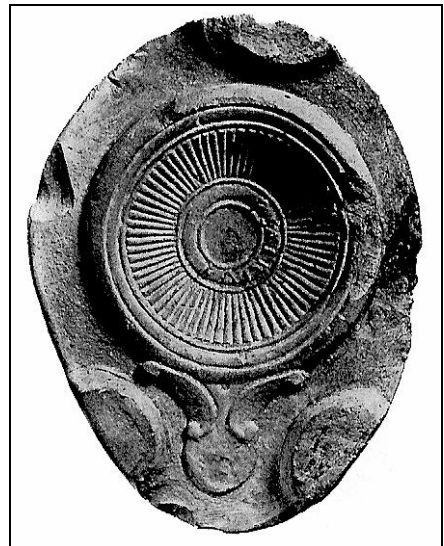

6.1. METODES DE FABRICACIÓ DE LES LLÀNTIES ROMANES

La fabricació a motllo

Les llàntries romanes consten morfològicament (la major part dels casos) de dos parts, la superior on s'acostuma a trobar la decoració i la inferior, on es documenta la marca. Ja a partir d'època republicana es deixa de fabricar les llàntries a torn per passar a ser fabricades a motllo, millora tecnològica que permetrà la seva producció d'una forma seriada tot suposant també una nova organització de les estructures i la metodologia del treball en els tallers. Autors com Vertet (VERTET, 1983), Bonnet (BONNET, 1988) i Fremersdorf (FREMERSDORF, 1922) defineixen i estructuren els passos que es segueixen per part dels artesans a l'hora de fabricar les ceràmiques amb el mètode del motllo. (Fig. 42 i 43)

El primer que es fabrica és l'anomenat Prototip, majoritàriament en argila, que en el cas de les llàntries pot presentar (o no) decoració en el disc i/o marca en la base. S'extreuen dos motllos (o matriu), un per la part superior i un altre per la inferior, en argila o guix mitjançant la impressió directa amb el prototip (Fig. 42 i 43,1,2). En el cas que s'hagi realitzat decoració, es pot extreure un punxó d'ella i que podrà ser utilitzat posteriorment en un altre moment del procés productiu. Igualment es poden extreure un nombre il·limitat de matrius amb aquest motiu decoratiu que seran tots idèntics entre ells, tant pel tipus de la llàntia sobre el que es troba, com per la decoració. L'avantatge d'aquest sistema és que es pot realitzar la decoració d'una forma ràpida i possibilita al fabricant el poder escollir el tipus i els motius iconogràfics sobre el qual els vol estampillar. Això permet trobar llàntries amb la mateixa forma i decoració, així com llàntries de tipus diferents amb el mateix punxó decoratiu o llàntries del mateix tipus amb decoració diferent (BEMONT; BONNET, 1984, 147). Aquest punxó pot ser una creació directa d'un artesà o una còpia, presentant-se la possibilitat que aquests punxons haguessin estat l'objecte d'intercanvi entre diferents artesans. (BERGES, 1989, 26)

Un cop sec i cuit el motllo ja es pot fer servir. Les llàntries doncs, són produïdes tot posant argila dins d'ells i pressionant per a que adquireixen la forma establerta. Es deixa reposar permetent a l'argila la pèrdua de part de l'aigua i un cop seca es continua amb el procés de fabricació de la llàntia. S'ajunten les dues parts provinents del motllo superior i inferior mitjançant la barbotina (Fig. 43, 1,3). En el cas que la nansa no s'hagi inclòs en el prototip, i per tant no la tinguem en el motllo, és el moment ara d'incloure-la en la llàntia (Fig. 43, 4). Tot seguit es passa al procés d'aplicar el vernís, que es pot realitzar tant mitjançant el pinzell (Fig. 43, 5) com la immersió de la llàntia en un recipient ple de barbotina (tal i com es feia amb les peces ceràmiques de TS). Aquest procés deixa a l'exterior del artefacte ceràmic les



Figura 42. Procés de fabricació dels motllos de les llànties romanes.



Figura 43. Diferents parts del procés de fabricació de les llànties romanes.

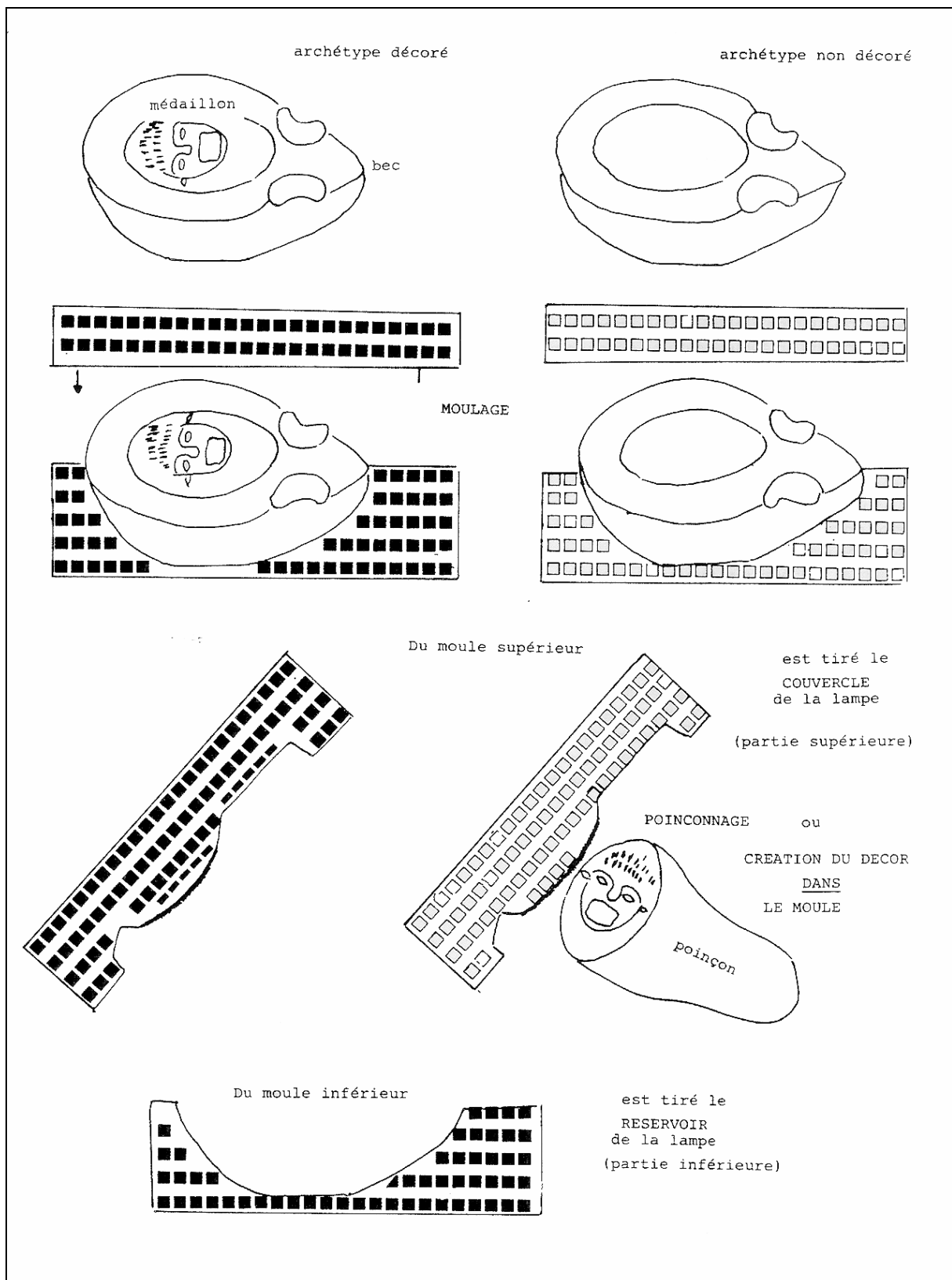

Figura 44. (1-2) Tipus de forns. (3) Col·locació de les llànties durant la cocció. (4) rebuig de forn.

empremtes digitals de l'operari (Fig. 43, 6), a l'igual que les podem observar en l'interior deixades en el moment d'apretar l'argila contra el motllo. Un cop secada la llàntia és el moment del procés de la cocció. Segons els forns documentats a Mainz (FREMERSDORF, 1922) i el de la "Porta di Nocera" (Fig. 44, 1 i 2) a Pompeia (CERULLI, 1977) presenten una

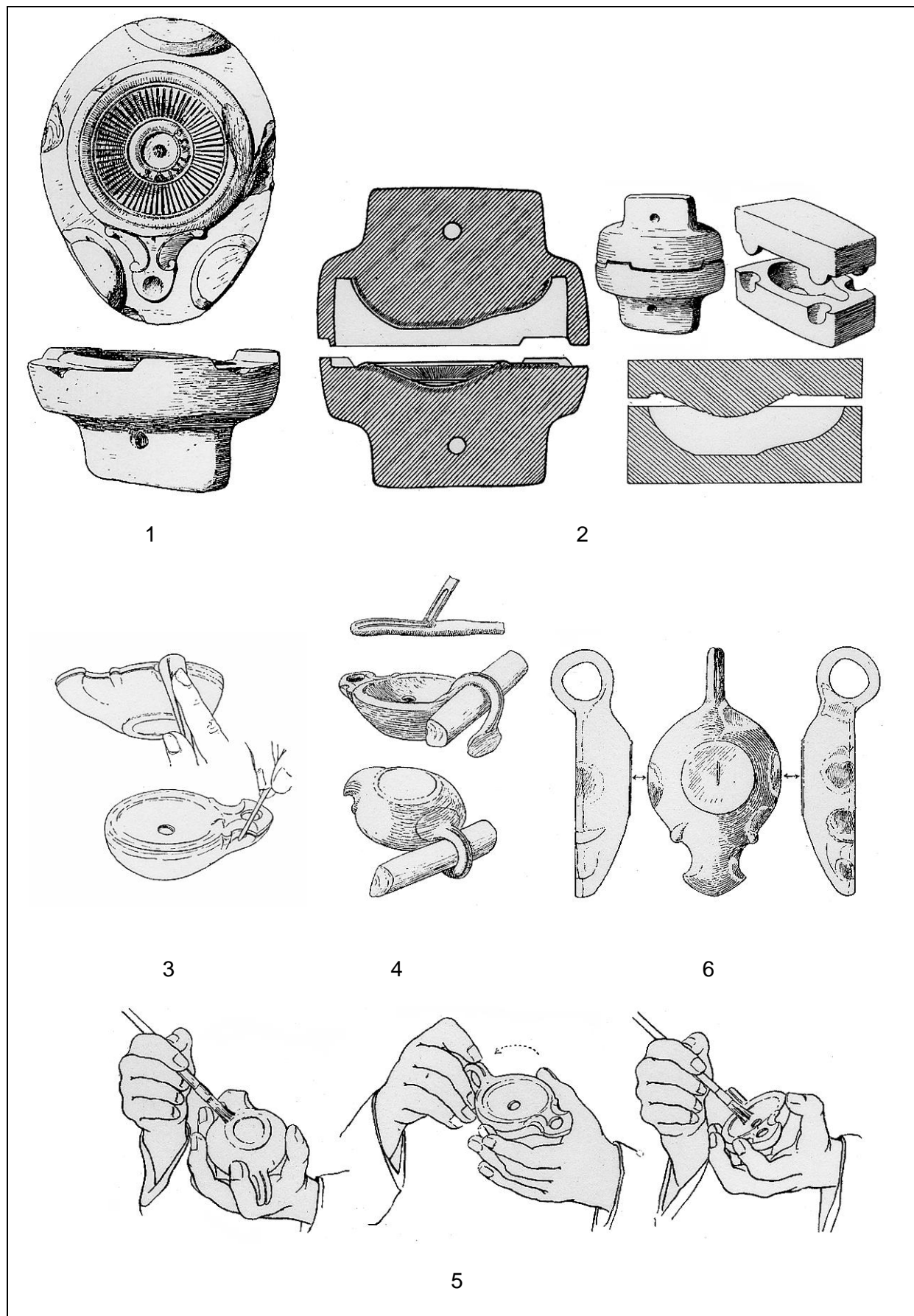
càmera de cocció igual que per als forns de la *terra sigillata*, això vol dir amb el sistema de *tubuli* per tal d'impedir que el fum procedent de la càmera de foc malmeti el resultat final impeding les característiques de vernís pròpies de les produccions oxidants. Tal i com es pot observa en la il·lustració (Fig. 44,3) les llànties es disposen de forma piramidal dins del forn, estructura que en el cas que hi hagi rebuig de forn, les llànties apareguin deformades i enganxades entre elles (Fig. 44, 4). Amb el posterior buidat del forn, la producció ja està llesta per ser comercialitzada.

Les produccions vidriades

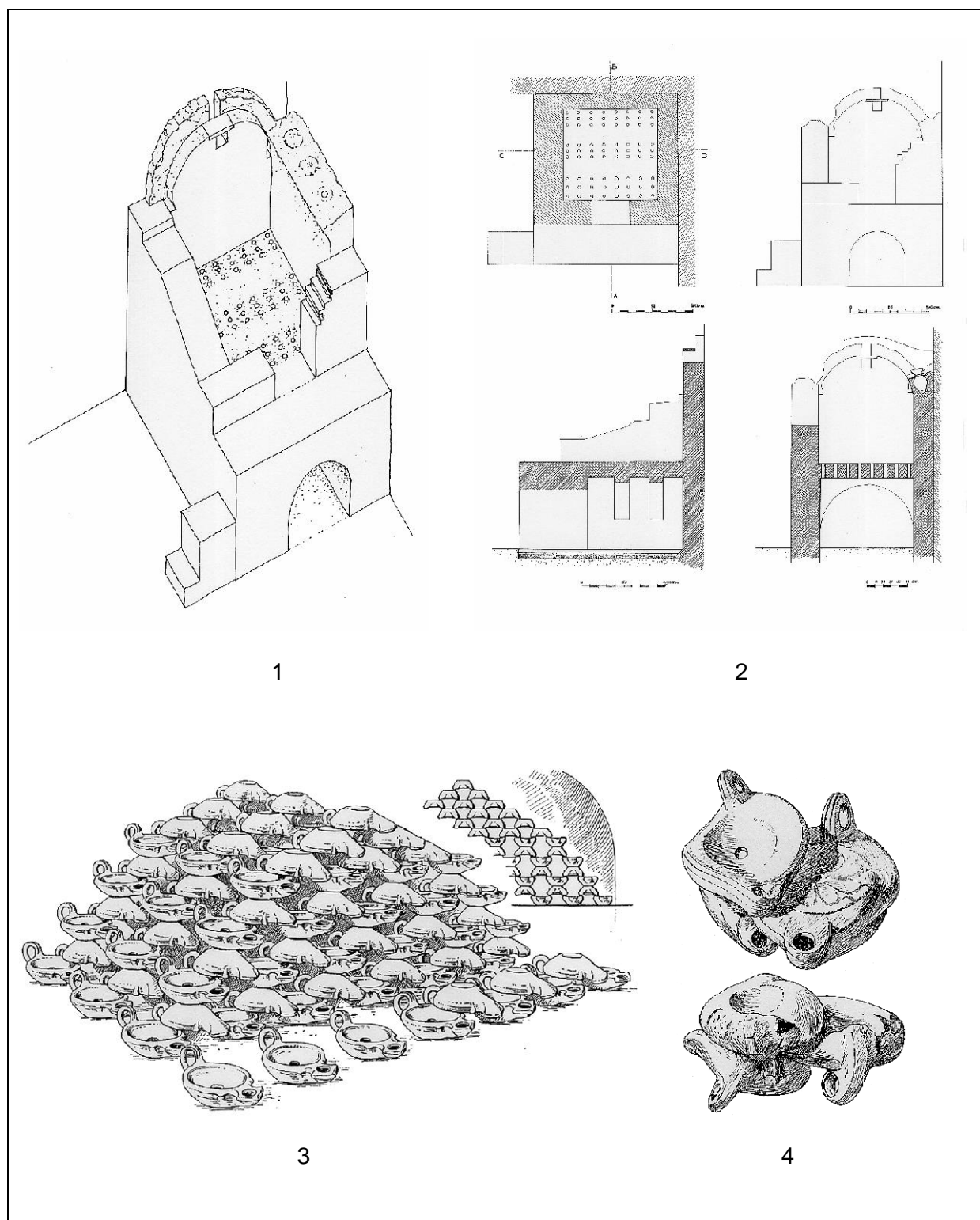
Baix aquesta tècnica productiva es troba en el món romà tota una sèrie de produccions diferents entre les que hi tenim les llànties. El procés tecnològic es troba descrit exhaustivament per Morillo-Cerdán (MORILLO, 2003, 75). Després d'una primera cocció s'aplica sobre la peça un esmalt vitri tot introduint-la de nou al forn per a una segona cocció en una atmosfera oxidant d'entre 700 i 1000 °C. Aquest vernís està format majoritàriament per partícules de silici, a les que s'hi afegeix majoritàriament òxid de plom, així com d'altres minerals com l'òxid de sodi o l'òxid de potassi. La coloració final de tons verdosos o groguencs s'aconsegueix mitjançant l'òxid de coure en el primer cas, i l'òxid de ferro per al segon. Les tonalitats de color violeta i castany són degudes al manganès. Aquesta tècnica però, no és romana, ja que es documenta a Egipte i Mesopotàmia des dels inicis del tercer mil·lenni. En el món romà es troben produccions en els tallers nord-itàlics del grup d'ACO (MACCABRUNI, 1987, 171), així com a diversos tallers de la Gàl·lia i a Britannia, Germània i Pannonia (MORILLO, 2003, 76). Diversos investigadors s'han preguntat sobre el valor d'aquesta varietat cromàtica. Balil i Maccabruni interpreten que els colors verdosos intentarien copiar les tonalitats del bronze oxidat, mentre que els tons groguencs serien la imitació del bronze recent fos. En contra del primer argument es troben els investigadors Amaré i Bueno, qui consideren que la oxidació del bronze és un procés ambiental i dubten que els ceramistes volguessin realment imitar-lo. Igualment s'ha de tenir en compte que part de les tonalitats que podem observar avui en dia són a causa dels processos post-deposicionals. (MORILLO, 2003, 76)

En el cas de les llànties de Badalona en documentem dos exemplars, el primer d'ells un *rostrum* d'una forma Dressel 12/13 (185 FM) i el segon, en una Dressel 20 (677 FM) que presenta la decoració de la triada egípcia d'Isis, Harpócrates i Anubis. Malauradament, tots dos exemplars procedeixen del fons museu fet que no ens permet precisar la datació. Majoritàriament però, la cronologia per aquestes produccions va des de mitjans del S.I dC fins a finals del S.II dC, trobant-se també en llànties del tipus Dressel 27 i Dressel 28, a part de les que s'han documentat a Badalona.

La fabricació per contramotllo

És el que en francès es coneix com a *Surmoulage*: “*On appelle surmoulage la technique qui consiste à produire des lampes à partir de moules qui ne sont pas issues d'un prototype massif mais de lampes déjà existentes, diffusées par le commerce*”. (VERTET, 1983, 77). En el cas que es segueixi aquest procés, el primer que fan els operaris del taller és agafar una llàntia i tapar-li els orificis (el d'il·luminació, el d'alimentació i el d'aireació) (Làm. 1) mitjançant argila o tot omplint-la d'arena. En aquest moment podem considerar la llàntia com un arquetip i seguirà el mateix procés que hem descrit amb anterioritat. Es pot donar també el cas que la llàntia utilitzada per dur a terme aquest procés sigui a la seva vegada fruit d'un procés de contramotlle, pel que estariem parlant de “*surmoulage de sourmoulages*” (BERGES, 1989, 26). Aquest procés (Fig. 45,1) du intrínsicament una sèrie d'observacions a tenir en compte i que fan referència tant a les dimensions de les llànties com a la qualitat de la seva decoració en el cas que en duguin.

Es parteix del arquetip 1 (llàntia a copiar) de la qual sorgeix un motllo (2) que servirà per produir les llànties (3) a partir d'ara. En un moment determinat de la producció, es realitza un altre motllo (4) procedent d'una llàntia (3) produïda ja per contramotlle, el resultat és una nova producció de llànties (5). Es pot continuar el procés de les còpies (6 i 7) quasi fins al infinit. La primera conseqüència d'aquesta manera de producció fa referència a les dimensions de les llànties (3, 5 i 7) fabricades, on es pot observar la disminució del tamany a mesura que es van copiant. En el cas que el motllo hagi estat fet en guix, només es produeix una sola reducció de tamany, que és la de la llàntia que d'ell es fabrica. En el cas que el motllo hagi estat fet en argila, la reducció es doble, en primer lloc la pròpia del motllo, al perdre l'aigua al eixugar-se, i en segon cas (i per les mateixes característiques físiques) el de la llàntia produïda (VERTET, 1983, 81).

Aquest fet és el que explica la paulatina disminució del tamany de les produccions realitzades per contramotlle. Al disminuir el tamany de la llàntia, disminueix també les representacions que en ella s'hi troben (Fig. 45, 3). Ja hem vist que la decoració estava feta bàsicament amb els punxons, aquests es poden combinar per tal de crear diferents composicions iconogràfiques com podem observar en l'exemple 2 de la figura. 45. Es considera doncs que la nova escena no ha estat el resultat d'un procés de contramotlle ja que les dimensions de la figura són exactament les mateixes (BEMONT; BONNET, 1984, 151). En el cas del segon exemple (Fig. 45, 3) i que és fruit del „*surmoulage*“ es pot observar com les dimensions de la iconografia disminueixen així con la qualitat de la representació es va depauperant.



Figura 45. (1) Procés de „Surmoulage“. (2) Mateix punxó en diferents escenes. (3) Reducció d'un motiu decoratiu a causa de la tècnica del „Surmoulage“

Es clar que aquest segon mètode de producció (surmoulage) evita al taller que el fa servir qualsevol esforç de creació (tant de nous tipus com iconogràfica) així com introdueix un nou problema, la còpia de la marca. Aquest fet ens obliga a plantejar-nos la pregunta si el centre productiu que fa servir aquest mètode ho realitza d'una forma consentida (per exemple, en l'ús de la decoració) o si per el contrari, estem davant de produccions "pirates" i com a conseqüència il·legals.

6.2. LES ÀREES DE PRODUCCIÓ

La producció de les llànties republicanes

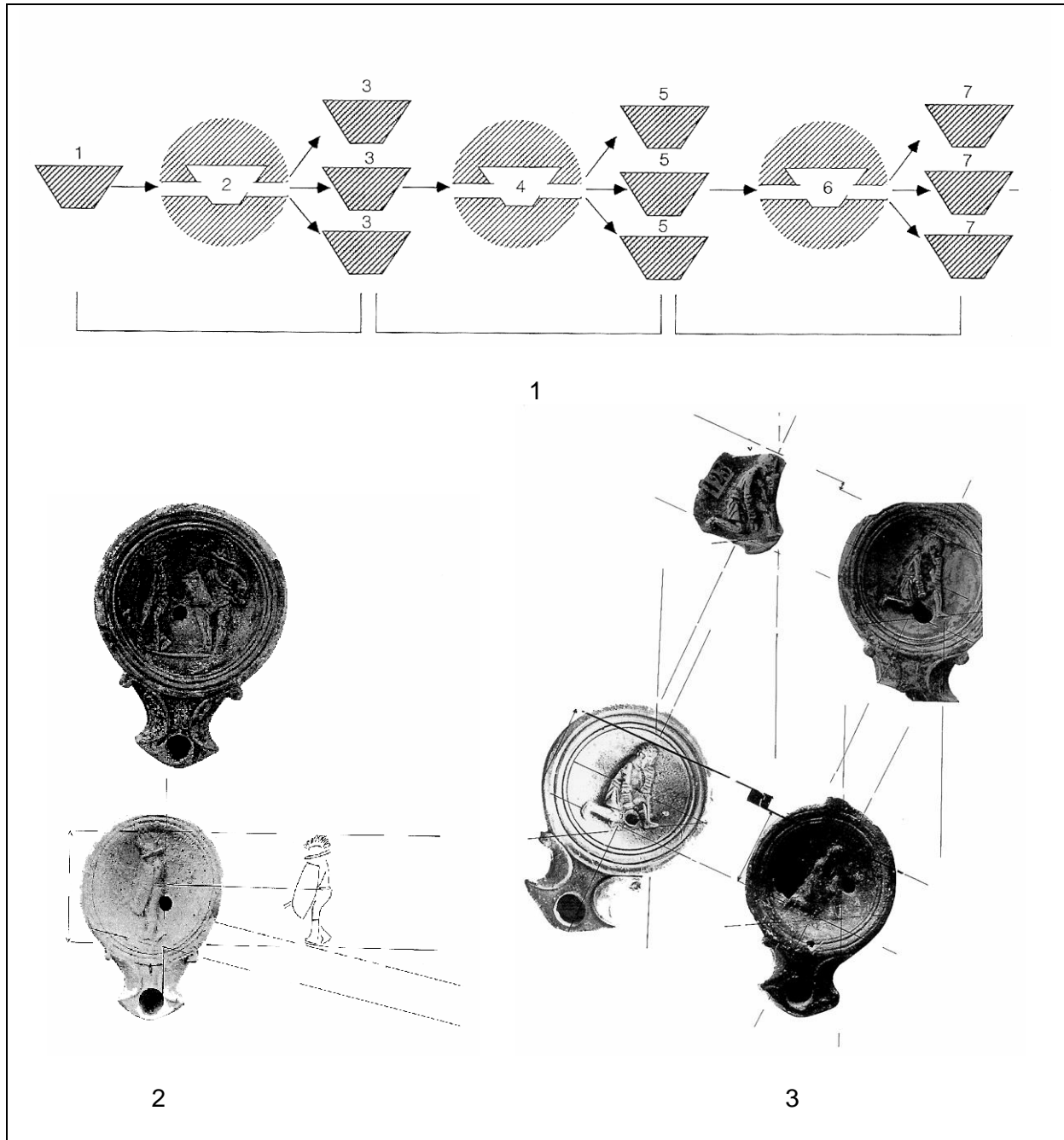
Podem observar com les primeres formes Ricci C, F i H encara mantenen una forta influència respecte a les formes hel·lenístiques, així com per el fet que encara no presenten vernís. A partir del S.II aC es mantenen les mateixes característiques morfològiques que en les llànties gregues però són ja produccions romanes, fem referència als tipus Ricci B, D, E i F amb unes característiques tècniques iguals que les ceràmiques campanianes A. A finals del S. II aC i inicis del S.I aC les tipologies ja són plenament romanes, tant les seves característiques morfològiques com per el fet que es troben realitzades amb motllo, parlem dels tipus Ricci G, Dressel 1, 2, 3 i 4. Les formes Ricci G i Dressel 1 se les pot relacionar amb la producció de campaniana C. Respecte a les Dressel 2, 3 i 4 podem dir que presenten la problemàtica de no presentar unes característiques tècniques concretes i específiques, Ricci conclou que aquestes formes eren fabricades en tallers dedicats exclusivament a la producció de llànties, i els situava als voltants de la ciutat de Roma, encara que reconeix que no s'han documentat de forma arqueològica cap d'ells. (RICCI, 1974, 227). Pavolini situa igualment els tallers a l'Itàlia central per les produccions de les formes tipificades per Ricci: "*Questio primo gruppo di tipi italici (...) spicca su un panorama molto variegato di produzioni locali, notevolmente diversificate dal punto di vista morfologico, e dovute ad officine il cui raggio di diffusione si identifica talvolta con un unico centro*". (PAVOLINI, 1987,143). Referent als primers quatre tipus de Dressel considera que

" Dal punto di vista dell'organizzazione, un esame dei bolli documentati a Roma su questo gruppo di lucerne (...) da come risultato immediato la constatazione che i tipi Dressel 1-4 sono strettamente legati, prodotti delle stesse officine: tutte le firme più diffuse compaiono su tutti e quattro i tipi, e solo su di essi. L'area de fabbricazione è, con ogni probabilità, l'Italia centrale tirrenica e forse Roma stessa: molte delle firme non sono note che in ambito urbano". (PAVOLINI, 1987, 145)

Les marques que es documenten entre els anys 100 i el 20 aC es localitzen en el fons de la llàntia i es troben realitzades mitjançant incisions. Apareixen cognoms d'origen grec en nominatiu i en genitiu que possiblement fan referència a esclaus-gestors, així com monogrames anepígrafs fets a partir de cercles amb combinació de traços rectilinis. (PAVOLINI, 1993, 65-66).

La producció de les llànties alto-imperials

Segons Pavolini, els centres de producció de les llànties de volutes i les primeres produccions de les llànties de disc s'haurien d'ubicar en la península italiana: "*I centri di produzione delle lucerne a volute e degli altri tipi italici del primo secolo non sono tutti*

facilmente identificabile, ma è probabile che fossero situati soprattutto nel Lazio, in Campania e nelle Valle Padana". (PAVOLINI, 1987, 148). Les produccions lacials correspondrien al taller dels *Oppi* i de *COPPIRES*, mentre que les produccions de la Campania farien referència al taller de Pompeia. (CERULLI, 1977). Al mateix temps es comencen a diferenciar produccions provincials tenint documentats tallers a l'actual França, a Britannia, al Limes germànic i a la península ibèrica que produeixen tant llànties de volutes com de disc. En època de Neró es trenca la unitat productiva de les formes apareixent les Firmalampen i les llànties de disc. Deneauve diu que serà en època d'August i de Tiberi quan es presenti la millor tècnica i elegància en les produccions de llànties d'època romana. Segons aquest autor però, no hi rastre de la ubicació dels tallers d'aquest període: "*Ces ateliers dont l'activité dut être intense, si on juge par les multiples vestiges de leur production qu'on livrés les différentes régions de l'Empire, ne semblent pas avoir laissé de traces de leurs installations*". (DENEAVUE, 1969, 83)

Referent a les marques, és a partir del 20 aC fins a mitjans del S.I dC que continuem trobant les marques incises, apareixent en aquest moment la forma "*in planta pedis*" així com les marques en relleu, algunes de les quals es poden trobar dins d'una cartela. Es continua fent servir els cognoms d'origen grec en nominatiu i en genitiu, així com els primers gentilicis en genitiu que Pavolini interpreta com: "*(..) un piccolo artigianato artistico, spesso di alta qualità "le lucerna italiche del periodo sono fra le più belle dell'antichità, e hanno successo in tutte le province dell'impero"* (PAVOLINI, 1993, 66).

En època Flàvia es diferencien quatre grans àrees de producció diferenciades entre elles: Grècia i Orient; Itàlia peninsular i el Mediterrani Occidental (Gàl·lia meridional, la península Ibèrica i el nord d'Àfrica); Itàlia septentrional (inclosa la Rètica i les províncies danubianes) i la Renània (PAVOLINI, 1987, 149). Sobre la crisi de producció en la península italiana de finals del S.I dC Pavolini ens diu el següent:

"La produzione di lucerne nell'Italia peninsulare vede insomma bruscamente restringersi, fra la fine del I e il II sec., il proprio mercato al bacino del Mediterraneo occidentale. Non si tratta, come voleva la vecchia interpretazione modernista, di un effetto della concorrenza delle manifatture provinciali, ma di un contraccolpo della sempre più grave crisi agricola dell'Italia su questo come su altri settori dell'artigianato." (PAVOLINI, 1987, 149)

És en aquest moment quan les llànties de disc comencen a imposar-se sobre els tipus de volutes i és evident que les produccions itàliques comencen a perdre mercat davant de les produccions africanes. La qualitat tècnica i artística de les llànties de disc es diferencia del que havíem vist en el cas de les llànties de volutes. Ara la producció és molt més estandarditzada i com a conseqüència es presenta menys atenció a la qualitat. Les parets

de les llànties són molt més gruixudes, les argiles menys depurades i els vernissos es troben pitjor repartits sobre la superfície. Referent a la producció de les llànties de disc diu Deneauve: “*Cette forme devenue générale à la fin du 1er siècle dans la production des ateliers d’Italie se maintiendra longtemps, avec quelque variantes, dans la production des ateliers provinciaux.*” (DENEAUVE, 1969, 83)

En el període comprés entre el 50 i el 80 dC es produeix un increment dels exemplars amb marca, ja sigui aquesta incisa, *in planta pedis* o en relleu (bàsicament en el cas de les Firmalampen). S’interpreta que són tallers de tamany mitjà que conviuen amb els de petites dimensions. (PAVOLINI, 1993, 66). De l’any 80 al 120 dC ens trobem ja amb les marques impreses que corresponen a grans tallers, alguns d’ells certament amb una important presència en el mercat com seria el cas de *COPPIRES* i s’interpreten els símbols que acompanyen a la marca com a possibles indicadors control de la producció. Des d’ara fins a mitjans del S.III dC la marca amb *tria nomina* és la que preval sota diferents variants: amb genitiu abreviat; cognoms amb genitiu; *dua nomina*: *prenomen* i gentilici (en genitiu) i *cognomen* i gentilici (també en genitiu). Els cognoms d’origen grec semblen lligats al lliberts. (PAVOLINI, 1993, 66-67). L’anàlisi de les marques dels probables lliberts que tenen el mateix *Prenomen* i gentilici pot arribar a suposar que es tracta de Cadenes d’*Officinae* relacionades entre elles i gestionades per més d’un llibert per compte d’un únic *patronus*. Es pot pensar també en aquest període amb l’associació de petits tallers sense forn i que marquen els seus productes i que els couen en l’*Officina* d’un altre ceramista. (PAVOLINI, 1976-77). Del 120 al 180 dC les característiques de la marca són les mateixes que hem vist per al període anterior, indici que sembla dir que s’igualava la producció entre els grans centres productius i les mitjanes i petites *officinae* (PAVOLINI, 1993, 68). És el moment de l’inici de la exportació massiva dels productes nord africans, de moment amb els mateixos tipus que les produccions itàliques i amb les marques en *tria nomina*.

Els tallers situats fora d’Itàlia semblen portar la iniciativa de la producció a partir del S.II dC, Deneauve ho justifica amb el següent:

“Le meilleur indici à ce sujet est sans la disparition des anciennes marques de fabrique. A ces marques reproduites par estampille dans l’archétype et de là dans le fond du moule succèdent des noms généralement tracés à la pointe. La forme des caractères est très distincte de celle des marques de la première période et se rapproche parfois de la cursive”. (DENEAUVE, 1969, 84).

Deneauve (DENEAUVE, 1969, 84-86) ens diu que no s’han trobat els tallers africans, però si que es poden determinar una sèrie de punts evolutius respecte als tipus i als llocs de producció d’aquestes llànties; Des de la fi de la República fins a principis del S.II dC

corresponen els tipus Deneauve I, II, III, IV, V, VI, VIIA, VIIC i VIIIA i que es poden considerar com a provinents dels tallers itàlics. A partir de la forma V trobem la marca baix la forma *in planta pedis* i noms tal com *COPPIRES*, *GABINIA*, *CCLOSVC*, *LMRES*, *LMADIEC*, *CIVNDRAC*, etc. La segona etapa s'inicia a mitjans del S. II dC amb les produccions africanes reflectides en les formes Deneauve VIIB, VIIB i VIIC que deriven directament de les formes VIIA i VIIIA d'origen itàlic. De la mateixa zona africana s'haurien de considerar formes més minoritàries com són les Deneauve VE i VC. Aquests nous tallers africans donen més importància a la decoració del *margo*, així com amb la nova manera de signar, seguint la fórmula epigràfica EX OFF feta a mà alçada. La tercera etapa correspon a les formes Deneauve XA i XB amb una cronologia de mitjans S.II dC fins a inicis del S.III dC. I, finalment, la quarta etapa descrita per Deneauve que fa referència als seus tipus XI-XII també anomenades com a llànties cristianes i datables a partir del S.IV i tot el S.V dC. (DENEAUVE, 1969, 86)

Respecte a l'evolució de les marques sobre les llànties d'aquest període, s'aprecia que entre els anys 180 i 250 dC ens trobem tant marques incises com impreses amb cognoms llatins en genitiu que es podria pensar corresponen a treballadors lliures que rebutgen la forma del *tria nomina* i del *duo nomina*, típica de l'època anterior quan els tallers estaven dirigits per els lliberts. (PAVOLINI, 1993, 68)

La producció de les llànties de canal

Gràcies a les seves característiques tècniques i de forma permeten diferenciar-les de la resta de les produccions de llànties, així com els estudis realitzats a partir de Loeschcke (LOESCHCKE, 1919) han permès un gran desenvolupament sobre l'estudi dels seus orígens de producció. La seva fabricació s'inicia en el nord de la Península Itàlica, on gran part dels materials procedeixen de la vall del Pò, i més concretament de la ciutat de Mòdena on es documentarien gran part dels tallers tal i com s'ha demostrat per diversos estudis arqueomètrics (SCHNEIDER, 1994). Tanmateix es tenen identificats altres centres productors en ciutats com Lió, Trier o Vindonissa, que amb el pas del temps acabaran per ser seriosos competidors de les produccions procedents de la península italiana:

“Firmalampen were exported from north Italy to many parts of the roman empire, and were copied and made by many local lampmakers in those areas, both during the period of italian manufacture and after this ceased. (...) It will probably never be possible to understand fully the ramifications of exportation and importation, of local copying and plagiarization of lamp-shapes and maker's names, of the physical movement of lampmakers and workshops from Italy to the provinces, from one province to another.” (BAILEY, 1980, 275).

6.2.1. ELS TALLERS DOCUMENTATS ARQUEOLÒGICAMENT

Hem seleccionat aquells centres de producció que per una raó o una altra (importància de tamany de les seves instal·lacions, difusió de la seva producció, datacions absolutes del taller, etc) hem considerat que mereixien una certa atenció. No obstant això, no vol dir que no s'hagin documentat altres tallers al llarg de tot l'imperi romà. A la península ibèrica en trobem a Tarragona (TARRATS, 1993, 377), Mèrida (RODRIGUEZ MARTIN, 1996, 143-144), Herrera de Pisuerga (MORILLO, 1992, 88-90), Tarazona (AMARÉ, 1988, 110) així com el taller descobert en les excavacions de "La Encarnación" a Sevilla (<http://terraeantiquae.blogia.com/2005/agosto.php>) o en el cas de Portugal, a Braga (RIGAUD DE SOUSSA, 1969). A França Vertet recull alguns tallers documents a l'actual Auvernia (VERTET, 1983, 17), a Sant Pierre de Milhac (BONNET-DELAPLACE, 1987, 67) a Pradoulin (LABROUSSE, 1959, 66) o el taller de Fos (RIVET, 2003). En la regió del Limes germànic, en l'actual Suïssa, se'n suposen a Vindonissa (LOESCHCKE, 1919, 23), a Enge-Bern i a Vidy-Lausanne (LEIBUNDGUT, 1975, 104).

PENÍNSULA ITÀLICA

Pompeia

El primer d'ells que analitzarem és el descobert a Pompeia l'any 1959 i que es coneix amb el nom de "Via Nocera" (CERULLI, 1977, 53). Es conserven quasi perfectes les estructures de producció, així com la troballa d'un nombre considerable de motllos. La importància d'aquest taller rau en la data *ante quem* que ofereix la erupció del Vesuvi, amb el que es considera que els tipus produïts en el taller mantenen certa contemporaneïtat. Cerulli crea una sèrie de grups per tal de classificar els tipus documentats, però aquests es corresponen amb tipus definits per altres investigadors que l'autora menciona en cada cas (CERULLI, 1977, 55-67). Es fabriquen els tipus Dressel-Lamboglia 9C, Dressel 14, Dressel 16, Dressel 18, Dressel 20, Dressel 24 i Dressel 27. Al no documentar-se Firmalampen, s'ha continuat afirmant que aquest tipus no es començaria a produir fins després del 79 dC. Les datacions ofertes per l'autora respecte els materials estudiats venen donades per la comparativa amb altres autors com és el cas de Loeschcke (1919) per exemple. Desgraciadament, el material produït no presenta cap tipus de marca ni signatura, fet que ens fa molt difícil poder esbrinar sense anàlisis arqueomètrics la possible difusió del taller.

Els *Oppi*

El segon taller estudiat és el dels *Oppi*, descobert en el Janícul de Roma durant les excavacions dutes a terme en la seva vessant oriental a partir de l'any 1965.

(MAESTRIPIERI i CECI, 1990, 119-130). La descoberta d'aquest centre productiu fou de vital importància ja que les llànties fabricades amb les tres variants de la marca (*Oppi*, *COPPIRES* i *C.O.R.*) són de les més difoses en l'àmbit del món romà. Les datacions per a les tres produccions s'estableix mitjançant l'estudi de les marques amb el pas del gentilici (*Oppi*) al *tria nomina* (*COPPIRES*) donant com a resultat les següents etapes: el taller dels *Oppi* té una cronologia de 70/80 al 100 dC, la producció de *C.O.R.* del 80 al 100 dC i finalment la de *COPPIRES* del 90 al 120/140 dC (MAESTRIPIERI i CECI, 1990, 120). Les excavacions però, només van oferir escòria de dos de les tres produccions: "*Il legame tra i bolli OPPI e C.O.R ha ricevuto inoltre una conferma archeologica*". (MAESTRIPIERI i CECI, 1990, 120) per la qual cosa es va decidir fer anàlisis arqueomètriques d'aquestes dues marques juntament amb llànties de diverses procedències signades amb la marca *COPPIRES*. Els resultats obtinguts semblen confirmar la hipòtesi inicial del treball que era relacionar les tres marques en un sol centre productiu tot justificant les diferències d'una part de la producció de *COPPIRES* amb el següent argument:

"La differenziazione di una parte della produzione bollata COPPIRES, così como di parte delle scorie, è forse da ascrivere all'uso di procedimenti di lavorazione diversi, anche se non è totalmente da escludere l'impiego di nuove cave e quindi di argille differenti. Ulteriore conferme in questo senso potranno essere fornite da un ampliamento dell'indagine". (MAESTRIPIERI i CECI, 1990, 120).

Els tipus utilitzats per a l'estudi de les marques s'ofereixen baix la tipologia de Bailey. Per a la producció de la marca *OPPI* documenten les formes: Bailey A-B; C; D; F; G; H; I; J; M; N,III; O-P i llànties cuoriformes del S.I dC. (MAESTRIPIERI i CECI, 1990, 122). Referent als tipus marcats com a *C.O.R.* es recullen pocs tipus: Bailey A-B; C; M i les formes Bailey O-P. (MAESTRIPIERI i CECI, 1990, 122). Finalment, baix la marca *COPPIRES* es comptabilitzen els tipus: Bailey A-B, C, D, G, H, I, J, L, M, N, O-P, Q i Dressel 26. (MAESTRIPIERI i CECI, 1990, 123-124).

GÀL-LIA

Montans

Un dels tallers més ben estudiat d'aquest territori és el taller de Montans (BERGES, 1989) amb una datació per al seu període de producció del canvi d'era fins a un moment indeterminat del S. III dC. Considerem que és important ja que es documenta la fabricació de llànties juntament amb *terra sigillata*, *sigillata* clara B, ceràmiques comunes de pasta clara i ceràmiques d'engalba, encara que segons Bergès (1989) no sembla que hi hagi cap mena de relació entre aquestes produccions. La investigadora fa una sèrie de reflexions a l'hora de comparar la producció de les llànties amb la *terra sigillata*. (BERGES, 1989, 55-56).

En primer lloc ens diu que la qualitat artística de les llànties és molt inferior respecte a la TS, produint unes llànties de qualitat mediocre i on l'apartat artístic es deixa en segon terme, tot criticant el fet de disposar de mitjans tècnics suficientment desenvolupats per crear una nova decoració i no produir mitjançant la còpia dels productes d'altres terrissaires. Referent a qui podria haver fabricat les llànties, llegim:

“Aucun indice ne permet d'affirmer que ce sont les mêmes potiers qui ont fabriqué les vases en céramique sigillé et les lampes, ces dernières n'étant pas signées aux noms de potiers locaux connus; cependant la médiocrité des pièces, certaines négligences dans la fabrication et la présence de marques “inconnues” sur quelques lampes (...) laissent supposer que leur production fut confiée à des artisans différentes et moins qualifiés (apprentis, esclaves)”. (BERGES, 1989, 55).

El tipus documentats són variats, comptabilitzant-ne fins a dotze: Deneauve II; IVA; IVC; VA; VB; VD; VE; VG; VIIA; VIID; IXA i la forma anomenada “Harpax”. (BERGES, 1989, 34). Les datacions es determinen segons el context estratigràfic on es documenten les llànties juntament amb la comparació amb les propostes cronològiques dels altres investigadors. El resultat d'aquest procés és, en alguns casos, una diferència cronològica considerable que és justificat per Berges degut al mètode de producció de les llànties de Montans que és el del “surmoulage”. (BERGES, 1989, 52). Una breu reflexió de la que ens agradaria deixar constància aquí, és que creiem que no és tant per aquest mètode del contramotlle sinó per el fet que els materials de les altres obres consultades no presenten les mateixes condicions estratigràfiques que les de Montans. Ja hem vist com autors com Menzel (MENZEL, 1954), Deneauve (DENEAUVE, 1969) o Bailey (BAILEY, 1980, 1988) publiquen materials amb contextos no fiables, o amb la total absència d'ells.

Les marques documentades a Montans són: *CLO HEL* (*Clodius Heliodorus*), *COPPIRES* (*Caius Oppius Retitutus*), *GABINIA*, *IVVE.HERM*, *L.MADIEC* (*Lucius Munatius Adiectus*), *MNOVIVST* (*Marcus Novius Iustus*), *L.MVNPHILE* (*Lucius Munatius Philemo*), *MVNTREPT* (*Lucius Muniatus Threptus*). Així com marques *in planta pedis*, signes diversos, grafits i marques en relleu. (BERGES, 1989, 110-112).

Lió

A la ciutat de Lió es documenten arqueològicament dos tallers dedicats a la producció de llànties: La Mulette i la Butte (ELAIGNE, 1993). En el cas del taller de la Mulette la fabricació de les llànties es realitza mitjançant el “surmoulage” i només es documenta un sol tipus de llàntia, la Dressel-Lamboglia 11A, datat en època d'August. (ELAIGNE, 1993, 239-242) Aquest taller és important a l'hora de parlar d'un possible establiment de sucursals ja que: “*Cet atelier est déjà réputé pour avoir été une succursale d'Arezzo ayant produit des sigillées*

et des parios fines à una époque précoce". (ELAIGNE, 1993, 239). Referent a la seva producció l'autora dubta que els productes d'aquest taller haguessin conegut una gran difusió comercial:

"En revanche, dans l'état actuel des connaissances, cette production semble sporadique et elle n'est pas comparable à la production diversifiée de l'atelier de la Butte. Les exemplaires les plus représentés (...) auraient pu être introduits à Lyon par les potiers d'Arezzo (bien qu'on ne connaisse pas ce motif en Italie à l'heure actuelle), puis surmoulés pendant quelques années, mais ils ne semblent pas avoir été beaucoup diffusés une fois surmoulés puisque tous les exemples connus à l'extérieur de Lyon (...) ont été fabriqués à l'aide d'un poinçon différent." (ELAIGNE, 1993, 242).

En el cas del taller de la Butte es documenten els tipus Loeschcke IA, IB, IC, IV, VI, VIII i IX. Les datacions les estableix seguint les aportacions d'altres investigadors, bàsicament Loeschcke (1919) i Deneauve (1969) així com mitjançant la comparació amb d'altres jaciments com és el cas de Magdalensberg. (ELAIGNE, 1993, 242-247). Pel que fa a les marques, només en documenta amb la forma de *in planta pedis* i les signatures *ISPAM* i *C.FADI* considerades com a producció local. (ELAIGNE, 1993, 241, Fig. 2; 245, Fig. 3). Sobre el seu abast comercial i el fet que aquestes llàntries produïdes a Lió no presentin marca podem llegir: *"Néanmoins, des lampes lyonnaises de I^{er} s. qui furent exportées, notamment à Vindonissa, comme explique S.Loeschcke (théorie conforté, dernièrement, par une série d'analyses chimiques du Laboratoire d'Archéométrie de Berlin) ne sont ni signées ni marquées d'après ce que l'on sait."* (ELAIGNE, 1993, 244)

LA PENÍNSULA IBÈRICA

Andújar

Situat a la província de Jaén, el taller es dona a conèixer per primera vegada l'any 1971, sent un dels centres de producció de *terra sigillata* hispànica i llàntries més ben documentats i estudiats de la Península Ibèrica. La importància per a nosaltres rau en el fet que es pot estudiar cronològicament de forma conjunta aquestes dues produccions gràcies als rebuigs dels forns on hi apareixen.

Es documenten tres tipus de llàntries: les derivades de la Dressel 3, la Loeschcke IA i la Loeschcke IV, dels quals només el primer i l'últim semblen haver estat produïts en el taller (SOTOMAYOR et alii, 1976, 132,135). En un estudi posterior, s'individualitzarà el tipus derivat de la Dressel 3 en quatre variants: A, B, C i D segons diferències morfològiques del bec i per la presència de volutes. (SOTOMAYOR et alii, 1981, 313-315). La datació

proposada per aquests tipus ve donada d'una banda per les pròpies característiques de forma, així com per la seva relació amb la TS:

“Las lucernas de Andújar, por otra parte, aparecen en los vertederos juntamente con la primera producción local de sigillata y, por lo tanto, van indudablemente unidas a ésta en su cronología. Esto es indiscutible. No sólo por su clara situación común en el vertedero, sino porque una de las marcas usadas en las lucernas del grupo D está obtenida con un punzón que es característico de la sigillata de estos hornos. Y si por si eso no bastase, en el corte 16 ha parecido una lucerna, también del grupo D, de sigillata”. (SOTOMAYOR et alii, 1981, 316).

Així doncs, la cronologia queda establerta en un moment no massa avançat del S.I dC, en època juli-claudia. Les marques documentades són bàsicament anepígrafes, lletres T amb cercles, fulla en forma de cor, i la signatura MCS. (SOTOMAYOR et alii, 1981, 313-315). La difusió de les llànties produïdes en els tallers d'Andújar es localitza principalment en la vall del Guadalquivir així com en els jaciments de Sierra Morena; esporàdicament, s'han documentat exemplars en la part nord-occidental de la Península Ibèrica (MORILLO CERDAN, 2005). Aquesta distribució coincideix amb la de la *terra sigillata* únicament a la Bètica; en canvi la *terra sigillata* es documenta àmpliament al nord d'Àfrica mentre que sembla totalment absent a la part nord de la Península Ibèrica. Morillo-Cerdán especula que aquesta realitat es deuria al fet de que les llànties era part de la càrrega addicional d'altres productes com podria ser l'oli bètic (MORILLO, 2003, 93).



Figura 46. Planimetria de la excavació de Los Villares de Andújar (1978)

EL LIMES GERMÀNIC

Haltern

La datació inicial sembla ser que es pot establir entre els anys 7/5 aC i un final per al campament del 9 dC:

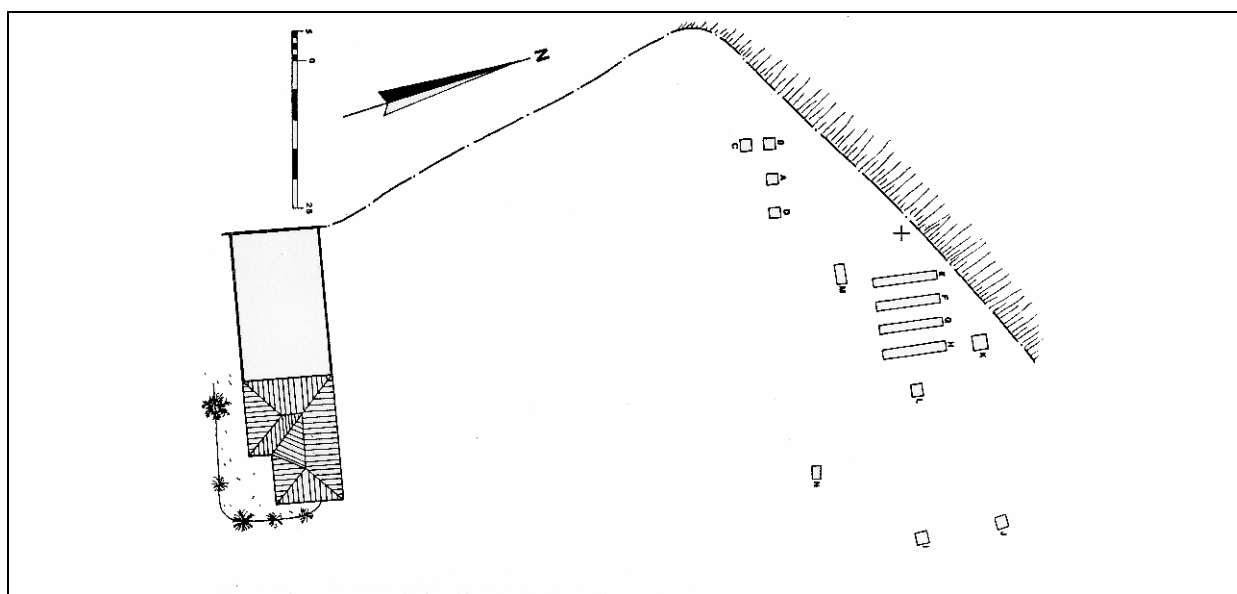
“Damit können für die Datierung der Gesamtanlage von Haltern die Jahre 7/5 v Chr. und 9 n. Chr. als Eckdaten gelten, von denen zwar das Anfangsdatum nach unten noch nicht mit letzter Sicherheit begrenzt werden kann, wohingegen rütteln wohl heisse, das man die Grundfesten archäologischer Beweise nicht anerkennt.“ (VON SCHNURBEIN, 1981, 44).

És interessant però saber que aquest campament juntament amb Oberaden van arribar a presentar certa problemàtica a l'hora d'establir les seves datacions tant absolutes com relatives:

“Diese Feststellung von Loeschcke sind heute nicht mehr am Originalmaterial zu überprüfen, da von den Funden, auf denen er diese aufbaute, nunmehr wenige Stücke erhalten sind, und da die alten Materialvorlagen eine eingehende Analyse nur bedingt gestatten. Seine Ergebnisse sind aber für die Gesamtinterpretation von Haltern solcher Wichtigkeit, dass eine Überprüfung notwendig ist.“ (SCHNURBEIN, 1981, 35).

En el cas de Haltern, se'ns informa que els militars des del moment de la seva instal·lació ja podien dedicar-se a la producció de ceràmica: *“Offensichtlich konnte man weder auf dem Nachschubweg schnell genug ausreichend Keramik beschaffen, noch konnte man sie von der einheimischen Bevölkerung beziehen, und so war die Selbstversorgung die einzige Möglichkeit.“* (VON SCHNURBEIN, 1981, 69)

Es documenten tota una sèrie de forns en aquest campament germànic (Fig. 175). Els quatre primers forns es van excavar l'any 1932, dels quals però, només tres d'ells resten encara avui en dia evidències arqueològiques. El forn número cinc es va trobar fora del recinte així com abundant rebuig de forn, però no es va poder continuar excavant. El sisè forn es trobà a la *via decumana* i fou excavat per H. Aschmeyer l'any 1968. Finalment, el forn número set es documentà a la *via praetoria* l'any 1964. (VON SCHNURBEIN, 1977, 39-40). D'aquests forns, només dos d'ells van produir llànties: *“In den Töpfereien 3 und 7 sind Bildlampen produziert worden (...). Die Herstellung von Vogelkopflampen in Töpferei 2 ist dagegen nicht mit sicherheit erwiesen. In Töpferei 3 fand sich noch eine ganze Anzahl wohl beim Brand abgeplatzter Lampenhenkel ebenso wie im Abfall von Töpferei 7”* (VON SCHNURBEIN, 1977, 40-41). Respecte a les qualitats tècniques necessàries per a la seva fabricació llegim: *“Die Herstellung von Öllampen erfordert keine allzugroßen handwerklichen Fähigkeiten. Ein Töpfer, der auf der Scheibe Krüge mit ihren fein profilierten engen*

Mündungen drehen konnte, war mit Sicherheit in der Lage, sich Model für Lampen selbst anzufertigen und diese anschließend auszuformen“. (VON SCHNURBEIN, 1981, 70).

La importància de les llànties trobades en aquest campament és a primera vista bàsic per al coneixement cronològic dels tipus que allí es documenten i produeixen. Loeschcke (1919) va establir per exemple l'inici del tipus Dressel 14 (Loeschcke IV) a partir d'època de Tiberi ja que no es documentava a Haltern però sí a Vindonissa (14 – 100/101 dC). Parlem doncs que gracies a dos jaciments completament delimitats en el temps i al principi *ex-Silentio*, es va poder delimitar la datació d'un tipus de llàntia en concret. La realitat però fou que en posteriors excavacions d'aquests jaciments de Haltern (STIEREN, 1943) i Oberaden (ALBRECHT, 1943) sí que es documentà la forma Dressel 14, amb el que la datació va haver de ser canviada. Altres tipus documentats a Haltern els són: Dressel 2, Dressel 4, Dressel-Lamboglia 9A, Dressel 12/13, Dressel 14 i Deneauve VG (LOESCHCKE, 1909; STIEREN, 1943; VON SCHNURBEIN, 1977; 1981).



Figura 47. Plànol del Campament militar de Haltern. Localitzats amb un * els tallers ceràmics.

Mainz

Fremersdorf publica l'any 1922 el taller descobert a Mainz. Fa una detallada exposició del procés de producció de les llànties, així com s'interroga sobre diverses qüestions sobre el funcionament i els propietaris del centre productiu. (FREMERSDORF, 1922). Es demana si el centre productiu era de caràcter privat o militar: *“Nun wird die Frage nicht unberechtigt sein: verdankte die Weisenauer Lampenfabrik ihre Entstehung einem privaten Geschäftsinteresse – oder war es etwa ein von der Militärverwaltung errichteter und für diese arbeitender Betrieb. Ich glaube, dass man die Antwort mit Bestimmtheit im letzteren Sinne geben kann.”* (FREMERSDORF, 1922, 76).

Les raons exposades a favor del caràcter militar és que l'exèrcit mai hauria permès a un “privat” instal·lar-se a prop del seu campament, així com que els artesans especialitzats haurien preferit oferir els seus productes allà on fossin realment apreciats. Continua dient que en el lloc on es va trobar el taller no hi ha aigua suficient i que era necessària l'excavació de pous d'enorme profunditat, tasca que només podia dur a terme l'exèrcit. Fa tot seguit un paral·lelisme amb la situació de Vindonissa per acabar dient que les llànties trobades són de molt mala qualitat i que en cap cas es troba marca. Això últim, però, no és exclusiu dels centres productius militars ja que en el taller de la Porta Nocera de Pompeia tampoc es documenta cap exemplar signat. Autors com Pavolini (1987) entre d'altres investigadors, consideren que aquest fet era degut a que els materials no eren destinats a la exportació.

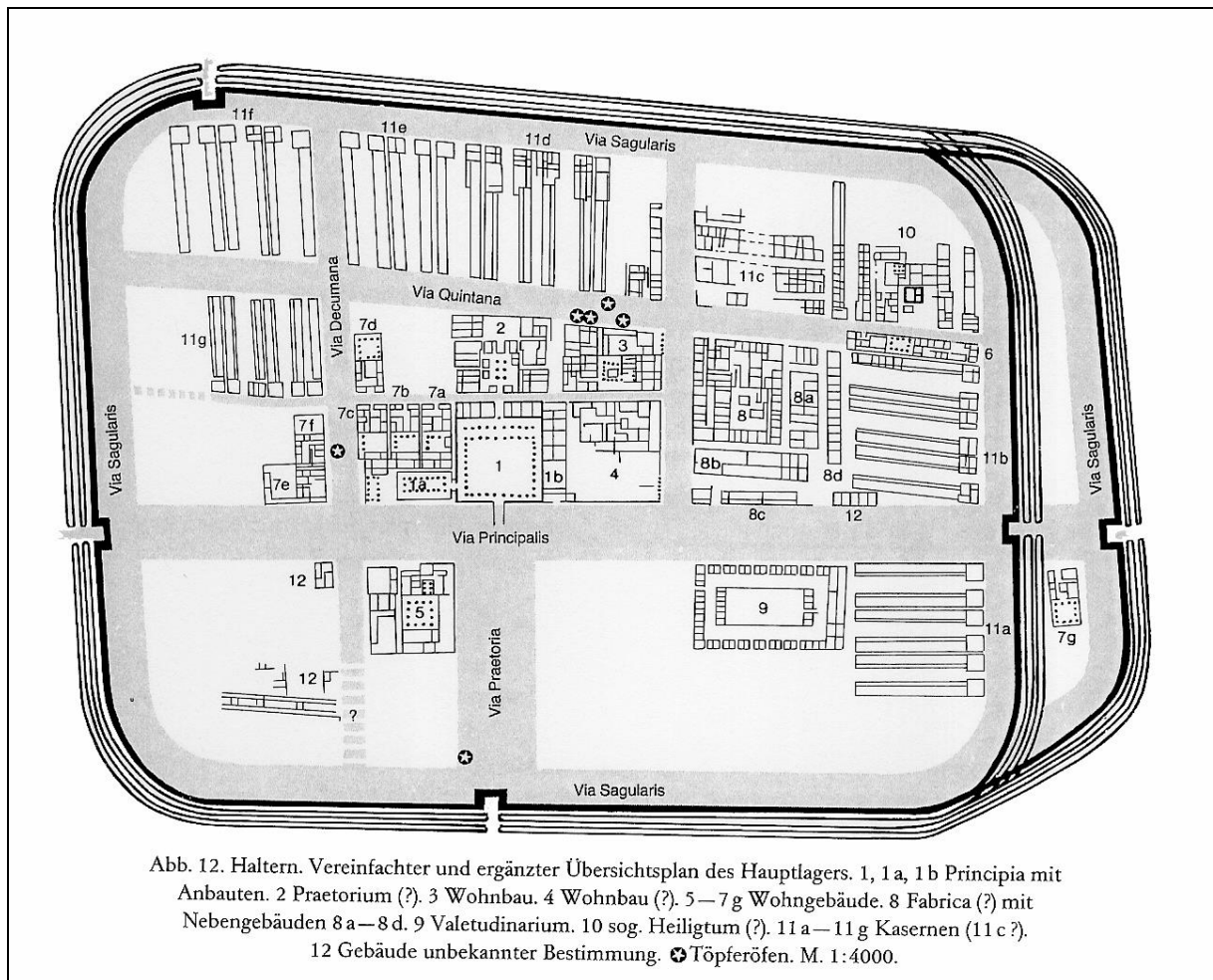
Es documenten els tipus Dressel 2, Dressel 4, Loeschcke I, Loeschcke III, Loeschcke IV, Loeschcke VIIIA i Loeschcke VIII. Encara que no es documenta directament la producció d'altres tipus de ceràmica, Fremersdorf creu que deuria ser així (FREMERSDORF, 1922, 79) tot fent una revisió de les teories del moment segons publicaven autors com Loeschcke, així com amb la següent reflexió: *“ Im vorhergehenden Abschnitt wurde nachgewiesen, dass der Weisenauer Betrieb als eine militärische Anlage (...) zu betrachten ist. Wenn dies zutrifft, o war sie wohl nicht allein zur Versorgung der Truppen an Ort und Stelle bestimmt, sondern musste sicherlich auch eine gewisse Umgebung beliefern, und zwar nicht nur mit Lampen, sondern mit allem Gebrauchsgeschirr, wie es der römische Legionar tagtäglich benötige“.* (FREMERSDORF, 1922, 80)

La datació del taller va des d'August tot fent paral·lelismes amb les formes Dressel 2 i 4 trobades a Haltern i considera que la producció s'atura en temps dels Flavis:

“Alle diese Ausführungen führen uns in die Zeit um 69 n. Chr. Das aber war das Jahr des Bataver-Aufstandes, währenddessen – Wie Tacitus berichtet – Mainz „hart

bedrängt“ wurde. – *Wie in so vielen Fallen, ist auch hier die Ueberlieferung wert, eingehender nachgeprüft zu werden, denn dass das Mainzer Lager in den Wirren des Aufstandes z.T. in Flammen aufging, ist heute nicht mehr zu bezweifeln*“.
(FREMERSDORF, 1922, 82)



Figura 48. Reconstrucció del forn trobat a Mainz segons Fremersdorf (1922)

Novaesium

És en l'any 1955 en el transcurs d'unes excavacions a l'actual Neuss (Alemanya) quan es descobreixen les restes d'un forn ceràmic, així com nombrosos restes de rebuig de forn de llànties comptabilitzant-ne fins a cent fragments, fet que fa dir a Vegas el següent: *“Alle Lampenbruchstücke sind sehr hart gebrannt, wenig sorgfältig gearbeitet, mit flauem Spiegelbild und schlecht ausgeprägter Rillenschulter, lauter Merkmale, die für Ausschussware einer Lampenwerkstatt sprechen*“.
(VEGAS, 1964, 308). Els únics tipus produïts en el taller són les formes Loeschcke I i Loeschcke IV.

La datació del forn es realitza mitjançant la comparació entre dos altres tallers i els materials procedents de diversos jaciments que presenten la mateixa tipologia de llànties. Pel que fa a aquests dos centres productors, Vegas revisa el de Mainz (FREMERSDORF, 1922) amb els tipus allí documentats i datats per la *terra sigillata* sudgàlica, així com el centre productor documentat a Köln, que produeix llànties del tipus Loeschcke VIII, fet que allarga la cronologia segons l'autora fins a temps de Claudi.

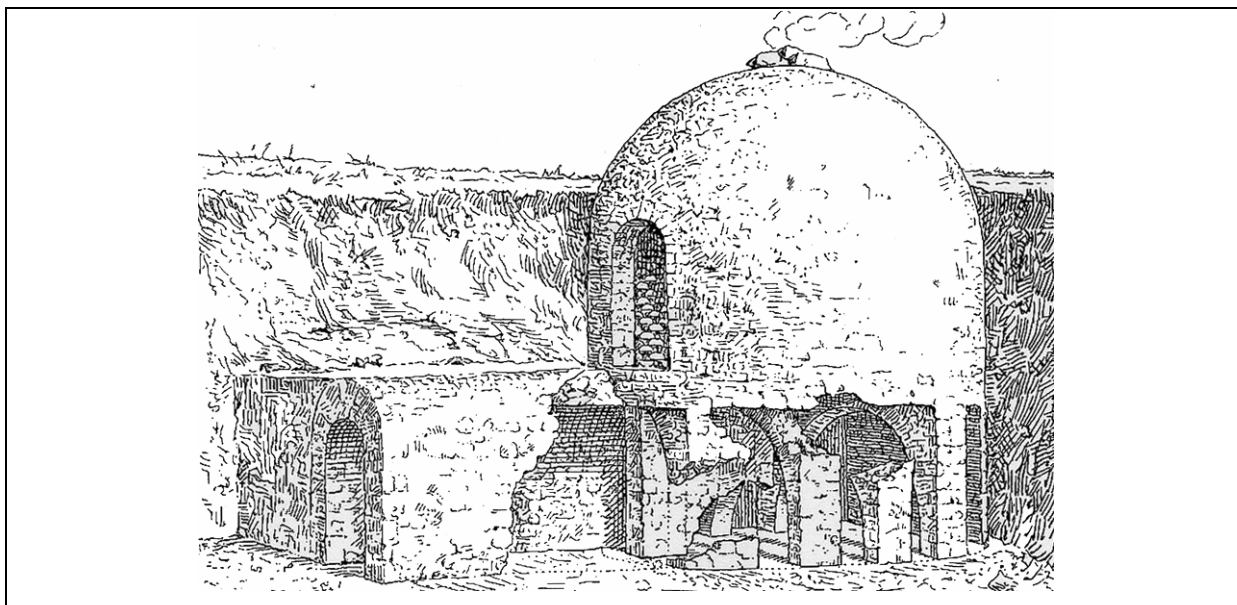
Pren igualment importància la forma de l'orla segons la definí Loeschcke per poder donar una tipologia i cronologia als fragments sense bec. Com a conseqüència la datació del taller

de Neuss queda establerta: “Wir möchten deshalb diese Neusser Lampenherstellung zwischen 25 und 45-50 n. Chr. Setzen”. (VEGAS, 1964, 319)



Figura 49. Situació del forn trobat a Neuss.

En el jaciment de Neuss (*Novaesium* o *Castra Novaesia*) amb més d'un període cronològic (diferents campaments datats entre Agust i Tiberi, el Koenen Lager entre el 50-100 dC i el vicus a partir del 100 dC) es documenten els tipus: Dressel 2 i Dressel 3 d'època d'Agust, Dressel 4 i Dressel-Lamboglia 9A datats fins al regnat de Tiberi, Dressel-Lamboglia 9B dins de la primera meitat del S.I dC, Dressel-Lamboglia 9C amb una cronologia de segons meitat del S.I dC, Dressel 12/13 a partir del regnat d'Agust, Dressel 14 durant tot el S.I dC i el tipus Dressel 15 dins del segon i tercer quart del S.I dC.

Referent a les llànties de disc d'aquest jaciment, Vegas les data a partir del regnat de Claudi fins a finals del S.I dC en els territoris del Rin, encara que segons aquesta investigadora en el món Mediterrani es documenten fins al S.IV. El tipus Loeschcke IX (Dressel –Lamboglia 5A) datat dins del període del tercer quart del S.I dC fins a inicis del S.II dC, i finalment, la forma Loeschcke X (Dressel-Lamboglia 5C i Dressel 6) durant tot el S.II i S.III dC. (VEGAS, 1966).

6.3. LA DIFUSIÓ DE LES LLÀNTIES ROMANES

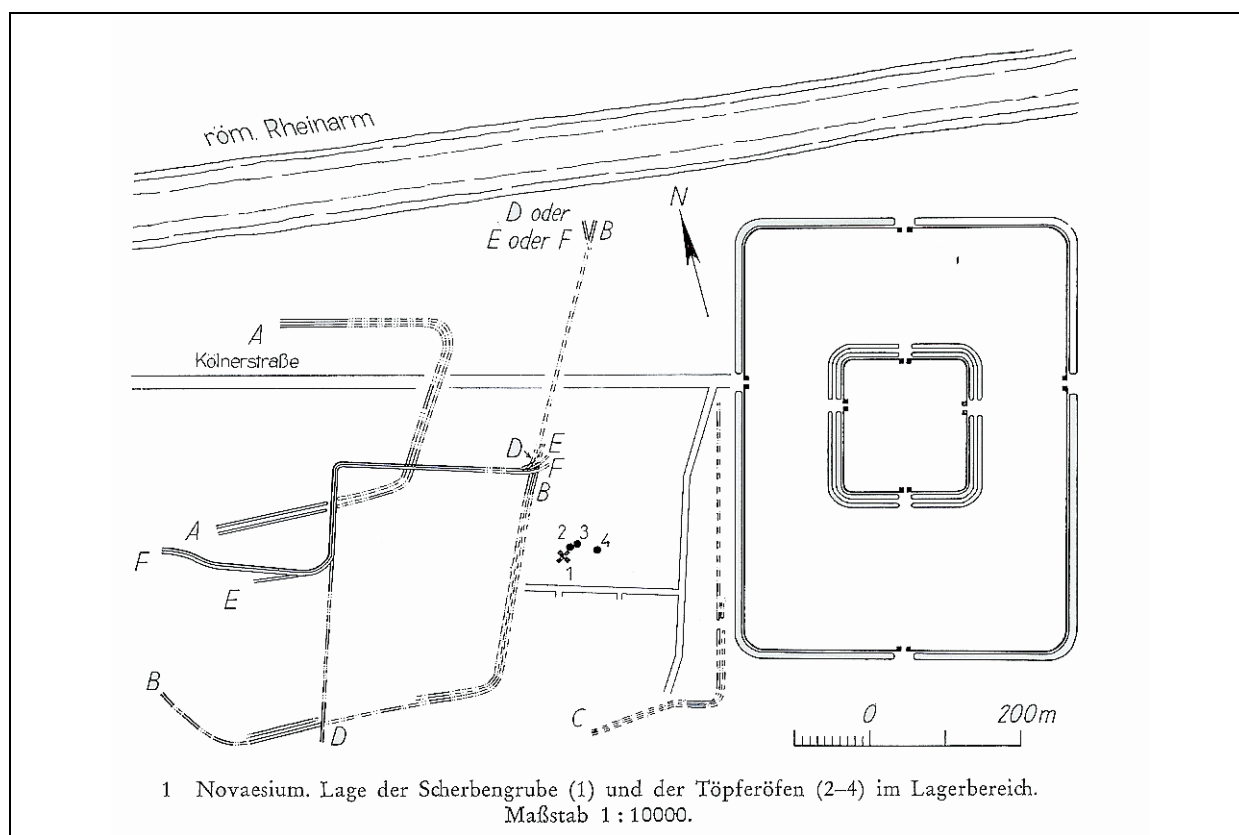
Les llànties republicanes

La forma Ricci B és la primera que es comença a trobar fora de la Península Itàlica fet que ens permet de començar a parlar d'exportacions de les llànties romanes. Serà especialment a partir de la forma Ricci E la distribució geogràfica de la qual coincideix amb els circuits comercials de la campaniana A, que es documenta en tota la Península Italiana arribant fins a Grècia. Les formes Ricci G i H i les Dressel 1 es documenten en el Mediterrani occidental, especialment al Marroc i a la península Ibèrica (PAVOLINI, 1987, 142). Les formes Dressel 2 i 3 es troben pràcticament en tots els jaciments romans en estrats de cronologies d'inicis del S.I aC, tant en el Mediterrani occidental com en l'oriental. (RICCI, 1974). Finalment, la forma Dressel 4 es documenta en varis campaments del *limes*, com en el cas de Haltern, sent la llàntia tardo-republicana més difosa en l'àmbit romà. (PAVOLINI, 1987,145)

Les llànties alto-imperials

La difusió de les llànties de volutes és enorme, comprenent des del Mediterrani occidental a l'oriental, des de les costes d'Àfrica fins al *limes* germànic. Pel que fa als territoris del nord de l'imperi a partir del 20 dC es comencen a fabricar de forma massiva aquest tipus de llànties fet que suposa la disminució de les importacions itàliques. (LEIBUNDGUT, 1975, 104). Loeschcke considera que no arriben llànties de producció Itàlica a Vindonissa:

“Über den Herstellung der Vindonissa gefundenen Bildlampen erfahren wir also allein durch die inschriftlichen Zeugnisse verhältnismässig wenig. (...) Die Hauptstadt Rom ist im 1. Jahrhundert n. Chr. Die mächtige Zentrale, in der ungezählte bildverzierte Lampen hergestellt werden, die bald ihren Zug in alle Welt nehmen (...) Trotz dieser Bedeutung Roms für die Lampenfabrikation ergibt eine Durchsicht des reichen Materials aus Vindonissa, dass von bestimmt mittelitalischen Lampen nur von zwei grünglasierten Pracht-lampen des Typus III Fragmente vorliegen (Abb. 28, 322, 323), velleicht auch noch von Typus VIII eine Scherbe (Taf. XIV, 666), falls sie nicht etwa oberitalisch sein sollte”. (LOESCHCKE, 1919, 249)

Aquest autor considera que són produccions de la Rètica així com produccions del propi campament militar de Vindonissa, encara que no nega las possibles importacions procedents de Lió. Referent a les possibilitats que gran part les llànties trobades a Vindonissa dins del grup de les Bildlampen provinguin d'aquesta ciutat, Loeschcke ho justifica dient :

“Wir haben vielmehr in den meisten in Vindonissa gefundenen Bildlampen Abformungen zu erkennen, die wahrscheinlich mit Hilfe vergänglicher und sich schnell abnutzender Gipsformen nördlich der Alpen hergestellt wurden, vermutlich in Lugdunum, wo sich eine Lampentöpferei mit zahlreicehn gan gleichen Lampen gefunden hat. Was Lugdunum nicht selbst geliefert hat, das geht auf Abformungen zurück, die m.E. näher am Verbrauchsort hergestellt wurden, aber nicht direkt von

Italien, sondern von Lugdunum und seinen Fabrikanten in ihren Vorlagen abhängig waren. Selbst die wenigen italischen Töpfernamen, die auf Bildlampen gefunden wurden, sind m.E. nicht zufällig mitabgeformte Stempel, abgeformt in Gallien, von italischen Vorbildern. Die italischen Originale werden in sehr vielen Fällen nicht unerheblich besser ausgeführt gewesen sein als die provinziellen Abformungen." (LOESCHCKE, 1919, 491)

Sobre aquest fet, nosaltres podem confirmar que les llànties de Vindonissa estudiades per Loeschcke són completament diferents tant pel que fa a la pasta com al vernís a les que nosaltres hem analitzat a Badalona.²

Segons Vegas, en un primer moment, les llànties documentades al limes són d'una banda importacions procedents de la Península Itàlica i de la Gàl·lia, i d'una altra, produccions pròpies dels tallers dels campaments. La diferenciació entre aquestes produccions corresponents al segle I dC es pot fer mitjançant les característiques de pastes i vernissos, sumant-hi a més, un altre factor de caràcter tipològic, la nansa:

„Die Neusser Lampen reihen sich in die Varianten des römischen Formenkreises ein, die in Gallien und in den Gebieten nördlich der Alpen gängig sind. (...) Während des 1. Jahrhunderts n. Chr. ist die Abhängigkeit von der italischen Produktion sehr stark. Zwar werden die Lampen seit früher Zeit zum Teil in den Provinzen hergestellt – Werkstätten in Vetera, Haltern, Weisenau und Köln bestätigen dies zumindest für die Versorgung der Legionen-, die Model aber kamen aus Italien. So sind diese Lampen den italischen Produkten gleich, da die Model bereits alle Details von Form und Dekor enthalten, auch schulterrillen und Bodengestaltung. Die Model sahen aber in der 1.Hälfte des 1. Jarhunderst keinen Henkel vor.“ (VEGAS, 1966, 67)

D'acord amb la mateixa autora, serà a partir de finals del S.I dC quan la producció es descentralitza: „Seit dem ausgehenden 1. Jahrhundert n. Chr. wird die allgemeine Produktion dezentralisiert, was auch bei der Lampenfabrikation zu spüren ist.“ (VEGAS, 1966, 67), moment en què a les províncies germàniques es produeixen tipus diferents als del Mediterrani: les „Talglampen“ (llànties que utilitzaven el greix com a combustible) i les „Firmalampen“.

Pavolini considera que durant el període de mitjans del S. I dC els mercats orientals encara reben la producció realitzada en els tallers itàlics (PAVOLINI, 1987, 149). Serà parir d'època de Domicià que es deixaria d'importar les de procedència itàlica a Orient, moment en que s'incrementa la producció de les llànties de disc. Aquest tipus de llàntia es troba també arreu de l'imperi, produïdes i exportades tant dels taller itàlics com per els africans, havent de valorar i prendre en consideració les produccions que es realitzen a les províncies i que tindrien possiblement una nul·la difusió comercial.

² Volem agrair la total disposició per part de Judith Fuchs a la consulta dels materials de Vindonissa conservats en l'actualitat en el centre de recerca arqueològica de la ciutat de Brugg (Suïssa).

Referent a les llànties cuiriformes corresponents a les formes Dressel 27 i 28, aquestes es troben de forma majoritària en la part del occidental de l'imperi, presentant quasi la mateixa quota de mercat els productes procedents dels tallers itàlics com fabricats per els tallers nord-africans. (PAVOLINI, 1987, 150).

Les llànties de canal

L'inici de la producció es proposa sobre l'últim quart del S.I dC i per la seva fi, entre finals del S.III dC i el S.IV dC. Són llànties que trobem de forma habitual en tot el Mediterrani occidental i especialment en les províncies al llarg del Rhin i el Danubi, sent casi desconegudes a la part oriental de l'Imperi (PAVOLINI, 1987).

6.4. EL PAPER DE L'EXÈRCIT EN LA DIFUSIÓ DE LES LLÀNTIES

Un dels consumidors que es consideren de gran pes econòmic és l'exèrcit. Ja hem vist que en els campaments militars del limes germànic tenen els seus propis forns de ceràmica, així com la opinió de diversos autors (Loeschcke, Fremersdorf i Vegas, per exemple) de la procedència dels materials allí documentats, considerant que són bàsicament produccions pròpies.

En el cas de les llànties romanes en el nord europeu sembla demostrat que la seva difusió es deu principalment a les legions que allí es troben establertes. Leibundgut qui analitza aquest fet sembla demostrar-ho amb aquestes paraules:

“Nicht zufällig treten die ältesten Stücke in Basel und in Zürich-Lindenhof auf. Hier standen die Truppen der Kaiserlichen Prinzen während des Räterfeldzuges, und es darf als erwiesen gelten, dass in den nördlichen Gegenden die ersten Oellampen im Zusammenhang mit der militärischen Besetzung standen.” (LEIBUNDGUT, 1975, 100).

Continua afirmant aquesta autora que les llànties de tipologia romana es troben (en el cas suís) al llarg de les vies de comunicació utilitzades per els exèrcits, així com demostra que a Vindonissa després del 101 dC (moment en que el campament és abandonat) el nombre de les llànties cau en picat mentre es van incrementant la seva troballa en els jaciments de Danubi, tot relacionant-ho amb el moviment de les tropes. (LEIBUNDGUT, 1975, 100-101).

Continua justificant la seva opinió basant-se en els tipus de llànties trobades en els jaciments helvètics:

“Aufschlussreich ist auch eine Gegenüberstellung Talglampen – Oellampen in den wichtigsten Lampenfundorten.” (LEIBUNDGUT, 1975, 102) i mostra que els llocs com Augst, Baden, Vindonissa i Vidy les llànties d’oli superen amb escreix les llànties de greix, diferenciant les poblacions “romanitzades” d’aquelles que no ho havien estat d’una forma tan profunda. Tot això sense perdre mai de vista un altre dels factors necessaris per l’ús de les llànties, l’oli, que el considera igualment lligat a la presència militar: “Die Benutzung von Oellampen hängt selbstverständlich mit dem Verbrauch von Oel eng Zusammen. (...) Der direkte Zusammenhang von Oellampen und Oelvorkommen oder Oelimport einerseits und militärischer Besatzung andererseits lässt sich auch in Spanien verfolgen, wo in oelfreien Gegenden an der nordwestlichen Küste nach Abzug des Heeres die Oellampen verschwinden”. (LEIBUNDGUT, 1975, 103).

Aquesta opinió sobre el paper de l’exèrcit i la difusió de les llànties romanes, la podem trobar també en les diferents publicacions de A. Morillo-Cerdán (1992,1996, 1998, 1999, 2002, 2003).

Hi ha però, una veu discordant respecte el paper dels exèrcits i la difusió de les llànties. Harris considera que: *“We have also to reckon with the certinty thats some lamps neither imported for trade nor locally produced, but were simply carried over some long sitance in the luggage of a migrating person such as an official or a legionary”.* (HARRIS, 1980, 136).

Sembla demostrat doncs que existeixen produccions “metropolitanes” i produccions “provincials”, lligades amb l’exèrcit, que comparteixen, durant el segle I dC, tant tipologia com decoració (llànties de volutes i semivolutes), prova d’això és que en els capítols corresponents no hem tingut cap mena de problema a l’hora de trobar paral·lels iconogràfics tant en el nord d’Àfrica (PONSICH, 1961 i DENEAUVE, 1969) com en els jaciments del nord d’Europa (LOESCHCKE, 1919 i LEIBUNDGUT, 1977).

7. BAETULO



7.1. LES FONTS ESCRITES I EPIGRÀFIQUES



Figura 50. Situació de Badalona

Disposem en l'actualitat de dos tipus de fonts (les escrites i les arqueològiques) per al coneixement de l'antiga ciutat romana de *Baetulo*. Respecte a les fonts escrites antigues referents a Badalona en trobem de dos tipus, els texts d'autors clàssics i les fonts epigràfiques. Dels textos antics, la primera referència que disposem de *Baetulo* és de Pomponi Mela, en una obra, *De Chorographia*, datada sota el regnat de Claudi en torn als anys 43/44dC. En ella llegim «... dein Tici s flumen ad Rhodam,

*Clodianum ad Emporias, tum mons Iovis, cuius partem occidenti adversam, eminentia autium, quae inter exigua spatia ut gradus subinde consurgunt, Scalas Hannibalis adpellant, inde ad tarraconem parva sunt oppida Blande, Iluro, Baetulo, Barcino, Subur, Tolobi; parva flumina Baetulo iuxta Iovis montem, Rubricatum in Barcinonis litorare....» [... a continuació del riu Tici, junt a Rhoda, el Clodium junt a Emporiae, després el mont de Júpiter, on a la seva vessant occidental sobresortint de les roques que en molt poc espai s'eleven ràpidament com a graons, l'anomenada *Scala Hannibalis*. Des d'allí fins a Tarraco es troben les petites poblacions de *Blande, Iluro, Baetulo, Barcino, Subur, Tolobi*; i els petits rius: el *Baetulo*, junt al mont Júpiter, el *Rubricatum* a la costa de *Barcino*] (GUITART, 1976, 19). L'altra cita d'un autor clàssic és la de Plini el Vell, en la seva *Naturalis Historia* acabada als voltants del 77 dC i ens diu el següent: «... regio Ilergetum, oppidum Subur, flumen Rubricatum, a quo Laetani et Indigetes, ... in ora autem colonia Barcino cognomine Faventia, oppida civium Romanorum Baetulo, Iluro, flumen Arnum, Blandae, flumen Alba ... » [... la regió dels ilergetes, la població de Subur, el riu Rubricatum, després d'aquest els Laetani i els Indigetes, ... a la costa la colònia de Barcino, anomenada Faventia, les poblacions dels ciutadans romans Baetulo, Iluro, el riu Arnum, Blandae, el riu Alba...] (GUITART, 1976, 19). Pel que fa a l'epigrafia no són nombroses les inscripcions trobades però ens demostren l'existència d'una organització municipal amb una data del S.II dC. Els càrrecs documentats són els de decurió, duunvir, edil i un *curator balinei novi*. Així com també càrrecs corresponents al culte imperial tant en el S.II com en el S.III dC. (GUITART, 1976, 25) Gràcies a l'anomenada Taula d'hospitalitat i patronatge, descoberta l'any 1934 es documenta un pacte entre la família dels Licinio Silvano Graniano i els Badalonins, signat el dia 8 de Juliol de l'any 98 (GUITART, 1976, 28).*

7.2. LES EVIDÈNCIES MATERIALS

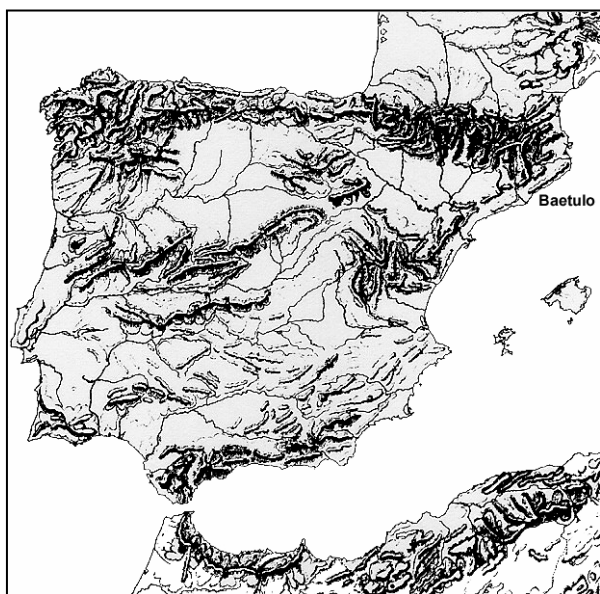
Referent a les evidències materials, són nombroses les excavacions arqueològiques que s'han dut (i es duen) a terme. D'aquestes han sorgit gran quantitat d'estudis de referència sobre la quasi totalitat d'aspectes a estudiar. Sobre urbanisme destaquen els treballs de Guitart (GUITART, 1979), Padrós (PADROS, 1985) i recentment l'aportació en el XIVè Congrés Internacional d'Arqueologia Clàssica dedicat íntegrament a la ciutat en el món romà per part de Guitart, Padrós i Fonollà (1993). Un estudi sobre la cronologia i el poblament rural a l'àrea de Baetulo va ser dut a terme per Prevosti publicat a l'any 1981. Comas estudia en dos llibres (COMAS, 1985; 1997) les àmfores i les seves marques. Aquilué fa un estudi de la ceràmica africana (AQUILUE, 1987), Madrid (MADRID, 1998; 2005) estudia la terra sigillata, Flos fa objecte del seu estudi els vidres (FLOS, 1985), Puerta les ceràmiques de parets fines (PUERTA, 1989) i finalment, Jiménez fa un estudi del vernís negre procedent del fons museu i dels estrats que aporten una possible cronologia per la fundació de la ciutat (JIMENEZ, 2002). De la conjunció de les fonts escrites, de les restes arqueològiques i dels materials apareguts, s'ha pogut anar perfilant una hipòtesi sobre la evolució urbanística i històrica de la ciutat de Baetulo. Segons Guitart (GUITART, 1976, 239-245) la ciutat es fundaria a finals del S.II aC inicis del S.I aC basant-se amb la ceràmica campaniana i la tècnica constructiva de la muralla. Considera també factible que els primers pobladors fossin legionaris de Màrius qui gràcies al les *leges Appuliae* del 103-100 aC s'establirien en aquest *oppidum*. Jiménez rebaixa aquesta data de fundació situant-la en la primera meitat del S.I aC. (JIMENEZ, 2002, 65-67) Ens trobem al davant d'una ciutat fundada *ex novo*, amb un perímetre de muralla, de planta ortogonal amb un gran desnivell salvats per una sèrie d'aterrossaments (GUITART, 1976; PADROS, 1985; GUITART et alii, 1993), la seva extensió seria d'unes 11ha. i es trobaria orientada NO-SE limitada per les rieres de Matamoros i Canyet, la part nord per la serralada litoral i el sud per el mar. La ciutat per tant es troba en un lloc estratègic geogràficament i comercialment parlant, prop del mar i amb bon terreny agrícola, sent la producció del vi el conreu més important i tenint el seu mercat més important a la Gàl.lia. (COMAS, 1985, 1991, 1997). Això comporta la inclusió de la ciutat dins dels circuits comercials mediterranis també des del punt de vista de centre receptor ja en un moment de la segona meitat del S. I aC. Serà però, a partir d'època d'August quan la ciutat tindrà el màxim esplendor edilici, tant a nivell públic com privat. La ciutat es divideix en dos grans sectors, sent el punt d'encontre el fòrum, situat en l'actual església de Santa Maria. La part alta és la residencial on s'han trobat la majoria de les cases amb presència de pintura mural i mosaics. Durant els regnats de Tiberi, Claudi i inicis dels Flavis, no es produeixen grans obres públiques com tampoc a nivell privat i s'han de considerar simplement com a reparacions i remodelació de carrers, així com l'amortització d'algunes estructures. En època de Domicià es documenta l'abandonament de nombrosos

edificis i infraestructures cosa que podria fer pensar en una possible reestructuració de la ciutat (MADRID, 2005, 35). Serà a finals del S.V dC quan es documenten les últimes estructures d'època romana mentre la ciutat continuarà poblada fins a època actual. L'ordre de la descripció de les excavacions s'ha seguit segons els principis de la seva posició dins de la planta de la ciutat romana en tres sectors: zona residencial (A) , zona pública (B) i fora muralla (F).

Nº	NOM I ANY DE L'EXCAVACIÓ	ALTRES NOMS	ZONA
1	C/LLADO 1981, 84,85,86,91		A
2	C/PUJOL 1976	SITJA I CISTERNA	A
3	C/FLUVIA 23, 1985		A
4	C/FLUVIA 43, 1986		A
5	C/FLUVIA 12-14-16, 1986		A
6	DARRERA AMBULATORI, 1973		A
7	DAVANT C/LLADO 45-53, 1992		A
8	C/PUJOL, 1988		A
9	C/DE L'OLI, 16, 1985		A
10	PLAÇA DE L'OLI, 1984		A
11	HORT D'EN FLUVIA, 1987		A
12	C/BARCELONA, 10 1975, 1981	CAN PLANAS	A
13	TORRE VELLA, 1982-83-84-86-88		B
14	SOLAR DURAN, 1987		B
15	FONT I CUSSO, 1989-90-91-95-97-98		B
16	C/TERMES ROMANES 1976-86		B
17	C/GERMA BERNABE, 1978		B
18	VIA AUGUSTA 9, 1985-89	HOSPITAL	B
19	VIA AUGUSTA 22, 1985-87	HISENDA	B
20	C/DEL TEMPLE , 1969	CAN BOADA	B
21	C/GAIETA SOLER, 1988		B
22	PLAÇA ASSAMBLEA DE CAT. 1988		B
23	PLAÇA DE LA CONSTITUCIO, 1983		B
24	PATI RECTORAL, 1972		B
25	C/DE LES ERES, 1985		B
26	PASSATGE DE LA PAU, 1987		F
27	C/SANT FELIP I DE ROSES, 1976	CAN GURRI	F
28	C/SANT JOSEP I DE ROSES, 1979		F
29	C/JAUME BORRAS, 1985	BAPARK	F

Figura 51. Les excavacions utilitzades en aquest treball



Figura 52. Situació topogràfica de les excavacions utilitzades en aquest estudi.

7.3. EL FONS MUSEU

En el cas de Badalona, el fons museu presenta la característica que es tracta de material recollit en les primeres excavacions sense metodologia científica que es van dur a terme per part del Josep Maria Cuyàs i Tolosa i que en un moment posterior varen ser donades al Museu, per això la siglatura ct- fa referència a aquestes peces. No cal repetir que un material no procedent d'estratigrafia no representa cap valor cronològic *per se* per lo que no ens pot servir per oferir o ajustar datacions. El que també és innegable és que en el cas de Badalona, es pot assegurar quasi amb una certesa del cent per cent que el material considerat com a fons museu procedeix d'aquesta ciutat, així doncs aquestes peces sí que ens poden oferir informacions respecte a possibles produccions, coneixement de formes, marques i decoracions.

8. EXCAVACIONS DE LA ZONA RESIDENCIAL

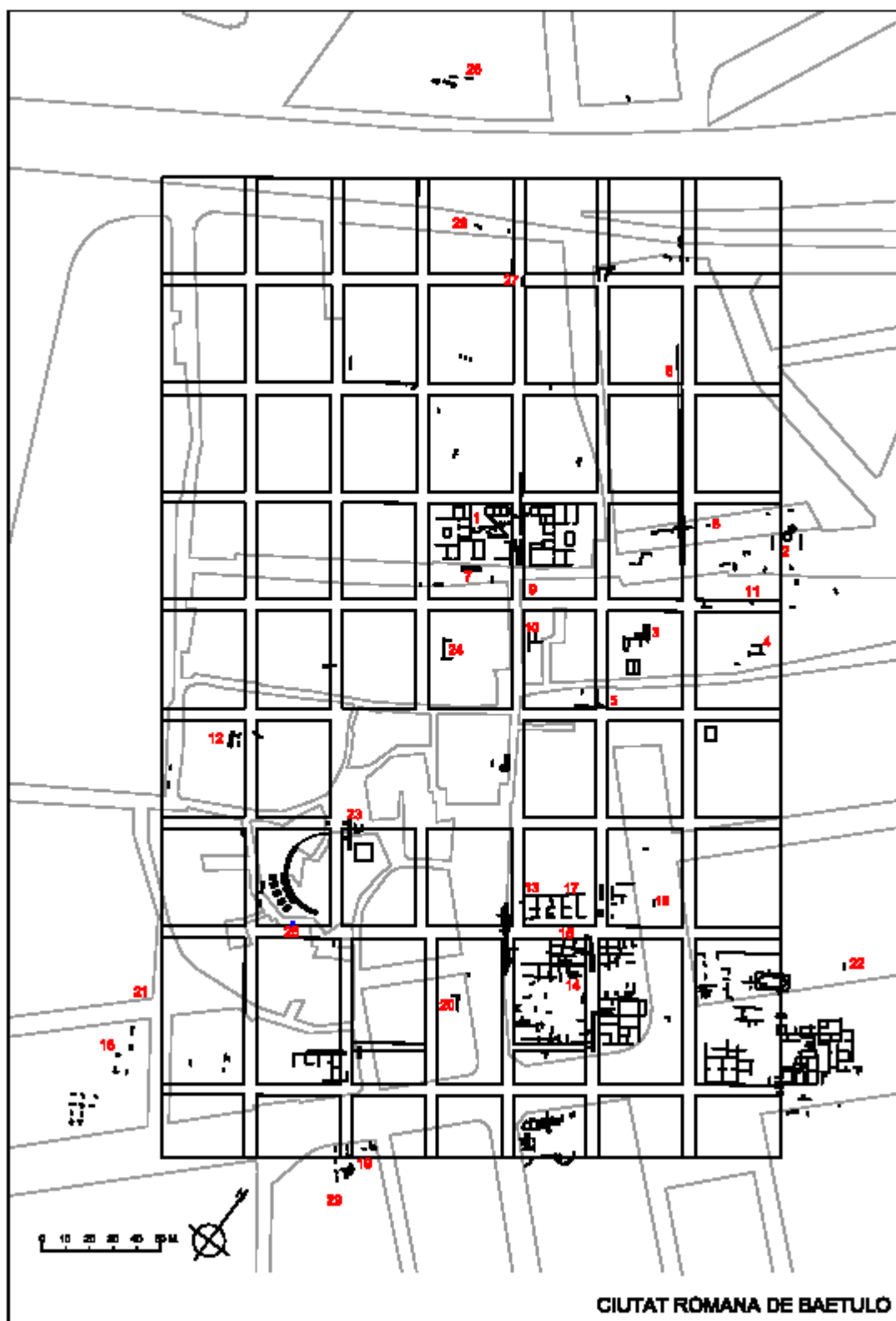
Carrer LLadó, 45-53: Història de les Excavacions

L'any 1927 la zona és excavada per part de l'Institut d'Estudis Catalans sota la direcció de Serra Ràfols. Els resultats publicats per ell mateix (SERRA-RAFOLS, 1927, 100-101) mostraven una casa típicament romana, *atrium* amb *impluvium*, *tablinum*, *triclinium* i *cubiculum*, així com una important col·lecció de mosaics que en l'actualitat es troben en el museu arqueològic de Catalunya a Barcelona. Guitart a l'any 1976 farà un estudi del conjunt arquitectònic, així com la situació topogràfica de la *domus* en el seu esquema de l'antiga ciutat de *Baetulo* (GUITART, 1976, 81-88), tot hipotetitzant sobre la funcionalitat de cada habitació, així com un acurat estudi dels mosaics.

Seràn precisament aquests mosaics els que dataran el moment de construcció de la *domus* ja que els materials apareguts no foren publicats, així com tampoc es tenia constància de la seva conservació. Segons els estudis de Balil i Barral citats per Guitart, ofereixen un possible panorama de mitjans – finals del S.I dC o de finals S. I – inicis S.II dC (GUITART, 1976, 88). Serà la troballa d'un tresor de monedes anteriors a l'any 67 aC (GURT, PADROS, 1993, 29-37) juntament amb els resultats de la campanya d'excavació de l'any 1986, on es va excavar sota de l'atri, que confirmà una cronologia de l'últim quart del S. I aC (MADRID, 1997, 35).



Figura 53. Alçat de la casa romana del C/Lladó n°45-53



Figura 54. Planimetria de la casa romana del c/Lladó 45-53

C/Lladó, 45-53 1981 (n°1)

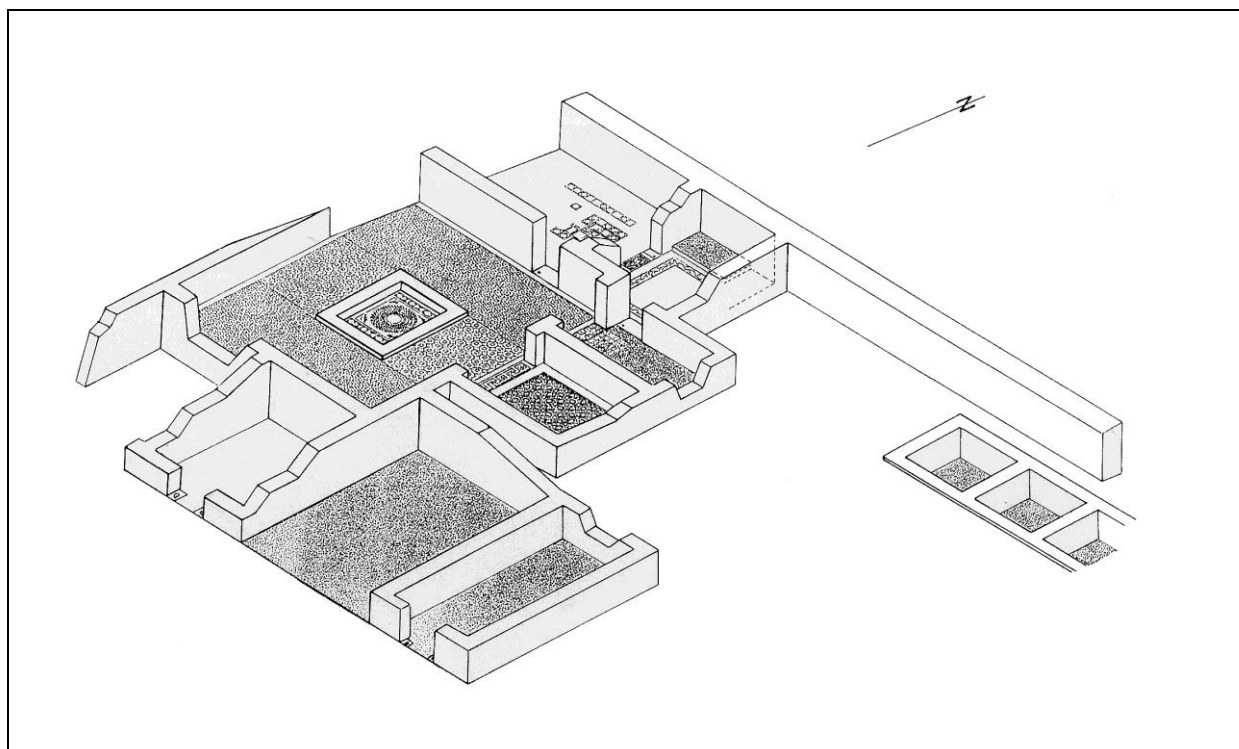
El motiu per el que s'inicià una campanya arqueològica en els números 45-53 del carrer Lladó de Badalona fou degut a la instància que arribà a l'ajuntament de sol·licitud de coneixença de les condicions urbanístiques del solar feta arribar per la seva propietària. En aquesta campanya de l'any 1981 es varen obrir un total de 11 cates en diferents indrets del solar. Les restes més important documentades en aquesta campanya foren un parell de murs, un d'ells en sentit nord - sud amb estucs de color negre, i l'altre amb orientació est – oest que delimitava una habitació que no es va poder excavar.

Aquestes dues habitacions sembla que no tenien cap mena de relació amb la *domus*, cosa que fa dir a Serra-Ràfols que es podrien tractar de cambres rústiques (Memòria d'excavació, 1984). Guitart considera que aquestes habitacions s'obririen com a *tabernae* al carrer romà número 6. Així mateix es documentà una claveguera romana, podent-se datar el moment de la seva construcció a mitjans del S.I dC. (GUITART, 1976, 81-87)

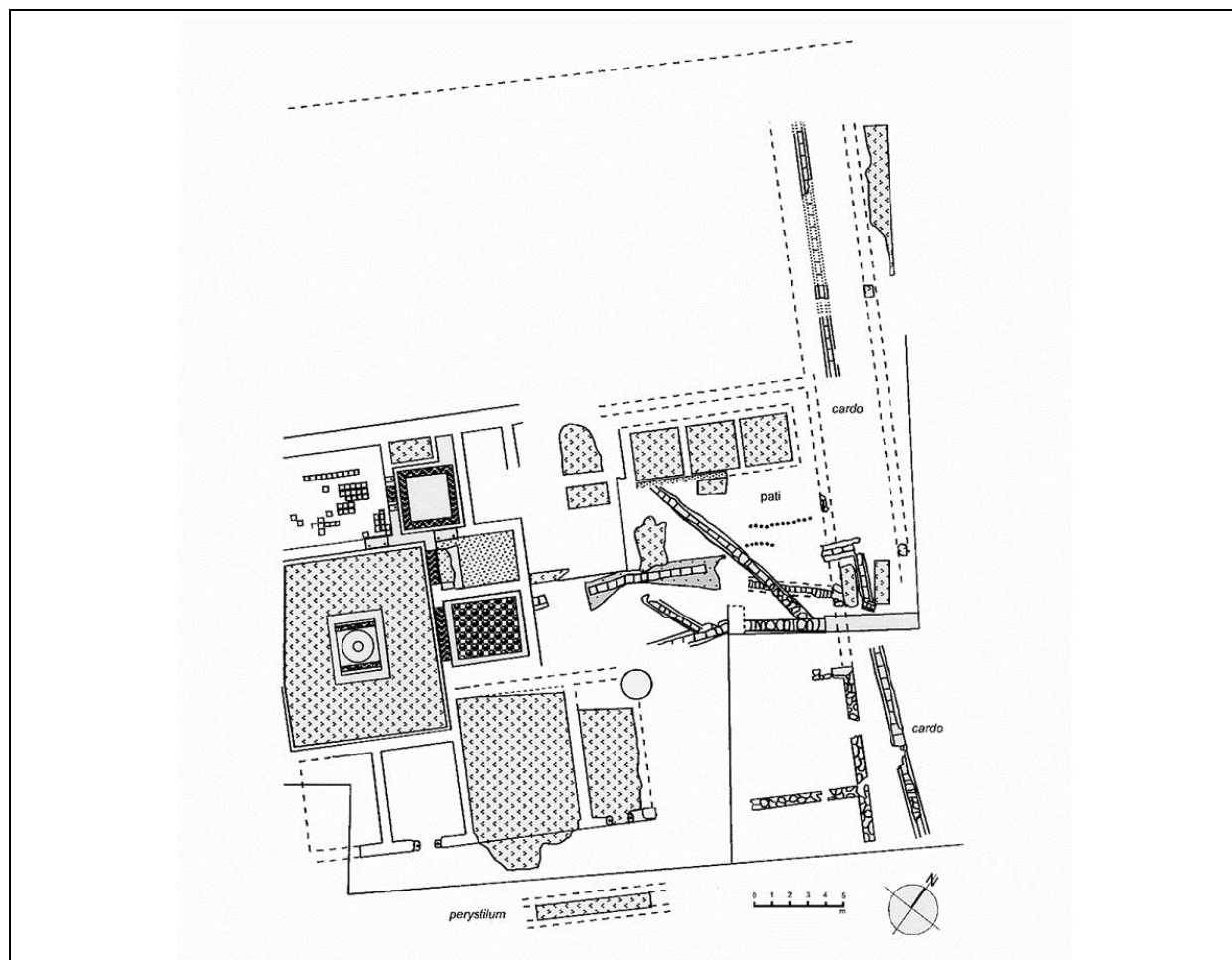
Estrats i context estratigràfic

El quadre 2 correspon a una cata realitzada en un petit jardí darrera de la casa del número 49. L'estrat 4 era de color marró fosc de poca consistència amb restes de carbó. De l'estrat 1 fins 8 d'aquesta cata no presenten fiabilitat cronològica, per això s'han de considerar com a moderns o no vàlids. Hi apareix poc material, entre el que podem destacar fragments de ceràmica grisa, comuna i àmfors. Referent a les llànties, només hem documentat un sol exemplar amb el número 123 EST.

El quadre 10 es va fer en la casa situada al nord-est del solar. L'estrat 8 presenta un material homogeni que permet establir la seva datació cap a la meitat del S.I dC. Hi trobem una forma Lamboglia 1 de campaniana A, informes de campaniana B i C, fragments informes de TSI i TSH parets fines i comuna. Una Drag. 24 de TSS i àmfors de la forma Pascual 1. Dos exemplars de llànties procedeixen d'aquest estrat, la número 569 EST i la 1132 EST. El quadre 11 es va obrir a la cuina de la casa. L'estrat 3 presenta poc material i amb terra remoguda. El fet que l'estrat inferior (Es-4) hagi donat ceràmica moderna, ens invalida intentar donar qualsevol datació d'època romana. Només apareix amb forma una àmfora Pascual 1 i fragments informes de TSH i comuna. Referent a les llànties, només es troba un exemplar, la número 1445 EST.

C/Lladó, 45-53 1984 (n°1)

La zona a excavar tenia una superfície de 1420 m². i degut a les seves grans dimensions, es decidí de delimitar la zona en sectors que es varen anomenar com a est, oest i sud, aquest últim dividit en altres dos, sud inferior i sud superior. (Memòria d'excavació, 1984). En aquesta excavació es confirma que les dues habitacions ja trobades per Serra-Ràfols i de les que Guitart considerava com a *Tabernae* (GUITART, 1976, 81-87) obertes a un carrer, no serien tal, ja que presenten estuc en la part que donaria a l'exterior, on es considera que hi hauria un carrer. Es documenten també en aquesta campanya sis habitacions pavimentades amb *opus signinum*. (Memòria d'excavació, 1984)

Estrats i context estratigràfic

L'estrat 38 del sector est era de tonalitat vermellosa i s'interpreta com el mateix que l'estrat 3 del sector oest i, a l'igual que aquest, està fortament contaminat per elements moderns. Els materials apareguts foren informes de campaniana B, de TSI, TSH, parets fines i àmfores. Amb forma Lamboglia 2 i una Lamboglia 4/36 de TSA, així com una Lamboglia 9 i una Ostia III,267 de comuna Africana. Apareix també ceràmica moderna. Només hi ha un fragment de llàntia, la número 1446 EST.

El sector Sud Inferior és la part del solar on descansava la casa nº49. L'estrat 3 és un nivell que tapava part d'un mur (EI-7) ja descobert per Serra-Ràfols i que no té una cronologia romana ja que hi apareix ceràmica moderna. Els materials romans són: una forma Lamboglia 5/7 de campaniana B-oïde, comuna africana Ostia III,267, una àmfora Dressel 20 i TSI informe. Pel que fa a les llànties, només en documentem un exemplar amb el número 238 EST.

L'estrat 10 del sector sud inferior és plenament romà i té una tonalitat vermellosa. La ceràmica que presenta ens ofereix un panorama cronològic d'inicis del regnat dels Flavis: Campaniana B-oïde de la forma Lamboglia 5/7, TSS Drag.29C, TSH Mezquiriz 7, Drag. 18/31 i una forma Drag. 29 o 37. Parets fines Mayet XXXVII/XXXVIII, comuna africana Ostia III,267 i àmfores informes. Comptabilitzem tres fragments de llànties: 211 EST, 1137 EST i 1558 EST

C/ LLadó, 45-53 1985 i 1986 (nº1)

En la campanya arqueològica iniciada l'any 1985 i continuada l'any següent s'excavà la zona on en l'any 1984 s'havia posat a la llum un paviment d'*opus spicatum* i que fou interpretat com una habitació de la *domus*. L'altra part excavada fou un carrer que portava una direcció nord-oest sud-est i que limitava per l'est el pati de la casa. Les dades estratigràfiques resultants van permetre establir la cronologia de la zona del pati i del carrer des de la seva construcció entre els anys 20-10 aC. fins a la seva amortització a principis del S. II dC (Memòria d'excavació, 1986) Aquesta excavació ha estat completament revisada per Madrid (MADRID, 1997; 2005) qui estudià la TSI, canviant alguns aspectes referent a les datacions ofertes per altres treballs, (PUERTA, RODRÍGUEZ, 1987, 183-188) i (GUITART, PADRÓS, PUERTA, 1991, 36-40). Nosaltres hem seguit per tant, la nova proposta cronològica que aquesta investigadora ofereix qui estableix 4 fases cronològiques. En la primera fase es documenta diversos forats fets a la terra verge per encaixar-hi *dolia*, així com restes de dos petits forn i un tram de desguàs. No es troben elements suficients per establir la cronologia inicial però la seva amortització s'ha d'establir en època flavia.

Segona Fase

En aquesta fase datada durant el regnat d'August (MADRID, 1997, 41 ; 2005, 60) es produeix l'acondicionament de la zona del pati i del cardo, produint-se el reompliment dels forats deixat per les *dolia* de la fase anterior, així com l'amortització d'un dels forns documentats i un desguàs. Es documenten noves construccions, com és el cas d'una nou col·lector i una conducció de ceràmica que corren de forma paral·lela i que ens indicaria l'existència d'un *cardo*. Així mateix s'excaven 3 dipòsits de vi amb unes dimensions de 2.60 x 2.60 m i una profunditat d'uns 0.90 m. revestits d'*opus signinum*, amb la mitja canya típica d'aquestes construccions i un desaigüe cap al col·lector. Al seu costat es documentà una filada de 18 àmfors Dressel 1 col·locades cap per avall alineades en dues fileres i que s'ha interpretat com una indústria productora de vi. (COMAS, 1991, 331-333). S'interpreta igualment una empremta de 2.20 m de diàmetre i 0.65 m de fondària com el que quedaria d'una possible premsa. Aquests estrats (Es-79, 80, 113, 125) s'analitzaran cronològicament de forma conjunta encara que donarem de forma individualitzada els materials del seu context.

L'estrat 113 està situat a la zona nord del pati i que reomplia els diversos forats de *dolia*. Dels fragments ceràmics que va proporcionar destaquem prearetina de les formes Consp. 1.1. o bé Pre-sigga 10, Consp. 12.1 o bé Pre-sigga 90, TSI Consp. 8, Consp. 2.3.1, Consp. 12, Consp. 13, Consp. 14, Consp. 14.1, Consp.14.3, Consp.14.4, Consp. 22, Consp. R 11.1.1 (MADRID, 1997, 38-40) ceràmica campaniana B-oïde Lamb. 1, Lamb. 2, Lamb. 3, Lamb. 5, Lamb. 5/7. Parets fines de les formes Mayet II, Mayet III, Mayet V, Mayet XIV, Mayet XVII, Mayet XXI, Mayet XXIV, Mayet XI, Mayet XXXIII (PUERTA, 1989, 63-65) i àmfors Pascual 1 (itàliques), Pascual 1 (local), Lamb. 2, àmfors púniques, ibèriques, tripolitanes, Dressel 18, Dressel 2/4 (itàliques) formes residuals Dressel 28, Dressel 7/11, Haltern 70, així com dues Pascual 1 amb marques (COMAS, 1997, 21;31). Es documenten set llànties amb els números 1 EST, 5 EST, 6 EST, 26 EST, 104 EST, 115 EST i 578 EST. Els estrats 79, 80 i 125 són estrats excavats a la zona del pati i associats a l'estrat 113.

Sota d'ells aparegué una sèrie d'estructures que semblen relacionades amb la producció del vi. L'estrat 79 presenta fragments de campaniana B Lamboglia 5 i 5/7, TSI indeterminada i àmfors Dressel 1A, Pascual 1 i Laietana 1. Procedent d'aquest estrat 79 documentem una llàntia amb el número 1006 EST. L'estrat 80 formes Lamboglia 1 i 7 de campaniana B, parets fines Mayet XXXI i tres àmfors Pascual 1.

Es documenten tres exemplars amb els números 17 EST, 96 EST i 108 EST. L'estrat 125 consta de fragments de TSI de la forma Godineau 26, parets fines Mayet III, XXIV i XXXIII,

així com àmfors Pascual 1 i dues Dressel 2/4 amb marca (COMAS, 1997, 59; 68). Les llànties documentades són: 224 EST, 227 EST i 1005 EST.



Figura 55. Planta de la segona fase del C/Lladó 1985-1986

Tercera fase

En aquesta fase es produeix la remodelació del carrer que delimitava el pati per l'est, l'amortització del col·lector i la conducció ceràmica de la fase precedent, així com la preparació per el paviment d'un nou carrer. La datació un cop revisats els materials ceràmics, s'estableix en inicis d'època flàvia (MADRID, 1997, 51) Els estrats que formen aquesta fase i de la que tenim material són l'estrat 96, 104 i 114. L'estrat 96 consta de fragments informes de TSI i parets fines, així com per les àmfors Dressel 1, 2/4, 18, 7/11 i 28, Laietana 1, tripolitanes, gregues, una púnica i una Pascual 1 amb la marca PORCI

(COMAS, 1997, 30). Quatre llànties procedeixen d'aquest estrat amb els números: 1012 EST, 1013 EST, 1014 EST i 1484 EST. L'estrat 104 està format per ceràmica campaniana B de la forma Lamboglia 5, fragments informes de TSI, TSS, parets fines i àmfores Dressel 7/11, 20, Haltern 70 i dues Pascual 1, una amb marca M.PORC (COMAS, 1997, 28) i l'altra M.PORCI (COMAS, 1997, 56). Pel que fa a les llànties són tres les procedents d'aquest estrat: 64 EST, 65 EST i 369 EST. L'estrat 114 consta de prearetina de les formes Consp. 7 o bé Pre-sigga 20. TSI Consp. 1.1, Consp. 7, Consp. 8, Consp. 1.2, Consp. 11.1, Consp. 2, Consp. 5, Consp.13, Consp. 4, Consp. 12, Consp. 18, Consp. 14, Consp. 22, Consp. 15, Consp. 38, Consp. R1, Consp. R2, Consp. R3, Consp. R12, Consp. 26, Consp.28, Consp. 33, Consp. 27, Consp. 36.4.2, Consp. 37. TSS Haltern 16, Drag. 33, Drag. 18a, Drag. 15/17, Drag. 24/25b, Drag. 27b, Drag. 29a, Darg.29b, Drag. 30, Drag. 37a. TSH Cantimplora Hermet 13, Drag. 37, Drag. 37 (MADRID, 1997, 45-49; MADRID 2005, 64-69)

Ceràmica comuna africana Ostia II, 303 i Ostia II,306. Parets fines Mayet III, Mayet V, Mayet X, Mayet XIV, Mayet XVII, Mayet XI, Mayet XXXIII, Mayet XII, Mayet XXIV, Mayet XXXIV, Mayet XXXVII / XXXVIII i Mayet XL / XLII (PUERTA, 1989, 61-63). Les àmfores amb marca són tres Pascual 1 i una Dressel 2/4 (COMAS, 1997, 21; 26; 39; 63). En aquest estrat hem documentat fins a trenta-cinc exemplars de llànties, amb els números: 34 EST, 66 EST, 67 EST, 89 EST, 184 EST, 188 EST, 209 EST, 232 EST, 259 EST, 318 EST, 368 EST, 408 EST, 415 EST, 579 EST, 580 EST, 581 EST, 582 EST, 583 EST, 584 EST, 585 EST, 586 EST, 587 EST, 588 EST, 589 EST, 590 EST, 591 EST, 592 EST, 593 EST, 594 EST, 595 EST, 596 EST, 1020 EST, 1357 EST, 1358 EST i 1359 EST.

Quarta fase

És la última fase amb nivells plenament romans i correspon en el moment d'amortització dels dipòsits de la zona industrial i del cardo. La cronologia oferta per els materials ens situen en un horitzó d'època flàvia, durant el regnat de Domicià. (MADRID, 1997, 75). Els estrats són els següents: Es-60, 63, 70, 72, 90, 108, 123 i 124. L'estudi de la terra sigillata s'ha realitzat de forma conjunta per a tots aquestes estrats (MADRID, 1997, 51-58; MADRID 2005, 70-75) així com també les parets fines (PUERTA, 1989, 59-60) per lo que nosaltres ho mantindrem d'aquesta manera. Es documenten formes de presigillata Consp. 36.1 o bé Pre-sigga 170. TSI Consp. 1.1, Consp. 7, Consp.8, Consp. 5.2, Consp. 12, Consp. 18, Consp. 19, Consp.13, Consp.14, Consp. 22, Consp. 15, Consp. 31 o 32, Consp. R.3 i TSS Drag. 18, Haltern 16, Drag. 27, Drag. 30?, Drag. 29a, Drag. 29b, Drag. 37, Drag. 35. Les parets fines corresponen a les formes Mayet II, Mayet III, Mayet V, Mayet XII, Mayet XIV, Mayet XVII, Mayet XXI, Mayet XXIV, Mayet XVIII, Mayet XXXIV, Mayet XXXVII. També hi ha les

formes de ceràmica comuna africana Ostia II,303, Ostia II,306, Ostia II,310 i Ostia III,332 i fragments informes de TSA. Les àmfores corresponen a formes Dressel 1, 1b, 7/11, 20 i 28, Laietana 1, àmfores ibèriques, púniques, Haltern 70, tres Pascual 1 amb la marca (COMAS, 1997, 26; 44; 72) i una Dressel 2/4 (COMAS, 1997, 64).



Figura 56. Planta de la tercera fase del C/Lladó 1985-1986

De l'estrat 60 documentem dos exemplars de llànties: 386 EST i 312 EST. L'estrat 63 en presenta quatre: 77 EST, 125 EST, 126 EST i 127 EST. En l'estrat 70 es documenten sis exemplars: 286 EST, 573 EST, 574 EST, 575 EST, 576 EST i 577 EST. En l'estrat 72 només en documentem un exemplar amb el número 69 EST, a l'igual que en l'estrat 90 tenim la 37 EST. En l'estrat 108 en tenim dos exemplars: 177 EST i 1356 EST. L'estrat 123 té vuit exemplars de llànties: 178 EST, 234 EST, 357 EST, 367 EST, 570 EST, 1355 EST, 1514

EST i 1560 EST. Finalment l'estrat 124 presenta quatre exemplars amb els números:124 EST, 571 EST, 572 EST i 1163 EST.

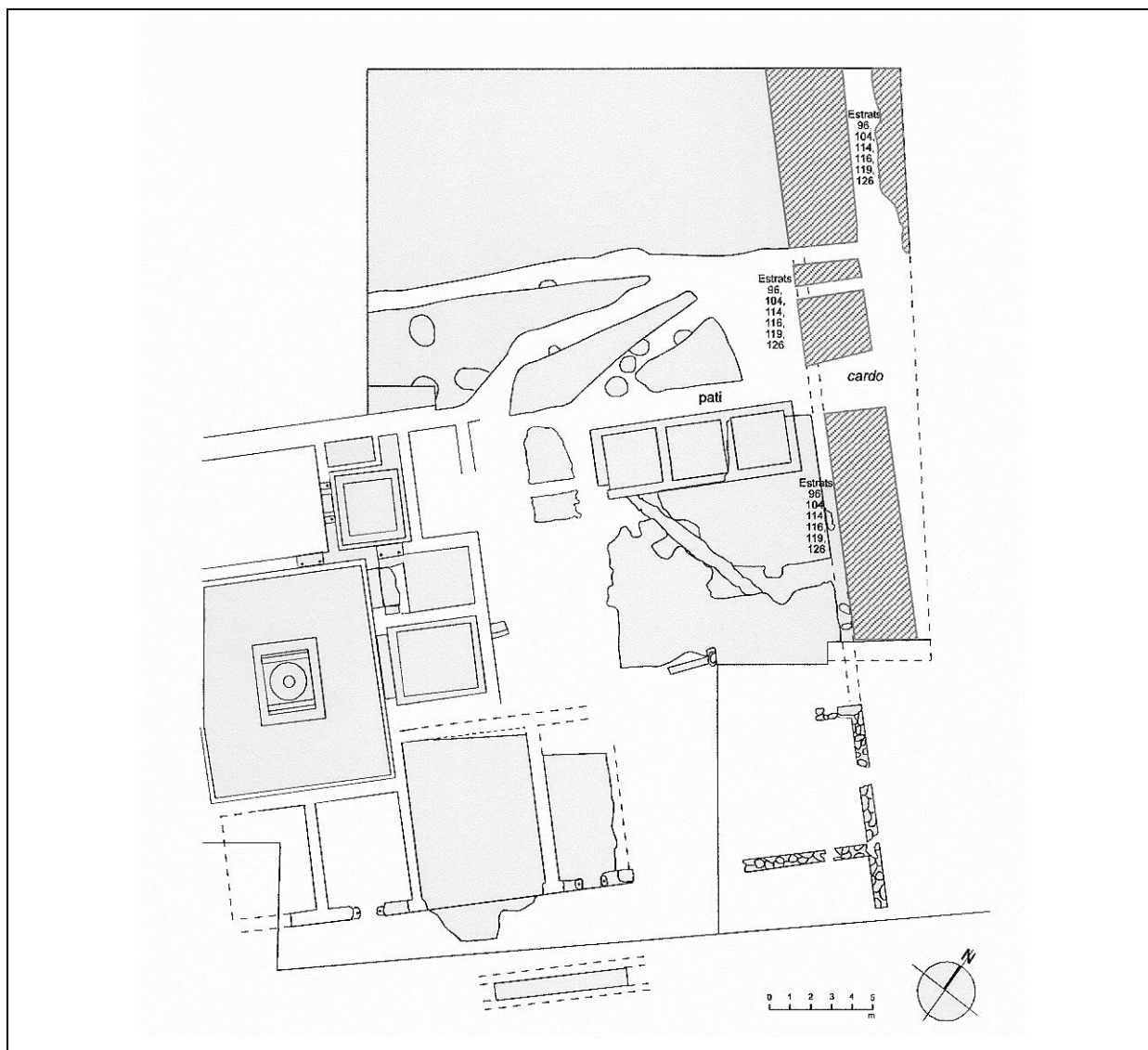

Figura 57. Planta de la quarta fase del C/Lladó 1985-1986

Altres Estrats

L'estrat 51 és un estrat de reompliment de finals del S.I dC – Inicis del S.II amb molta ceràmica. TSI Godineau 28,26,15,27,16,17B,35, Drag.3, 29,24/25,26,17B, informes de TSS i TSH, parets fines Mayet XXXVII/XXXVIII, Mayet XXXIV, Mayet XL/XLII, Mayet LXVIII, Mayet V (PUERTA, 1989, 59). TSA A Lamboglia 4/36A, àmfores Dressel 2/4, 7/11, 1 i 28, dos Pascual 1 amb marca (COMAS, 1997, 41; 43) i una Dressel 21-22 (COMAS, 1997, 82). Pel

que fa a les llànties, es documenten dotze exemplars: 132 EST, 133 EST, 327 EST, 358 EST, 393 EST, 1008 EST, 1009 EST, 1010 EST, 1011 EST, 1172 EST, 1482 EST i 1483 EST.

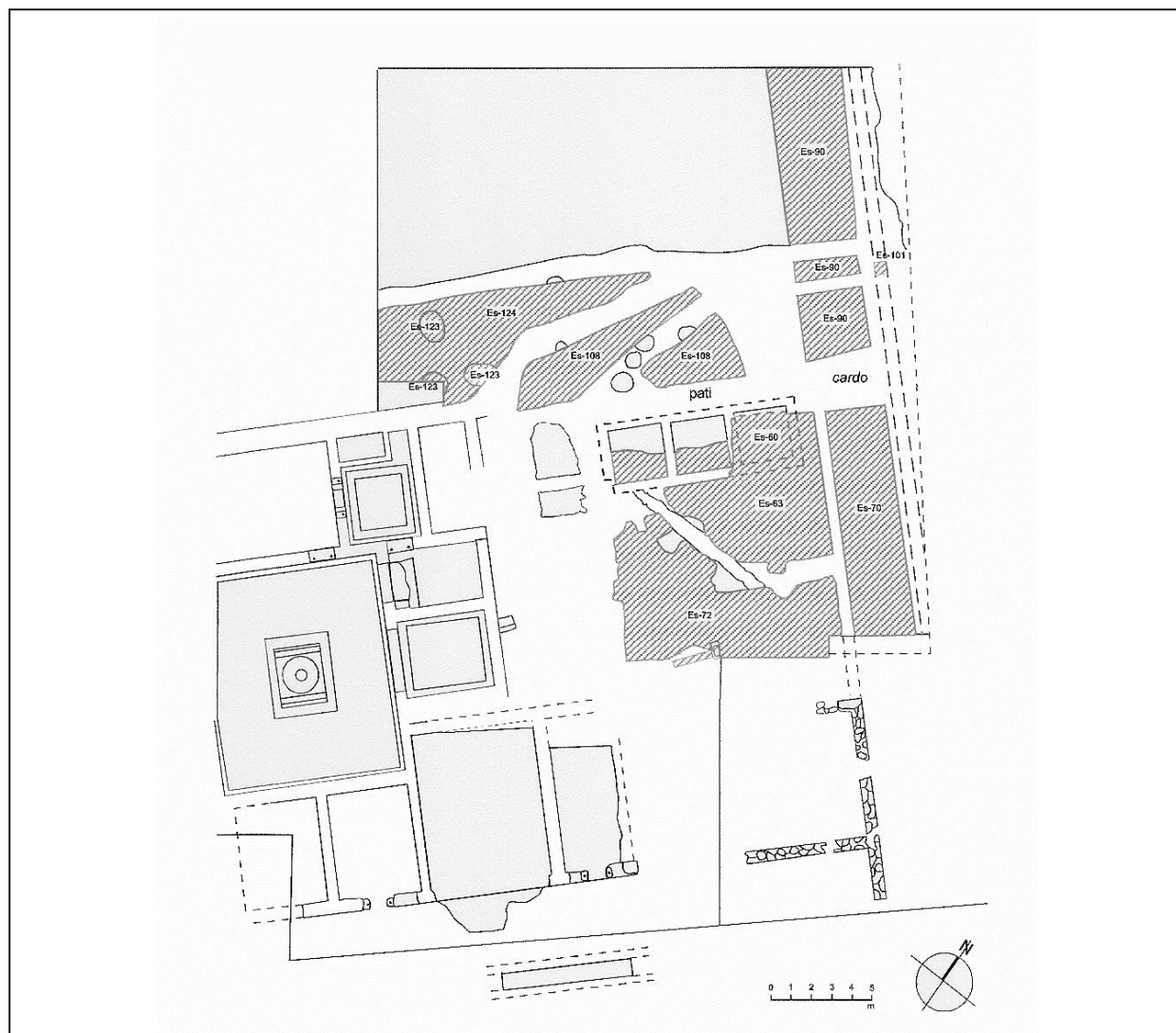
L'estrat 87 és datat a inicis del S. XIX per la presència de ceràmica moderna vidriada. Els materials romans que hi apareixen són fragments informes de TSI, TSS i TSH. TSA A1 Lamboglia 1A i 19, ceràmica comuna africana Ostia III,267, Ostia II,306, Ostia II,302, Hayes 23A i 23B. Parets fines Mayet II i Marabini LXVIII i àmfores Laietana 1, Dressel 2/4, 28, Haltern 70 i una Laietana 1 amb marca (COMAS, 1997, 37). Pel que a les llànties, els exemplars documentats corresponen als números 1007 EST, 1150 EST i 1481 EST. L'estrat 99 es data en la primera meitat del S.I dC i consta de fragments de campaniana B Lamboglia 1, 4, 5 i 5/7. TSI Godineau 7 i 26, parets fines Mayet II, V i XII així com àmfores Dressel 7/11, 2/4 i Pascual 1 amb marca (COMAS, 1997, 21). Es comptabilitzen nou exemplars amb els números: 80 EST, 142 EST, 208 EST, 1015 EST, 1016 EST, 1017 EST, 1018 EST, 1019 EST i 1485 EST. L'estrat 122 és un estrat de reompliment de la primera meitat del S.II dC (COMAS, 1997, 37). Es documenten fragments informes de Campaniana A, B, TSI i parets fines. TSA A 1/2 Lamboglia 2A, ceràmica comuna africana Hayes 23 A i B, Ostia III,267. Àmfores Dressel 18, 7/11, 2/4, 1C, 20 i 28, Keay XXVB i una Pascual 1 amb la marca PORCI (COMAS, 1997, 37). La única llàntia documentada té el número 419 EST.

L'estrat 92 és un estrat modern amb ceràmica campaniana B de la forma Lamboglia 4, TSI Godineau 32,19B,23,32,27, TSS Drag. 15/17,18/31, TSH indeterminada, TSA Lamboglia 2b, ceràmica comuna africana Hayes 23A i B, Ostia III,267. Parets fines Mayet XXIV, àmfores Dressel 2/4, 1A, 18 i 20, Pelichet 47 i Pascual 1. Es documenten tres exemplars de llàntia, la número 73 EST, 95 EST i 1129 EST. L'estrat 132 és un estrat modern. Format per una Lamboglia 7, TSI Godineau 2, TSS Drag. 24/25, TSH Drag. 30, TSA Lamboglia 2b, ceràmica comuna africana Ostia III,267, informes de parets fines, àmfores Pascual 1 i Dressel 2-4 i finalment, ceràmica moderna. Referent a les llànties, es documenten dos exemplars: 134 EST i 880 EST.

L'estrat 138 es considera de terraplanament de tonalitat vermellova amb gran quantitat de morter de calç. La seva cronologia és d'època de Domicià. Correspon a la quarta fase de l'excavació de l'any 1985. Es documenten les formes Godineau 2 i 18 de TSI, fragments informes de TSS i TSH, ceràmica comuna africana Hayes 23A i 23B i la forma Ostia III,324. Partes fines Mayet XXXVII i àmfores Pascual 1, Laietana 1 i Dressel 2/4 i 20. Les llànties documentades corresponen als números 881 EST i 1081 EST. L'estrat 142 presenta les mateixes característiques físiques i cronològiques que l'estrat 138, amb una Lamboglia 5 de

campaniana B, TSI Drag. 24/25, ceràmica comuna africana Ostia III,267, Ostia II,303 i Hayes 23. Informes de parets fines i àmfores Pascual 1 i Dressel 2/4. Pel que fa al material lucernari, només es documenta un exemplar; el número 1124 EST.

L'estrat 163 és d'amortització de les estructures d'època d'August, amb una cronologia d'inicis d'època flàvia. Correspon a la fase tres de l'excavació de l'any 1985. Presenta poc material, TSI Godineau 13 i 27, informes de parets fines i àmfores Laietana 1 i Pascual 1. La única llàntia comptabilitzada té el número 597 EST. L'estrat 190 té les mateixes característiques físiques i cronològiques que l'estrat 163. Tot el seu material és informe. Campaniana B, TSI, parets fines i ceràmica comuna africana. Dues llànties procedeixen d'aquest estrat; la número 1360 EST i la 1361 EST. L'estrat 192 s'identifica com un estrat de reompliment dels forats deixats a terra per unes dòlia amb una cronologia del regnat d'August. Correspon a la segon fase de l'excavació de l'any 1985. Amb formes Lamboglia 1,4 i 7 de campaniana B i àmfora Pascual 1. Pel que fa a les llànties, només es documenta un exemplar amb el número 27 EST.

C/Lladó, 45-53 1991 (nº1)

S'excavà en extensió una zona de 49.5 m². Els treballs en aquesta campanya es varen centrar en la part del solar que ja en l'any 1927 va ser excavada per Serra Ràfols on s'havien documentat una sèrie d'habitacions que es van interpretar com a *tabernae*. Els resultats de l'excavació ha permès determinar la funció d'aquestes habitacions (algunes d'elles amb parets amb pintura mural) com a part d'una altra *domus* i no pas com a part de la primera. (Memòria d'excavació, 1991)

Estrats i context arqueològic

L'estrat 1 s'hauria format com a conseqüència de les obres de construcció de l'edifici modern. A part de ceràmica moderna, presenta fragments informes de campaniana B, de TSI, parets fines i comuna itàlica. Àmfores de les formes Dressel 1, Pascual 1, Pelichet 47 i Dressel 20, així com TSS Drag. 37 i 15/17. Una sola llàntia amb el número 882 EST. L'estrat 20 era de terra vermellosa. Considerat d'abandonament de la *domus* i que reomplia una sitja (I-60). El material que es documenta és una possible forma Atlante CVIII de comuna africana, una àmfora Pascual 1 i informes de campaniana A tardana, TSI i parets fines, amb una cronologia de finals del S.I dC i inicis del S.II dC. L'únic exemplar de llàntia documentat correspon al número 1492 EST. L'estrat 58 es data en època d'August i és el tercer i últim nivell de reompliment de la sitja (I-60) amb uns 70 cm. de potència. Del material cal destacar un fragment informe de ceràmica àtica, així com de campaniana A tardana i B-oïde. Formes de TSI Godineau 30, 17 i 27; parets fines Mayet II, III, V, XXXIII i

àmfores Lamboglia 2 i Dressel 1 itàliques, i una Pascual 1 laietana. Es documenten en aquest estrat sis exemplars de llànties amb els números: 53 EST, 116 EST, 379 EST, 598 EST, 599 EST i 600 EST.

C/ Pujol, 1976 (nº2)

L'any 1976 es realitzà una excavació d'urgència com a conseqüència d'unes obres del passatge Pujol, terrenys que quedaven dins del perímetre emmurallat de la ciutat i molt propers a la zona on s'havia tret a la llum un conducte d'aigües d'època romana excavat en els anys 1973, 1975 i 1976 (GUITART, 1976, 132-134). S'obriren cinc cales en un moment en que ja s'havia començat els rebaixos previstos per la urbanització del sector amb màquines excavadores, cosa que va obligar a combinar la realització de les cartes estratigràfiques amb el seguiment de les troballes. (PADROS, 1985, 22). En la cala número dos van aparèixer dos murs paral·lels que delimitaven un espai de 12 metres d'amplada.

Aquests murs s'interpreten com a part d'un peristil d'una *domus* construïda en època clàudia, datació establerta gràcies als materials apareguts en l'estrat de fonamentació dels murs. (PADROS, 1985, 24). En el centre del possible peristil es documentà una cisterna de forma circular de 3 metres de diàmetre i amb coberta en forma de cúpula. Al costat d'aquesta estructura va aparèixer una sitja d'uns 1.50 metres de diàmetre i, a l'igual que la cisterna, es trobà gran quantitat de material ceràmic. (MADRID, 2005, 23). Desgraciadament no es va poder establir una seqüència cronològica en aquesta zona degut als rebaixos efectuats en aquest sector de la ciutat durant la remodelació urbanística duta a terme en el S. XVIII i que provocà la desaparició de l'estratigrafia romana.

La Cisterna

És un context tancat format per un únic estrat d'inutilització datat a inicis del regnat de Neró (MADRID, 2005, 54), encara que els excavadors en el moment de la seva excavació el varen separar en diferents estrats. Els materials apareguts foren els següents; de TSI les formes Consp. 11, Consp. 22, Consp. 23?, Consp. 32.5. De TSS Drag. 18, Drag. 15/17, Drag. 24/25b, Drag. 27b, Drag. 27, Drag. 29b (MADRID, 1997, 27-31). Ceràmica comuna africana de les formes Ostia II-302, Ostia II-303, Ostia II-306, Ostia II-312 (AQUILUE, 1987, 210-211). Parets fines Mayet XII, Mayet XIV, Mayet XXXIII, Mayet XXXIV, Mayet XXXVII i un vas decorat tipus Aco (PUERTA, 1989, 53-56) i àmfores Laietana 1, Dressel 1, Haltern 70, una àmfora púnico-ebusitana, Dressel 20, Pascual 1, Dressel 2/4 (COMAS, 1985, 23-25; COMAS 1997).

Es documenten quaranta-tres fragments de llàntia que corresponen als números: 144 EST, 171 EST, 172 EST, 173 EST, 256 EST, 257 EST, 328 EST, 345 EST, 350 EST, 365 EST, 372 EST, 404 EST, 405 EST, 417 EST, 432 EST, 545 EST, 546 EST, 547 EST, 548 EST, 549 EST, 550 EST, 551 EST, 552 EST, 553 EST, 554 EST, 555 EST, 556 EST, 557 EST, 558 EST, 559 EST, 560 EST, 561 EST, 562 EST, 563 EST, 564 EST, 565 EST, 1041 EST, 1105 EST, 1518 EST, 1155 EST, 1353 EST, 1354 EST i 1562 EST.



Figura 58. Planta general de l'excavació del C/Pujol (1976)

La Sitja

A l'igual que la cisterna, ens trobem amb un context tancat. El nostre material però, pertany als nivells moderns i només corresponen a dos exemplars: el 139 EST i el 711 EST.

C/ Fluvià, 23 1985 (n°3)

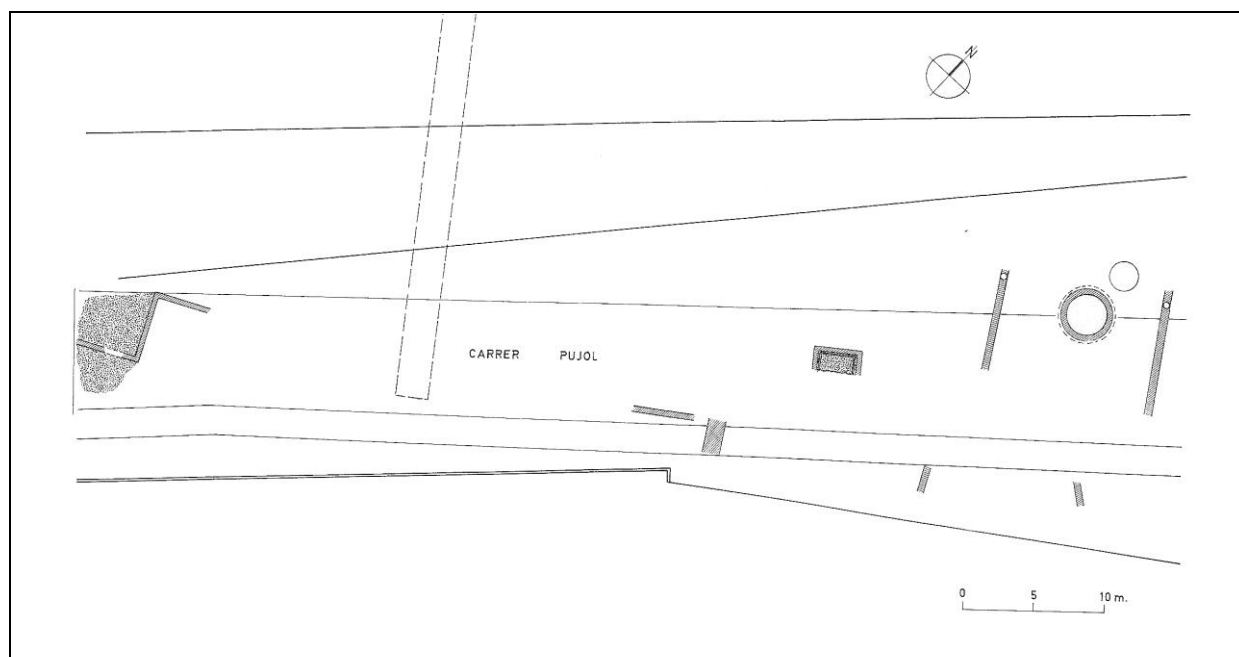
Durant el mes de novembre de 1984 i com a conseqüència d'unes obres que s'havien de realitzar en el número 23 del carrer Fluvià, s'inicià una excavació arqueològica d'urgència a la zona ocupada per la vivenda i part del seu jardí. La superfície excavada total fou de 102 m². (Memòria d'excavació, 1985). Les restes constructives descobertes foren quatre habitacions d'una *domus* abandonada de forma parcial en època flàvia (PADROS, 1985, 53-55) i que presentaven paviments d'*opus signinum* i *signinum* tessel·lat. El moment de la construcció no va poder ser determinat amb exactitud ja que els murs descoberts no presentaven trinxera de fonamentació i s'inserien directament sobre terra verge, així que es datà seguint les cronologies de la veïna casa romana del carrer Lladó 45-53 que presentava el mateix tipus de paviment (GUITART i PADROS, 1990, 169). Aquesta cronologia va poder ser precisada gràcies a una posterior intervenció a l'atri de la *domus* del carrer Lladó amb materials datables en època d'August (MADRID, 2005, 38). Els resultats de les excavacions efectuades al Nord-oest de les habitacions no va aportar tampoc informació cronològica rellevant, sent el testimoni més antic un pou (EI-15) excavat en la terra verge i que proveiria d'aigua a la casa i que molt probablement seria contemporani a la construcció de la *domus* (Memòria d'excavació, 1985, 2). Aquest pou situat a la zona del magatzem tenia unes dimensions de 1.20 x 1 m i no presentava cap tipus de revestiment. La part superior era més ampla que la resta i comptava amb dos encaixos on, possiblement, s'hi inseriria algun tipus de pedra de molí (GUITART, PADROS, PUERTA, 1991, 42). La fondària màxima a la que es va poder arribar foren els 12 metres ja que la terra apareixia complement mullada i fangosa, les parets s'esllavissaven i no hi havia suficient espai per apuntalar-lo. (PADROS, 1985, 54).

El Pou presenta la següent seqüència estratigràfica; el primer tram (Es-14) es considerat de reompliment amb una cronologia de primer quart del S.II dC (PADROS, 1985, 54) A continuació i seguint la planimetria, un espai buit d'uns dos metres, després del qual començava l'estrat 54 amb abundant material. La seqüència estratigràfica de tot el conjunt excavat va permetre establir una sèrie de fases cronològiques. En la primera època de Tiberi s'amortitzaria el pou d'aigua (Es-54) (MADRID, 2005, 46) així com al sector de magatzem s'ubiquen unes dolia de mitjanes dimensions i amb una alineació bastant regular, de les que es conservaven 21 empremtes. Ja en època flàvia tant la *domus* com la zona de magatzem s'amortitza i correspon als estrats: 25,28,29,31,33,35,37,39,41,43,45,47,49,51 i 58). L'última fase, datable a finals del S.II dC – inicis del S.III dC es troba documentada per un nivell de terra i calç (Es-1) que reomplia les tres sitges fetes en època flàvia (Es-16-18-21). Del mateix moment és l'estrat 14 que com ja hem vist, tapava el tram final del pou (EI-15).



Figura 59. Planta general de l'excavació del C/Fluvià, 23 (1985)

Estrats i context arqueològic

L'estrat 1 presenta el següent context estratigràfic: una forma Lamboglia 1 de campaniana B, TSI amb la forma Godineau 26, TSS de les formes Drag.16; 30; 15/17; 29; 18; 27; 24/25; 35; i Ritterling 8, TSH Drag. 29; 24/25, TSA Hayes 34, parets fines Mayet III ?, Mayet XL/XLII, Mayet XXXVII/XXXVIII, Forma IX, Mayet XXIV, Marabini XVIII ? (PUERTA,1989, 66-67). Comuna africana Hayes 23 i Ostia II,312 i una àmfora itàlica Dressel 1 i una possible Dressel 18. La cronologia que ens ofereixen aquests materials és del primer quart del S.II dC. Pel que fa les llànties en tenim documentades tretze amb els números: 239 EST, 722 EST, 723 EST, 724 EST, 725 EST, 726 EST, 727 EST, 728 EST, 729 EST, 730 EST, 731 EST, 1133 EST i 1154 EST.

L'estrat 9 d'època flàvia està constituït per campaniana B de les formes Lamboglia 1 i 5/7, TSI Godineau 37, TSS Drag. 17B i 24/25, informes de TSH, parets fines de la forma Mayet XXXIV i comuna africana Hayes 23A. Es documenten nou llànties amb els números: 214 EST, 470 EST, 471 EST, 472 EST, 473 EST, 474 EST, 475 EST, 720 EST i 721 EST. El context de l'estrat 14 el forma ceràmica campaniana B amb la forma Lamboglia 5, imitació

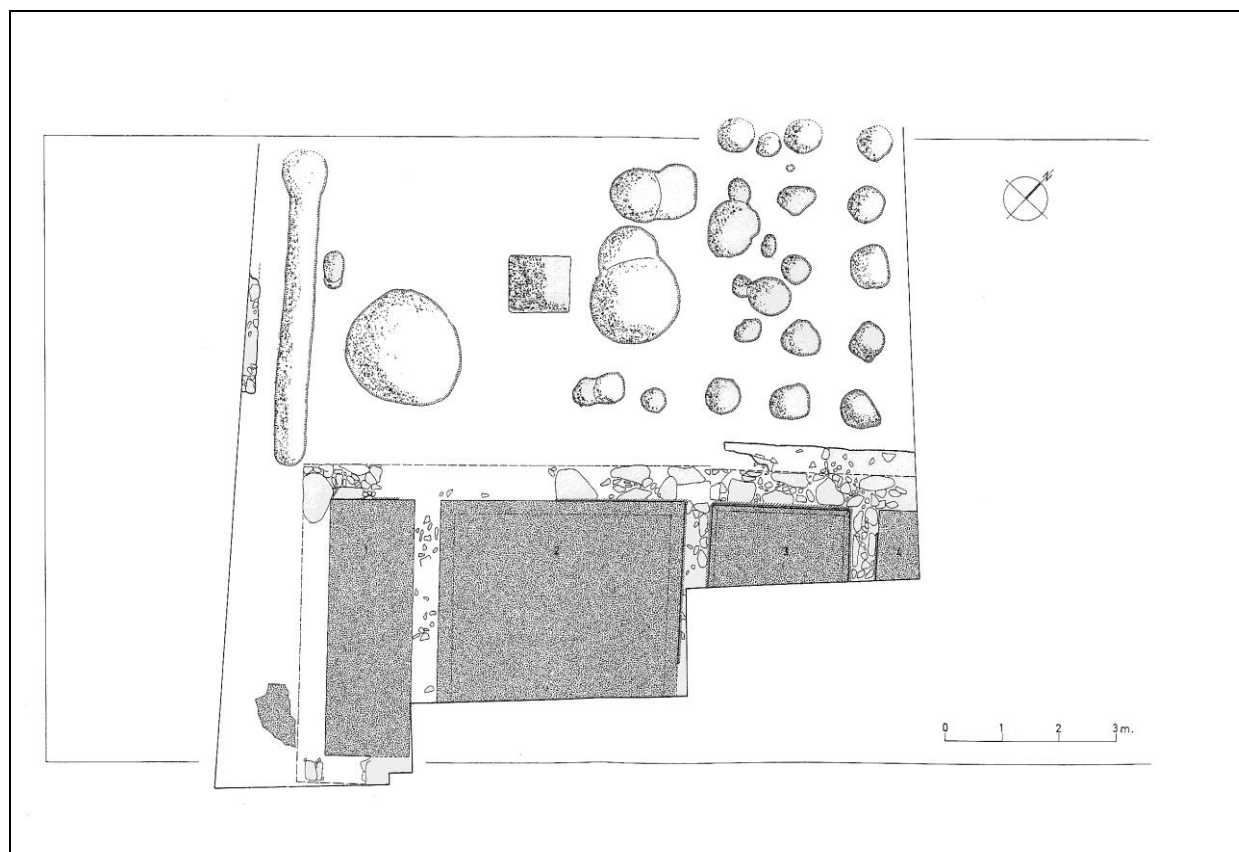
de campaniana Lamboglia 7, TSI Godineau 19A i 39, TSS Drag. 17B, 37, 36 i 27, fragments informes de TSH, parets fines de les formes Mayet XL/XLII, Mayet XXXIV, Mayet XXXIII, Mayet XXVIII, Mayet XXIII (PUERTA, 1989, 66-67), TSA A Lamboglia 9, una possible forma Hayes 22 de TS Clara B, comuna africana Hayes 23A i 23B; Ostia III, 203 i Ostia II, 312. Finalment, àmfores Dressel 2/4, 1A, 7/11 i Pascual 1. La cronologia per aquests estrats és del primer quart del S. II dC. Les llànties documentades en aquest estrat corresponen als números: 424 EST, 732 EST, 733 EST, 734 EST, 735 EST, 736 EST i 1175 EST. L'estrat 16 és el reompliment de la sitja número 1 amb el següent material: informes de campaniana A, una Lamboglia 5 de campaniana B, fragments informes de TSS, parets fines Mayet II i Mayet III (PUERTA, 1989, 66-67), així com àmfores Dressel 1A i una possible Dressel 1B.

La cronologia és però, del primer quart del S. II dC ja que aquest estrat es troba relacionat amb els estrats 1 i 14. Només documentem una sola llàntia que correspon al número 18 EST. L'estrat 41 datat durant el regnat de Vespasià té informes de campaniana B, una forma Godineau 27 de TSI, Drag. 17A i Ritterling 8 de TSS, parets fines Mayet III (PUERTA, 1989, 67-68) i informes de ceràmica comuna africana. La llàntia que apareix en aquest estrat té el número 39 EST. L'estrat 47 d'època flàvia té una Lamboglia 1 de campaniana B i informes de parets fines i TSS. Es comptabilitza només una llàntia amb el número 1134 EST.

L'estrat 54 és el reompliment del pou. Presenta molt material que ofereix una cronologia dels primers anys del regnat de Tiberi (MADRID, 1998, 21; MADRID, 2005, 46). Campaniana B amb les formes: Lamboglia 1, Lamboglia 2 i una Lamboglia 5/7. Una Consp. 7 de prearetina, TSI: Consp. 1.1, Consp. 4.2.1, Consp. 10.1, Consp. 2.2.1, Consp. 13.1, Consp. 7, Consp. 8, Consp. 4.3, Consp. 4.4.2, Consp. 13.2.3, Consp. 12.1, Consp. 14.1, Consp. 14.4, Consp. 18.2, Consp. 20.3.2. Possibles Drag. 29 i Ritt.9 de TSS. Parets fines: Mayet II, Mayet III, Mayet V, Mayet VII i VIII (local), Mayet XIV, Mayet XVII, Mayet XXIV, 2 gobelets tipus Aco (PUERTA, 1989, 68-73). Finalment, les àmfores amb les formes: Laietana 1, Dressel 1 (itàlica), Dressel 2/4 (itàlica), Haltern 70, Dressel 18, Dressel 20, Dressel 28, Dressel 7/11, Dressel 1 (local), Dressel 2/4 (tarraconense) i Pascual 1. (COMAS, 1997). Pel que fa a les llànties, en documentem sis exemplars amb els números: 44 EST, 60 EST, 61 EST, 62 EST, 74 EST i 101 EST.

L'estrat 60 presenta bàsicament material informe de TSI, TSS, TSA, parets fines i ceràmica comuna. L'únic material amb forma és una àmfora Pascual 1. La cronologia de l'estrat és d'època flàvia i només tenim documentat un sol exemplar de llàntia amb el número 719 EST. L'estrat 61 també d'època flàvia només presenta material amb forma, una Drag. 27 de TSS.

La resta del material són informes de TSS i TSH. La única llàntia documentada té el número 469 EST. En l'estrat 69 d'època Flàvia té Hayes 23A de comuna africana i una àmfora Dressel 2/4, així com material sense forma de campaniana A tardana, campaniana B, TSS i parets fines. Dues llànties procedeixen d'aquest estrat; la número 290 EST i la 476 EST.



Figura 60. Secció del Pou (Es-54) de l'excavació del C/Fluvià, 23 (1985)

C/Fluvià, 43 1986 (n°4)

Excavació d'urgència realitzada entre els mesos de gener i febrer de l'any 1986 degut a les obres de reforma interiors al número 43 del carrer d'en Fluvià de Badalona. S'obriren una sèrie de cales a diferents habitacions de la casa, estudiant nosaltres només aquelles on ens apareix material lucernari. En el menjador s'obrí la Cala número 2, on només es documentà un estrat amb materials romans i moderns i la Cala número 4 on van aparèixer una sèrie de restes constructives, cinc parets que semblaven conformar una habitació rectangular de 2.10 x 1.20 m. (Memòria d'excavació, 1986).

Van aparèixer tres nivells, el superficial de cronologia moderna, l'estrat 1 amb uns materials datables en el segon quart del S.I dC i l'estrat 2 d'anivellament i amb escàs material romà. Finalment, s'obrí la Cala número 3 en una habitació al costat del menjador, on es documentà (estrat 1) material datable a finals del S.I dC Les arqueòlogues que varen dur a terme aquesta excavació consideren les restes trobades com a part d'una *domus* amb una cronologia posterior al moment fundacional de la ciutat en època tardo-republicana. (Memòria d'excavació, 1986)

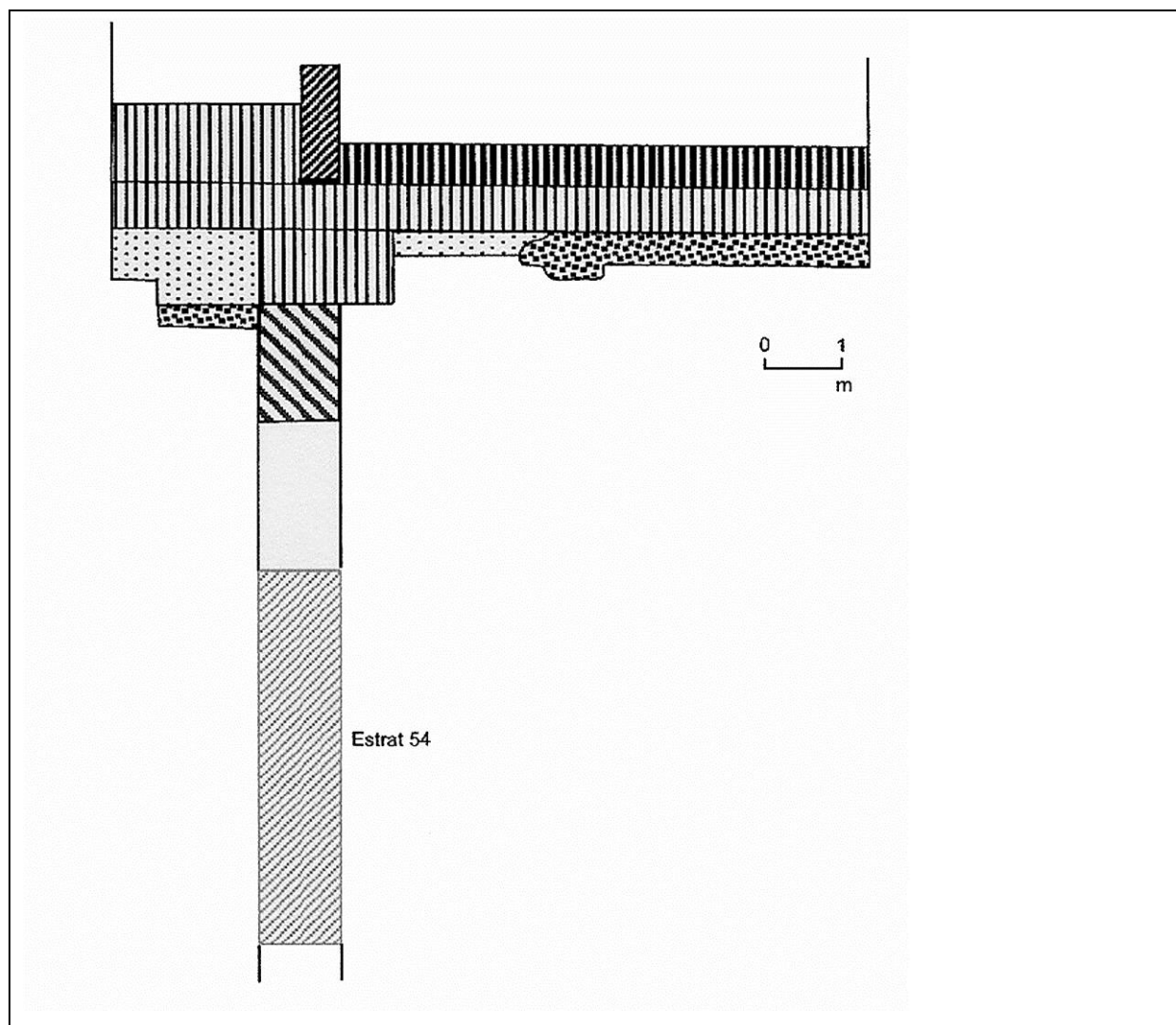
Estrats i context arqueològic

En l'estrat 1 de la cala 2 datat en època moderna ens apareix fragments informes de campaniana B, de TSS, de comuna africana, una possible TS Lucente, una àmfora tarraconense 2-4 i ceràmica moderna. Dues llànties amb els números 1369 EST i 1427 EST. En l'estrat 1 de la cala 3 es documenta informes de campaniana B, de TSI, TSA, àmfors i una forma Drag. 29 de TSS. Només s'ha documentat una llàntia amb el número 1187 EST. En l'estrat 1 de la cala 4 amb les formes de campaniana A Lamboglia 55, campaniana B Lamboglia 5; 10 i 7. Àmfors Laietana 1, Pascual 1 i Pelichet 46, així com fragments informes de TSS i parets fines. Dues llànties; la número 36 EST i la 1453 EST.

C/ Fluvià, 12,14,16 1986 (n°5)

Excavació duta a terme l'any 1986 degut a la construcció d'uns edificis moderns. Un cop enderrocades les tres cases que ocupaven el solar es varen excavar quatre quadres de 1 x 1.5 m. Davant de l'existència de nivells romans, es varen excavar estratigràficament les quatre rases on havien d'anar els fonaments de les tres noves vivendes (Memòria d'excavació, 1986) En el nostre estudi citarem només aquelles en les que nosaltres hi documentem llànties. En la Rasa número 2, un cop tret l'estrat superficial aparegué un

estrat de reompliment que cobria una sitja que mesurava 0.70 x 1 m. Aquesta sitja estava reomplerta per l'estrat 2 amb abundant material ceràmic amb una cronologia de finals del S.I aC, data en que quedà amortitzada. La Rasa número 4 es va realitzar per seguir el recorregut d'una claveguera descoberta en la rasa número 1 (EI-8) i que en aquesta rasa s'identifica com a claveguera número 2. Es documentà però, una altra claveguera, la número 1 (EI-9) de la que se'n trobà un total de 11.30 m. La claveguera havia estat arrasada en època moderna, excepte en dos punts en que encara es conservava la coberta. (Memòria d'excavació, 1986).

El nivell que va sortir en la part tapada (Es-4) va proporcionar material datable en època flàvia. Aquesta claveguera número 1 anava a desaiugar a la claveguera número 2 (EI-8) que havia estat arrasada en època moderna i de la que tan sols es conservava una part amb la coberta. Es va excavar en dos nivells, l'estrat 5 corresponia a la part destapada i l'estrat 6 a la coberta. Un cop estudiat el material que aparegué en els dos estrats es datà igual que la claveguera número 1 (EI-9), una amortització d'època flàvia. (Memòria d'excavació, 1986).

Estrats i context arqueològic

L'estrat superior presenta gran quantitat de material modern. Pel que fa a les llànties, només en tenim documentat un sol exemplar baix el número 388 EST. En l'estrat 2 de la rasa 2, tenim informes de campaniana B, formes de TSI Godineau 28, 13, 27, 23, 14 i 24, àmfores Pascual 1, informes de ceràmica comuna itàlica "roig pompejà" i monedes datables en època d'August. Pel que fa a les llànties, en tenim un exemplar amb el número 450 EST.

En l'estrat 4 de la claveguera número 1 apareixen informes de TSI i de ceràmica comuna, l'únic material amb forma és una Mayet XXXVII de parets fines. Només es documenta un exemplar de llàntia; la 1317 EST. En l'estrat 5 de la claveguera número 2 tenim una forma Drag. 18 de TSS, comuna africana Hayes 23, parets fines Mayet LXVIII, ceràmica comuna itàlica "roig pompejà" i una moneda ibèrica. Tres exemplars de llàntia amb els números: 1318 EST, 1319 EST i 1320 EST.



Figura 61 . Planta de l'excavació del C/Fluvià n°12,14,16 (1986)

Darrera Ambulatori, 1973 (n°6)

L'any 1973 es va realitzar una excavació en el sector nord de la ciutat, previs a la urbanització de la zona de l'ambulatori Sant Anastasi de la Seguretat Social, al sud de l'autopista Barcelona-Mataró. Aparegué com a conseqüència d'aquests treballs un conducte d'aigües d'època romana de considerables proporcions. Les excavacions es van dividir en dues etapes, la primera realitzada l'any 1973 (GUITART, 1976, 132-134) darrera de l'ambulatori i on s'excavà el reompliment del seu interior i es va establir la data de la seva amortització, que segons X. Aquilué s'ha de considerar d'inicis d'època flàvia, durant el regnat dels emperadors Vespasià o Titus, degut a l'absència de TSA A. (AQUILUE, 1984, 86-88)

La segona etapa es dugué a terme l'any 1976, excavant directament sobre el conducte per tal de constatar el sistema de construcció utilitzat, així com per documentar la data de la seva fundació que s'establí en un moment entre August i Tiberi, en el primer quart del S.I dC (TARRATS, 1976, 5). Les restes constructives presenten un molt bon estat de conservació. La llargada total és de 92 metres, d'ells 38m descoberts. La coberta és de volta de canó, el paviment d'opus *signinum*, de 20 cm de gruix amb una amplada de 1.50 m. El gruix dels murs laterals és de 40 cm, formats per pedres de mitjanes dimensions i unides amb morter. Es documenta en el seu interior tres conductes, dos amb una orientació vers l'est i l'altre cap a l'oest, que degut a les seves petites dimensions (0.40 x 0.40 m) no es van poder excavar (PADROS, 1985, 21). En els magatzems es va trobar material que no havia estat siglat, per lo que es pot observar la siglatura "ct-" en peces procedents d'aquesta excavació.

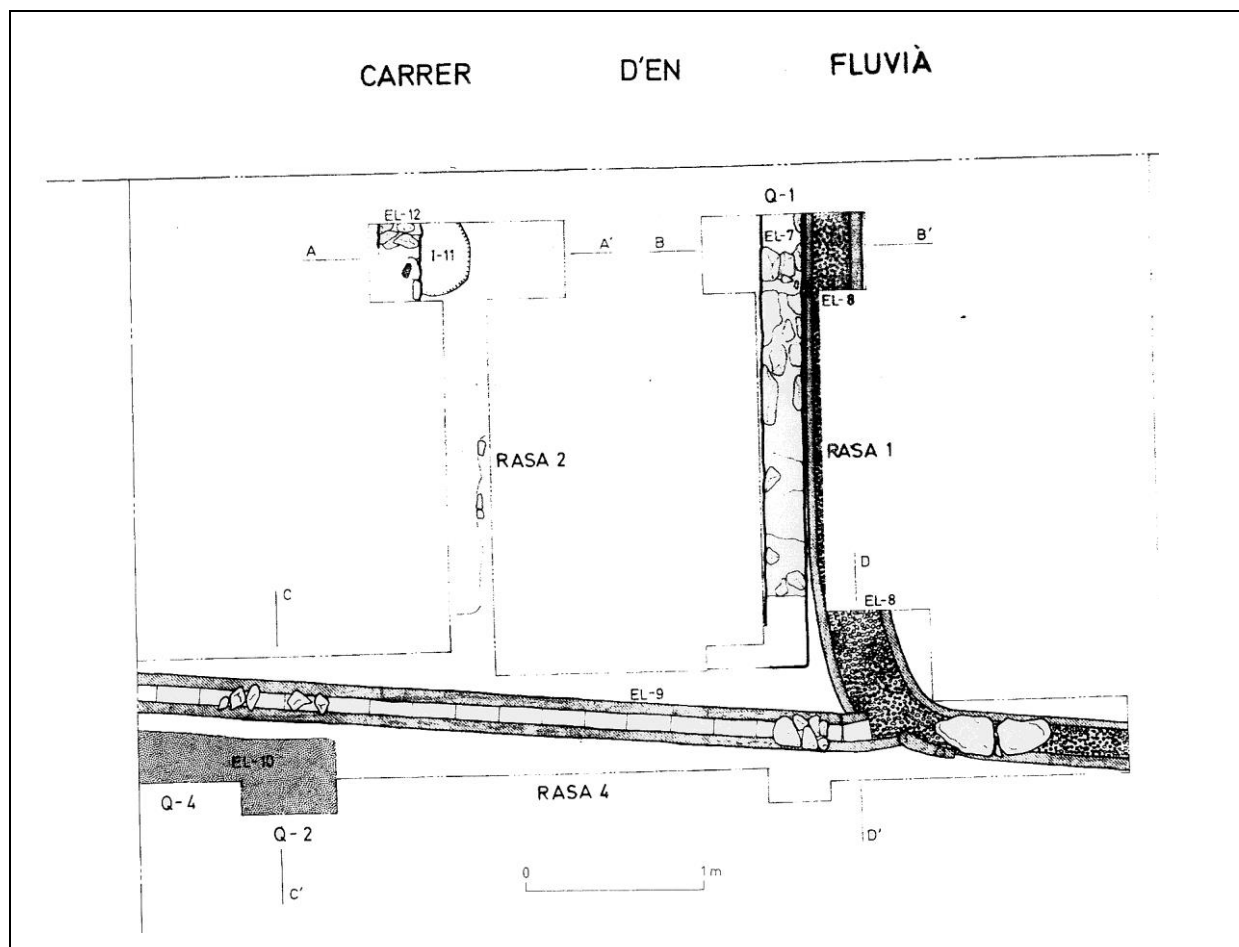
Estrats i context arqueològic

El context estratigràfic documentat és el següent: comuna africana de les formes Lamboglia 10B/Hayes 23A, Ostia II, 312, Ostia III, 332. (AQUILUE, 1987, 86). Parets fines Mayet XXXVII o XXXVIII, Mayet XXXIV, Mayet XXXVII, Mayet XXIV (PUERTA, 1989, 57) i àmfores Pascual 1, Dressel 1 i Dressel 2/4 (COMAS, 1985, 27). Pel que fa a les llànties, en documentem vint-i-sis exemplars que corresponen als números: 119 EST, 205 EST, 215 EST, 245 EST, 250 EST, 310 EST, 374 EST, 376 EST, 406 EST, 418 EST, 428 EST, 429 EST, 430 EST, 451 EST, 452 EST, 463 EST, 464 EST, 465 EST, 466 EST, 467 EST, 468 EST, 1190 EST, 1191 EST, 1192 EST, 1193 EST i 1491 EST.



Figura 62. Planta i secció del conducte d'aigües (1973)



Figura 63. Planta i secció del conducte d'aigües (1973)

Davant Carrer Lladó, 45-53 1992 (n°7)

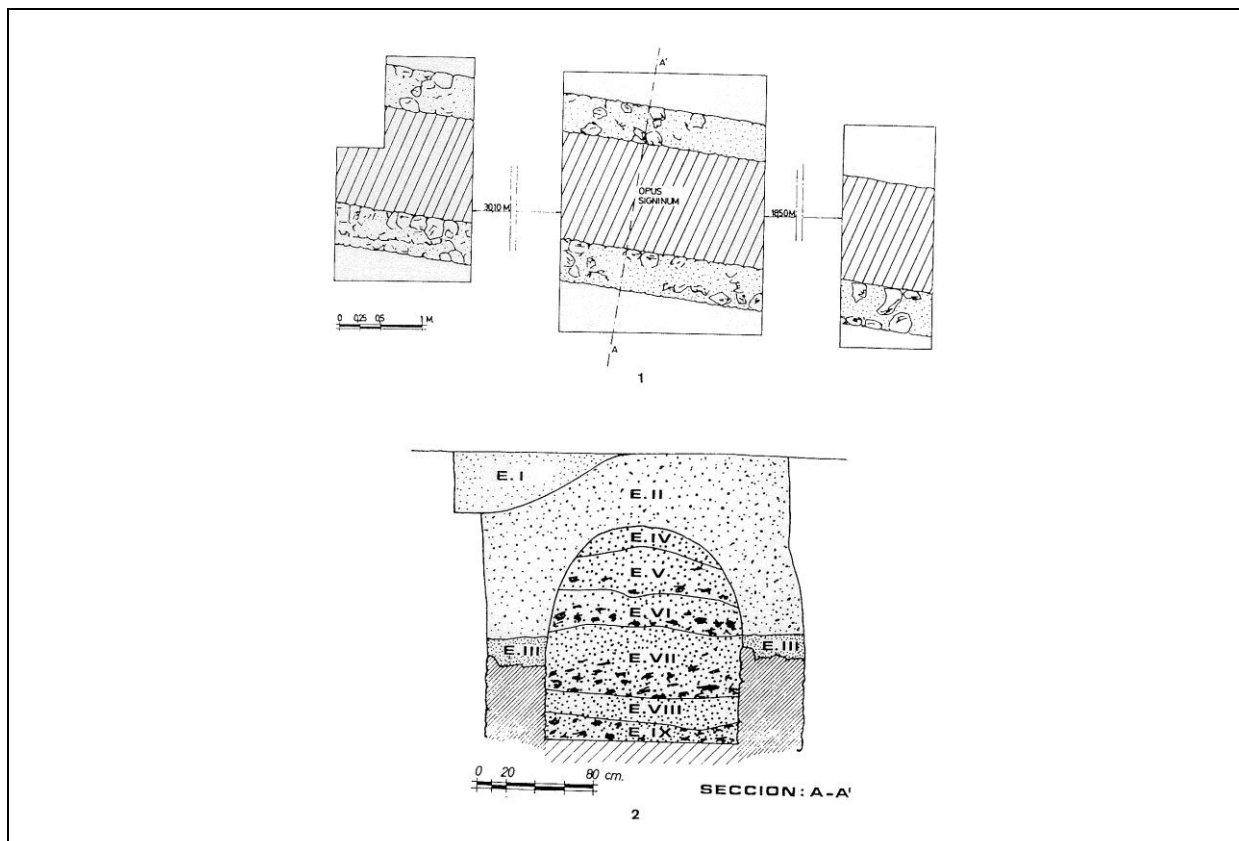
Excavació duta a terme durant el mes de gener del 1992 en el carrer Lladó de Badalona, davant dels números 45-53. Els resultats de l'excavació foren la descoberta d'una estructura d'època romana que es va interpretar com un estany, possiblement pertanyent a un peristil que formaria part d'una *domus* situada al SE de la ja coneguda al carrer Lladó (Memòria d'excavació, 1992). La seva època de construcció no es va poder determinar ja que els murs que el formaven encaixaven directament sobre terra verge i no presentaven trinxera de fonamentació. Els estrats d'amortització, entre ells, l'estrat 10, ens donen una data d'època flàvia per l'abandonament de l'estany.

Estrats i context arqueològic

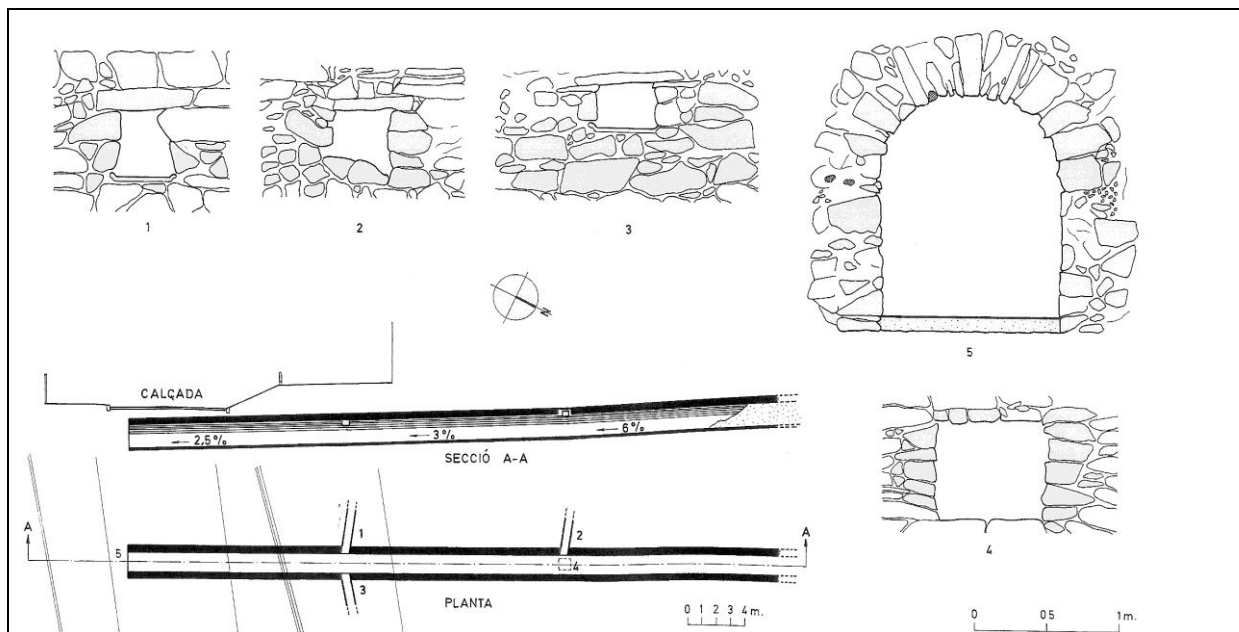
L'estrat 10 dóna el següent material: fragments informes de campaniana A i TSS. Formes de TSI Godineau 36A, parets fines Mayet XXX, LIII, XXXVII, àmfora Pascual 1 i comuna africana: Ostia II,306; Ostia II,303 i Ostia II,302. Pel que fa a les llànties, només es documenten quatre exemplars corresponents als números: 416 EST, 566 EST, 567 EST i 568 EST.

C/ Pujol, 1988 (n°8)

Excavació d'urgència duta a terme com a conseqüència de la instal·lació del clavegueram al carrer Pujol de Badalona. Es va obrir una rasa de 14 x 0.8 metres i es va procedir a l'excavació de les restes que estaven a menys d'1 metre de profunditat, ja que era aquesta la que es necessitava per realitzar la canalització moderna. En un sector de la rasa va aparèixer un mur romà (EI-10) al que se li adossava l'estrat 11, que presenta poc material per donar una datació concreta, però que es pot situar a mitjans del S.II dC. segons el material aparegut a l'estrat 12 i que presenta les mateixes característiques. (Memòria d'excavació, 1988)

Aquest estrat 12 cobria una claveguera (EI-14) coberta per grans pedres. Gràcies al material trobat en el seu interior (Es-20) s'ha pogut datar la seva amortització a finals del S.II dC. al reposar sobre terra verge, no s'ha pogut documentar però, el moment de la seva construcció. En el conjunt de l'excavació s'ha pogut documentar (a part de lo ja mencionat) l'existència de dues habitacions pavimentades amb *opus signinum* separades per un mur de tovot al que posteriorment se li devia afegir un altre mur que es considera com de reforç. (Memòria d'excavació, 1988)

Estrats i context arqueològic

L'estrat 11 és de finals del S.II dC i presenta poc material, fragments de fons de vidre, d'os i de ceràmica comuna, així com àmfora i teula. Pel que fa a les llànties, només es documenta un exemplar amb el número 884 EST. L'estrat 12 també és de finals del S.II dC i en ell es documenta fragments informes de campaniana, TSI amb la forma Godineau 18, TSS Drag. 37, 27, 29, TSA Lamboglia 4/36, ceràmica comuna africana de les formes Ostia II, 303; Ostia III,324; Ostia I,18; Ostia III,332; Ostia III,267 i Lamboglia 10. Finalment àmfores Pascual 1 i Dressel 20. Tres exemplars de llànties amb els números 885 EST, 1122 EST i 1371 EST. L'estrat 20 està format per formes de TSI Godineau 33 i 27, TSS Drag. 37, 24/25, 27, 18/31, TSH Drag. 37, TSA de les formes Lamboglia 1 i 4/36, ceràmica comuna africana Ostia II,306; Ostia II,312; Ostia I,261 i Lamboglia 10. Les àmfores són Maña B3 de producció ibèrica i Pascual 1. La cronologia que ofereix aquest material és de finals del S.II dC. De llànties se'n documenten onze exemplars que corresponen als números: 160 EST, 161 EST, 883 EST, 1362 EST, 1363 EST, 1364 EST, 1365 EST, 1366 EST, 1367 EST, 1368 EST i 1370 EST.

C/ de l'oli, 16 1985 (nº9)

Excavació d'urgència per tal de seguir unes obres al número 16 del carrer de l'oli de Badalona i on es va obrir una petita cata que va oferir el següent material: fragments informes de campaniana B, TSI de la forma Godineau 7, fragments informes de TSS i de marmorata, TSA A Lamboglia 1 i la forma de comuna africana Ostia II, 312. Àmfores Dressel 2-4 (COMAS, 1997). La datació d'aquest material ens situa durant el regnat dels Flavis. Pel que fa a les llànties, en trobem una gran quantitat que corresponen als números: 241 EST, 984 EST, 985 EST, 1101 EST, 1111 EST, 1118 EST, 1135 EST, 1171 EST, 1456 EST, 1457 EST, 1458 EST i 1506 EST.

Plaça de l'oli, 8 1984 (nº10)

Durant els mesos d'abril a juliol de 1984 es realitzà una excavació a la Plaça de l'Oli nº8 de Badalona amb motiu de l'enderrocament i posterior construcció d'un edifici. Les dimensions del solar eren de 55 m². Les restes constructives que es van documentar foren tres àmbits corresponents a habitacions d'una *domus*, on es documentà pintura mural dins de l'estil II pompejà (PADROS, 1985, 50). Cronològicament s'estableix com a moment de la seva construcció a època d'August i el de la seva amortització a finals del S.I dC inicis del S.II dC. Així mateix, va aparèixer un carrer d'època romana amb un mur de façana en direcció Nord-oest a Sud-est de 53 cm. d'amplada, amb una alçada màxima de 1.40m. i amb una llargada

de 9.37 m. La seqüència estratigràfica del carrer, segons Padrós és complexa. (PADROS, 1985, 51-52). La seva construcció s'hauria de datar en un moment anterior al 45 aC per l'absència de terra sigillata, posteriorment, ja en època d'august es pavimenta el carrer, degut als materials que apareixen en la trinxera de fonamentació del mur de façana. Es documenten dues refaccions del paviment (Es-20 a 38) datables en època d'August a Claudi. Finalment el carrer queda inutilitzat en el darrer quart del S.I dC, segons els materials apareguts en els estrats (Es-17, 18 i 19) d'amortització.



Figura 64. Planta i secció de l'excavació de la Plaça de l'Oli, 8 (1984)

Estrats i context arqueològic

En l'estrat 35 del carrer 2C es documenta una àmfora Pascual 1 amb la marca PORCI (COMAS, 1997, 37), així com fragments informes de campaniana B, de TSI i una llàntia amb el número 15 EST. En l'estrat 15 apareix les formes Lamboglia 10 i 10A de comuna africana, àmfores Pascual 1 i Dressel 2-4, fragments informes de TSS i TSH i de ceràmica moderna així com una de llàntia amb el número 1447 EST. L'estrat 17 està format per una Lamboglia 1 de campaniana B, TSS Drag. 27 i fragments informes de campaniana A, TSI, parets fines i àmfores. Dotze fragments de llànties amb els números: 38 EST, 197 EST, 609 EST, 610 EST, 611 EST, 612 EST, 613 EST, 886 EST, 887 EST, 888 EST, 889 EST i 1554 EST. L'estrat 18 només tenim documentat àmfores Pascual 1 i Pelichet 46 amb forma, la resta del material són informes de campaniana A, TSS, TSH i de parets fines. Pel que fa a les llànties, en tenim dotze fragments, del número 614 EST al 622 EST i del 1372 EST al 1374 EST.

Hort d'en Fluvià 1987 (nº11)

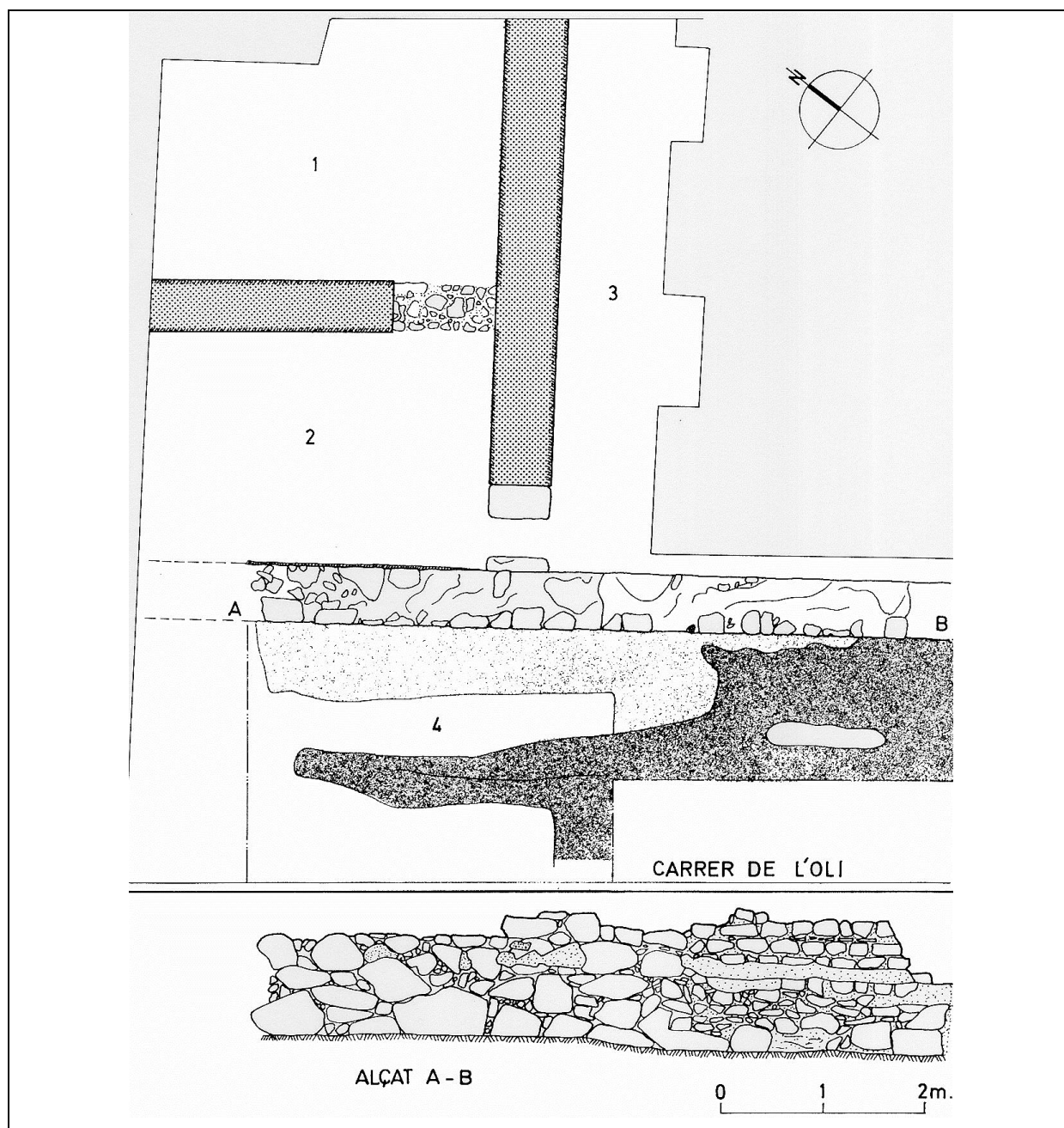
Degut a la sol·licitud d'una llicència d'edificació en el número 33 del carrer Fluvià de Badalona es va iniciar una excavació arqueològica per tal determinar l'existència de restes constructives i nivells romans. Es varen realitzar 8 cales de 2 x 1.5 metres. Tant la cala 5 com la cala 7 es van ampliar mig metre per cada costat per tal de poder seguir millor l'excavació. (Memòria d'excavació, 1987). Les cales i els estrats on tenim documentat material són les cales 5 i 6. Un cop tret l'estrat 1 de la cala 5 van aparèixer els estrats 2 i 3. L'estrat 2 era de terra marronosa amb taques de calç i amb un material datable en la segona meitat del S.I dC. Seguint l'estratigrafia es documentà una claveguera tapada (EI-5) on en el seu interior es van separar tres estrats (Es-17,18,19) en el moment de la seva excavació i que dataren la seva amortització en un moment de la segona meitat del S.I dC.

De la cala 6 es documenta l'estrat 1 de terra marró i compacta que va donar material modern barrejat amb ceràmica romana. El fet de ser una excavació de cales de reduïdes dimensions, dificulta la interpretació del conjunt i la relació de les restes aparegudes amb les estratigrafies documentades.

Estrats i context arqueològic

L'estrat 2 del quadre 5 ofereix el següent material: Campaniana B de les formes Lamboglia 3 i 5, TSI Godineau 15 i 17, comuna africana Ostia II,306, àmfores Pascual 1 i fragments de parets fines informes. Referent a les llànties es documenten dos fragments: 278 EST i 528 EST. En l'estrat 19 del quadre 5 només tenim documentat material informe de TSI, parets

fines, ceràmica comuna i una llàntia amb el número 100 EST. L'estrat 1 de la cala 6 només presenta una àmfora Pascual 1 amb forma, la resta són diversos fragments de comuna africana, parets fines, un fragment de llàntia amb el número 102 EST i ceràmica moderna.

C/Barcelona, 10

(n°12)

Excavació realitzada durant el mes de juny del 1975 en el número 10 del carrer de Barcelona en la propietat del Sr. Planas i en la qual Josep Maria Cuyàs ja havia realitzat una sèrie de prospeccions entre els anys 1941 i 1943 (PADROS, 1985, 18). L'excavació tenia una dimensió de 70 m² i on aparegué una claveguera amb una orientació N/S sense coberta i amb fons de terra piconada. Es documentà un mur de 50 cm. d'amplada que Padrós considera que seria coetani a aquesta claveguera i l'interpreta com la possible fonamentació d'un mur de façana relacionat amb el carrer que semblaria indicar la claveguera. (PADROS, 1985,18). Per sota d'aquestes restes es documenten tres murs i un paviment d'*opus signinum*, tallats per la claveguera. En un dels murs es documenta restes de pintura mural molt malmesa, creient que aquest conjunt formaria part d'una mateixa *domus*. (PADROS, 1985,19)

Finalment, a la part nord de la zona excavada, es documentà un mur de 70 cm. d'amplada i que no guardava cap mena de relació amb les altres restes constructives aparegudes. Estratigràficament, el nivell més antic aparegut és un estrat de reompliment per tal d'anivellar el terreny i que és datable en època d'August, és en aquest nivell que es documenta les restes de la *domus* descrites amb anterioritat. Padrós considera que la *domus* queda coberta per un nivell del mitjans del S.I dC, que data la claveguera i la paret de la possible façana relacionada amb el carrer que ens indicaria la claveguera. (PADROS, 1985,19)

Estrats i context arqueològic

Els estrats que presenten llànties són els d'amortització de la *domus*. L'estrat III del quadre 1 amb ceràmica campaniana, TSI, TSA i parets fines. L'estrat IV també del quadre 1 amb material molt semblant però amb presència de TSS. Tenim un nombrós grup de llànties procedents d'aquesta excavació corresponents als números: 190 EST, 216 EST, 248 EST, 433 EST, 434 EST, 435 EST, 436 EST, 601 EST, 602 EST, 603 EST, 604 EST, 605 EST, 606 EST, 607 EST, 608 EST, 1183 EST i 1184 EST.



Figura 65. Planta de l'excavació del C/Barcelona, 10 (1975)

9. EXCAVACIONS DE LA ZONA PÚBLICA

Torre Vella – Solar Duran – Font i Cussó

Aquestes tres excavacions corresponen en l'actualitat a una de sola que es troba situada a sota de la plaça Font i Cussó amb una superfície total de 2.300 metres quadrats. Les excavacions s'iniciaren l'any 1976 degut a la inminent edificació del solar conegut com "Clos de la Torre" entre els carrers de les Termes Romanes i del Temple. (TARRATS, 1977). Les cates de prospecció demostraren la importància de les restes, encara que no impedí la construcció de l'edifici de vivendes que estava previst. Degut a irregularitats urbanístiques l'any 1980 el Tribunal Suprem ordenà la destrucció del bloc de vivendes i el solar fou adquirit per l'ajuntament de Badalona per tal de salvaguardar les restes arqueològiques.

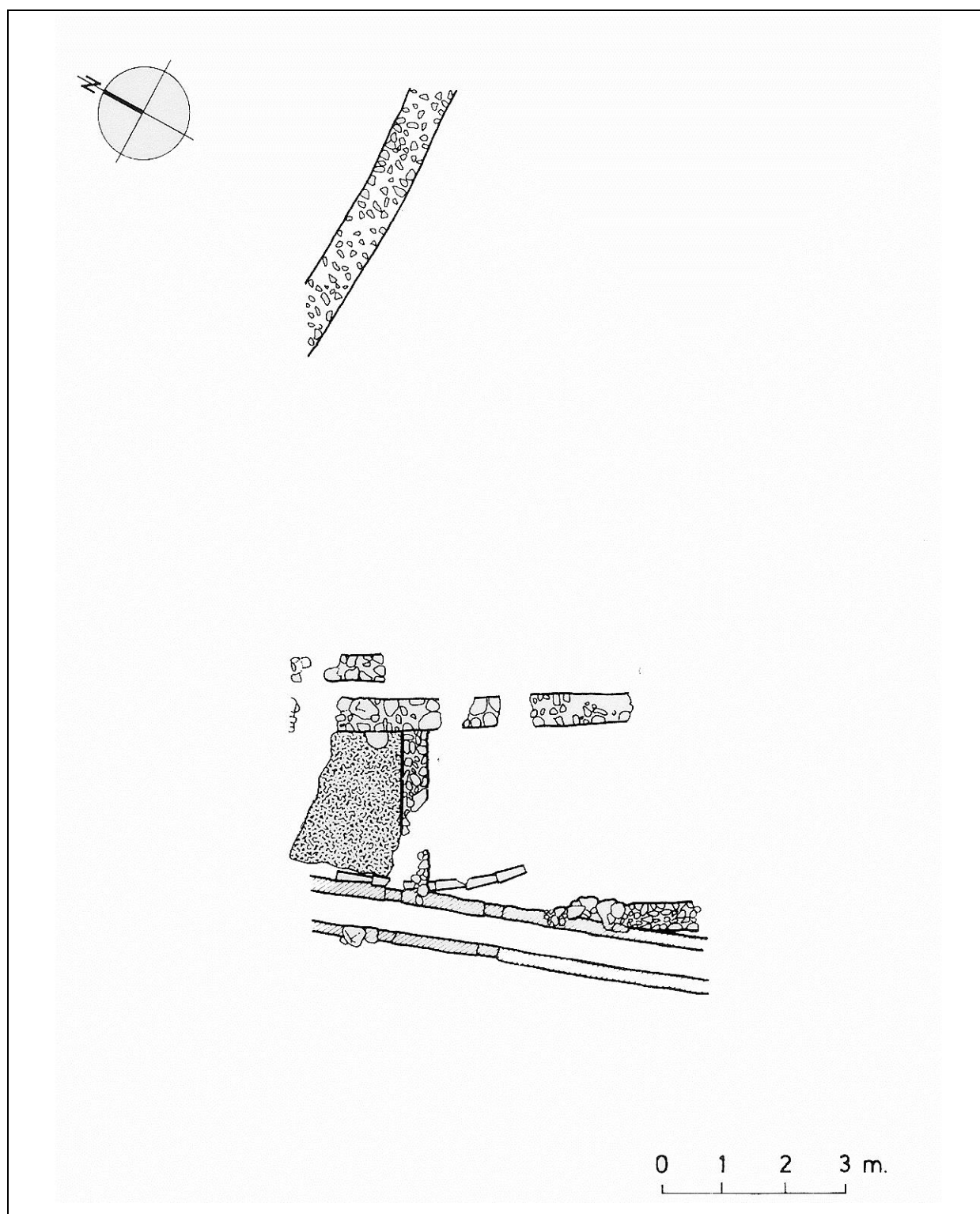
Les campanyes d'excavació s'han produït de forma pràcticament ininterrompuda des de l'any 1982 fins a l'actualitat, permetent la descoberta de noves estructures així com el poder començar a analitzar els resultats de les tres zones prèviament excavades. En l'actualitat es troba en execució un projecte museístic que consisteix en comunicar de forma física aquesta part de la ciutat romana amb les termes que es troben ubicades just al costat i a sobre de l'actual museu.



Figura 66. Planta general de les excavacions de la Torre Vella, Solar Duran i Font i Cussó

Torre Vella 1982 –1983 –1984 (n°13)

El solar conegut com de la Torre Vella amb una superfície de 2.300 m², es troba en l'actualitat sota la plaça de Font i Cussó a Badalona. Fou en els anys 1982, 1983 i 1984 que es va poder fer una excavació en extensió de forma ininterrompuda que va treure a la llum una *insula* que s'ha interpretat com un edifici de *tabernae*, així com part d'un *decumanus*. La seqüència cronològica de les restes comprenen un període cronològic des del S.I aC, moment d'acondicionament del terreny per la posterior construcció de l'edifici, fins al S. VI dC quan es produeix l'abandonament definitiu. (Memòria d'excavació, 1984). Degut a la importància de les troballes, diversos autors han estudiat els diversos materials que es van documentar durant les campanyes d'excavació, la última de les obres ha estat la de Madrid (MADRID, 1997; MADRID, 2005) qui dóna una nova interpretació cronològica en alguns estrats després d'haver estudiat les ceràmiques *sigillates* i que nosaltres seguirem en aquest estudi.

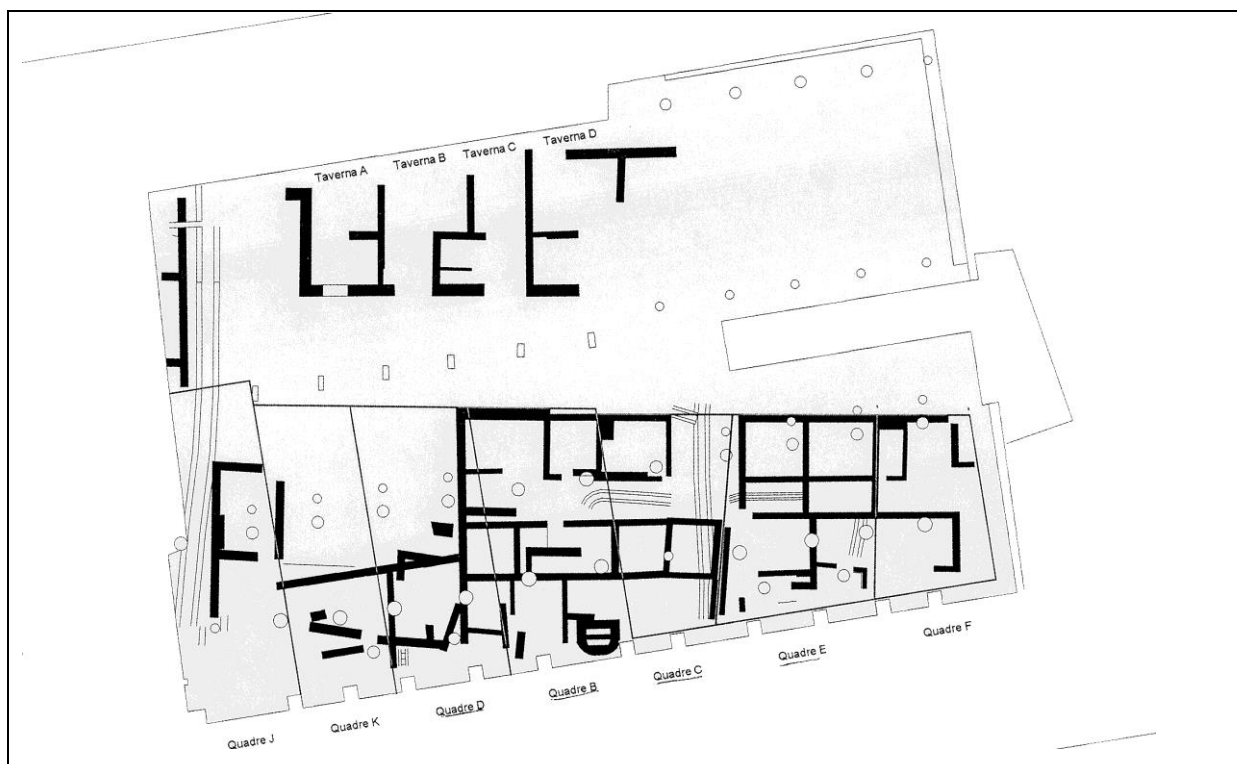

Figura 67. Planta de l'Edifici A (Tabernae)

9.1. Edifici de *Tabernae*

Situat en l'*insula* al nord del *decumanus* (Fig. 67). Les restes conservades tenen una dimensió de 30 metres d'amplada i estan construïdes en *opus siliceum* de pedra granítica i calcària sense cap mena de morter entre elles. Es documenten 5 àmbits dividits en dues

estances cadascun, que els excavadors anomenaren com a “Botiga” i “Rerabotiga”. La funcionalitat comercial de l’edifici va ser degut a les restes de gerres, embuts i taques d’oli documentades. (Memòria d’excavació, 1984). S’estableixen una sèrie de fases cronològiques segons els materials trobats:

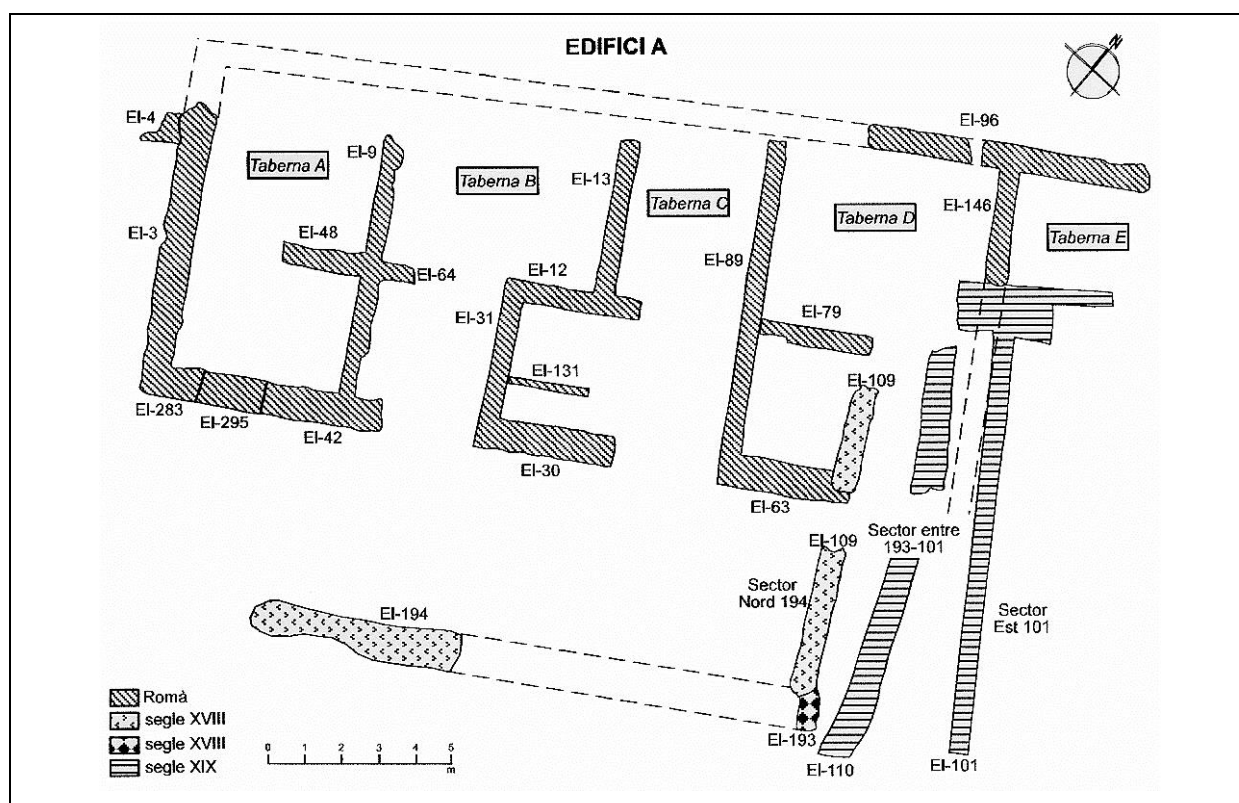
La primera fase correspon a la fase de condicionament del terreny mitjançant un sistema de terrasses abans de començar l’activitat edilícia. Aquests reompliments d’anivellació van proporcionar un material que els excavadors van considerar de segon quart del S.I aC degut a la no presència de TSI (Memòria d’excavació, 1984). D’aquesta fase corresponen també els estrats 168, 263 i 274 que són les trinxeres del mur de fonamentació de l’edifici amb material datable en època d’August, (MADRID 1997, 67; MADRID, 2005, 83) amb ceràmica del cercle de la B, parets fines de les formes Mayet III i V i àmfores Pascual 1 i Laietana 1. La segona fase correspondria al moment entre la construcció de l’edifici i el seu amortitzament. S’ha documentat molt poc material, i el que ofereix la datació és un fragment informe de TSS que va dur als excavadors a datar la fase en un moment posterior a l’època de Tiberi (Memòria d’excavació, 1984). La tercera fase correspon als estrats d’abandonament d’un gruix entre 10 i 20 cm, documentats en tots els àmbits de l’edifici. La datació d’aquest moment s’hauria de situar en el segon quart del S.II dC (Memòria d’excavació, 1984). Nosaltres tenim documentades llànties en els següents àmbits i estrats:

Taberna A

Els estrats 52 i 54 són els d’abandonament de la botiga i rerabotiga de la taberna A i que estaven coberts per els estrats 36 i 49 considerats per X. Aquilué, qui estudià les ceràmiques africanes (AQUILUE, 1987, 20-71) com estrats de reompliment i que daten el moment d’abandonament de la *taberna*. L’estrat 54 estava format per una terra de color marró fosc sense cap mena de restes d’estuc o de paviment (Memòria d’excavació, 1984). Els materials apareguts foren: TSS amb les formes Drag. 18a, Drag. 15/17, Drag. 35 o 36, Dechelet 67, Drag. 33, Hermet 15, Drag. 29, Drag. 24/25, Drag. 27c, Drag. 37 (MADRID, 1997, 70); TSH Hispànica 51, Hispànica 2, Hispànica 4, Drag. 27, Drag. 15/17, Hermet 13, Drag. 29, Drag. 37 (MADRID, 1997, 71).

Pel que fa a la ceràmica africana, es documenten sis fragments informes de TSA A (AQUILUÉ, 1987, 35) així com ceràmica comuna Lamboglia 10B / Hayes 23A, Ostia II,312 i Ostia III,332 (AQUILUE, 1987, 39). Pel que fa a les llànties, en documentem tretze fragments que corresponen als números: 199 EST, 252 EST, 352 EST, 360 EST, 695 EST, 1144 EST, 1151 EST, 1404 EST, 1405 EST, 1406 EST, 1407 EST, 1520 EST i 1545 EST.

Tot aquest material oferí una cronologia d'època de Domicià al final del regnats dels Flavis (MADRID, 2005, 87).



Figura 68. Planta i alçat de la Taberna A

L'estrat 36 estava compost per terra vermella amb gran nombre d'estucs policromats així com fragments d'*opus signinum*. Els materials apareguts que ens ofereixen la seva datació fou la ceràmica africana. Es documenta les formes Lamboglia 2a / Hayes 9A i Lamboglia 20 / Hayes 20. (AQUILUE, 1987, 45), ceràmica comuna africana Lamboglia 10A / Hayes 23B, Lamb10B / Hayes 23A, Lamboglia 10 / Hayes 23, Ostia III, 267, Ostia III,332. (AQUILUE,

1987, 46) amb una cronologia de conjunt de la primera meitat del S.II dC. (AQUILUE, 1987, 56). Documentem quatre fragments de llànties que corresponen als números: 961 EST, 962 EST, 1146 EST i 1185 EST. L'estrat 52 és un estrat d'abandonament que equival a l'estrat 54, on no aparegué ni restes d'estuc ni d'*opus signinum* i que estava format per una terra marró fosca. (Memòria d'excavació, 1984). El material que hi aparegué fou: TSS amb les formes Drag. 18a, Hermet 12 / Drag. 11f, Drag. 29, Drag. 37, TSH Drag. 29, Drag. 37 (MADRID, 1998, 73). Així com ceràmica comuna africana Lamb. 10B / Hayes 23A, Ostia III 332 / Hayes 196, Ostia II 312, Ostia II 302, Ostia II 303. (AQUILUE, 1987, 59-65) i que ens oferí una cronologia també d'època de Domicià. En aquest estrat trobem sis fragments de llànties amb els números: 222 EST, 694 EST, 1045 EST, 1401 EST, 1402 EST i 1403 EST.

Taberna B

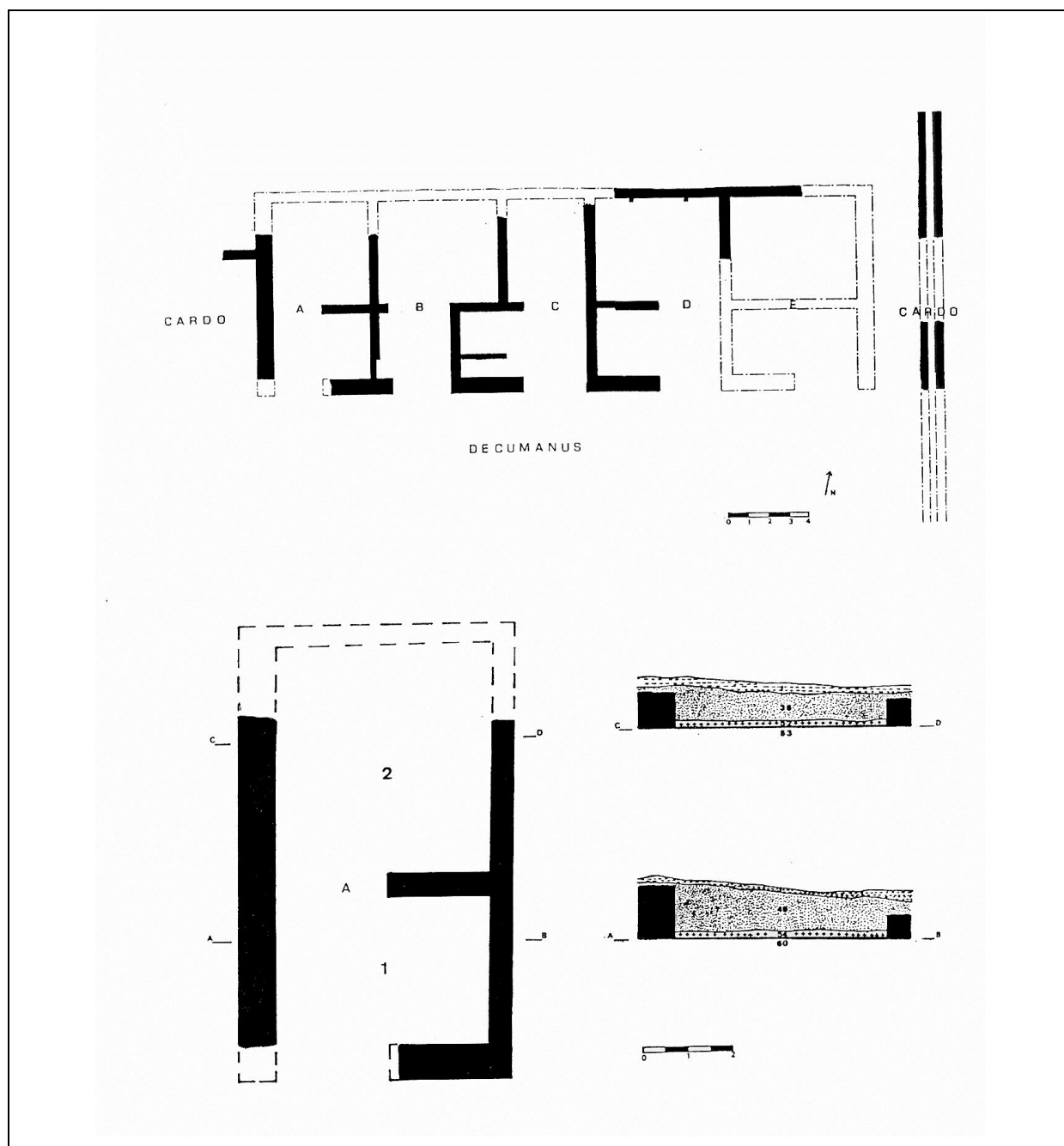
Els estrats d'abandonament corresponents a la *taberna* B, van rebre els números d'estrat 67 per la zona de la botiga i estrat 65 per la rerabotiga. En l'estrat 67 es documenta un fragment de presigillata o prearetina, una forma Drag. 29 i un informe de TSH. Pel que fa a la ceràmica comuna africana només es va poder identificar una forma Lamboglia 10/Hayes 23A. La cronologia d'aquests materials ens situen en un moment de finals del regnat dels Flavis. (MADRID, 2005, 87). Es comptabilitzen quatre fragments de llànties corresponents als números: 317 EST i 696 EST.

Taberna C

Els nivells d'abandonament de la *taberna* C, van rebre els números d'estrat 136 per l'àmbit de la botiga, estrat 135 per la rerabotiga i estrat 136 C per la tercera estança, àmbit 6 C, diferenciada en aquesta *taberna* que era l'única que es trobava compartimentada en tres parts. En l'estrat 136 es documenta fragments informes de prearetina o presigillata, TSI Consp. 20, TSS Drag. 15/17 i 35, TSH Drag. 37. Les produccions africanes es troben representades per informes de TSA A1 i per la ceràmica de cuina africana amb tres fragments de la forma Lamboglia 10B/Hayes 23A. Pel que fa a les àmfores, es documenten les formes Dressel 7/11, la Dressel 2/4 i una Pascual 1 amb la marca VAS (COMAS, 1997, 48) així com un grafit sobre un fragment sense forma (COMAS, 1997, 98). Tot aquest conjunt ceràmic ens situa durant el regnat de Domicià (MADRID, 2005, 87).

Respecte a les llànties, en documentem quatre exemplars en aquest estrat que corresponen als números: 249 EST, 253 EST, 697 EST i 1408 EST. Altres estrats relacionats amb aquesta Taberna C són l'estrat 91, considerat del S.II dC amb fragments informes de TSI, TSS i parets fines. Una forma Hayes 23A de TSA A1; àmfores Dressel 2/4 i Dressel 20 i dos fragments de llànties amb els números: 963 EST i 1162 EST.

Taberna D

El nivell d'abandonament d'aquesta *taberna* D és l'estrat 138. A la rerabotiga, i degut a que un mur modern (EI-95) la tallava, es va donar dos números diferents a aquest estrat d'abandonament, d'una banda tenim a l'est de l'element 95 l'estrat 134 E i, el 134 W a l'oest de l'element. Tots dos però presenten la mateixa cronologia d'amortització. L'estat 134 va donar un fragment de presigillata indeterminat, TSS de les formes Drag. 18b, Drag. 35 i Drag. 15/17. TSH Drag. 37 i ceràmica de cuina africana Lamboglia 10. La cronologia del conjunt és la mateixa que per la resta d'estrats d'amortització de l'edifici de *tabernae*, de finals del Flavi i durant el regnat de Domicià. (MADRID, 2005, 87). Documentem tres fragments de llàntia amb els números: 130 EST, 131 EST i 1561 EST.

9.2. El Decumanus

Es documenten unes restes de pavimentació del *decumanus*, localitzades en tres sectors diferents que reben els noms de "sector est 101", "sector nord 194" i "sector entre 193-101 i tots ells amb una mateixa cronologia d'època d'August en un moment posterior al canvi d'era.

Sector 101

El Sector Est 101 està format per varis estrats, sent els més importants els Es-168, 179, 180 i 181. L'estrat 181 només va oferir una Consp. 7.2 així com fragments informes. La datació de l'estrat ve oferta per la resta del material que es trobà en els altres dos estrats, TSI de les formes Consp. 12, Consp. 14 i la Consp. 22, així com vuit fragments de llàntia amb els números: 383 EST, 449 EST, 698 EST, 699 EST, 700 EST, 701 EST, 702 EST i 703 EST.

Tot aquest material que va oferir una cronologia d'època d'August abans de canvi d'era (MADRID, 2005, 89-90). Procedent de l'estrat 168 només tenim documentat un fragment de llàntia amb el número 382 EST. Altres estrats procedents d'aquest sector Est 101 són l'Es-169 i l'Es-171, tots dos amb una cronologia del S.II dC. L'estrat 169 ens ofereix fragments informes de campaniana A tardana, campaniana B i de TSI, una forma Drag. 29 de marmorata, TSA A Lamboglia 1A, 2A, 2b, 4 i 20, ceràmica comuna africana Lamboglia 10A i 10B, àmfores Dressel 2/4 i Dressel 20 i un fragment de llàntia amb el número 47 EST.



Figura 69. Planimetria i secció de la zona del *Decumanus*

L'estrat 171 té un context de TSS Drag. 29/37, 37, ceràmica comuna africana Lamboglia 10A i 10B, àmfores Pascual 1, Dressel 2/4 i Pelichet 46, així com fragments informes de campaniana B, TSI, parets fines i TSA A1. Pel que fa a les llànties, en documentem tres fragments amb els números: 218 EST, 274 EST i 319 EST.

Sector Nord 194

D'aquest sector només tenim material en l'estrat 261 considerat de reompliment i datat en el S.II dC, en època antonina. El context estratigràfic ens oferí un kalathos de ceràmica ibèrica pintada, campaniana B Lamboglia 6, TSI Godineau 13, 18, 27 i 35, TSS Drag. 27, 37, 46 i 36, parets fines Mayet III, TSA Lamboglia 4/36 i 1A, ceràmica comuna africana Lamboglia 10A i 10B, Ostia II, 303, Ostia III,267, Ostia III,324 i Ostia III, 332. Les àmfores

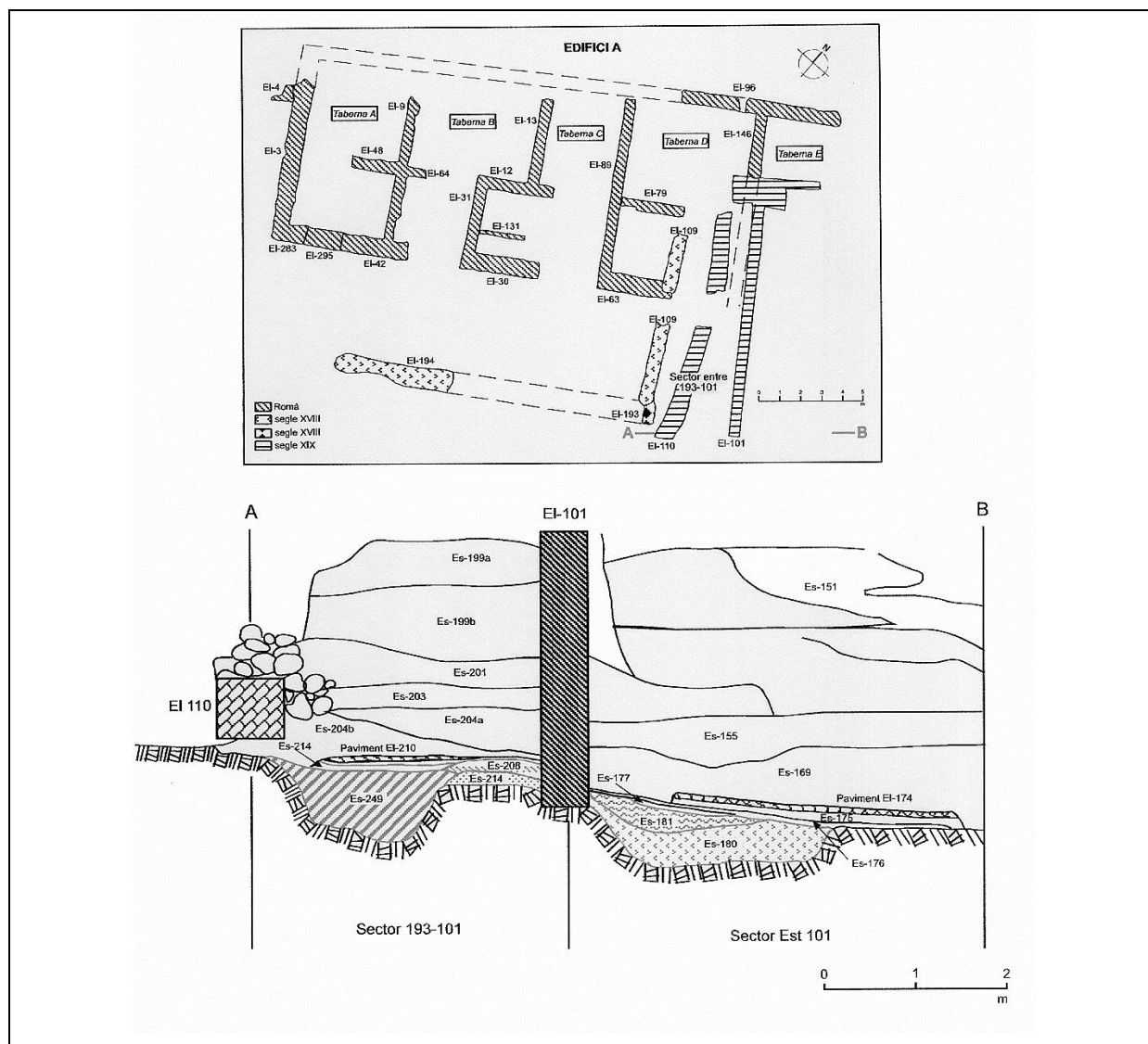
documentades són Dressel 2/4, Dressel 1, Dressel 20, Dressel 7/11, Dressel 18, Dressel 56, Dressel 28, Africana 1 i una Keay XXIV. De llànties en tenim sis fragments corresponents als números: 10 EST, 13 EST, 19 EST, 971 EST, 972 EST i 973 EST.

Sector entre 193 – 101

Els nivells de preparació del paviment en aquest sector eren el formaven els estrats 208, 214, 235, 238, 240 i 254 amb una cronologia d'època d'August segons la memòria d'excavació (Memòria d'excavació, 1984). Madrid un cop torna a estudiar el material procedent d'aquests estrats i documentar formes de ceràmica comuna africana com les formes Ostia II, 303 i Ostia II, 306, conclou que els estrats d'aquest sector no serien de canvi d'era sinó que s'haurien de situar conjuntament de forma cronològica en S.II dC com a part del reompliment generalitzat que pateix la zona. (MADRID, 1998, 94; MADRID, 2005, 93).

L'estrat 208 ens ofereix tres fragments de llànties que corresponen als números: 42 EST, 92 EST i 403 EST. En l'estrat 214 es comptabilitzen nou fragments, amb els números: 41 EST, 75 EST, 78 EST, 138 EST, 326 EST, 1030 EST, 1031 EST, 1032 EST i 1548 EST. L'estrat 235 presenta deu fragments de llàntia amb els números: 391 EST, 392 EST, 396 EST, 401 EST, 427 EST, 1033 EST, 1034 EST, 1035 EST, 1036 EST i 1489 EST. L'altre estrat d'on tenim material és el 238, en ell comptabilitzem dos fragments de llànties amb els números: 1037 EST i 1038 EST. Altres estrats d'aquest sector on tenim documentades llànties són els estrats 204, i 259. L'estrat 204 amb una cronologia de la primera meitat del S.II dC (COMAS, 1997, 24) i l'estrat 259 amb material modern.

L'estrat 204 ens ofereix el següent material: Campaniana B de les formes Lamboglia 5/7, 1 i 2. TSI Godineau 24,15,40,11,18,28, TSS Drag. 37,29,31,36,24/25,17 Ritterling 5, TSA Lamboglia 1, Lamboglia 4/36, Parets fines Mayet I, II,IV,XXXVI, ceràmica comuna africana Lamboglia 10A, Lamboglia 10B, Ostia III,267, Ostia III,332; àmfors Pascual 1, Laietana 1, Dressel 2/4, Dressel 7/11, Dressel 20 i tretze fragments de llànties corresponents als números: 186 EST, 348 EST, 966 EST, 967 EST, 968 EST, 969 EST, 970 EST, 1085 EST, 1409 EST, 1411 EST, 1412 EST, 1413 EST i 1414 EST. L'estrat 259 presenta diversos fragments informes de campaniana A tardana, campaniana B, TSI, TSS, ceràmica comuna africana de la forma Lamboglia 23A, ceràmica moderna i un fragment de llàntia amb el número 294 EST.

Estrats i context arqueològic

L'estrat 1 és un estrat modern amb fragments informes de campaniana B, TSI, TSS, TSH, TS Lucente i TSA C. Campaniana A Lamboglia 5/7 i 24, TSA Lamboglia 2A, 4/36, 10, 20. TSD Lamboglia 51, 24/25. Àmfores Pascual 1 i Dressel 2/4 i 28; ceràmica moderna i, finalment, un fragment de llàntia amb el número 174 EST. L'estrat 39 (a l'igual que els estrats 58, 84, 117, 124, 133 i 202) només ofereix ceràmica comuna romana, ceràmica moderna i dos fragments de llànties amb els números: 1487 EST i 1488 EST. L'estrat 58 presenta un fragment de llàntia amb el número 1107 EST, l'estrat 84 un altre fragment, el 1486 EST, i l'estat 117 el número 1120 EST. En l'estrat 124 es documenten dos fragments de llàntia que corresponen als números 221 EST i 964 EST. En l'estrat 133 dos fragments més: 965 EST i 1106 EST i, finalment, l'estrat un fragment de llàntia amb el número 1410 EST. L'estrat 159 amb parets fines informes, TSS Drag. 29/37 i 36 i, un fragment de llàntia amb el número 1029 EST tot aquest material plegat ens dona una datació del S.I dC. L'estrat 267 està relacionat amb els últims nivells d'abandonament amb una cronologia Baix Imperial i en el que trobem dos fragments de llànties amb els números: 1039 EST i 1040 EST.

Torre Vella 1986-88 (n°13)

Excavació realitzada a la zona de Font i Cussó entre els anys 1986 i 1988, concretament en la zona de la trinxera de fonamentació de la part exterior de l'edifici de les *Tabernae* excavades en els anys 1983-1984-1985, en aquells llocs on la pavimentació del *decumanus* havia desaparegut, amb la finalitat de poder fixar amb precisió la data de construcció de l'edifici. Dels materials apareguts en aquesta trinxera, ens situen en un marc cronològic de mitjans del S. I aC. S'excavà també una part del *decumanus* on encara restava pavimentació.

Els seus estrats s'adossaven a l'edifici de *tabernae* i tapaven el nivell de reompliment de la trinxera de fonamentació de l'edifici, els seus materials també ens van situar a mitjans del S.I aC.cosa que ens confirmaria la contemporaneïtat de les dues estructures, carrer i edifici. Pel que fa a la campanya del 1986, tenim l'estrat 286 de cronologia moderna i format per fragments de campaniana B de les formes Lamboglia 1, 3, 5 i 9. TSI Godineau 12, fragments informes de TSS i de parets fines. Ceràmica comuna africana Ostia III, 267 i Ostia III, 332, àmfores Pascual 1, Dressel 2-4, Haltern 70, Dressel 1, 7/11 i 18. Finalment, ceràmica moderna. Pel que fa a les llànties, tres són els exemplars documentats i que corresponen als números: 51 FM, 140 FM i 292 FM. L'element 292 és de la campanya 1988. Els materials apareguts foren fragments informes de Campaniana B, TSI, TSS i TSH, ceràmica comuna africana amb la forma Ostia I,267, ceràmica moderna i tres fragments de llànties: 586 FM, 593 FM i 601 FM.

Solar Duran 1987 (n°14)

Excavació d'urgència duta a terme del maig de 1987 fins al gener de 1989. Les dimensions del solar a excavar eren de 60 x 13 metres, amb un total de 780 m². Es tenia ja documentades restes romanes gràcies a una altra excavació realitzada en els anys 1976-7. Aquest solar es trobava igualment prop del fòrum, limitant pel NO per un cardo ja documentat l'any 1982 i pel SE per l'edifici de les termes. Al igual que a la resta d'excavacions d'aquestes característiques, els punts a excavar es determinaren allà on s'havien de fer les cales de pilotatge i es va realitzar en dues fases, en la primera es va unir les cales 18 a la 23 formant una extensió de 20 x 8.5 metres que es va anomenar Quadre B, en la segona fase es va excavar la resta de les 36 cales, d'unes dimensions de 1 x 1.5 metres. (Memòria d'excavació, 1989)

Quadre B

Es documenten una sèrie d'àmbits, tretze en total, datats en el darrer quart del S. I aC i que pertanyerien a un edifici que s'obriria al *decumanus* trobat l'any 1982. El mur de façana serviria també com a mur d'aterrossament. La funcionalitat d'aquests àmbits s'ha interpretat com una zona de magatzem degut a les empremtes de *dolia* trobades. (Memòria d'excavació, 1989). En època flàvia es produeix una sèrie de refaccions i obres dins de l'edifici. Aquestes reformes continuen al llarg de tot el S.II i inicis del S.III dC. En el S.IV – V es torna a documentar activitat edilícia tot reaprofitant els elements de les fases anteriors. A la darrera fase d'ocupació romana (S.V – VI dC) es documenta una estructura semicircular de funcionalitat desconeguda. (Memòria d'excavació, 1987).

L'estrat superior és modern amb ceràmica romana campaniana A amb la forma Lamboglia 21, TSI Godineau 12, TSS Drag. 27,29,37, comuna africana Lamboglia 10B i Ostia III,332 i fragments informes de campaniana B, TSA A i TSA D. Només documentem un fragment de llàntia que correspon al número 1042 EST. L'estrat 5 és un estrat de reompliment i d'amortització de les últimes estructures amb una cronologia de finals del S.V inicis del S.VI dC. Amb ceràmica de vernís negre campaniana A Lamboglia 2,3,5, TSI Godineau 28, 20, 29B, 24/25, TSH Drag. 37, TSA Lamboglia 4/36, TSA D2 amb una possible Lamboglia 24/25, Hayes 99. Ceràmica comuna africana Lamboglia 10A i 10B, Atlante CVIII,13 i CVIII,3, Ostia III,267, Ostia III,332 i Ostia II, 306. Àmfores Pascual 1, Africana 1, Tripolitana III, Beltrán 64B/Keay XXV, Beltrán 64E, Dressel 2-4. Es documenta dos fragments de llàntia amb els números: 953 EST i 1450 EST.

L'estrat 12 es considera de finals del S.V inicis del S.VI dC relacionat amb l'estrat 16 tallats per una claveguera moderna (EI-10). Gran part del material aparegut és informe: campaniana A i B, TSI, TSS i TSH. Una Lamboglia 2 de TSA A1, TSA D1 Lamboglia 51 i 51A, ceràmica comuna africana Ostia III, 332, Ostia III,267, Ostia II,302, Ostia III,324, Ostia II,306, Ostia III,267. Àmfores Dressel 2-4, Keay VIIIa i tripolitana antiga, així com un fragment de llàntia amb el número 40 EST. L'estrat 16 és de finals del S.V inicis del S.VI dC relacionat amb l'estrat 12 tallats per una claveguera moderna (EI-10). En el seu context trobem formes Lamboglia 1 i 5 de campaniana A, TSI Godineau 6, 41, TSS Drag. 33 i 37, TSA A Lamboglia 23, 1B, 20 i 4/36, 51. Ceràmica comuna africana Ostia II,306, Ostia II,302, Lamboglia10 A i 10 B, Hayes 199, Ostia III,267, Ostia III,332. Informes de TS Paleocristiana i finalment, àmfores Pascual 1, Dressel 2-4, Dressel 23, Dressel 20, Keay XXV, Beltrán 58. Dos fragments de llàntia amb els números: 136 EST i 1026 EST.

L'estrat 37 es considera un estrat d'anivellament del terreny amb una datació de finals del S.II dC inicis del S.III dC. Presenta diversos fragments informes de campaniana A, B, TSI, parets fines i TSA D. TSS amb les formes Drag. 27, 29, 24/25, TSA A Lamboglia 4/36, 13, 26, 19, Hayes 22, Salomonson 9A. Àmfores Pascual 1 i Laietana 1 i tres fragments de llàntia amb els números: 950 EST, 951 EST i 1398 EST. Pel que fa a l'estrat 52 presenta una cronologia de primera meitat del S.II dC amb unes possibles formes Godineau 22 de TSI i Drag. 27 de TSS. TSA A Lamboglia 1b, ceràmica comú africana Lamboglia 10 A i B, Ostia III,332 i parets fines Mayet V, així com dos fragments de llànties amb els números 397 EST i 1027 EST. L'estrat 55 està relacionat amb els estrats 79 i 83 amb una datació per tots ells de finals del S.IV inicis del S.V dC. Aquest estrat 55 presenta: TSS Drag. 29A, TSA A1 Lamboglia 10, ceràmica comú africana Lamboglia 10 A i 10 B així com una moneda de Magnus Maximus datada entre el 378 i el 383. Referent a les llànties en tenim tres fragments que corresponen als números: 952 EST, 1093 EST i 1449 EST.

L'estrat 57 és un estrat de reompliment d'empremtes de dolia relacionat amb l'estrat 85, amb una cronologia de finals del S.I dC – inicis S.II dC. El seu context estratigràfic està format per una Lamboglia 1, per informes de TSI, TSH i TSA A, ceràmica comú africana Ostia II,303, parets fines Mayet XVIII i àmfores Dressel 7/11 i 2-4, així com un fragment de llàntia amb el número 265 EST. L'element 68 és un paviment de terra piconada amb una cronologia de primera meitat del S.II dC. Presenta gran nombre de fragments informes de campaniana B, TSI i TSA, així com una forma Ostia III,267 de ceràmica comuna africana. Pel que fa a les llànties, només en tenim dos fragments, el número 1028 EST i el 1508 EST. L'estrat 79 es relaciona amb els estrats 55 i 83 amb una datació per tots ells de finals del S.IV inicis del

S.V dC. En ell tenim TSI Godineau 27 i 37, TSS Drag. 37, parets fines Mayet XVIII, informes de ceràmica comuna africana i un fragment de llàntia amb el número 954 EST.

L'estrat 82 és de primera meitat del S.II dC amb campaniana A Lamboglia 5, campaniana B Lamboglia1, informes de TSS i TSA A, parets fines Mayet III, ceràmica comuna africana Lamboglia 10A, Hayes 199, Ostia III,332 i Ostia II,302 i una llàntia amb el número 325 EST. L'estrat 83 està relacionat amb els estrats 79 i 55 amb una datació per tots ells de finals del S.IV inicis del S.V dC. Hi trobem campaniana B de la forma Lamboglia 5, TSI Godineau 7, informes de TSS i de TS Lucente, parets fines Mayet XXXVIII, ceràmica comuna africana Ostia III,332; àmfors Dressel 2-4 i Dressel 43 així com dos fragments de llàntia amb els números 145 EST i 1510 EST.

L'estrat 85 és de reompliment d'empremtes de dolia relacionat amb l'estrat 57, amb una cronologia de finals del S.I dC – inicis S.II dC. El seu context està format per informes de campaniana B, TSI Godineau 27, parets fines Mayet XXXVII, ceràmica comuna africana Ostia III,324, Ostia III,332 i Lamboglia 10A. Les àmfors són una Laietana 1 i una possible àmfora de Brindisi (COMAS, 1997, 83) i cinc fragments de llànties corresponents als números: 665 EST, 666 EST, 667 EST, 1108 EST i 1165 EST. L'estrat 93 és un estrat de reompliment d'una empremta de dolia amb gran quantitat de ferralla de bronze. La seva cronologia és de primera meitat del S.I aC. Hi ha informes de campaniana B, parets fines Mayet II i monedes ibèriques d'Iluro, Kese, Ebusus i una hispano-ronama de Corduba i un fragment de llàntia amb el número 8 EST. Finalment, del quadre B tenim l'estrat 108 d'època d'August, format per informes de campaniana B i ceràmica comuna i un fragment de llàntia amb el número 23 EST.

Les Cales

Dels resultats obtinguts en la excavació de les trenta-nou cales s'han pogut confirmar les fases cronològiques que havíem vist en el cas del Quadre B.

L'estrat 1 de la cala 2 és un nivell sorrenc de color marró negrós que cobria una claveguera (EI-3) i que podria correspondre a un dels *cardines*. Es data en època antonina, de finals del S.II o inicis del S.III dC. Els materials que formen el context són els següents: TSI de la forma Godineau 27, TSS Drag. 33, TSA A Lamboglia 9, parets fines Mayet V, ceràmica comuna africana Ostia I,261 i Ostia II,302, així com àmfors Dressel 2-4 i Dressel 20. Respecte a les llànties en tenim tres fragments documentats i que corresponen als números: 668 EST, 1399 EST i 1400 EST.

L'estrat 2 de la cala 2 és un estrat considerat d'anivellament de terra solta de color marronós amb una cronologia del S. IV dC. Hi trobem fragments informes de campaniana A, TSI Godineau 12, 18 i 27, TSS Drag. 15 i 33, TSH Mezquiriz 4 i Drag. 37. TSA A Lamboglia 4/36, 2, 23 i 1, Hayes 6C i Salomonson A9. Ceràmica comuna africana Lamboglia 10 A i 10B, Ostia II,303, Ostia II,302, Ostia I,261, Ostia III,267, Ostia III,332 i Atlante CVIII. Àmfores Pascual 1, Dressel 2-4, 7/11 i 20 i dos fragments de llàntia amb els números: 955 EST i 956 EST. L'element 18 de la mateixa cala és un paviment de terra piconada amb ceràmica que el permet datar a mitjans del S.I dC amb fragments informes de campaniana A, TSI God. 28 i Drag. 1, 1A. Informes de TSS i parets fines, ceràmica comuna africana Ostia II, 306, àmfores Dressel 1A i Pascual 1 i nou fragments de llàntia que corresponen als números: 63 EST, 447 EST, 448 EST, 669 EST, 670 EST, 671 EST, 672 EST, 673 EST i 674 EST.

En l'element 18 i 19 s'hi troba divers material com fragments informes de campaniana B, ceràmica comuna itàlica i africana, TSI Drag. 2 i una àmfora Dressel 2-4 que ens ofereixen un panorama cronològic de mitjans del S.I dC. L'estrat 19 de la cala 2 de terra solta barrejada amb sorres fines amb una datació del segon quart del S.I dC i amb formes Lamboglia 1,5 i 8 de campaniana B, formes de TSI Godineau 22, parets fines Mayet X, XII, II i XXXIII. Àmfores Pascual 1 i Dressel 2-4 i tres fragments de llàntia amb els números: 91 EST, 129 EST i 675 EST.

L'estrat 3 de la cala 3 és un estrat de composició sorrenca i de tonalitat marró amb taques de carbó i barrejat amb matèria orgànica descomposta. La seva cronologia és de la primera meitat del S.II dC i amb campaniana B de les formes Lamboglia 1 i 7, TSI Godineau 13 i 17, TSH informe, ceràmica comuna africana Ostia II, 302 i Ostia II, 303; àmfores Pascual 1 i dos fragments de llàntia amb els números: 957 EST i 1512 EST. L'estrat 4 de la cala 3 és de característiques físiques similars a l'estrat 3 però amb més matèria orgànica. Apareixen àmfores senceres del tipus Pascual 1 enterrades en la terra verge.

El conjunt del material aparegut ens data l'estrat en el primer quart del S.I dC. Campaniana A Lamboglia 5 i 28 TSI Godineau 12,18,17,13,15,5,2,14, parets fines Mayet XVII, III, XIV, XVII; àmfores Laietana 1, Pascual 1 (COMAS, 1997, 29), Dressel 1, 7/11, Dressel 1B. Referent a les llànties, en documentem vint exemplars que corresponen als números: 3 EST, 21 EST, 46 EST, 54 EST, 56 EST, 76 EST, 97 EST, 117 EST, 166 EST, 270 EST i del número 676 EST fins al 685 EST. L'estrat 5 de la cala 3 és un estrat de reompliment d'una possible trinxera feta a la terra verge per tal de construir-hi una claveguera (EI-6), per lo que es pot pensar que ens trobem en un dels *cardines* de la ciutat. La composició de l'estrat 5 és sorrenca i els materials que presenta són fragments de campaniana B, TSI Godineau 2, 7,



Figura 70. Planta general de la Cala 3 procedent del Solar Duran (1987)



Figura 71. Seccions de la Cala 3 procedent del Solar Duran (1987)

16, 23 i 42, parets fines Mayet XII i àmfors Dressel 1A, Laietana 1, Pascual 1 i Dressel 20. La cronologia es situa en època de Tiberi. (COMAS, 1997, 36). Es documenten quatre fragments de llàntia amb els números: 45 EST, 48 EST, 958 EST i 959 EST. L'estrat 3 de la cala 5 és un estrat amb molts fragments d'estuc, cendres i pedres que semblaven formar part del mur (EI-2). La cronologia de l'estrat seria de primera meitat del S.II dC per la forma Ostia III, 332 de ceràmica comuna africana. Només tenim documentat un fragment de llàntia amb el número 1523 EST. L'estrat 10 d'aquesta mateixa cala és un estrat que ja es troba sobre terra verge, de color marró amb taques vermelloses d'argila datable en el S.I dC i que presenta fragments informes de TSI i comuna africana, àmfors Pascual 1, Dressel 1B i Dressel 20 i un fragment de llàntia amb el número 137 EST.

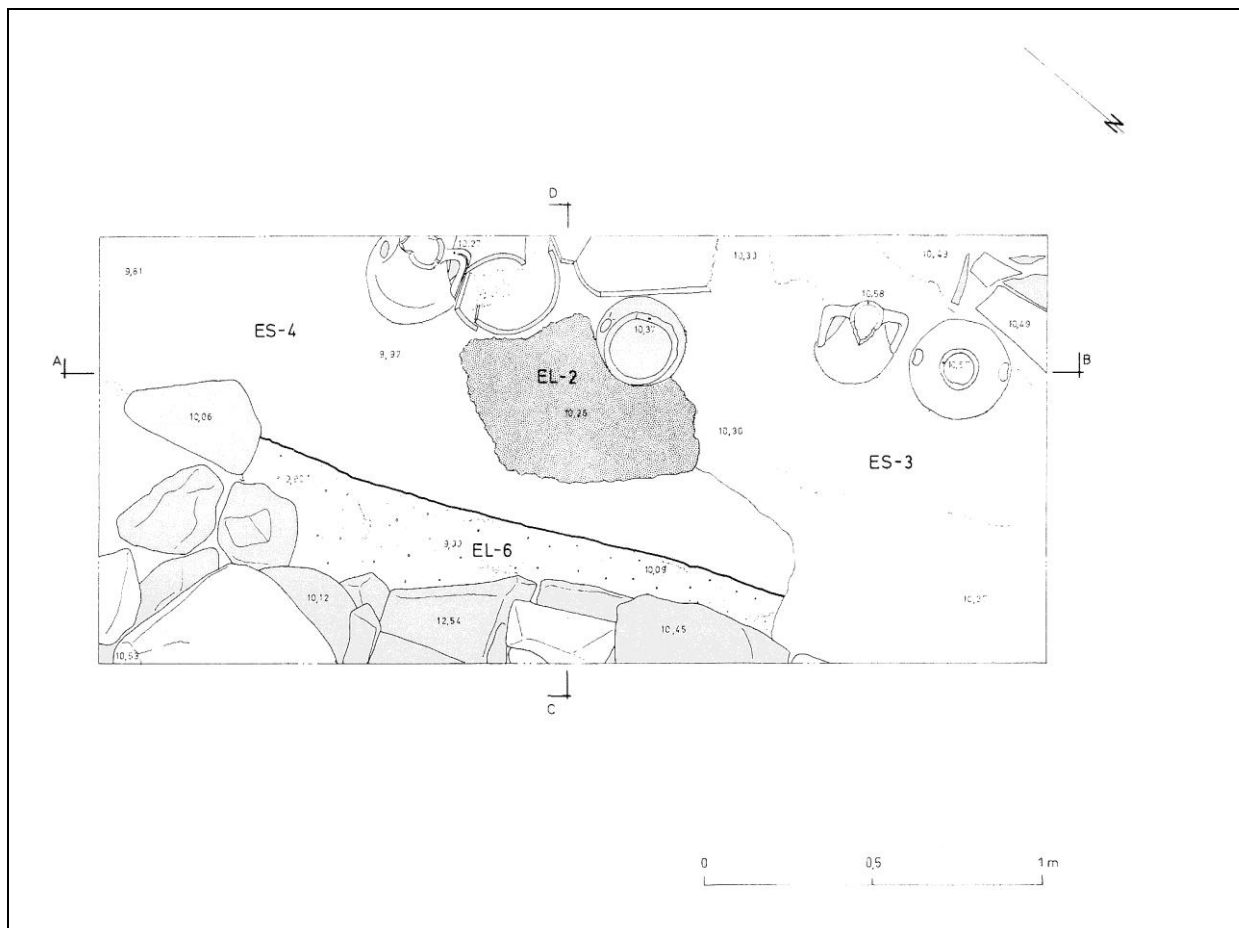
L'estrat 6 de la cala 7 és un estrat de reompliment de dues clavegueres (EI-4 i EI-8) amb un material ceràmic, ceràmica comuna africana, Ostia I,15 i Ostia III, 265 que datà la seva amortització a meitats del S.II dC. Pel que fa a les llànties, només tenim un fragment amb el número 960 EST. L'estrat 2 de la cala 8 és un estrat format per terres vermelloses barrejades amb fragments d'estuc i cendres. La seva cronologia es de meitat del S.V dC. Entre el material ceràmic documentat en aquest estrat trobem informes de campaniana B, TSI amb les formes Godineau 5 i 40, TSA D Hayes 87A, ceràmica comuna africana Ostia III, 267, Ostia III, 324, Ostia III, 332 i una forma Hayes 109. Àmfors Pascual 1 i Dressel 2-4 i dos fragments de llàntia amb els números: 156 EST i 1509 EST.

L'estrat 3 de la cala 8 és un estrat de tonalitat marró-vermellosa datable en el S.IV dC amb TSS Drag.37, una àmfora Pascual 1 i fragments informes de ceràmica comuna i de TS Lucente i de llàntia amb el número 892 EST.

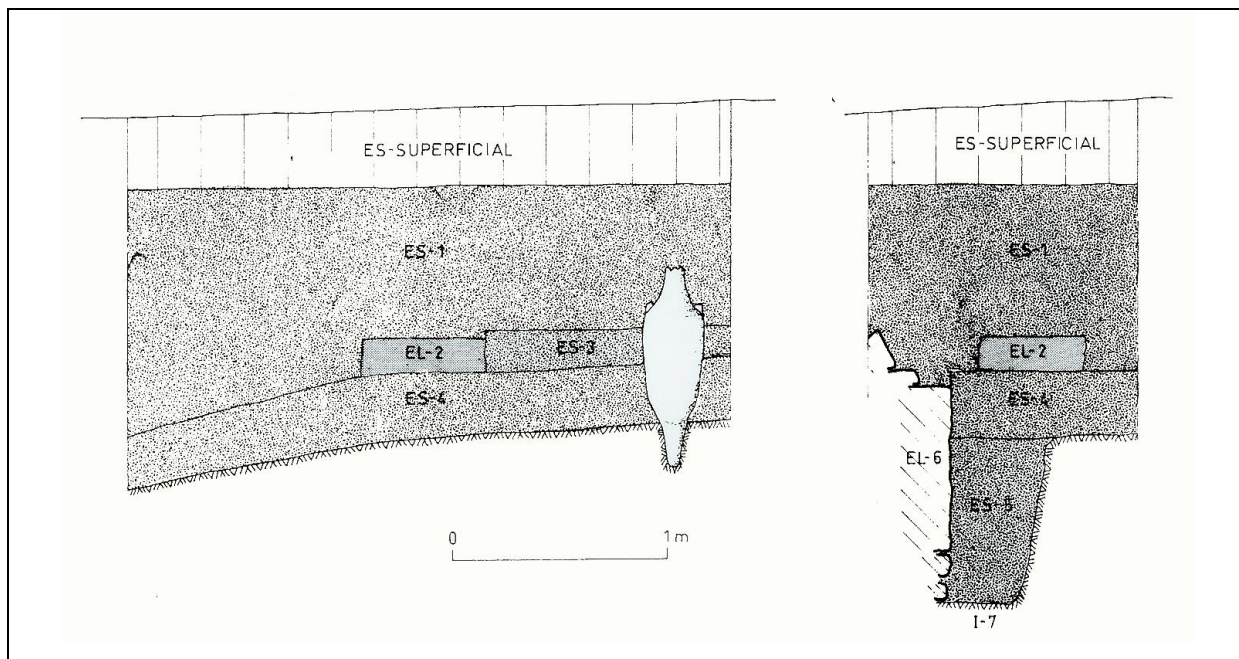
L'estrat 5 de la cala 12 és un estrat de terra vermellosa amb molts fragments d'estuc, morter, teules i pedres caigudes. La cronologia correspon a finals del S.I dC amb campaniana B de la forma Lamboglia 7, TSI Godineau 26 i Drag.4, TSS Drag. 24/25, 27,18,29,30, ceràmica comuna africana Lamboglia 10B, Ostia II, 303 i Ostia III, 332. Parets fines Mayet XXXIV; Àmfors Maña B3, Pascual 1, Dressel 7/11, 2-4, Pelichet 46 i trenta-cinc fragments de llàntia amb els números: 147 EST, 179 EST, 182 EST, 183 EST, 254 EST, 258 EST, 314 EST, 315 EST, 316 EST, 344 EST, 362 EST, 364 EST, 407 EST, 409 EST, 446 EST, del número 642 EST fins al 658 EST, 664 EST, 861 EST i 1159 EST.



Figura 72. Seccions de la Cala 8 corresponent al Solar Duran (1987)



Figura 73. Planta general de la Cala 25 procedent del Solar Duran (1987)

L'estrat 4 de la cala 24 és un estrat de reompliment d'una claveguera (EI-3) amb poc material datable, TSI de la forma Godineau 27, que ens ofereix una data d'inici de comercialització cap a l'any 10 – 8 aC. Pel que a les llànties, només en documentem un fragment amb el número 659 EST. L'estrat 5 de la cala 25 és un estrat datable en la primera meitat del S.II dC amb fragments informes de campaniana A, B, TSS, TSH, TSA A i parets fines. TSI Godineau 28, ceràmica comuna africana Ostia III,324, Ostia III,332 i Lamboglia 10 A i 10 B, àmfores Dressel 1 i 20 i quatre fragments de llànties amb els números: 893 EST, 894 EST, 895 EST i 1494 EST.

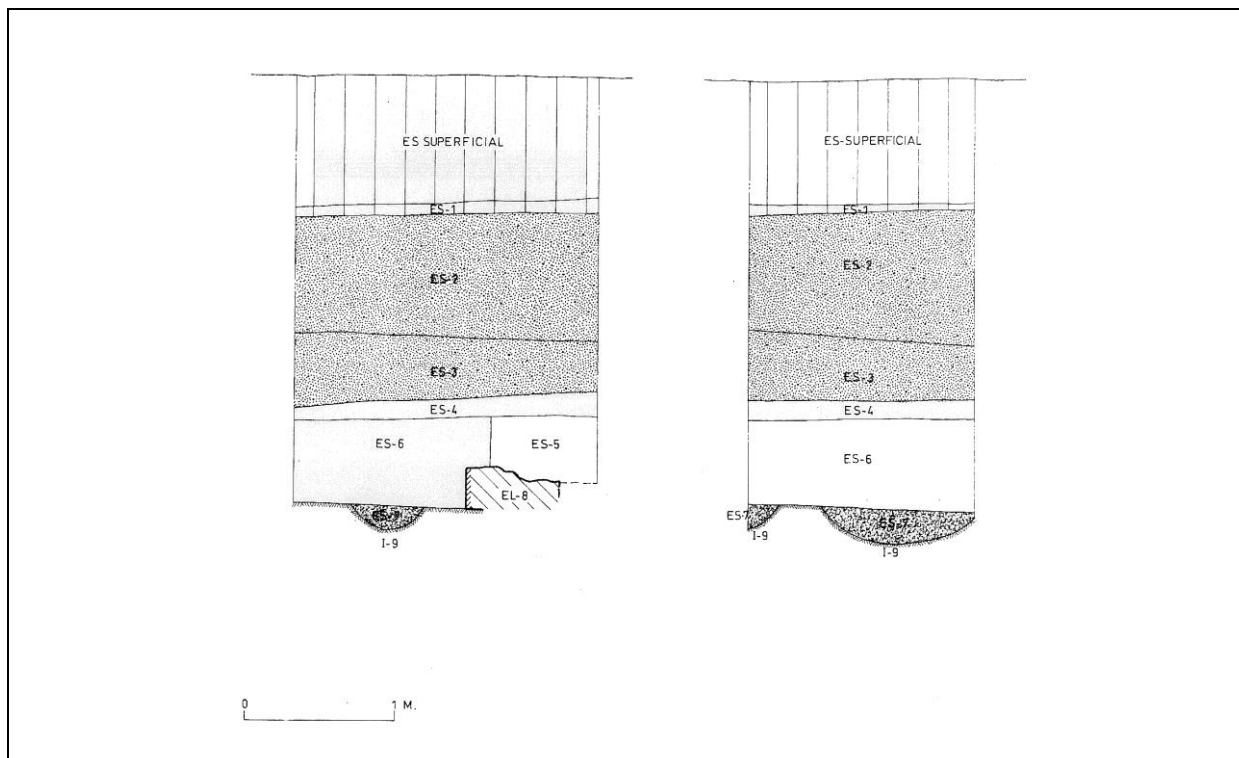
Pel que fa a l'element 7 de la cala 25 és un paviment de terra piconada de tipus argilós de color vermell datable en la primera meitat del S.II dC amb TSI Godineau 17, TSS Drag. 24/25, parets fines Mayet III i tres fragments amb els números: 896 EST, 897 EST i 898 EST. L'estrat 10 de la cala 25 és un estrat de sorres fines barrejades amb argiles i amb material que ens dóna una cronologia de primera meitat del S.II dC. Tenim documentat en aquest estrats formes Lamboglia 2 i 5 de campaniana B, TSI Godineau 28 i 32, TSS Drag. 29, 37, 18 i 15/17, parets fines Mayet XXXV, ceràmica comuna africana Ostia II, 306, Ostia II, 312, III,332 i Lamboglia 10A. Àmfores Dressel 1,1C, 7-11 i Pascual 1. Pel que fa a les llànties en tenim documentades trenta en aquest estrat i corresponen als números: 185 EST, 187 EST, 280 EST, 300 EST, 339 EST, 363 EST i del número 899 EST fins al 922 EST. L'estrat 1 de la cala 26 és un estrat amb força material que es data a finals del S.IV inicis del S.V dC amb fragments informes de TSA A i TSA D amb la Lamboglia 51. Ceràmica comuna africana Ostia III, 332, Ostia II,302, Ostia III,267, Ostia III,324 i un fragment de llàntia amb el número 923 EST. Pel que fa a l'estrat 5 d'aquesta mateixa cala és un estrat de terra marró clara amb força fragments d'estuc datable a partir dels antonins per els fragments de TSA A així com per la comuna africana Lamboglia 10A i Ostia III,332. Referent a les llànties, en documentem dos exemplars amb els números: 272 EST i 660 EST. L'estrat 9 de la cala 26 presenta una cronologia de mitjans del S.II dC amb una Lamboglia 7 de campaniana B, una àmfora Pascual 1 amb la marca PORCI (COMAS, 1997, 35), fragments informes de TSS, TSA A i parets fines. Una llàntia amb el número 181 EST.

L'estrat 1 de la cala 28 és un estrat de sorres i terra negrosa que donà un material datable en la primera meitat del S.II dC. Amb TSS Drag. 37 i 29, TSA A Lamboglia 19, ceràmica comuna africana Lamboglia 10A, Ostia III, 324, Ostia III,267 i Ostia III,332, una àmfora Pascual 1 i un fragment de llàntia amb el número 1375 EST. L'estrat 2 d'aquesta mateixa cala es troba format per sorres i terra vermellosa amb una cronologia de primera meitat del S.II dC amb TSA A informe i ceràmica comuna africana Ostia III,267, Ostia III,332 i Lamboglia 10A i 10B. Dos fragments de llàntia amb els números: 1148 EST i 1376 EST.

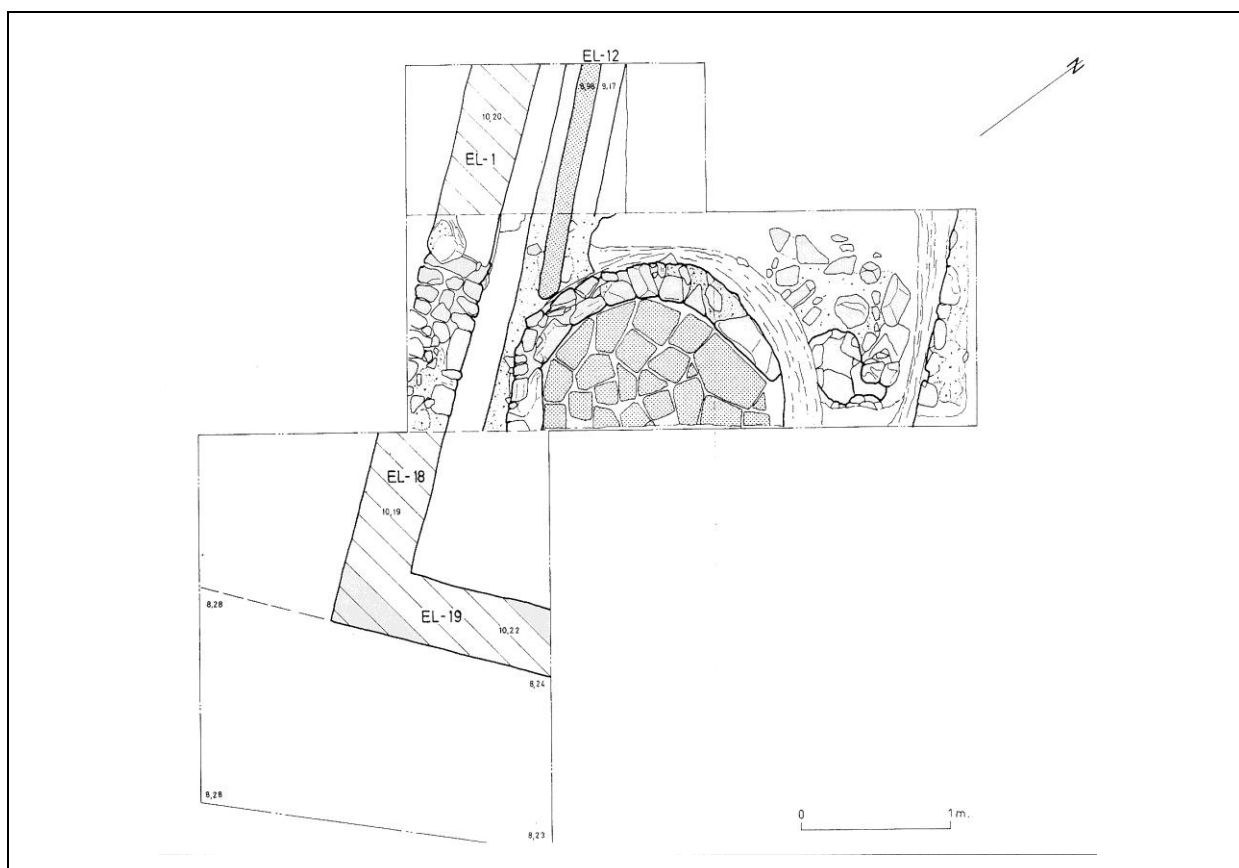

Figura 74. Secció de la Cala 25 procedent del Solar Duran (1987)



Figura 75. Secció de la Cala 25 procedent del Solar Duran (1987)

L'estrat 1 de la cala 29 és un estrat de tonalitat marró clar de textura dura amb una cronologia de meitat del S.II dC. El material que el forma és campaniana A Lamboglia 5, TSI Godineau 28, TSS Drag. 35, 36, 33, 37, 15/17,27,29, 24/25, TSA A Lamboglia 4/36 i ceràmica comú africana Ostia II,306, Ostia II,312, Ostia I,261, Ostia II,302, Ostia III,267, Ostia III,332 i Lamboglia 10A. Àmfores Dressel 1C i Pascual 1 i quatre fragments de llànties amb els números: 293 EST, 924 EST, 1082 EST i 1377 EST. Pel que fa a l'estrat 2 d'aquesta mateixa cala és un estrat de terra vermellosa bastant fina i amb molta pedra i teula barrejada, es data en la primera meitat del S.II dC. Amb campaniana B Lamboglia 3, TSI Godineau 18, TSS Drag. 37,27,29,31,18. TSA A Lamboglia 4/36, informe de TSA D, ceràmica comuna africana Ostia III,324, Ostia III,267, Ostia III,332, Ostia I,261, Ostia I,271, Lamboglia 10A i 10B. Àmfores Pascual 1 i Dressel 2-4.

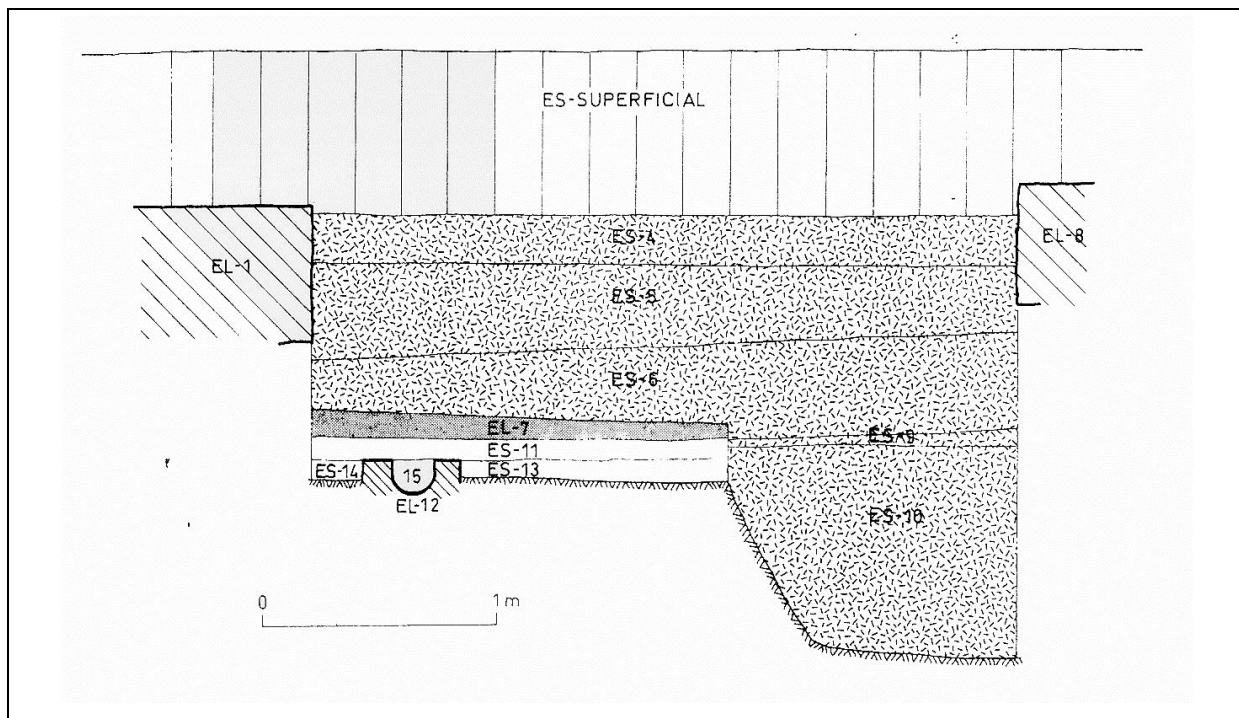
Pel que fa a les llànties, en tenim onze fragments que corresponen als números: 925 EST, 926 EST, 927 EST, del 1378 EST al número 1384 EST i el 1555 EST. L'estrat 4 és un estrat de sorres barrejades amb argila i que va aportar una gran quantitat de material datable en la primera meitat del S.II dC. Amb informes de campaniana B i TSI, formes de TSS Drag. 15/17, 31, 33, 37, 24/25,18/31. TSA A Lamboglia 4/36 i 23, parets fines Mayet IV, ceràmica comuna africana Hayes 199, Hayes 109, Lamboglia 10A i 10B, Ostia II,312, Ostia III,267, Ostia III,324, Ostia I,261, Ostia II,302, Ostia III,332, Lamboglia 10 B,A /Hayes 109. Àmfores Pascual 1 i Dressel 2-4. Onze fragments de llàntia corresponents als números: 148 EST, 340 EST, 928 EST, 929 EST, 930 EST i dels números 1385 EST fins al 1390 EST.

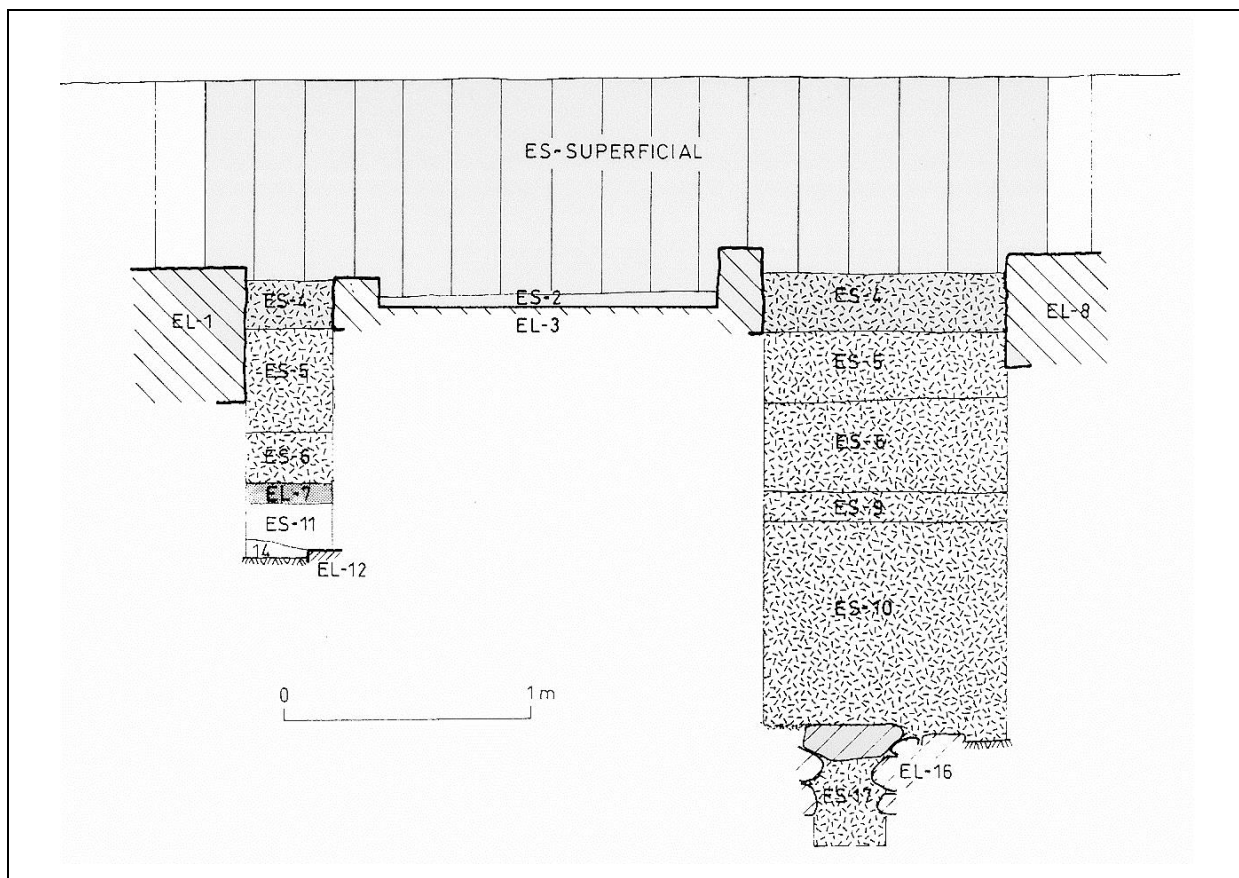

Figura 76. Seccions de la Cala 29 procedent del Solar Duran (1987)

L'estrat 12 de la cala 30 és un estrat de color gris i que quasi no va aportar material datable, només fragments de TSS informes i dues llànties amb els números: 453 EST i 1503 EST. La datació de l'estrat es pot considerar de finals del S.I dC – Inicis S.II dC. L'estrat 5 de la cala 31 és de terra de color marró i amb abundants pedres i restes de calç. La cronologia per la datació de l'estrat es pot situar a principis del S.II dC. Hi tenim documentada campaniana B Lamboglia 5, informes de TSS, TSH i parets fines. Ceràmica comú africana Ostia III,267, Ostia III,332; una àmfora Dressel 20 i un fragment de llàntia amb el número 292 EST.

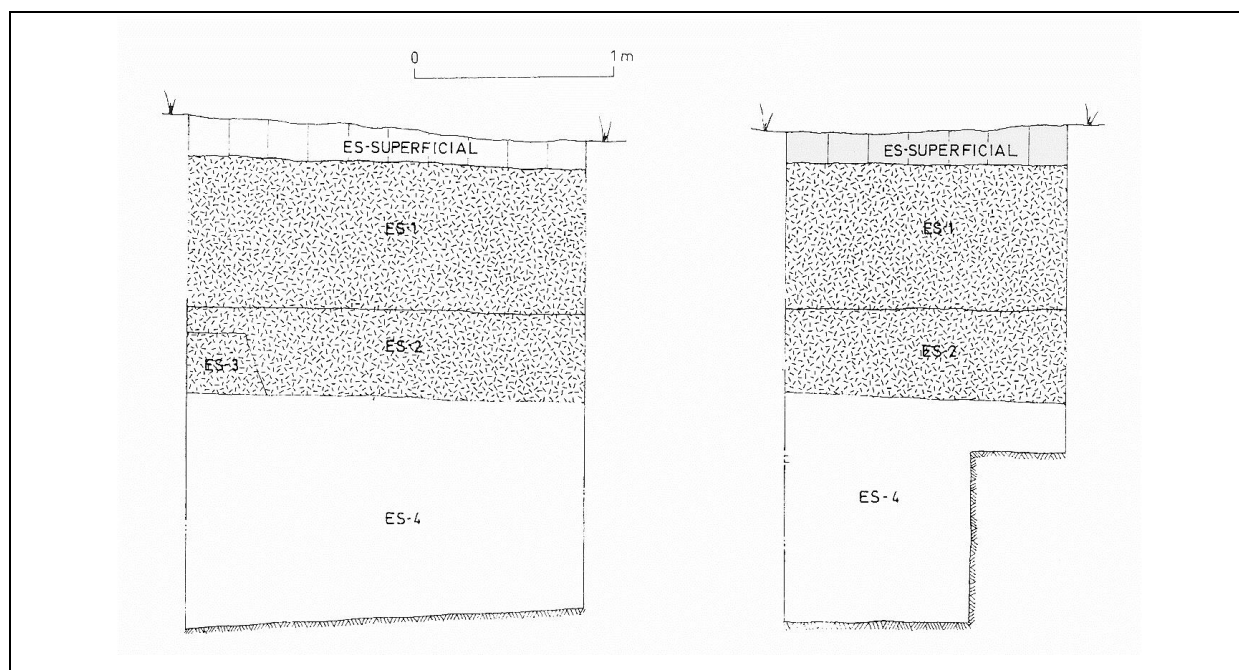

Figura 77. Seccions de la Cala 30 procedents del Solar Duran (1987)

L'estrat 1 de la cala 32 és un estrat de color marró fosc amb molta pedra i amb una cronologia moderna. Altres materials amb forma d'època romana són: TSS Drag. 29 i 37, TSA A Lamboglia 7, ceràmica comuna africana Lamboglia 10 A, Ostia III,324 i Ostia III, 332; àmfora Dressel 7-11 i tres fragments de llàntia amb els números: 931 EST, 932 EST i 1448 EST. L'estrat 2 presenta abundants fragments d'*opus signinum* i amb un material que aporta una cronologia de la primera meitat del S.II dC. Hi ha ceràmica campaniana B de la forma Lamboglia 5, TSS Drag. 37,24/25,15/17, TSA A Lamboglia 10, ceràmica comuna africana Ostia II, 312, Ostia III,267 i Ostia III,332, àmfors Dressel 2-4 i dos fragments de llàntia amb els números: 260 EST i 933 EST. Pel que fa a l'estrat 4 és de tonalitat vermellosa amb restes d'estuc. Es datà a finals del S.I dC per la ceràmica comú africana Ostia III,332.

També es documenta TSI amb la forma Godineau 12 i TSS Drag. 15/17 i un fragment de llàntia amb el número 180 EST. L'estrat 5 de la cala 32 és un nivell de terra de color marró fosc amb clapes de cendra i estucs que anivellaven el terreny. L'estrat es va poder datar a finals del S.I dC.

Els materials del context estratigràfic ens ofereixen fragments informes de campaniana A, una Lamboglia 5 de campaniana B, informes de TSI, TSS i parets fines. Una àmfora Dressel 1 i dos fragments de llàntia amb els números: 661 EST i 662 EST.

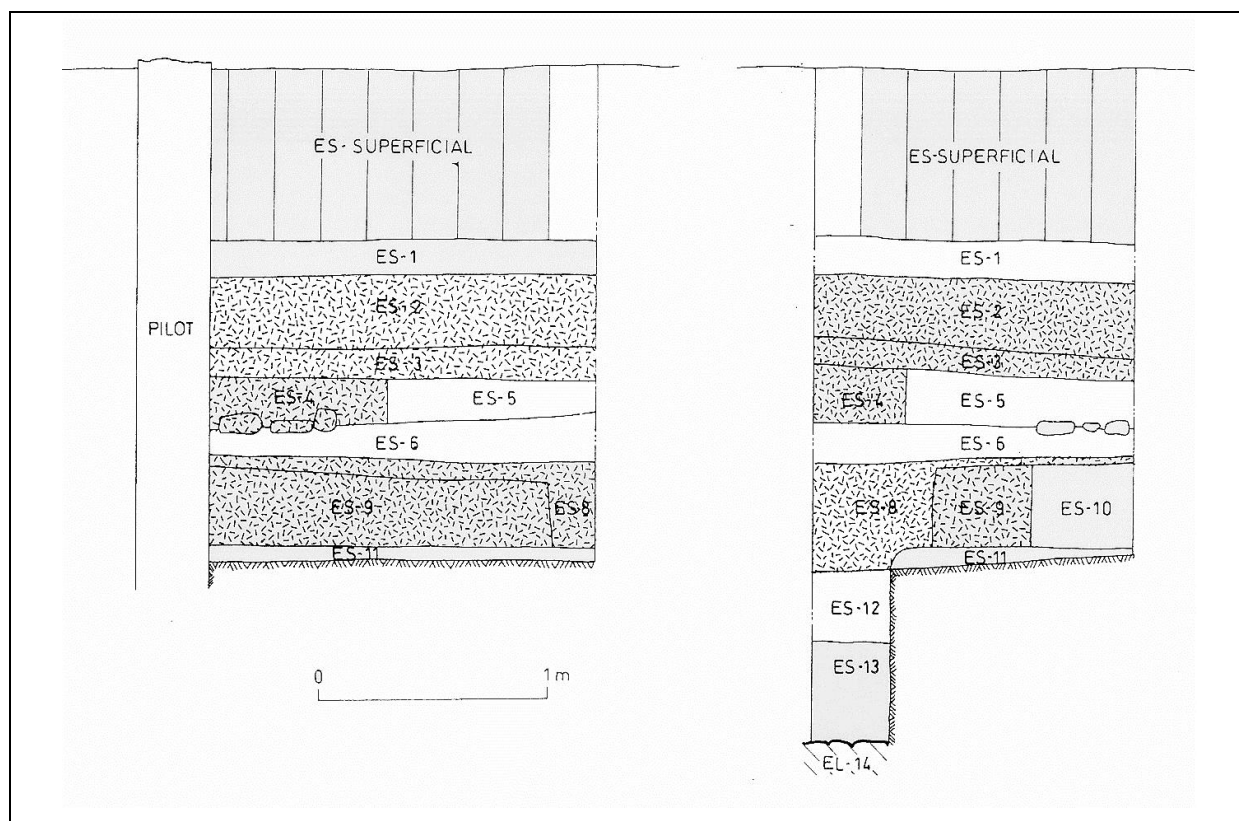

Figura 78. Seccions de la Cala 33 procedents del Solar Duran (1987)

L'estrat 1 de la cala 33 és de terra marró clar amb abundants fragments de teula i molta ceràmica de primera meitat del S.II dC. Trobem fragments de campaniana B de la forma Lamboglia 5, TSS Drag. 37, 36, 18, 29, Ritterling 5, TSH Mezquiriz 4, TSA Informe, parets fines Marabini LXVIII, ceràmica comuna africana Ostia III,324, Ostia II,312, Ostia III,267, Ostia III,331, Ostia III,332, Lamboglia 10A i 10B. Àmfores Pelichet 46, Pascual 1, Dressel 18 i Dressel 2-4 i dotze fragments de llàntia entre els números: 934 EST i 940 EST, 1083 EST, 1123 EST, 1391 EST, 1392 EST i 1495 EST.

L'estrat 2 de la cala 33 és un estrat de color marró amb taques de carbó i de calç. La seva cronologia és de la primera meitat del S.II dC amb informes de campaniana A, B, TSI i TSH. TSS de les formes Drag. 27, 33, 36, 37, 29, 37, 24/25, TSA A Lamboglia 10, parets fines Mayet XV, ceràmica comuna africana Ostia II,312, Ostia II,303, Ostia III,332, Lamboglia 10A i Raqqada 1973, XXI. Àmfores Dressel 2-4 i Pelichet 46. Referent a les llànties, en documentem catorze fragments que corresponen als números: 231 EST, 279 EST, 370 EST, 941 EST, 942 EST, 943 EST, 1084 EST, 1176 EST, 1393 EST, 1394 EST, 1395 EST, 1396

EST, 1496 EST i 1497 EST. L'estrat 3 és un nivell de terra negrosa amb una datació de primera meitat del S.II dC amb fragments informes de TSI, parets fines, ceràmica comuna itàlica, TSS Drag. 29 i 37, TSH Mezquiriz 9, TSA A Lamboglia 13, ceràmica comuna africana Ostia II, 312 i Lamboglia 10A. Àmfores Dressel 7/11 i Dressel 20, així com tres fragments de llàntia amb els números: 944 EST, 1170 EST i 1397 EST.

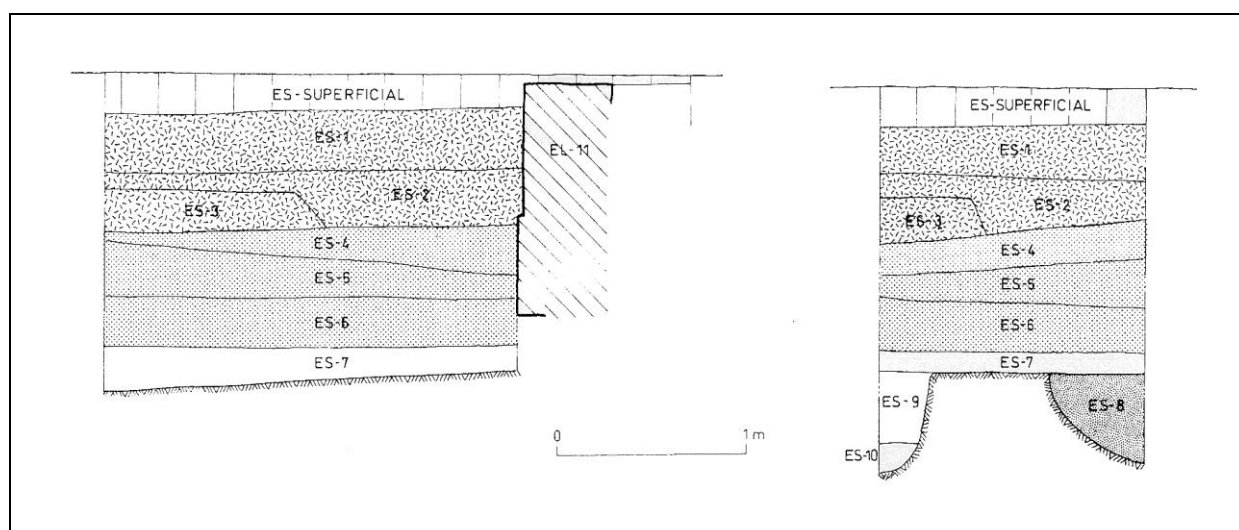
En la cala 36 tenim la barreja dels estrats 2, 8 i 10 de primera meitat del S.II dC amb campaniana B de la forma Lamboglia 1, TSA A Lamboglia 4/36, parets fines Mayet X, XL/XLII, ceràmica comuna africana Ostia III, 324 i Lamboglia 10A, àmfores Pascual 1 i Dressel 28. Dos fragments de llànies amb els números: 945 EST i 1556 EST.

L'estrat 9 de la cala 36 és un estrat compost per sorres marronoses barrejades amb fragments de bronze que reomplen un petit forat rectangular a la terra verge. La seva cronologia és de mitjans del S.II dC i l'estrat està format per campaniana B de la forma Lamboglia 5, parets fines de la forma Mayet XXXIV, ceràmica comuna africana Lamboglia 10A, Ostia II, 303 i Ostia III,332 i tres fragments de llànies amb els números: 157 EST, 946 EST i 947 EST. Pel que fa a l'estrat 11 de la cala 37 direm que és un estrat de terra de color marró clar, amb clapes de calç, carbó i força material ceràmic. La cronologia dels materials ens situen en el S.IV dC. Hi tenim documentat campaniana B de la forma Lamboglia 8, TSI Godineau 15, TSS Drag. 29, 37, 24/25, 33, 31, 27. Fragment de TSA A/D, parets fines, ceràmica comuna itàlica i TS Lucente. Ceràmica comuna africana Ostia III,332, Ostia II,303, Ostia I,261, Ostia II,312. Àmfores Pascual 1, Pelichet 46 i Dressel 2-4. Quatre fragments de llànies amb els números: 93 EST, 454 EST, 948 EST i 1158 EST.

L'estrat superior de la cala 40 és un estrat Modern amb informes de TSI i TSH, TSS Drag. 37, TSA A Lamboglia 1 i Lamboglia 20, ceràmica comuna africana Ostia III,332; una àmfora Dressel 2-4 i un fragment de llàntia amb el número 949 EST. Finalment, documentem l'estrat 1 de la cala 44 que correspon a un estrat de terra argilosa de color marró clar que es va poder datar a finals del S.I aC per les parets fines Mayet XIV i per fragments de TSI. Només tenim un fragment de llàntia que correspon al número 663 EST.



Figura 79. Planta general de la Cala 37 procedent del Solar Duran (1987)



Figura 80. Seccions de la Cala 37 procedent del Solar Duran (1987)

Font i Cussó, 1989 (n°15)

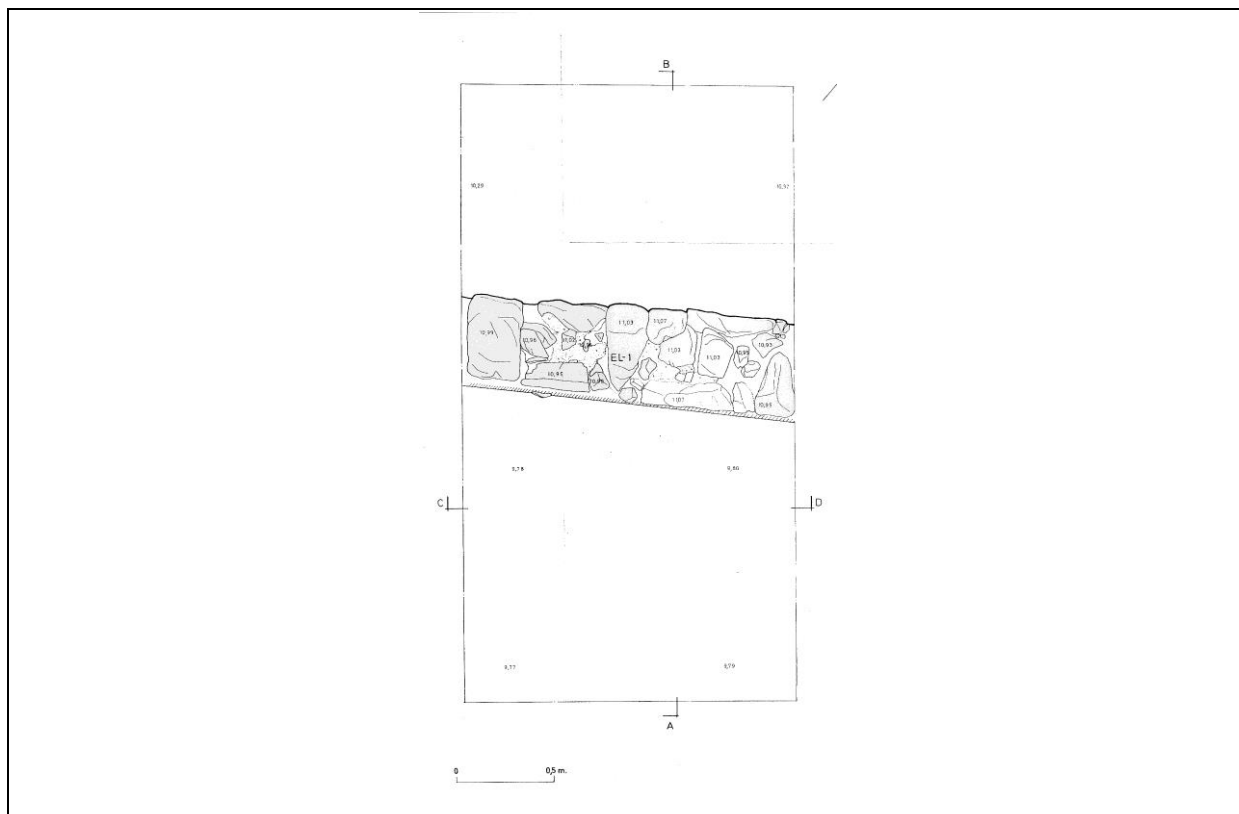
A inicis del mes d'agost del 1989 es va començar unes excavacions arqueològiques en el sector Oest situat entre els carrers de les Termes Romanes i Temple, solar que ja havia estat excavat en part en els anys 1977, 1978, 1982, 1983 i 1984. Les dimensions de la zona a excavar eren d'un total de 247.5 m², deixant-ne 77 m² per una posterior fase (campanya del 1990) ja que fou la zona on es deixaren les terres (Memòria d'excavació, 1989). Aquesta campanya d'excavació va treure a la llum una claveguera en direcció nord-oest – sud-est que podria transcórrer sota un dels *cardines* i part d'una *insula* de la ciutat. La seqüència cronològica que oferiren els diferents estrats comprèn des d'època d'August fins a nivells de finals del S.IV dC. Els nivells superiors apareixen destruïts per l'activitat agrícola duta a terme a la zona des d'època medieval.

Estrats i context arqueològic

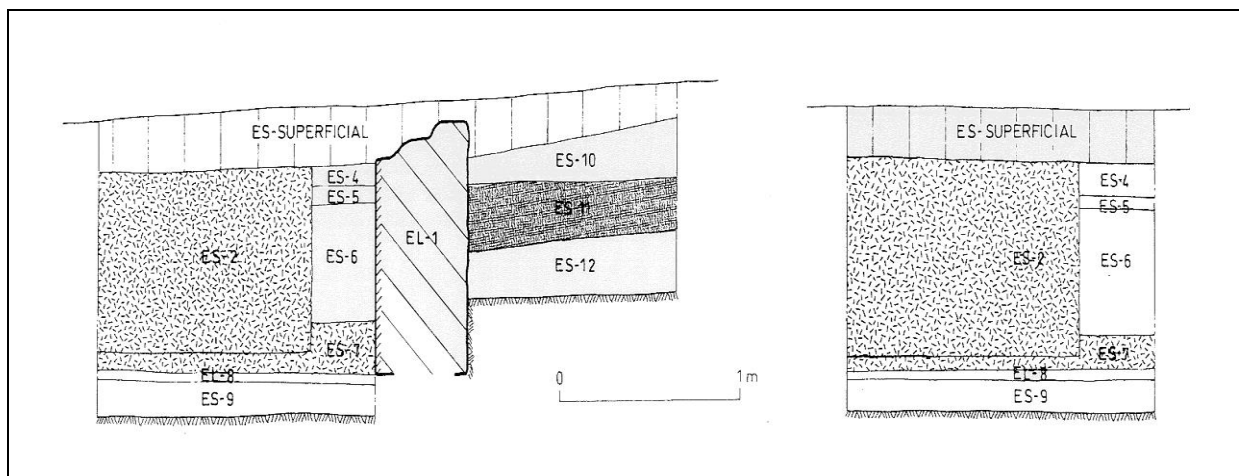
L'estrat 26 és un estrat amb ceràmica moderna relacionat amb la construcció de l'edifici de 1977. Del material romà podem destacar fragments de campaniana B de les formes Lamboglia 7 i 8. TSI Godineau 40,27 i 19. TSS Drag. 37. TSA A Lamboglia 1. Parets fines Mayet XVII i XXXV. Ceràmica comuna africana Hayes 23A, 23B i Ostia III,267. Àmfores Dressel 1A, 2/4, 28 i Pascual 1. Dos exemplars de llànties, amb els números: 120 EST i 866 EST. L'estrat 30 és d'amortització d'una habitació formada per els elements 7, 11 i 29 i relacionat amb els estrats 40, 43, 46, 50 i 55 tots ells presenten una cronologia de finals del S.III inicis del S.IV dC degut a fragments de terra *sigillata lucente*. En aquest estrat 30 tenim campaniana A Lamboglia 36, campaniana B Lamboglia 7. TSS Drag. 29 i 18. TSA informes, ceràmica comuna africana Hayes 23A, Ostia II,306 i Ostia II,309. Àmfores Pascual 1 i Dressel 20. Quatre exemplars de llànties corresponents als números: 867 EST, 868 EST, 869 EST i 870 EST. L'estrat 41 és un estrat d'acondicionament del *cardo* amb una cronologia d'època d'August revisada per Comas degut a la marca de PORCI sobre una Pascual 1, així com per una Dressel 2-4 (COMAS, 1997, 33-34).

L'altre material que tenim documentat en aquest estrat és campaniana A, una Lamboglia 5 de campaniana B. TSI de les formes Godineau 13 i 26. Només tenim un exemplar de llàntia amb el número 121 EST. L'estrat 42 es troba relacionat amb l'Es-41 amb qui comparteix la mateixa cronologia d'època d'August (COMAS, 1997, 38). Els materials del context són ceràmica ibèrica pintada, fragments informes de campaniana A, formes Lamboglia 3 i 5 de campaniana B, TSI Godineau 1, parets fines Mayet XVII i àmfores Dressel 2/4 i 7 Pascual 1 amb marca (COMAS, 1997). Una sola llàntia amb el número 49 EST.

L'estrat 46 és un estrat d'amortització de l'habitació formada per els elements 11 i 31, amb cendres i fragments d'estuc, datat conjuntament amb l'estrat 43 que presenta fragments de *terra sigillata lucente* i que ens porta a finals del S.III i inicis del S.IV dC. En l'estrat 46 però, el material inventariat és una Lamboglia 4 de campaniana B, TSI Godineau 1, parets fines Mayet XIV, ceràmica comuna itàlica i una àmfora Pascual 1. Pel que fa a les llànties, només es documenta un exemplar, 1444 EST. L'estrat 47 és de terra sorrenca de color marronós amb ceràmica de la primera meitat del S.III dC amb una Hayes 31 de TSA A, ceràmica comuna africana Atlante CVIII,12, Ostia III,267, Ostia I,261, Ostia III,332, Ostia II,302, Hayes 23B, Lamboglia 3A. Àmfores Lamboglia 2 i Haltern 70. Una llàntia amb el número 421 EST. L'estrat 48 és un estrat adossat a l'element 67, de terra de color marró fosc que proporcionà material datable (Mayet XXXIV) no posterior a mitjans del S.I dC. Pel que fa a les llànties, només es documenta un exemplar amb el número 1316 EST.

Referent a l'estrat 54 direm que és un estrat de terra sorrenca de color marró amb abundants fragments d'estuc i morter. Els materials apareguts ens ofereixen una cronologia de mitjans del S.I dC: campaniana B de les formes Lamboglia 5/1, 1, 8. TSI Godineau 24 i 13. TSS Drag. 23 i 29. Parets fines Mayet XXXVII, XXXVII/XXXVIII, XL/XLII, XXXXIV. Ceràmica comuna africana Ostia II,306, àmfores Laietana 1, Pascual 1, Dressel 18, 2/4, 7/11, Haltern 70 i una moneda datable en època de Claudi. Es comptabilitzen quatre exemplars amb els números: 351 EST, 519 EST, 520 EST i 521 EST. L'estrat 55 és de reompliment associat a l'estrat 30 i que ja es troba datat a finals del S.III inicis del S.IV dC. Es documenta TS Lucente, així com parets fines de les formes Mayet XXXVII, XXXVIII o XL i àmfores Pascual 1, Dressel 2/4, Pelichet 47, Richborough 527. Dos llànties, amb els números: 389 EST i 871 EST. L'estrat 56 és de terra de color marró i cendres de reompliment de forats deixats per unes dòlia i que es pot situar en època d'August. Els materials documentats són ceràmica ibèrica pintada, campaniana A informe, campaniana B de les formes Lamboglia 1, 5/8, 5/7. TSI Godineau 7,5,1,2,43. Parets fines Mayet XIV, VIII, III, II, V, XVI, I i àmfores de les formes Laietana 1 i Pascual 1 (COMAS, 1997, 32,39-41). Referent a les llànties, es documenten sis exemplars amb els números: 31 EST, 32 EST, 33 EST, 43 EST, 79 EST i 109 EST.

L'estrat 72 està relacionat amb els Es-73, 74 i 75 que reomplen una construcció de forma semicircular i que queda tallada per una claveguera (EI-8). La cronologia d'aquests estrats és d'època d'August i els materials són fragments informes de campaniana B, parets fines i ceràmica comuna itàlica. Solament es documenta una llàntia, amb el número 110 EST. L'estrat 78 és un petit estrat de terra marró amb material datable en època flàvia, amb formes Drag. 29, 24/25 de TSS, parets fines Mayet XIV i àmfores Dressel 2/4, Pascual 1 i

una Dressel 43. La única llàntia documentada fa referència al número 287 EST. L'estrat 79 és un nivell de terra de color negrós amb materials d'època clàudia. Fragments informes de campaniana A, TSS amb la forma Drag. 27, parets fines Mayet XVII i XXXIV, informes de ceràmica comuna i àmfores Pascual 1 i una llàntia amb el número 522 EST. L'element 80 és un paviment de terra piconada amb una cronologia de voltants del 40 aC per l'àmfora Laietana 1 amb marca C SERVILI (COMAS, 1997, 16). Hi tenim documentades també Halterm 70 i una possible Pascual 1. Altres materials d'aquest context són fragments indeterminats de campaniana A, una Lamboglia 1 de campaniana B, parets fines de la forma Mayet III i fragments informes de ceràmica comuna. La única llàntia té el número 103 EST. L'estrat 87 és un estrat sorrenc de color verdós amb material d'època d'August. Informes de ceràmica campaniana A, campaniana B Lamboglia 5/7 i 1, TSI Godineau 30, 16, 1 i 14. Parets fines Mayet III, II, XVII, XIV, XXIV i XII. Ceràmica comuna itàlica i àmfores Dressel 1A, 7/11, Laietana 1, Pascual 1 i Halterm 70. Pel que fa a les llànties, en documentem quatre exemplars amb els números: 28 EST, 29 EST, 30 EST i 88 EST.

L'estrat 88 és un estrat de reompliment de l'interestrat 104, trinxera de fonamentació de l'element 85, datat en la primera meitat del S.I dC amb fragments informes de campaniana B. TSI Godineau 2 i 33, parets fines Mayet XIV, III i XII. Les àmfores són Laietana 1, Pascual 1 i Dressel 7/11 així com tres fragments de llàntia corresponent als números: 246 EST, 518 EST i 1479 EST. L'estrat 94 es troba relacionat amb l'Es-89 que són el reompliment de l'EI-101, mur de façana d'una de les *tabernae* trobades en la campanya de Torre Vella 1983. La seva cronologia és d'època d'August i els materials que formen el seu context són: campaniana B de les formes Lamboglia 1, 2, 3 i 5/7, parets fines Mayet III i ceràmica comuna itàlica. L'únic exemplar de llàntia correspon al número 7 EST. L'estrat 100 és un nivell de terra negrosa barrejada amb pedra, teula i ceràmica moderna. Altres materials del context són informes de campaniana B, TSI, TSS i comuna itàlica, TSA A Lamboglia 26 i parets fines Mayet XXXVII. Dos fragments de llàntia amb els números 1157 EST i 1443 EST. Finalment, documentem l'estrat 119, la datació del qual, d'època moderna, ens ve donat per l'estudi efectuat en la memòria d'excavació de la campanya del 1995 que s'efectuà a Font i Cussó (Memòria d'excavació, 1995). El material del context de l'estrat 119 són informes de TSI, TSA A i de ceràmica comuna africana, i una Drag. 24/25 de TSS. Es documenten dos fragments de llàntia; la 251 EST i la 865 EST.



Figura 81. Planta general de l'excavació Font i Cussó 1989



Figura 82. Planta general de l'excavació Font i Cussó 1989

Font i Cussó, 1990 (n°15)

En aquesta campanya es va dur a terme treballs en el sector sud del solar comprès entre els carrers de les Termes Romanes i del Temple. Les dimensions de la zona a excavar eren de 77 m². Malauradament tots els estrats en els que nosaltres tenim materials són d'època moderna.

Estrats i context arqueològic

El primer estrat on trobem material és l'estrat 146, nivell de terra negrosa, solta amb molta pedra i totxo modern. Documentem una llàntia amb el número 33 FM. L'estrat 153 és un nivell de color marró vermellós de textura dura i amb força material modern (totxo). D'aquest estrat documentem un sol fragment de llàntia, la 630 FM. L'estrat 195 presenta terra marro fosc amb molta pedra i totxo modern, el fragment de llàntia correspon al número 313 FM. L'estrat 214 és un nivell modern de farciment de composició heterogènia, que anivellava el terreny per fer el carrer i reomplia varies rases obertes per diverses remocions modernes. Tres fragments de llànties: 85 FM, 312 FM i 797 FM.

L'estrat 215 és un estrat de farciment on es troba barrejat el material romà amb ceràmica moderna vidriada. Els materials romans documentats són els següents: informes de campaniana A, B, TSI, TSH. Formes de TSS Drag. 27, 24/25, 15/17, 31 Ritterling 8, parets fines Mayet XIV, XXXIII, XXXVII/XXXVIII, ceràmica comuna africana Ostia II, 303, Ostia II,302, i Lamboglia 10B. Pel que fa a les llànties en comptabilitzem vuit fragments: 284 FM, 431 FM, 595 FM, 596 FM, 597 FM, 598 FM, 767 FM i 859 FM. L'estrat 219 és un nivell de farciment de terra de color marró amb estucs desfets amb nombrosos fragments de ceràmica moderna. Altres materials corresponents a aquest estrat són: informes de campaniana A, formes Lamboglia 1,3,5 i 7 de campaniana B. TSI Godineau 12, 25, 27,38. TSS Drag. 27 i 29, fragments informes de TSA, ceràmica comuna africana Ostia III,332, Ostia III,267, Ostia II,312, Ostia II,306 i Atlante CVII, àmfores Dressel 1, Pascual 1 i Laietana 1. Les llànties documentades són les següents: 173 FM, 363 FM, 384 FM, 396 FM, 430 FM, 432 FM, 599 FM, 610 FM, 618 FM, 623 FM, 624 FM, 625 FM, 633 FM, 636 FM, 637 FM, 638 FM, 639 FM, 649 FM, 968 FM, 982 FM i 1010 FM.

L'estrat 220 és un estrat de reompliment amb barreja de material romà amb ceràmica moderna així com amb informes de campaniana A, formes Lamboglia 2 i 5 de campaniana B. TSS Drag. 37, 36, 27, 24, 29 i 18. TSA A Lamboglia 36, parets fines Mayet II,III,XIV,XVII, XXXVII, XXXVIII, ceràmica comuna africana Ostia II, 303, Ostia II, 312, Ostia III, 324, Ostia II, 302, Ostia IV, 1 i Lamboglia 10B. Nombroses llànties, amb els números: 145 FM, 190 FM,

341 FM, 383 FM, 397 FM, 401 FM, 436 FM, 437 FM, 619 FM, 620 FM, 622 FM, 626 FM, 641 FM, 643 FM, 644 FM, 645 FM, 646 FM, 647 FM, 648 FM, 785 FM, 789 FM, 846 FM, 865 FM i 1017 FM. Finalment, l'estrat 221, nivell de farciment de terra vermellosa amb restes d'estucs amb nombrosa ceràmica moderna i blava de la costa catalana. Tanmateix hi ha també materials d'època romana: fragments informes de campaniana A, formes Lamboglia 1,3,5 i 7 de campaniana B. Parets fines Mayet III, ceràmica comuna africana Ostia II, 302, Ostia III, 332, Ostia II, 312, Ostia III, 267 i àmfores Dressel 1B, Laietana 1, Pascual 1. Cinc fragments de llàntia: 428 FM, 627 FM, 628 FM, 629 FM i 754 FM.

Font i Cussó, 1991 (n°15)

Aquesta campanya d'excavació es va centrar en dos sectors de la plaça de Font i Cussó, el primer tocant a la al carrer de les Termes Romanes, i el segon, tocant al carrer del Temple, sector aquest últim on ja s'havia realitzat una excavació en un àmbit al nord-est del *cardo* i que ara es volia acabar de realitzar. El primer sector, amb una superfície d'uns 100 m² es documentà l'existència d'un mur datable en el S. XIX i que s'ha de relacionar amb les parets d'aterrossament que es construeixen en els camps de la Torre Vella. En el segon sector es pot determinar que en època d'August es regularitza el terreny per tal de construir nous edificis i un nou *cardo* que a mitjans del S. I dC es reforma amb la construcció d'una gran claveguera. (Memòria d'excavació, 1991)

Estrats i context arqueològic

L'estrat 230 està relacionat amb l'estrat 87 de la campanya de l'any 1989 i del que nosaltres també presentem materials. Es separen els dos estrats com a conseqüència dels dos anys a l'aire lliure amb la possibilitat d'haver pogut rebre contaminacions modernes. La datació és d'època d'August, per tant el nostre material s'ha de considerar com una d'aquestes contaminacions. La resta de l'estrat està format per TSI Godineau 24, parets fines Mayet XIV, àmfores Pascual 1 i Dressel 2-4, així com ceràmica comuna itàlica i un únic fragment de llàntia, amb el número 1459 EST.

L'estrat 234 és un estrat que reomple una irregularitat del terreny considerat d'època d'August. El material aparegut és una forma Lamboglia 2 de campaniana B. TSI Godineau 24 i parets fines Mayet XIV, III, VIII. Només es documenta un fragment de llàntia amb el número 269 EST.

Font i Cussó, 1995 (n°15)

Campanya d'excavació que es va dur a terme l'any 1995 en dues fases, la primera en el mes de juliol, i la segona en el mes de setembre i, que un cop acabades, es van sintetitzar en l'anomenat Quadre C. Aquest quadre tenia unes dimensions totals de 281 m² i estava situat a l'est de l'anomenat quadre B que fou excavat l'any 1987 (el Solar Duran). Els resultats obtinguts en aquesta campanya van permetre de relacionar urbanísticament i arquitectònicament els elements ja trobats en el Solar Duran. Es tractaria d'una *insula* ocupada en part per un edifici que limitava al nord per un *decumanus* de nou metres d'amplada, i per l'est amb un dels *cardines* de la ciutat. La part de l'edifici que donaria a aquest *cardo* s'hi documenta dos àmbits que obririen directament al carrer (Memòria d'excavació, 1995). La inutilització d'aquest *cardo* es produiria en el S.II dC, moment en que es construeixen diverses estructures que s'interpreten com àmbits domèstics i artesanals. La última fase d'aquestes reformes urbanístiques s'han de situar a principis del S. VI dC, moment en que es produí un anivellament de la zona amb la finalitat de construir noves edificacions que en aquest moment de la investigació, són difícils d'especificar (Memòria d'excavació, 1995) La seva importància però, rau en el fet que es demostra de forma estratigràfica que en aquest moment tardà encara es documenta hàbitat en la part central de la ciutat.

Estrats i context arqueològic

L'estrat 145 és un estrat de cronologia del S.VI dC format per les formes Lamboglia 5a, 7 i 9 de campaniana B, TSA Lamboglia 2A i 19. TSA D Lamboglia 53 bis. Parets fines Mayet III i V. Ceràmica comuna africana Lamboglia 10 A i B, Ostia III,324, Ostia III,267 i Ostia III,332, àmfores Pascual 1 i Dressel 20. Tres llànties amb els números: 313 EST, 1430 EST i 1431 EST. L'estrat 151 es considera de reompliment amb una cronologia del S.VI dC amb una àmfora baix imperial Almagro 51. Altres materials del context són la ceràmica comuna africana, amb les formes Lamboglia 10a, Atlante C VIII, Ostia II,303, Ostia II,302, Ostia I, 261, Ostia I,263, Ostia III,267, Ostia III,332. Així com informes de TSA A i TSA D. Pel que fa a les llànties, només es documenta un sol exemplar amb el número 1432 EST. L'estrat 172 és un estrat sorrenc marronós amb *tegula* i molta ceràmica que es pot interpretar com un possible estrat de reompliment. La seva cronologia és de la primera meitat del S.II dC amb fragments informes de campaniana A, B i TSS. TSI Godineau 26, parets fines Mayet XXXV-XXXVII. Ceràmica comuna africana Lamboglia 10 A i B, Ostia III,324 i Ostia III,332. Àmfores Dressel 1A, 1C, 2-4, 7/11 i Pascual 1. Dos llànties amb els números: 203 EST i 1052 EST. L'estrat 175 és un estrat vermellós i sorrenc que s'interpreta com de reompliment amb una cronologia de meitat del S. II dC. El material amb forma més important és una Lamboglia 9A

de comuna africana, parets fines Mayet XXXV, XXXIII/XXXV i TSS Drag. 27. Cinc llànties amb els números: 210 EST, 737 EST, 738 EST, 739 EST i 740 EST.

L'estrat 179 és un estrat sorrenc situat damunt de l'element 182 que és la claveguera del *cardo*. La seva cronologia és de la primera meitat del S.I dC. Hi trobem TSI amb les formes Haltern II i Godineau 31. TSS Drag. 24/25, 29B, Ritterling 8. Parets fines Mayet XXXV, II/III, XXXIII/XXXV, LIV. Ceràmica comuna africana Ostia II,303, Ostia II,306 i Ostia II,302. Referent a les àmfores, hi ha Pascual 1, Dressel 7/11 i un pivot d'una Dressel 2-4 amb la marca CAQ (COMAS, 1997, 51). Pel que fa a les llànties, en tenim comptabilitzades divuit exemplars i que corresponen als números: 99 EST, 167 EST, 168 EST, 247 EST, 356 EST, 477 EST, 478 EST, 479 EST, 480 EST, 481 EST, 482 EST, 483 EST, 484 EST, 485 EST, 486 EST, 487 EST, 488 EST i 489 EST. Finalment, l'estrat 193, d'època baix imperial que presenta campaniana A tardana de la forma Lamboglia 5A. TSI Consp. 22 1.3. TSS Drag. 37b, 33, TSA informe. TSA D Gallia 1962 i Lamboglia 51B. TS Lucente Lamboglia 1/3 així com ceràmica comuna africana Lamboglia 10A, Ostia III,332, Ostia II,302 i Ostia III,267. Dues llànties, la número 423 EST i la 741 EST.

Font i Cussó, 1997 (n°15)

La campanya d'excavació a la plaça Font i Cussó de l'any 1997 es va centrar en el sector sud del *decumanus*, sota l'edifici d'habitatges, amb els treballs d'un nou quadre, l'anomenat E (de 143 m²) situat a l'est del quadre C que s'excavà en els anys 1991 i 1995 (Memòria d'excavació, 1997). Aquest quadre E no fou acabat d'excavar en aquesta campanya, així que no es pot oferir una interpretació global del sector, encara que s'ha documentat una nova *insula* limitada a l'oest per un *cardo* i pel nord amb un *decumanus*. La seqüència cronològica comprenia des de la primera meitat del S.I dC fins al S.VI dC pel que fa als estrats romans, així com una sèrie d'estrats moderns.

Estrats i context arqueològic

L'estrat 500 és modern amb abundant ceràmica. Formes Lamboglia 2 i 7 de campaniana B, TSI Consp.22, TSS Drag. 29,37 i 27, TSH Drag. 27, 37 i Ritterling 12 i 8, parets fines Mayet II, ceràmica comuna africana Ostia II, 303, Ostia II,324, Ostia II,314, Ostia II,312, Ostia III, 267, Ostia II, 302, Ostia III,332, i Lamboglia 10A i 10B, així com ceràmica moderna. Es documenten vuit llànties: 986 EST, 987 EST, 1094 EST, 1109 EST, 1460 EST, 1461 EST, 1462 EST i 1463 EST. L'estrat 500/530 és un estrat de segona meitat del S.II dC encara que es documenten 4 fragments de ceràmica moderna. La resta del material són formes: Drag.

24/25, 29, 37, 36 de TSS, TSA Hayes 6 i 9, parets fines Mayet II, ceràmica comuna africana Ostia II,303, Ostia II, 306, Ostia II,312, Ostia III,324, Ostia III,267, Ostia II,302, Ostia II,332 i Lamboglia 10A i 10B. Àmfores Dressel 2/4, Dressel 7/11, Dressel 1A i C i Dressel 20. Pel que fa a les llànties, aquest estrat ens proporcionarà vint i quatre fragments que corresponen als números: 70 EST, 304 EST, 308 EST, 336 EST, 742 EST, 743 EST, 744 EST, 745 EST, 746 EST, 1167 EST, 1181 EST, 1194 EST, 1195 EST, 1196 EST, 1197 EST, 1198 EST, 1199 EST, 1200 EST, 1201 EST, 1202 EST, 1498 EST, 1522 EST, 1529 EST i 1550 EST.

L'estrat 530 és un nivell de reompliment de finals del S.II dC amb TSI Consp. 13,3,39,8,18; TSS Drag. 27,18,15/17,29,37,36,35,30,39, Ritt. 12 i marmorata Drag. 29. TSH Drag. 29,37,27,15/17,35,37, Mezquiriz 40,41, Hispànica 4; TSA Lamboglia 19,1,2B, 4/36, 23, 19bis, 13. Ceràmica comuna africana Ostia II,303, Ostia II, 312, Ostia II,324, Ostia III,332, Ostia II,302 i Lamboglia 10A i 10B. Àmfores Pascual 1, Lamb. 2, Dressel 2/4, 7/11, Beltran II i Dressel 20, 43. Referent a les llànties, es documenten trenta-cinc exemplars procedents d'aquest estrat i que corresponen als números: 191 EST, 243 EST, 747 EST, 1060 EST, 1061 EST, 1062 EST, 1063 EST, 1064 EST, 1065 EST, 1103 EST, 1121 EST, 1160 EST, i de la 1203 EST a la 1224 EST.

L'estrat 531 es considera com un nivell de reompliment de finals del S.V dC amb ceràmica campaniana B informe, TSI indeterminada, TSS Drag. 37a, 27c, 18a, 15/17, 35, 33b, 29b. TSA A Hayes 21/Lamb.19. TSA D Gallia 1962. Parets fines Mayet II, ceràmica comuna africana Lamboglia 10A i 10B, Ostia II,312, Ostia III,332. Àmfores Pascual 1, Dressel 2/4, 7/11, Beltran IIB. Pel que fa a les llànties documentades en aquest estrat en comptabilitzem tretze que corresponen als números: 194 EST, 288 EST, 748 EST, 749 EST, 750 EST, 1086 EST, 1087 EST, 1088 EST, 1464 EST, 1465 EST, 1531 EST, 1534 EST i 1551 EST. El possible estrat 531 ofereix una cronologia Indeterminada per l'escàs material aparegut, tractant-se de punxons d'os i una frontissa. La única llàntia documentada correspon al número 1504 EST.

L'estrat 532 és un nivell de reompliment de finals del S.IV dC. Format per campaniana B, Lamboglia 7, TSI Consp. 36, 32.5.1, 1, 14. TSS 27, 29A, 17, 37, 29B, 15/17, 18, 33, 30, 35, 18b. TSH Mezquiriz 4, Drag. 29. TSA A Lamboglia 23 i Hayes 2. TSA D Lamboglia 51. Ceràmica comuna africana Ostia III,332, Ostia II, 302 Ostia III,267, Ostia III,324, Ostia I,262, Ostia I,271, Lamboglia 10A i 10B. Àmfores Dressel 1C (itàlica), Pascual 1 (tarraconense), Dressel 2/4 (itàlica), Dressel 7/11 (bètica) i Beltran II B. Referent a les llànties, se'n documenten vuit exemplars corresponents als números: 193 EST, 751 EST, 752 EST, 753 EST, 1089 EST, 1090 EST, 1166 EST i 1433 EST. L'estrat 538 és un estrat de reompliment

de segona meitat del S.II dC amb el següent material: Campaniana B amb les formes Lamboglia 1 i 5. TSI *Conspetus* 22, 7. TSS *Drag.* 24/25, 18,35,27,33,15/17,29,37, TSH *Drag.* 15/17, 36,37,27, *Hispànica* 4. TSA *Hayes* 22,21,8,6,3,20,2,9. Parets fines *Mayet* II, XXXIV, XXXVII. Ceràmica comuna africana *Ostia* II,303, *Ostia* II,306, *Ostia* II,312, *Ostia* III,332, *Ostia* II,302, *Ostia* III,267 i *Lamboglia* 10 A i 10B. Àmfores *Dressel* 1C (itàlica), *Lamb.* 2, *Laietana* 1, *Pascual* 1, *Dressel* 2/4 (*laietana*), *Dressel* 20 (*bètica*), 7/11 (*bètica*) , 14 (*bètica*), *Dressel* 1 (itàlica). En aquest estrat 538 s'han documentat noranta-cinc fragments de llànties corresponents als números: 213 EST, 277 EST, 285 EST, 303 EST, 373 EST, 377 EST, 410 EST, 411 EST, 412 EST, 420 EST, del 754 EST al 789 EST, 1043 EST, 1066 EST, 1067 EST, 1068 EST, 1119 EST, 1131 EST, 1136 EST, 1142 EST, 1143 EST, 1147 EST, 1164 EST, 1182 EST, del 1225 EST fins al 1253 EST, 1499 EST, 1500 EST, 1501 EST, 1533 EST, 1535 EST, 1536 EST, 1537 EST i 1542 EST.

L'estrat 548 és un estrat de reompliment de l'habitació 2 amb una cronologia de la segona meitat del S.I dC amb fragments informes de campaniana B. TSI *Consp.* 12, 13, 22, 18,14,22, 38. TSS *Drag.* 15/17, 35, 36, 27c, 18b, 29, 37. Parets fines *Mayet* II, III, IV, XXXIV, XXXVII, XII. Ceràmica comuna africana *Ostia* II,303, *Ostia* II, 312 i *Lamboglia* 10B. Àmfores *Pascual* 1 amb la marca *PORCI*, *Laietana* 1, *Dressel* 28, *Dressel* 1C (itàlica) i *Dressel* 12. Pel que fa a les llànties se'n documenten sis fragments amb els números: 68 EST, 192 EST, 276 EST, 490 EST, 491 EST i 492 EST. Pel que fa a l'estrat 551 es considerat com un estrat de reompliment d'una trinxera (EI-546 i 552) amb una cronologia de la segona meitat del S.I dC amb TSS *Drag.* 18,27,29. Ceràmica comuna africana *Lamboglia* 10B i *Ostia* III,332, així com parets fines *Mayet* II. Només es documenten dos fragments de llàntia: 988 EST i 1532 EST. L'estrat 553 és un nivell de reompliment de primer quart del S.V dC amb fragments de TSS de les formes *Drag.* 24/25, 37a, 33B, 18b, 29b, 25. *Ritt.* 8b, 8. TSH *Hispànica* 4. *Drag.* 37,15/17, TSA A1 *Lamboglia* 2b, 4/36, 2a, 19. TSA D *Hayes* 69. Parets fines *Mayet* IV, VIII, XVIII. Ceràmica comuna africana *Ostia* II,302, *Ostia* II,306, *Ostia* III,332, *Ostia* II,303, *Ostia* II,312, *Ostia* III,267 i *Lamboglia* 10B. Àmfores *Dressel* 2/4 *tarraconense*. Es documenten tretze llànties corresponents als números: 790 EST, 1091 EST, 1092 EST, del número 1434 EST fins al 1442 EST i la número 1505 EST.

L'estrat 554 és de reompliment de segona meitat del S.II dC. Els materials del context són: TSI *Consp.* 12,8,19,2,10. TSS *Drag.* 29,37,33,18,31,27,25,36. *Curle* 15. *Ritt.*12, *Dech* 63. TSH *Drag.* 29,37,18. *Mezquiriz* 4. TSA A *Lamboglia* 1,19,10,13,23. Parets fines *Mayet* XXXIV, XLII, XXXV-XXXVII, III, II, IV, II. Ceràmica comuna africana *Ostia* III,267, *Ostia* III,324, *Ostia* II,312, *Ostia* II,303, *Ostia* III,332, *Ostia* II,302, *Ostia* III,332, *Ostia* II,306 i *Lamboglia*. 10B. Àmfores *Lamboglia* 2 (itàlica), *Laietana* 1, *Pascual* 1, *Haltern* 70 (*bètica*),

Dressel 14 (bètica), 7/11 (bètica) 2/4 (laietana), 20 (bètica). Pel que fa a les llàntries, aquest és l'estrat amb més material que hem documentat a Badalona, amb un total de cent setanta-dos fragments: 150 EST, 151 EST, 152 EST, 158 EST, 159 EST, 189 EST, 195 EST, 196 EST, 198 EST, 200 EST, 206 EST, 219 EST, 235 EST, 236 EST, 261 EST, 282 EST, 283 EST, 284 EST, 305 EST, 306 EST, 307 EST, 309 EST, del número 329 EST fins al 337 EST, 342 EST, 371 EST, 399 EST, 414 EST, del 791 EST fins al 857 EST, 1044 EST, del 1069 EST fins al 1080 EST, 1110 EST, 1112 EST, 1115 EST, 1126 EST, 1152 EST, 1169 EST, del 1177 EST fins al 1179 EST, del 1254 EST fins al 1289 EST, 1502 EST, 1511 EST, 1516 EST, 1527 EST, 1538 EST, 1540 EST, 1543 EST, 1544 EST, 1546 EST, 1547 EST, 1553 EST, 1557 EST i 1559 EST.

L'estrat 557 es també un estrat de reompliment de finals del S.II dC amb campaniana B de la forma Lamboglia 1. TSI Consp. 22. TSS Drag. 18,37,29,33,35. Ritt. 12. TSH Drag. 18,29,37. TSA Lamb.13. Parets fines Mayet II. Ceràmica comuna africana Ostia II,312, Ostia III,267, Ostia II,306, Ostia III,332, Ostia II,302. Lamboglia 10B i Hayes 199. Àmfores Pascual 1, Dressel 2/4, 43 (itàlica), 7/11, 20 i Beltran II. Documentem quatre llàntries amb els números: 146 EST, 322 EST, 1156 EST i 1290 EST. L'estrat 561 és un estrat de reompliment de finals del S.I aC – Inicis del S.I dC. Format per les formes Lamboglia 5, 7 i 10 de campaniana B. Preparativa Lamboglia 10 A. TSI Consp. 13.2.1, 14.1.3, 4.4.2, 12.3.1, 12.1.2, 11.1.4, 14.1.4, 4.1.1. Parets fines Mayet III, II i V. Àmfores Laietana 1, Pascual 1, Dressel 20 (bètica), 7/11 (bètica), 28 i Oberanden 74. Referent a les llàntries, en tenim un total de setze en aquest estrat i que corresponen als números: 98 EST, 163 EST, 164 EST, 366 EST, 375 EST, 380 EST, del número 493 EST al 500 EST, 1515 EST i 1517 EST. L'estrat 562 és un nivell d'ús de l'habitació número 2. amb una cronologia del primer quart del S.I dC. el seu context està format per fragments informes de campaniana A tardana, pessigolleta, TSS i campaniana B-oïde. Una forma Lamboglia 2 de campaniana B. TSI Consp. 8.1.1, 50.3.1, 31.1.2, 14.1.1, 14.1.3. Parets fines Mayet II, XII, III, XVII i àmfores Laietana 1, Pascual 1, Dressel 20 (bètica) i Dr.28 (bètica). Tres llàntries pertanyen a aquest estrat: 55 EST, 501 EST i 858 EST.

L'estrat 566 és un nivell de reompliment de finals del S.V dC datat per la terra sigillata africana D de la forma Conimbriga 1975. Els material que forma el context és ceràmica campaniana B amb la forma Lamboglia 7, fragments informes de prearetina, TSS amb les formes Drag. 27, 29 i 37, així com varis fragments informes, TSH Drag. 15-17 i 18, TSA A Lamboglia 4/36 i Hayes 6, TSA D de la forma Conimbriga 1975, parets fines Mayet II i III, ceràmica comuna africana Ostia III, 324; II, 302; II, 314; II, 312; II, 303, III, 267; III, 332 i Lamboglia 10A. Àmfores laietanes Pascual 1 i Dressel 2-4, bètiques Dressel 7-11 i Dressel

20. En aquest estrat tenim documentades set llànties: 242 EST, 989 EST, 990 EST, 991 EST, 1466 EST, 1467 EST i 1513 EST. L'estrat 567 és un estrat d'abandonament de meitat del S.II dC amb fragments informes de campaniana A, una forma Lamboglia 7 de campaniana B. TSI Consp. 22.6. TSS Drag. 29B Ritt. 8. memorada 24/25. TSA A Lamboglia 19. Parets fines Mayet III, XXXVII, XXXIV. Ceràmica comuna africana Ostia II, 306, Ostia II,302, Ostia II,303 i Lamboglia 10A. Àmfors Pascual 1 i Dressel 20 bètica. Pel que fa a les llànties, en tenim cinc fragments: 1130 EST, 1153 EST, 1291 EST, 1292 EST i 1293 EST. L'estrat 572 és un estrat d'abandonament dels àmbits 1 i 2, amb una cronologia de la primera meitat del S.II dC. Format per fragments informes de campaniana A tardana i campaniana B. TSI Consp. 38.3. TSS Drag. 30, 33,27,18,25/36,37A,24/25,15/18,15/17,29B. TSH Drag. 37,29,27,30. Parets fines Mayet XXXIII-XXXV, XXXIV, XLII, XXXVII. Ceràmica comuna africana Ostia II,314, Ostia III,324, Ostia II,303, Ostia II,302, Ostia III,332 i Lamboglia 10B. Àmfors Dressel 6, Pascual 1, Dressel 7/11 (bètica). De llànties en tenim quaranta-quatre fragments: 220 EST, 271 EST, 338 EST, 402 EST, del número 502 EST fins al 517 EST, 1056 EST, 1057 EST, 1058 EST, 1116 EST, 1117 EST, 1127 EST, 1149 EST, 1161 EST, 1174 EST, del número 1294 EST fins al 1304 EST, 1493 EST, 1519 EST, 1528 EST i 1541 EST.

Finalment, l'estrat 583, estrat d'abandonament dels àmbits 1 i 2, amb una cronologia de la primera meitat del S.II dC. Amb fragments informes de TSI. TSS Drag. 33,37,35,24/25,27b,15/17,18b. Ritt. 8,9. Haltern 16. TSH Drag. 30,37,29,27. Ceràmica comuna africana Ostia III,332; Ostia II,312; Ostia II,303; Ostia II,314 i Ostia II,302. TSA A Lamboglia 7b i 10. Parets fines Mayet XII, XXXVII, II i àmfors Lamb. 2, Pascual 1, Dressel 20 (bètica), Dressel 2/4 (tarraconense). Comptabilitzem vint i nou fragments de llànties en aquest estrat que es troben representades amb els números: 149 EST, 201 EST, 202 EST, 212 EST, 255 EST, 295 EST, 296 EST, 297 EST, 298 EST, 347 EST, 413 EST, 422 EST, 859 EST, 860 EST, 862 EST, 863 EST, 864 EST, 1059 EST i del 1305 EST fins al 1315 EST.

Un cop però que hem estudiat detingudament els contextos estratigràfics dels estrats 500/530, 530, 538 i 554, ens hem vist obligats a rebaixar la seva cronologia, sent tots ells estrats de reompliment dins de la primera meitat del S.II dC³

³ Veure capítol 12

Font i Cussó, 1998 (n°15)

Les excavacions dutes a terme a la plaça de Font i Cussó de l'any 1998 es van centrar en dues actuacions al nord i al sud del *decumanus*. En la part sud es continuà en el quadre E (iniciat en la campanya anterior) mentre que la zona excavada al sector nord es centrà en l'edifici de *tabernae* excavat en les campanyes dels anys 1982-83-84. La dificultat d'interpretar les restes és considerable, en gran part degut al pilotatge com a conseqüència de les construccions modernes que es van començar a construir a finals de la dècada del 1970. En aquest quadre E es troba un *cardo* i bàsicament cinc àmbits, dos d'ells subdividits. La seqüència cronològica dels estrats va des de mitjans del S.I aC fins a finals del S.III inicis del S.IV dC (Memòria d'excavació, 1998). Referent als estrats excavats en l'edifici de les *tabernae*, aquests corresponen a l'àmbit 6 de la taberna C, dividit en dos sectors, 6 i 6C a causa de la trinxera feta en època moderna. Les conclusions però, es van poder fer de forma unitària ja que la seqüència estratigràfica es va poder seguir amb regularitat suficient (Memòria d'excavació, 1998). La cronologia oferta anava des de la primera meitat del S.I aC fins a finals del S.I dC

Estrats i context arqueològic

L'estrat 566/581 és un estrat de la primera meitat del S.II dC amb TSS Drag. 15/17 i 18, TSH Drag. 36, comuna africana Ostia III,267, Ostia III,332, Hayes 199 i Lamboglia 10A, àmfores Lamboglia 2, Dressel 2-4, Dressel 28 i fragments informes de TSA A i parets fines. Es documenten cinc fragments de llàntia amb els números: 323 EST, 353 EST, 992 EST, 993 EST i 994 EST. L'estrat 591 és un estrat d'abandonament localitzat en el *cardo* de finals del S.III i inicis del S.IV dC. La ceràmica apareguda fou campaniana B Lamboglia 5, TSI Consp. 22, TSS Drag. 37 i 15/17, TSH Drag.37, TSA A Lamboglia 23 i Hayes 14, parets fines Mayet II i V, comuna africana Ostia III,267, Ostia II,303, Ostia II,312, Ostia III,332 i Lamboglia 10A i 10 B, àmfores Pascual 1, Dressel 23 (Bètica) i Dressel 20. Referent a les llànties, en comptabilitzem quatre fragments amb els números: 995 EST, 996 EST, 1468 EST i 1469 EST. L'estrat 599 és un nivell de reompliment de finals del S.I dC – inicis del S.II dC. format per campaniana A tardana de forma Lamboglia 5, campaniana B Lamboglia 1 i 5, TSS Drag. 18b i 27, TSA A Lamboglia 20, parets fines Mayet XXXII i XXXIII, comuna africana Ostia II,303, Ostia III,324, Ostia III,332, Ostia II,302 i Lamboglia 10B i àmfores Pascual1, Dressel 2-4 i Richborough 527. De llànties en tenim tres: 228 EST, 1095 EST i 1096 EST.

L'estrat 613 és el mateix estrat que el 620. Es considera com un nivell d'utilització relacionat amb una possible anivellació del terreny. La seva cronologia es del darrer quart del S.I dC. Hi ha dos fragments de llàntia: 378 EST i 1470 EST.

L'estrat 659 és un reompliment de finals del S.I dC format per fragments informes de TSI, parets fines, TSA A i àmfores. TSS de la forma Ritterling 8, Drag. 29 i 37, TSH Drag. 29 i ceràmica comuna africana Ostia II,312, Ostia III,332 i Lamboglia 10B. Es documenten vuit fragments de llàntia: 1046 EST, 1097 EST, 1180 EST, 1471 EST, 1472 EST, 1473 EST, 1507 EST i 1530 EST. L'estrat 660 és un estrat de primera meitat del S.II dC amb TSS Drag. 24/25, 29, 18, 27,30,35,36, TSH Drag. 29, 37,35, TSA A amb una possible Lamboglia 19, parets fines Mayet XXI, IV, XXXVI, ceràmica comuna africana Ostia II,303, Ostia III,324, Ostia III,332 i Lamboglia 10B. Onze fragments de llànties: 262 EST, 997 EST, 998 EST, 1098 EST, 1474 EST, 1475 EST, 1476 EST, 1477 EST, 1478 EST, 1539 EST i 1552 EST. L'estrat 662 és un estrat de segona meitat del S.I dC on hi trobem TSS Drag. 37 i 27, parets fines Mayet II i XXXIV, ceràmica comuna africana Lamboglia 10B i Ostia III,332 i àmfores Lamboglia 2, Dressel 2-4 i Dressel 7/11. Referent a les llànties, en comptabilitzem quatre fragments: 226 EST, 999 EST, 1000 EST i 1001 EST.

L'estrat 11 de la Taberna C, àmbits 6 i 6C, s'interpreta com un estrat d'abandonament de la *tabernae*, amb una cronologia de segona meitat del S.I dC amb fragments informes de campaniana A, B i parets fines. Només tenim un fragment procedent d'aquest estrat, el número 14 EST.

C/ Termes Romanes (1976) (n°16)

C/ Germà Bernabé (1978) (n°17)

Excavacions que també es coneixen com a "Solars al costat de la Torre Vella" (PADROS, 1985, 42). Es varen dur a terme entre els anys 1976 i 1978 com a conseqüència de la construcció d'un bloc de vivendes, així com per la prolongació del carrer Germà Bernabé. Un cop declarats els edificis (ja construïts) com a il·legals i el seu posterior enderrocament l'any 1980, el solar lliure resultant serà novament excavat i és coneixerà com a "Torre Vella" produint-se tota una sèrie de noves campanyes arqueològiques amb excavacions en extensió en la zona com el Solar Duran l'any 1987. Posteriorment, s'unificarà la zona arqueològica baix la plaça de Font i Cussó on encara avui en dia es duen a terme campanyes d'excavació.

Els materials que presentem en el nostre estudi procedents d'aquestes dues excavacions procedeixen d'estrats amb materials moderns, així que els hem inclòs dins del considerat Fons Museu. Procedents del carrer de les Termes Romanes tenim documentats sis fragments de llànties corresponents als números: 13 FM, 79 FM, 111 FM, 162 FM, 189 FM i

315 FM. Del Carrer Germà Bernabé comptabilitzem vuit fragments amb els números: 50 FM, 228 FM, 244 FM, 260 FM, 434 FM, 631 FM, 632 FM i 980 FM.

C/ de les Termes Romanes, 1986 (n°16)

Excavació duta a terme segons la demanda de la conselleria d'urbanisme de l'ajuntament de Badalona per tal de conèixer les possibilitats d'actuació urbanística en el carrer de les Termes Romanes. Es va obrir una rasa d'1.30 x 1 metres al llarg del carrer i en alguns punts es va ampliar l'excavació realitzant tres cales de 5 x 5 metres (Memòria d'excavació, 1986). Passem a descriure els estrats on tenim material. Un cop retirat l'estrat 1 que era la capa d'asfalt de carrer, sortí l'estrat 2, amb barreja de ceràmica romana i moderna. Per sota d'aquest, apareix el primer estrat romà (Es-5) amb una cronologia de primera meitat del S.I dC. En una de les cales obertes es va documentar un mur (EI-22) on els estrats que formaven les seves trinxeres de fonamentació (Es-35,37,40,42 i 50) aportaven un material datable en època d'August. Aquesta trinxera tallava una sèrie de possibles pavimentacions (EI 35-36-37-44-46 i 48) fetes de terra premsada i calç amb la mateixa cronologia augustal. (Memòria d'excavació, 1986)

Estrats i context arqueològic

L'estrat 2 presenta campaniana A, una forma Lamboglia 5/7 de campaniana B, fragments informes de TSI, TSS i de ceràmica comuna africana. Una àmfora Pascual 1 i ceràmica blava catalana. Els números referents a les llànties estudiades són el 355 EST, 1451 EST i 1452 EST. L'estrat 5 està format per una forma Lamboglia 7 de campaniana B, TSH Drag. 37, informes de TSS i monedes ibèriques. Només documentem un únic exemplar de llàntia en aquest estrat, la 12 EST. L'element 36 té fragments informes de TSI i TSS i una àmfora Dressel 2-4. Presenta tres exemplars de llànties que corresponen als números: 118 EST, 686 EST i 687 EST.

L'estrat 40 presenta campaniana B, Lamboglia 1, TSI Godineau 27, informes de parets fines. Àmfores Pascual 1 i Dressel 1A, així com fragments de ceràmica comuna. La única llàntia és la número 688 EST. L'estrat 42 està format per informes de Campaniana B, TSI, parets fines i ceràmica comuna itàlica, així com una àmfora Pascual 1. Pel que fa a les llànties, en documentem les següents: 341 EST, 689 EST, 690 EST, 691 EST i 692 EST i 1549 EST. L'estrat 50 té fragments informes de Campaniana A, parets fines, ceràmica comuna, monedes ibèriques i republicanes, així com un únic exemplar de llàntia, la 693 EST.



Figura 83. Secció de l'excavació del C/Terms Romanes (1986)

Via Augusta, 9 1985 (Hospital Municipal) (n°18)

Excavació d'urgència duta a terme l'any 1985 en el solar on s'havia de construir el futur hospital municipal de Badalona. S'obriren dues cales de prospecció i al documentar restes romanes, es decidí d'obrir 16 cales allà on anaven els pilons de fonamentació de l'edifici. D'aquestes cales, només les número 1, 3, 12 i 14 van permetre ser excavades fins a terra verge, en les altres no fou possible degut a motius estructurals del terreny. (Memòria d'excavació, 1985).

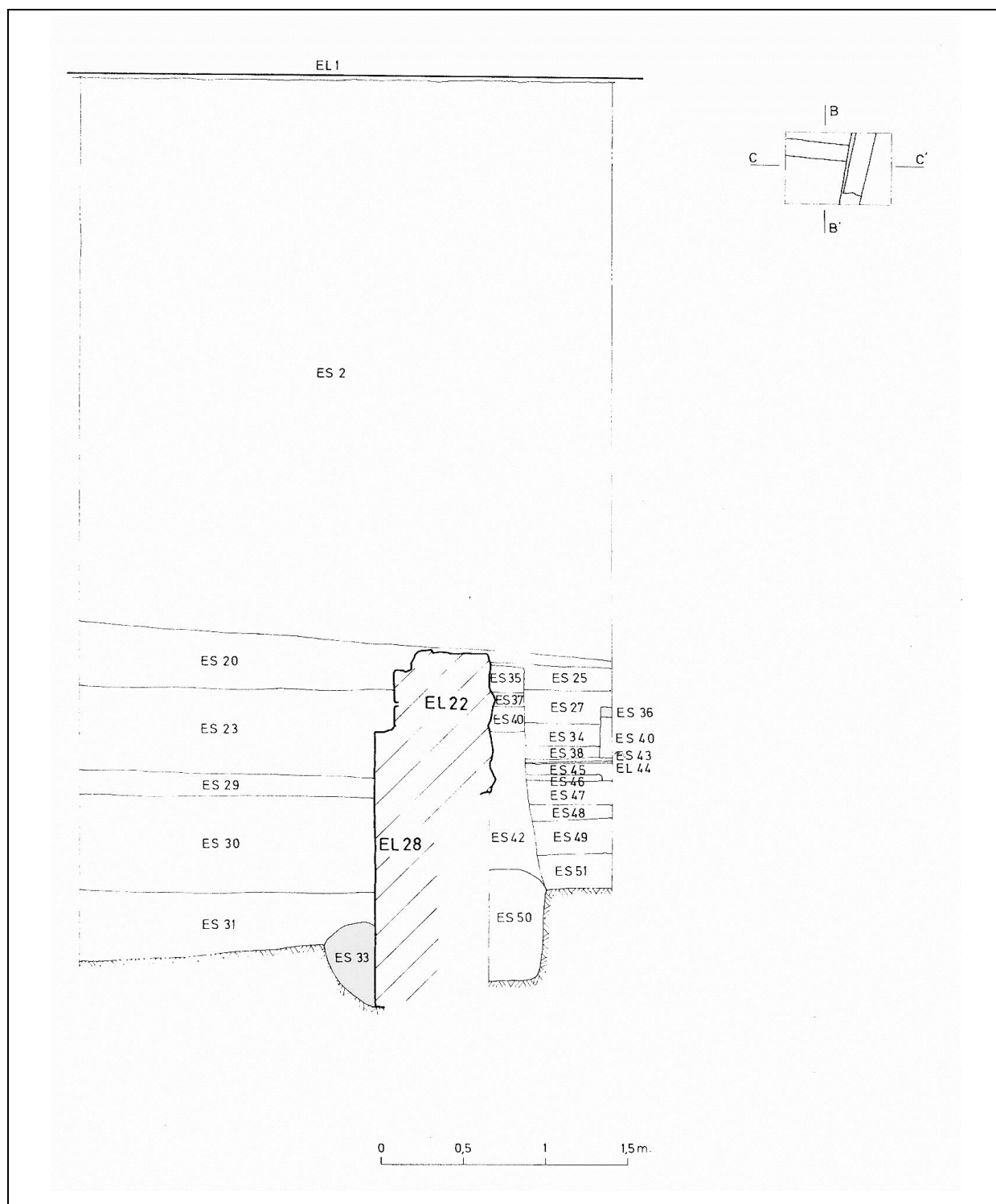

Figura 84. Planta general corresponent a les excavacions de la Via Augusta, 9 (1985 i 1989)

Estrats i context arqueològic

En la cala de prospecció número 2 hi documentem diversos estrats amb llànties. El primer d'ells és l'estrat 4, de tonalitat marró fosc que es diferenciava dels altres ja que la terra era humida, el material trobat ens ofereix una cronologia de la primera meitat del S. II dC i consta de campaniana A amb la forma Lamboglia 5, informes de campaniana B, TSH i TSA A. Comuna africana de les formes Hayes 23A, Hayes 23B i Ostia III,267, parets fines Marabini

LXVIII, àmfors Dressel 1B i 2-4 i dos fragments de llànties: 1321 EST i 1322 EST. L'estrat 5, que es diferenciava de l'anterior per la presència de bastants fragments de morter de calç amb uns materials també de primera meitat del S.II dC. L'únic material que té forma és una Lamboglia 2A de TSA A, comuna africana Ostia III,267, Hayes 23B i parets fines Marabini LCVIII. Informes de campaniana B, TSI, TSS i TSH, així com dos fragments de llànties: 872 EST i 1323 EST. Finalment, l'estrat 8 presentava abundants restes d'escòria de ferro i de morter de calç. La cronologia és de la primera meitat del S. II dC amb material informe de campaniana A, campaniana B, TSI i TSA A. Formes de TSS Drag. 37 i 24/25, una possible Drag. 46 de TSH, comuna africana Ostia II,306 i Ostia II,312, parets fines Marabini LXVIII, àmfors Pascual 1 i Dressel 2-4 i quatre llànties amb els números: 299 EST, 873 EST, 874 EST, 1053 EST i 1480 EST.

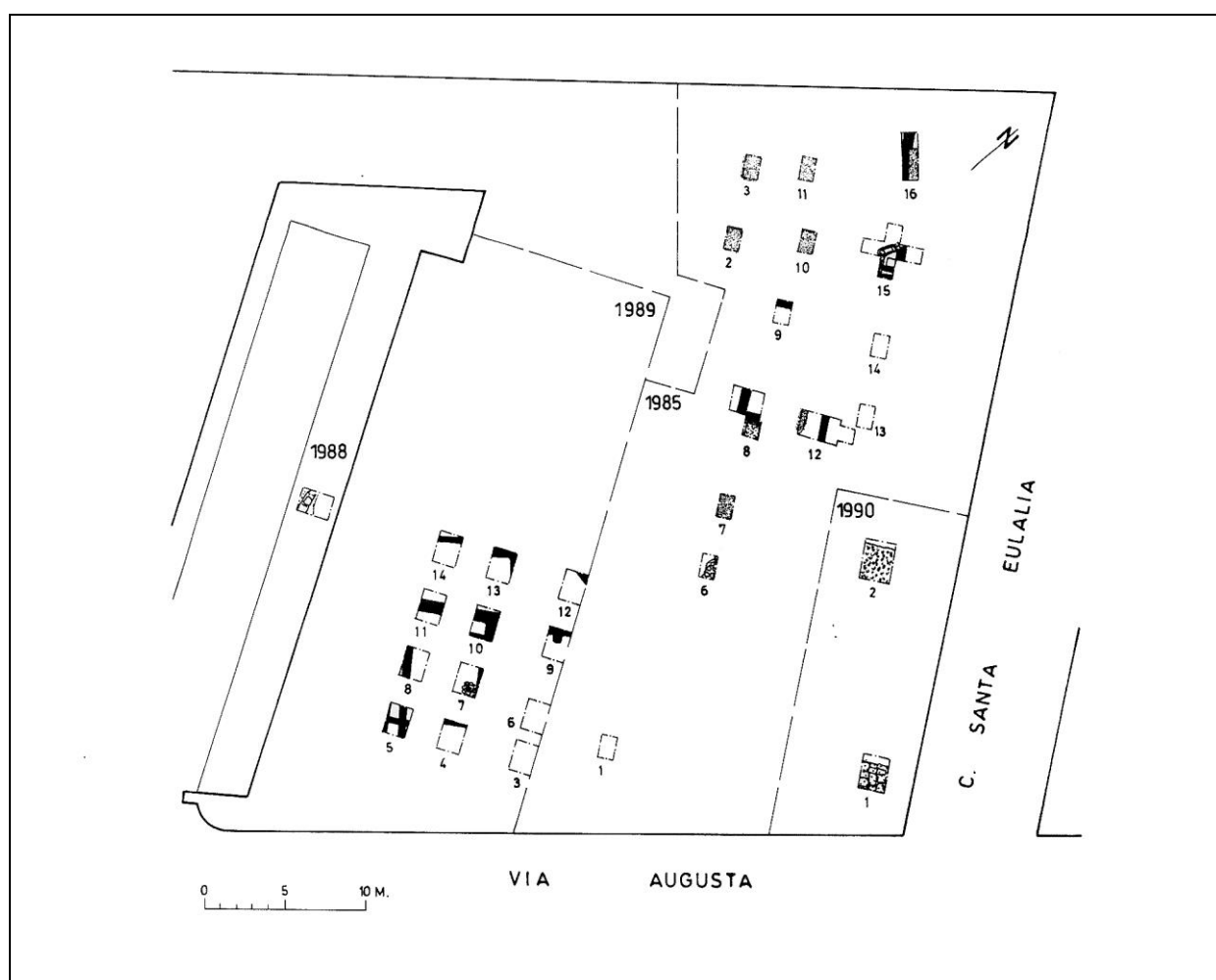
En la cala 3 tenim l'estrat 13 relacionat amb els Es-14 i 15, amb diversa ceràmica, Campaniana A tardana i B de les formes Lamboglia 1,4,5,7 i 16; ceràmica de parets fines de la forma Mayet III, àmfors púniques i itàliques del tipus Dressel 1 A i B i dos fragments de llàntia: 25 EST i 111 EST. Aquest material va permetre situar la formació d'aquests estrats a mitjans del S.I aC. L'estrat 2 de la cala 8 és un estrat d'abandonament de terra fosca amb fragments d'estuc i de morter amb una cronologia de primera meitat del S.II dC. Els materials apareguts foren: fragments informes de campaniana B, TSI i parets fines. TSA A Lamboglia 1, 7A i 36, comuna africana Hayes 23B, Ostia III,267 i Ostia II, 306, àmfors Dressel 2-4 i 18 així com dos fragments de llàntia amb els números 281 EST i 1324 EST. Pel que fa a l'estrat 3 de la cala 8 direm que és un estrat cronològicament contemporani a l'anterior i únicament diferenciat per el color de la terra. Amb formes Lamboglia 5 de campaniana B, informes de TSS, una Drag.37 de TSH, TSA A Lamboglia 13 bis i 2B, comuna africana Hayes 23B, parets fines Marabini LXVIII. Àmfors Pascual 1, Dressel 20, Pelichet 46 i Lamboglia 2 i vint i vuit fragments de llàntia: 1054 EST, 1055 EST, 1113 EST, 1114 EST, 1138 EST, del número 1325 EST al 1344 EST, 1521 EST, 1254 EST, 1525 EST i 1526 EST. L'estrat 12 de la cala 8 és l'últim estrat excavat de la cala i que no es va poder acabar de baixar con a conseqüència del despreniment de les parets. Els materials ceràmics que va a aportar el permeten datar en època flàvia. TSS Drag. 18 i 29, una possible Drag. 37 de TSH i fragments informes de campaniana B, comuna itàlica i diversos pivots d'àmfora. Només hi tenim documentat un fragment de llàntia amb el número 523 EST.

L'estrat superficial de la cala 9 és un estrat modern de terra sorrenca. L'únic material romà que apareix amb forma és una Hayes 23A, una Hayes 23B i un fragment de llàntia amb el número 875 EST. L'estrat 4 de la cala 9 és la continuació on s'interromp un paviment (EI-6) de terra piconada amb fragments de ceràmica i morter de calç. Aquest estrat 4 presenta una

terra clara i sorrenca, amb uns materials que ens permeten la seva datació en la segona meitat del S. I dC. Es documenta una forma Drag. 29 de TSS i diversos fragments de TSI, TSH parets fines informes i dos fragments de llànties: 524 EST i 525 EST.



Figura 85. Seccions de la Cala 8 de la Via Augusta, 9 (1985)

L'estrat 1 de la cala 10 és un de terra consistent i argilena que presenta ceràmica que permet datar l'estrat en el primer quart del S.II dC compost per les formes de TSA A Lamboglia 2A, Lamboglia 23B, Lamboglia 4/36 i Hayes 23, una àmfora Haltern 70, informes de parets fines i de comuna africana. Finalment dos fragments de llànties amb els números 1049 EST i 1141 EST.

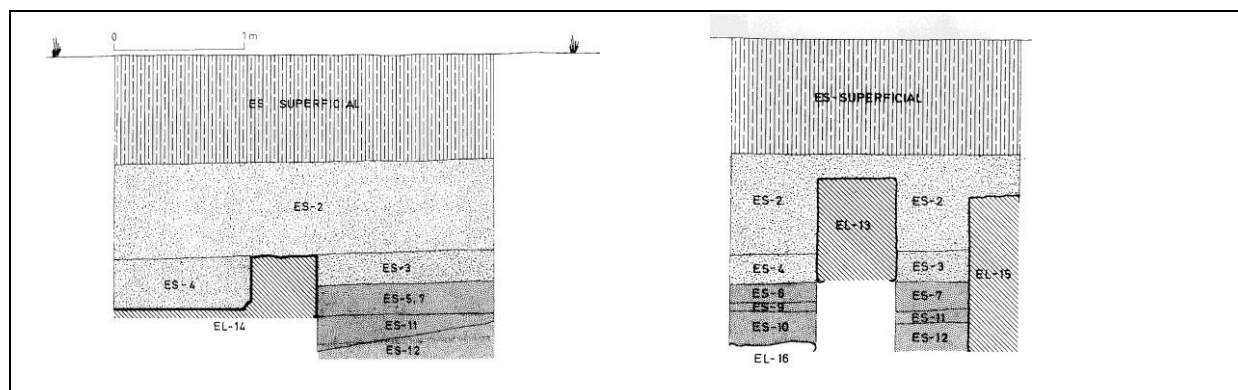

Figura 86. Secció de la Cala 10 de la via Augusta, 9 (1985)

L'estrat 2 de la cala 11 és un estrat de terra argilosa de color marró molt fosc amb fragments de calç, estucs, morter i restes de cendres. La ceràmica apareguda ens ofereix una datació del primer quart del S.II dC. Es documenta TSS Drag. 27 i 15/17, informes de TSH, TSA A Lamboglia 2 i 4/36, comuna africana Hayes 23B i Ostia III, parets fines Marabini XLVIII i set llànties amb els números: 876 EST, 1047 EST, 1345 EST, 1346 EST, 1347 EST, 1348 EST i 1349 EST. Els estrats 3, 4 i 5 d'aquesta cala 11 presenten unes característiques similars,

tots ells datats en el primer quart del S.II dC. Els materials que hi trobem en l'estrat 3 són fragments informes de Campaniana B, TSI i parets fines. TSH Drag. 37, comuna africana Hayes 23A i un fragment de llàntia amb el número 1350 EST. Pel que fa a l'estrat 5 hi documentem informes de campaniana B i parets fines, TSI Godineau 16, comuna africana Ostia III,267 i Hayes 23, així com una àmfora Pascual 1 i un fragment de llàntia amb el número 1351 EST.

L'estrat 6 de la cala 12, juntament amb els 4,5 i 7 formarien part dels fonaments d'una paret (EI-8) que travessava la cala en sentit NO/SE. L'estudi conjunt de la ceràmica ens ofereix una cronologia d'època flàvia. Els materials del seu context són diversos fragments informes de campaniana B, TSI, TSS i ceràmica comuna africana. Àmfores Laietana 1 i Pascual 1 i dos fragments de llànties: 526 EST i 527 EST. L'estrat 4 de la cala 13 és un estrat que forma de forma conjunta amb els estrats 2 i 3 un potent reompliment i que es van diferenciar entre ells per la diferent coloració de la terra de cadascun d'ells. La cronologia corresponia al primer quart del S.II dC amb fragments informes de campaniana B, TSS, TSA i pivots d'àmfores. Referent a les llànties tenim dos fragments: 359 EST i 1002 EST. L'estrat 5 de la cala 13 és un estrat amb força ceràmica residual amb una cronologia de la segona meitat del S.I dC. Amb formes Lamboglia 1, 5 i 7 de campaniana B, parets fines Mayet XVIII, III, II i XXIV, àmfores Pascual 1, Dressel 20 i 7-11 i un fragment de llàntia amb el número 84 EST. L'estrat 5 de la cala 14 és un estrat de terra verdosa amb abundant material ceràmica datable en època flàvia. El material aparegut és campaniana A tardana de la forma Lamboglia 5, campaniana B Lamboglia 7, TSS Drag. 23 i 37, parets fines Mayet XI, àmfores Dressel 2-4 tarraconense i Dressel 20. Així com fragments informes de TSH i de comuna africana i una llàntia amb el número 143 EST. L'estrat 2 de la cala 15 és un nivell de reompliment datable en el primer quart del S.II dC. amb fragments informes de campaniana a tardana i de TSI. Formes Drag. 24/25 i 35 de TSS, comuna africana Hayes 23 A i B, Ostia III,267, parets fines Mayet XL/XLII i XXXIV. Àmfores Pascual 1, Dressel 28, Dressel 2-4 i Pascual 1. Tres llànties amb els números: 1050 EST, 1051 EST i 1125 EST. Pel que fa l'estrat 4 d'aquesta mateixa cala, direm que és un estrat de reompliment d'una claveguera destapada parcialment (EI-5) amb una cronologia del primer quart del S.II dC. El seu context està format per informes de campaniana A tardana, TSS i de parets fines. Campaniana B de la forma Lamboglia 5/7, TSI Godineau 1, TSA Lamboglia 36, comuna africana Hayes 23 A i B, Ostia III,267, Ostia II,306 i Ostia II,302. Àmfora Pascual 1 i dos fragments de llànties, 877 EST i 878 EST. L'estrat 4 de la cala 16 és un estrat amb molts fragments de teula i pedres i que es pot datar durant el primer quart del S.II dC. Fragments de TSS, TSH, parets fines, comuna itàlica, comuna africana Ostia II,312, àmfores Dressel 2-4, i una llàntia amb el número 217 EST.

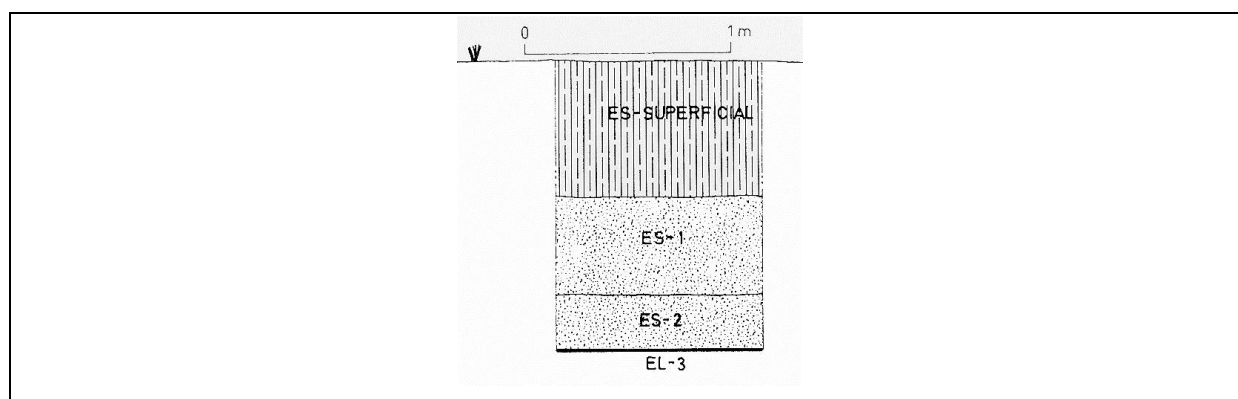
Via Augusta 9, 1988-1989 (Hospital) (n°18)

Excavació d'urgència duta a terme com a conseqüència de la segona fase de construcció del nou hospital de Badalona. El solar que s'havia d'excavar tenia una superfície de 450 m² i en el projecte d'edificació hi havia 20 punts de pilotatge, els qual s'havien d'excavar però degut a problemes de seguretat només se n'obriren dotze, amb unes dimensions de 1.5 x 2 m. D'elles només s'arribà a terra verge en les número 5,7,8,9,12,13 i 14. (Memòria d'excavació, 1989).

Estrats i context arqueològic

L'estrat 7 de la cala 3 és un estrat romà que s'adossa a un mur (EI-8) i que es considera que l'amortitza. Presenta una terra molt fangosa de color marró vermellós, amb uns materials que presenten una cronologia de regnat dels Flavis a finals del S.I dC. TSI Godineau 28, TSS Drag. 18, comuna africana Ostia III,324, parets fines Mayet XXXVII, XVII i III, àmfora Pascual 1, dos asos d'època de Tiberi i dos fragments de llàntia amb els números: 706 EST i 707EST.

L'estrat 5 de la cala 4 està format per sorres de color marró amb abundants taques de calç amb una cronologia de la primera meitat del S.II dC. Amb material informe de produccions de TSS, parets fines, comuna itàlica i àmfores. L'únic material amb forma és la ceràmica comuna africana de les formes Ostia III,332, Ostia I,261, Ostia III,267 i Hayes 23B. Referent a les llànties, trobem un fragment amb el número 1490 EST. L'estrat 4 de la cala 5 és un estrat de terra marró compacta amb restes de calç. Per els materials ceràmics trobats, la seva cronologia es pot situar en el primer quart del S.II dC. Presenta TSS Drag. 37 i18, parets fines Mayet XIV, àmfora Pascual 1, fragments informes de Campaniana A i B, de TSI, TSH i comuna itàlica i una llàntia amb el número 974 EST. L'estrat 3 de la cala 6 és un estrat de terra fangosa amb restes de calç. Cronològicament es pot relacionar amb els Es-1 i 2, considerats com a nivells d'abandonament en un moment de la primera meitat del S.II dC amb ceràmica comuna africana de les formes Hayes 23 A i B, Ostia III,265, Ostia III,332 i Ostia II,302 i cinc fragments de llànties del número 1422 EST al 1426 EST.

L'estrat 6 de la cala 6 són sorres barrejat amb morter de calç amb una cronologia d'època flàvia. Amb material de les formes Drag. 15/17 de TSS, Mayet XVII de parets fines, àmfores Pascual 1 i Dressel 2-4, així com informes de campaniana B, TSI i comuna africana i un fragment de llàntia amb el número 395 EST. L'estrat 9 de la mateixa cala és un estrat de terra fangosa de color marró vermellós amb alguns carbons. La seva cronologia ens portaria a principis del S.I dC (August). Presenta ceràmica àtica informe, ceràmica ibèrica pintada,

Campaniana A Lamboglia 36 i 31, Campaniana B Lamboglia 2 i 5, parets fines Mayet III, una àmfora Dressel 1A itàlica i tres fragments de llànties amb els números: 708 EST, 709 EST i 710 EST. L'estrat 5 de la cala 7 és de terra compacta de color marró fosc amb moltes taques de calç i teules. Juntament amb els Es-3, 4, 7 i 10 formarien un reompliment amb una cronologia de finals del S.II dC – Inicis del S.III dC compostat per Campaniana B de la forma Lamboglia 3, TSH Drag. 36, comuna africana Ostia II,302 i Ostia III,332, àmfors Dressel 1 i Pelichet 46 i un fragment de llàntia amb el número 1415 EST.



Figura 87. Seccions de la Cala 7 procedents de la excavació de la Via Augusta, 9 (1989)

L'estrat 12 de la cala 7 és un estrat de terra compacta amb taques de calç i cendres amb molt material residual. La cronologia la podem situar en l'últim terç del S.I dC, en època flàvia. Presenta diversos fragments de TSI, parets fines, ceràmica comuna ibèrica i itàlica. Formes de campaniana A Lamboglia 27, TSS Drag. 27 i 37, comuna africana Ostia II,306. Una moneda de Claudi de la seca de Roma i dos llànties amb els números 291 EST i 384 EST. L'estrat 14 d'aquesta mateixa cala 14 és un estrat de poca potència de terra marronosa amb abundants cendres i restes de carbó. Es considera a aquest estrat (juntament amb l'Es-15 i l'El-13) com a capes de preparació d'un paviment. Degut a la poca quantitat de material aparegut, informes de campaniana B i de ceràmica ibèrica, així com

una Mayet II de parets fines, s'hauria de datar l'estrat en un moment no precís del S.I dC. Només comptabilitzem dos fragments de llànties: 704 EST i 705 EST.

L'estrat 3 de la cala 9 és descrit com un estrat fangós, amb restes de calç i poca pedra amb una datació de finals del S.II dC – inicis del S. III dC. Apareix TSI amb la forma Godineau 12, TSS Drag. 37, 35/36, TSA Lamboglia 2B i ceràmica comuna africana Lamboglia 9, Lamboglia.10B/Hayes 23A, Ostia III,267; Ostia III,324; Ostia II,332; Ostia I,261 i Ostia II,302. Referent a les llànties, en documentem tres exemplars, amb els números: 1416 EST, 1417 EST i 1418 EST. L'estrat 4 de la cala és de terra marró amb taques de calç. La seva cronologia és de S.II dC. Hi tenim documentat una Lamboglia 5 de campaniana B i una àmfora Laietana 1, així com fragments informes de parets fines i de comuna africana. Només tenim un fragment de llàntia amb el número 1100 EST.

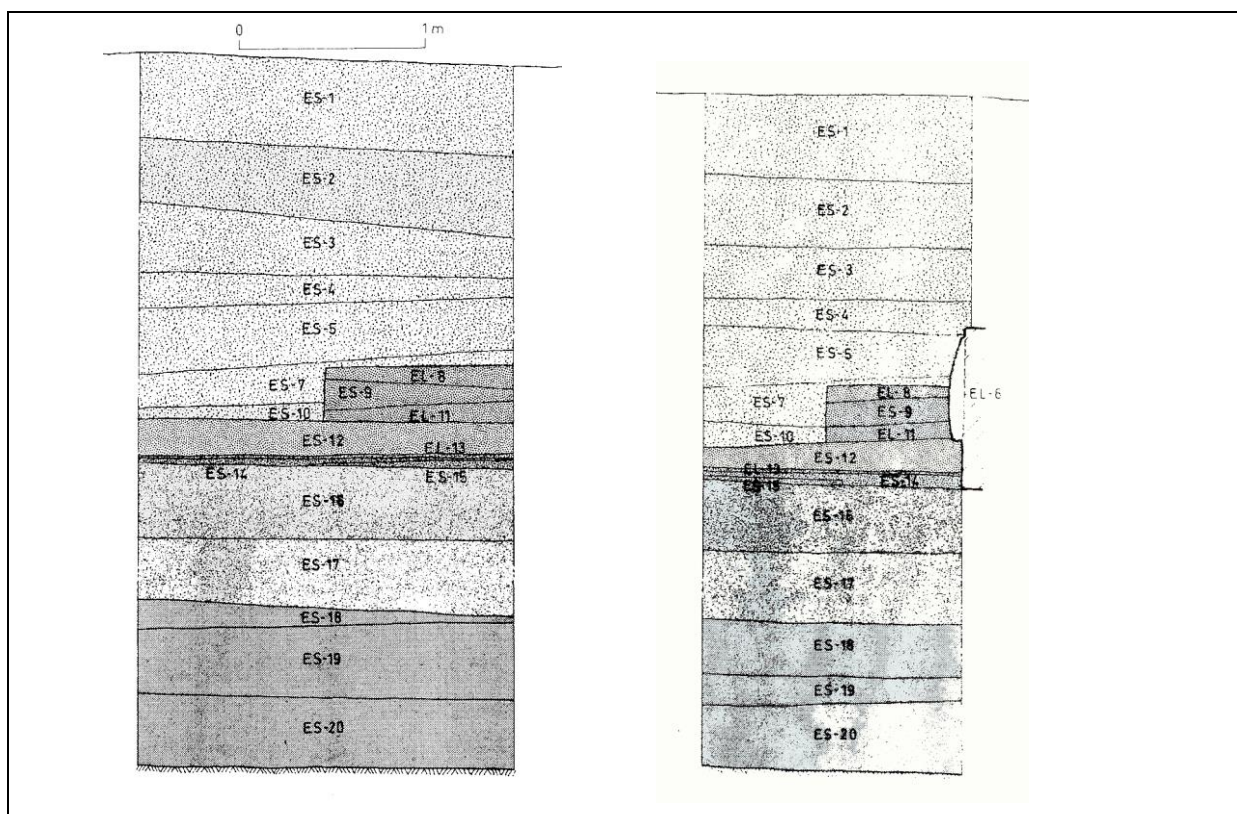
Pel que fa a l'estrat 3 de la cala 11, és un estrat de terra bastant dura, de color amb taques negres i amb alguns punts de calç amb una cronologia de mitjans S.II dC i inicis del S.III dC, amb informes de TSI i TSS. TSH Drag.37, parets fines Marabini LXVII, comuna africana Lamboglia 10B, Lamboglia 10A, Ostia III,267 i Ostia III,332, una àmfora Dressel 2-4 i quatre fragments de llàntia, 1128 EST, 1168 EST, 1419 EST i 1420 EST. L'estrat 10 d'aquesta mateixa cala 11 és un estrat de terra marró clar amb clapes més fosques de calç i amb una cronologia de finals del S.I dC inicis del S.II dC en època Flàvia. Format per informes de campaniana A i àmfores, campaniana B Lamboglia 5, TSS Drag.18, comuna africana Lamboglia 10A i Ostia III,332 i quatre fragments de llànties amb els números: 975 EST, 976 EST, 1048 EST i 1421 EST.



Figura 88. Seccions de la Cala 11 de la excavació de la Via Augusta, 9 (1989)

Aquest estrat 3 de la cala 12 és un estrat molt potent de sorres amb restes de carbons i calç i que podem considerar com un reompliment de la segona meitat del S.II dC – inicis del S.III dC. Del material aparegut podem destacar TSI de les formes Drag. 4 ó 5, TSS Drag. 29, 37, 27 i 15/17, TSA A Lamb. 2A, comuna africana Lamboglia 10A, Ostia III,267, Ostia III,332 i Ostia II,302. Dos fragments de llànies: 301 EST i 1140 EST. Finalment, l'estrat 3 de la cala 13 és un estrat de terra marró amb trossos de calç que va donar bàsicament material africà, TSA A Lamboglia 2B o la ceràmica comú Lamboglia 10A, Ostia II, 302, Ostia III,332 i Ostia III,267 amb una cronologia de finals del S.II dC – inicis del S.III dC. Altres materials del context és una àmfora Pascual 1 i fragments informes de campaniana B i de parets fines, així com un fragment de llàntia, 977 EST.

Via Augusta, 22-25 1985 (Hisenda) (n°19)

Excavació arqueològica d'urgència realitzada l'any 1985 com a conseqüència de la construcció del futur edifici d'hisenda de Badalona. El solar tenia unes dimensions considerables de 210 m², per això s'hi va practicar inicialment una rasa de 18 x 2.5 metres amb la finalitat de comprovar l'existència de restes i nivells romans. Com que el resultat els confirmà, es va procedir a l'excavació allà on havien d'anar els punts de fonamentació del nou edifici obrint-se 22 cates amb unes dimensions de 1 x 1.5 metres. Com ja hem vist en altres excavacions que seguien aquestes mètode d'excavació, la dificultat a l'hora de interpretar els estrats i les restes és considerable, però no deixa d'aportar uns resultats indicatius i preparatoris pel al moment en que es pugui realitzar una excavació en extensió, com el fet que no es documenta la muralla de la ciutat en el lloc on hipotèticament es situava. (Memòria d'excavació, 1985).

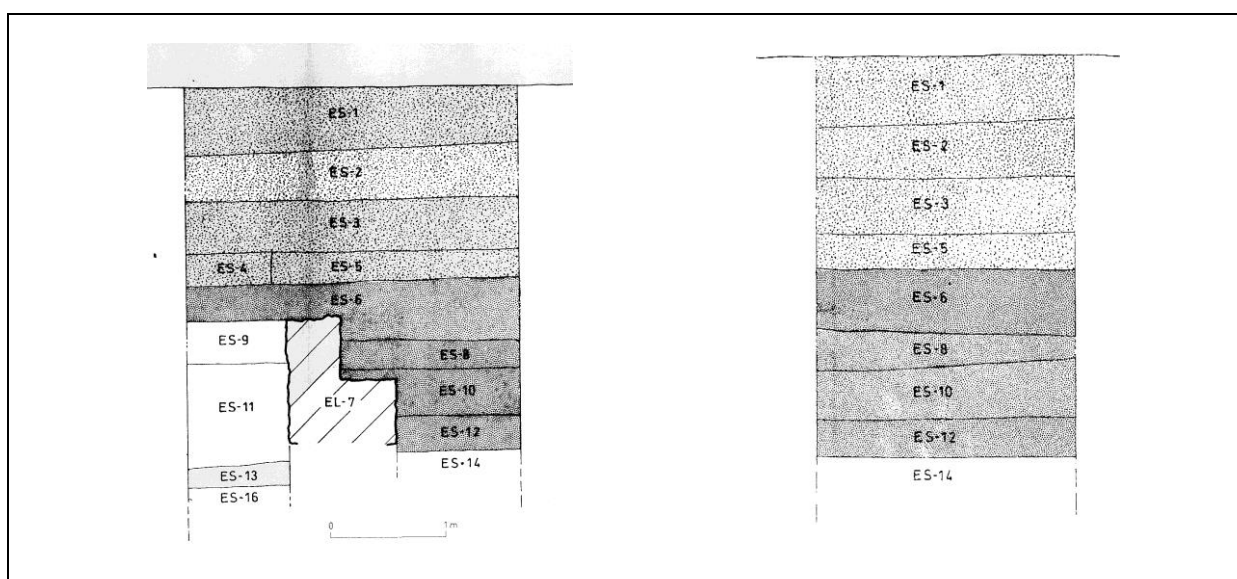

Figura 89. Planta general de l'excavació de la Via Augusta 22-25 (1985)

Estrats i context arqueològic

L'estrat 1 de la rasa, sector nord és un estrat sorrenc d'una potència entre els 0.60 i els 0.75 m. de tonalitat verdosa i amb abundant material ceràmic, fet que el va fer ser interpretat com un abocador fora muralla. (Memòria d'excavació, 1985). La cronologia d'aquest estrat no deixa de tenir segons el nostre parer, certs problemes. En la memòria d'excavació es diu que és de segon quart del S. I aC. (Memòria d'excavació, 1985, 2) mateixa cronologia que comparteix Comas per una àmfora de Bríndisi amb marca VEHLI que apareix en aquest estrat (COMAS, 1997, 85-86; nº215). Jiménez fa un estudi dels materials de vernís negre que hi apareixen i ofereix una cronologia que s'ha de situar entre el 50-30 aC. (JIMENEZ, 2002, 46). Si llegim detingudament l'inventari que apareix en la memòria d'excavació veurem que hi apareix una sèrie de materials que haurien d'allargar la cronologia de l'estrat fins a època d'August, en el límit del canvi d'era.

El primer tipus de ceràmica que analitzarem serà la TSI. Ens apareix amb el número 177 de l'inventari un fragment informe d'aquesta producció i que es considera com una contaminació, hi ha però més TSI siglada (números 290-292) que correspon a un possible peu d'una forma Godineau 8, així com més fragments informes. La cronologia d'aquesta forma ceràmica és del 40 aC. fins aproximadament al canvi d'era. Referent a les parets fines, una vora d'una Mayet X (nº d'inventari 293), el fons d'una possible Mayet X (nº294) i els fons d'uns cubilets de les possibles formes Mayet I, II o III (nº 295), dos vores d'una mateixa Mayet II (nº296-297) i dos fragments més d'una possible Mayet III. Si ens fixem en les dates de final de producció d'aquestes formes, veurem que oscil·len entre el 20 i el 10 aC. semblant cronologia que el que ens oferiria la TSI. Les àmfores que apareixen en aquest estrat són diverses, però nosaltres ens fixarem amb les de cronologia més moderna, que en aquest cas són les Dressel 1B (nº d'inventari 225, 229-232, 233-236, 419-426) amb una cronologia que comprendria tot el S. I aC i una vora de Dressel 20 (nº d'inventari 438) que circulen des d'inicis del S.I fins al S.III dC. Pel que fa a les llànties, en documentem quatre fragments amb els números: 24 EST, 542 EST, 543 EST i 544 EST, llànties de volutes que no apareixen fins al regnat d'August.

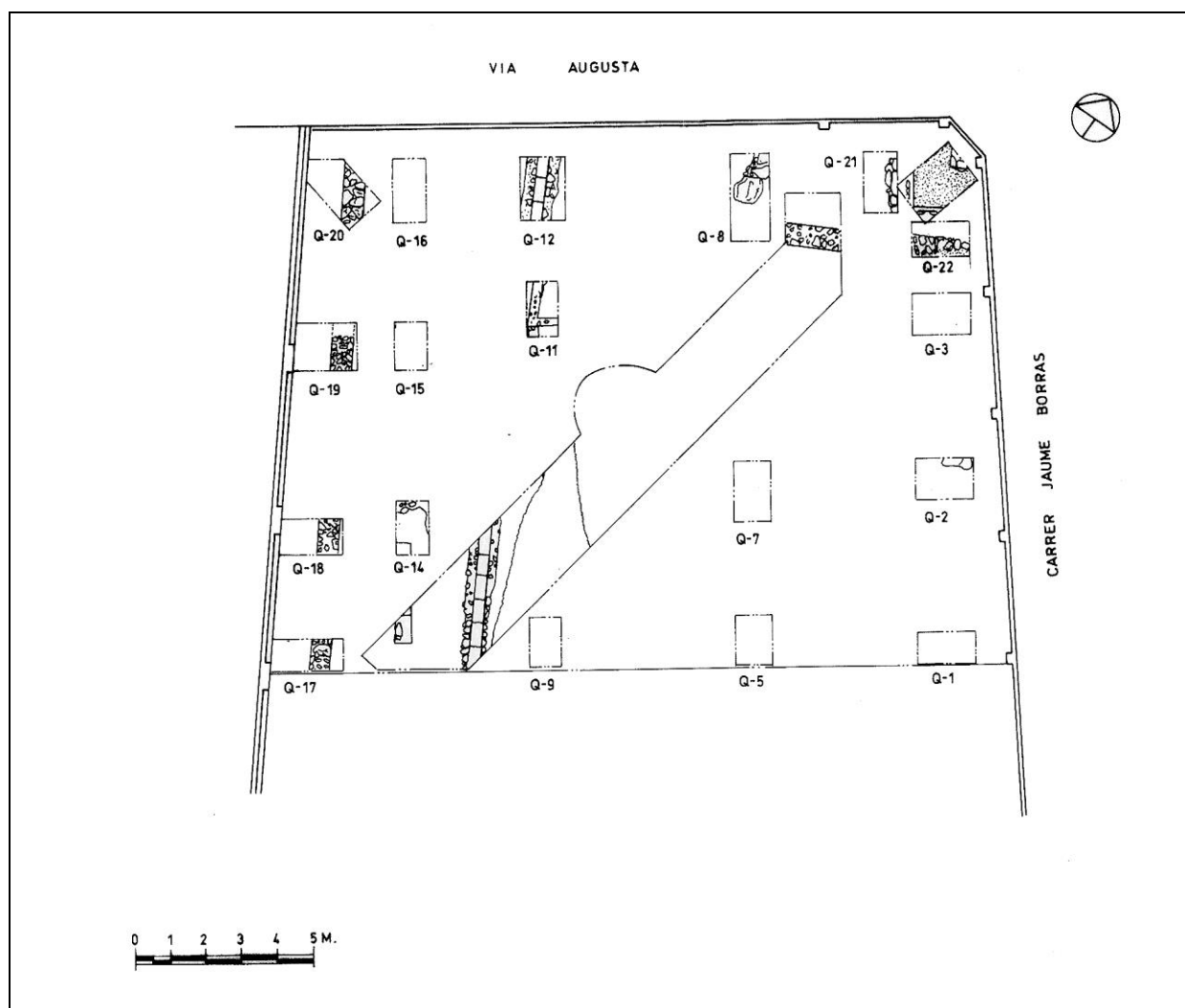
En el quadre 2, un cop tret l'estrat inicial modern, aparegué l'estrat 1 de terra vermelloso i a part d'altres materials, presentava TSA A1 de la forma Hayes 23 i Ostia III,332 que donaren una cronologia de finals del S.I dC – inicis del S.II dC. Per sota d'aquest estrat i seguint la memòria d'excavació, ens diu que els estrats 2, 3, 4, 5, 6 i 7, de terra negrosa, només aportaren material tardo-republicà, per lo que s'interpreta conjuntament com un abocador de segon quart del S.I aC. (Memòria d'excavació, 1985) El problema sorgeix quan tenim documentada una llàntia de disc de possible provenença africana en l'estrat 3, amb una

cronologia similar a la de l'estrat 1. La solució ens ve donada per Jiménez, on separa aquest conjunt d'estrats a partir del número 6, que li dóna una cronologia d'entre el 70-50 aC i, l'estrat 7, entre el 80-70 aC, (JIMENEZ, 2002, 48-49). Podem considerar llavors que la seqüència cronològica del quadre número 2 seria la següent; de l'estrat 1 al 5 de finals del S.I dC – inicis del S.II dC, i els estrats 6 i 7 seguirien les propostes de Jiménez. Pel que fa als fragments de llànties, només en tenim dos documentats: 16 EST i 1099 EST.

L'estrat 3 del quadre 8 és un estrat de terra vermellosa amb restes de carbó amb una cronologia d'època flàvia, amb fragments informes de campaniana A, formes Lamboglia 1, 5 i 3 de campaniana B, fragments de presigillata, TSI, TSS, parets fines i ceràmica comú itàlica. Àmfores Pascual 1, i de les formes Dressel 20, 28, 2/4, 1B i una Dressel 20 ó 30. Dos fragments de llàntia, 22 EST i 122 EST. L'estrat 4 d'aquest mateix quadre 8 és un nivell de sorres verdes tallat per una claveguera (EI-8). La datació ens ve donada per l'anàlisi de la ceràmica de vernís negre estudiada per Jiménez, que ens situa l'estrat entre els anys 50 i 30 aC (JIMENEZ, 2002, 46). Altre material del context és una Mayet III de parets fines i àmfores Dressel 1A, 1B, Pascual 1, Dressel 2-4 i una possible Laietana 1. Quatre fragments de llàntia: 4 EST, 82 EST, 83 EST i 1003 EST. Degut a problemes en la lectura de l'estratigrafia del quadre 12, hem decidit fer una sèrie de reflexions al respecte. La memòria d'excavació ens descriu el quadre 12 amb una relació d'estrats i elements que és la següent: l'estrat superficial és considerat com modern, tot seguit apareix l'estrat 1 de terra vermellosa i l'estrat 2, de característiques similars però amb restes de cendres, tots dos amb una cronologia de finals del S. I aC.

Aquests dos estrats es relacionen amb els estrats 1, 2 i 3 del Quadre 16, qui presenten però una cronologia diferent, l'estrat 1 i 2 de finals S.I dC - inicis del S.II dC, i l'estrat 3, de la segona meitat del S.I dC. (Memòria d'excavació, 1985). Seguint amb el Quadre 12, sota l'estrat 2 tenim l'estrat 3, nivell d'abandonament d'una claveguera (EI-7) que segons les planimetries no presentava coberta. Un cop estudiats els materials d'aquest estrat 3 que constava de ceràmica comuna africana Ostia III, 332, es considera que el seu moment d'abandonament s'hauria de situar durant la segona meitat del S.I dC. El fet, és que apareix en els estrats 1, 2 i 3 (del quadre 16) una peça de *terra sigillata* itàlica de forma Godineau 28 (números de siglatura Hi-85-12-13; Hi-85-12-66; Hi-85-12-99) que enganxaven entre ells, per lo que s'ha de considerar aquests estrats com d'un mateix moment amb la cronologia més moderna, per tant, de segona meitat del S.I dC i, si seguim les indicacions de la memòria i els relacionem amb els estrats 1, 2 i 3 del quadre 16, podríem ampliar-la fins a inicis del S.II dC. Pel que fa a les llànties aparegudes en l'estrat 1 en tenim dos fragments: 204 EST i 531 EST. En l'estrat 2 en documentem set fragments, 175 EST, 275 EST, 532

EST, 533 EST, 534 EST, 535 EST i 536 EST. Finalment, l'estrat 3 ens ofereix cinc fragments de llàntia amb els números: 302 EST, 349 EST, 394 EST, 529 EST i 530 EST.

L'estrat superficial del quadre 15 és un estrat modern rebaixat amb màquina, amb fragments informes de campaniana A, B i de comuna africana, parets fines de les formes Mayet III i X i ceràmica moderna. Només hi tenim un fragment de llàntia, la número 85 EST. Pel que fa l'estrat 2 del quadre 16, direm que és un estrat de terra sorrenca on es documenten força fragments de teula i pedra que el fan considerar com un estrat de reompliment datable en la primera meitat del S.II dC. Presenta ceràmica comuna africana Hayes 23B i àmfores Dressel 18, 2-4, 1B, 1C1 18 i púnica Maña E. i una llàntia amb el número 1352 EST. L'estrat 3 del quadre 20 és un estrat de poca potència i de terra argilosa de color marró. La seva cronologia ens ve corregida un cop revisat els materials de vernís negre dut a terme per Jiménez, qui ens ofereix una datació d'entre el 50 i el 30 aC (JIMENEZ, 2002, 46). Es documenta també parets fines de la forma Mayet III i àmfores Dressel 1C i una possible Laietana 1, finalment un fragment de llàntia amb el número 20 EST. L'estrat 7 del mateix quadre és un estrat de sorres vermelloses amb una datació oferta per Jiménez un cop estudiats els vernissos negres, d'entre el 70 i el 50 aC (JIMENEZ, 2002, 46) i de la que tenim documentada una llàntia amb el número 9 EST.

L'estrat 1 del quadre 21 era un estrat de terra compacta amb una cronologia de la primera meitat del S.I dC amb fragments informes de campaniana B, TSI, TSS, àmfores i una Mayet XVIII de parets fines. Referent a les llànties, trobem set fragments: 58 EST, 169 EST, 170 EST, 538 EST, 539 EST, 540 EST i 541 EST. L'estrat 3 del mateix quadre era molt similar a l'estrat 1, amb la mateixa cronologia, de primera meitat del S.I dC. Les formes que es documenten són Lamboglia 36 de campaniana A, Lamboglia 1 i 2 de campaniana B, informes de TSS, parets fines i ceràmica comuna, així com àmfores Dressel 7/11, Pascual 1, Laietana 1 i una possible Dressel 1. El número de llànties que ens ofereix aquest estrat és de quatre: 112 EST, 113 EST, 537 EST i 1139 EST. Finalment, tenim documentat l'estrat 4 del quadre 21, que era la trinxera de fonamentació d'un mur (EI-10) que també ofería una cronologia de primera meitat del S.I dC amb fragments informes de ceràmica campaniana, de TSS i parets fines. Àmfores Pascual 1, Laietana 1 i una Dressel 1B o 1C i tres fragments de llàntia: 35 EST, 57 EST i 114 EST.

Via Augusta, 22-24 1987 (Hisenda) (n°19)

Durant els anys 1986 i 1989 es portaren a terme quatre campanyes d'excavació sistemàtica en el soterrani de l'edifici del número 22-24 de la via Augusta de Barcelona, edifici ocupat en l'actualitat per la Delegació d'Hisenda de Badalona. Es decidí fer un programa d'actuació en aquest solar en col·laboració amb l'àrea d'arqueologia de la Universitat Autònoma de Barcelona. Aquest programa entre el Museu de Badalona i la Universitat, els alumnes varen realitzar pràctiques d'excavació un matí per setmana durant quatre mesos per curs. Durant la primera campanya es va dividir la superfície excavable en quatre sectors sense que aquesta divisió atengués a cap criteri relacionat amb fases o àmbits arqueològics, sinó com una simple mesura d'ordenació de l'espai a excavar.

Desgraciadament, els materials que presentem pertanyen a estrats moderns, per tant no podem oferir una cronologia fiable. Es documenten vint fragments de llàntia que corresponen als números 41 FM, 58 FM, 86 FM, 102 FM, 136 FM, 137 FM, 310 FM, 328 FM, 634 FM, 640 FM, 642 FM, 650 FM, 728 FM, 845 FM, 866 FM, 993 FM, 994 FM, 995 FM, 996 FM i 997 FM.

C/ del Temple 1969 (Can Boada) (n°20)

Es realitzà en la primavera del 1969 un sondeig arqueològic en la propietat del senyor Boada, en el carrer del Temple cantonada amb el carrer Germà Bernabé. Degut a les característiques de gran profunditat en les que apareixien les restes romanes no es va poder fer una excavació en extensió sent la superfície excavada de només 21.5 m² (GUITART, 1976, 116). Les restes constructives d'època romana es trobaven assentades sobre una potent capa d'arena i considerades per Guitart com un petit peristil d'una domus amb un estany en la seva part central, tal i com sembla demostrar el paviment d'*opus signinum*. (GUITART, 1976, 119)

Segons Guitart ens trobaríem davant d'una *domus* situada molt a prop del centre neuràlgic de la ciutat com són les termes i de possible fundació en època d'August. (GUITART, 1976, 127-128). Del que es desprèn de l'estudi d'Aquilué (AQUILUE, 1987, 111) el moment d'abandonament intencionat (ja que no es documenta nivells de destrucció) de la *domus* s'hauria de situar al voltant del tercer quart del S. II dC. Després de treure els estrats moderns (A-G), apareixen els d'època romana, I- VII, dels que nosaltres tenim materials en els estrats II i III.

Estrats i context arqueològic

L'estrat II s'iniciava a 3.85 metres de profunditat i amb una potència de 80 cm. i que es trobava a sobre de l'estrat de destrucció de la *domus* (AQUILUE, 1987, 99-104), aquest autor després de l'estudi de les ceràmiques africanes considera que cronològicament l'hauríem de situar entre finals del S.II i la primera meitat del S.III dC. El context dels materials ceràmics és el següent: TSA A amb la forma Lamboglia 4/36, i comuna africana Lamboglia 10A/ Hayes 23B; Lamboglia 10B/Hayes 23A; Ostia III, 332; Ostia II, 302; Ostia III, 267. Àmfores de la forma Pascual 1 i Dressel 2/4 (COMAS, 1985, 43). Pel que fa a les llànties, aquestes corresponen als números: 981 EST, 982 EST i 983 EST.

L'estrat III es tractaria d'un nivell d'abandonament de les estructures romanes, format per una gran quantitat de materials i cendres, sent un altre cop les ceràmiques africanes les que ens ofereixen la cronologia d'amortització de mitjans del S.II dC (AQUILUE, 1987, 109). Els materials ceràmics més importants són: TSA A de les formes Lamboglia 2 / Hayes 9; Lamboglia 2b / Hayes 9b; Lamboglia 5 / Hayes 4A; Lamboglia 6 / Hayes 34; Lamboglia 19 / Hayes 22. Ceràmica comú africana Lamboglia 10A/Hayes 23B; Lamboglia 10B/Hayes 23A; Ostia III, 267; Ostia III, 332 i una àmfora Pascual 1 i una indeterminada. Les llànties incloses en el nostre estudi són les corresponents als números: 1455 EST, 1102 EST i 1454 EST.

Finalment documenten tres llànies amb els números 978 EST, 979 EST i 980 EST procedents de la recollida general.



Figura 90. Planta i secció de l'excavació del C/ del Temple (1969)

C/ Gaietà Soler 1988 (n°21)

Excavació d'urgència duta a terme durant el mes de maig del 1988 degut a les obres de reforma del número 2 del carrer de Gaietà Soler de Badalona. Es varen obrir sis cales de diferents proporcions en funció de les mides de les cales de pilotatge de la obra, quatre d'elles realitzades en el soterrani de l'habitatge i les altres dos restants en un bar del costat afectat també per les reformes (Memòria d'excavació, 1988). Nosaltres ens fixarem en la cala 2 ja que és en aquesta on tenim documentat el nostre material. Aquesta cala es va obrir al soterrani de la casa tocant una paret mitjancera, amb unes dimensions de 4.00 x 0.80 m. Un cop trets els estrats 2,3 i 4 d'època moderna, apareixen una sèrie d'estrats formats en diferents èpoques. L'estrat 5 i 6 presenta una cronologia de finals del S.I dC inicis del S.II dC. Els estrats 7 i 8 amb uns materials datables en la segona meitat del S.I dC i, finalment, els estrats 9 i 10 amb cronologia d'època d'August. (Memòria d'excavació, 1988). Es constata una mancança de restes constructives en totes les cales i estrats de l'excavació, que juntament amb l'existència d'una successió de nivells d'abocament de diversos moments cronològics fan pensar a les arqueòlogues que ens trobaríem en una zona fora muralla utilitzada de forma sistemàtica com abocador. (Memòria d'excavació, 1988)

Estrats i context arqueològic

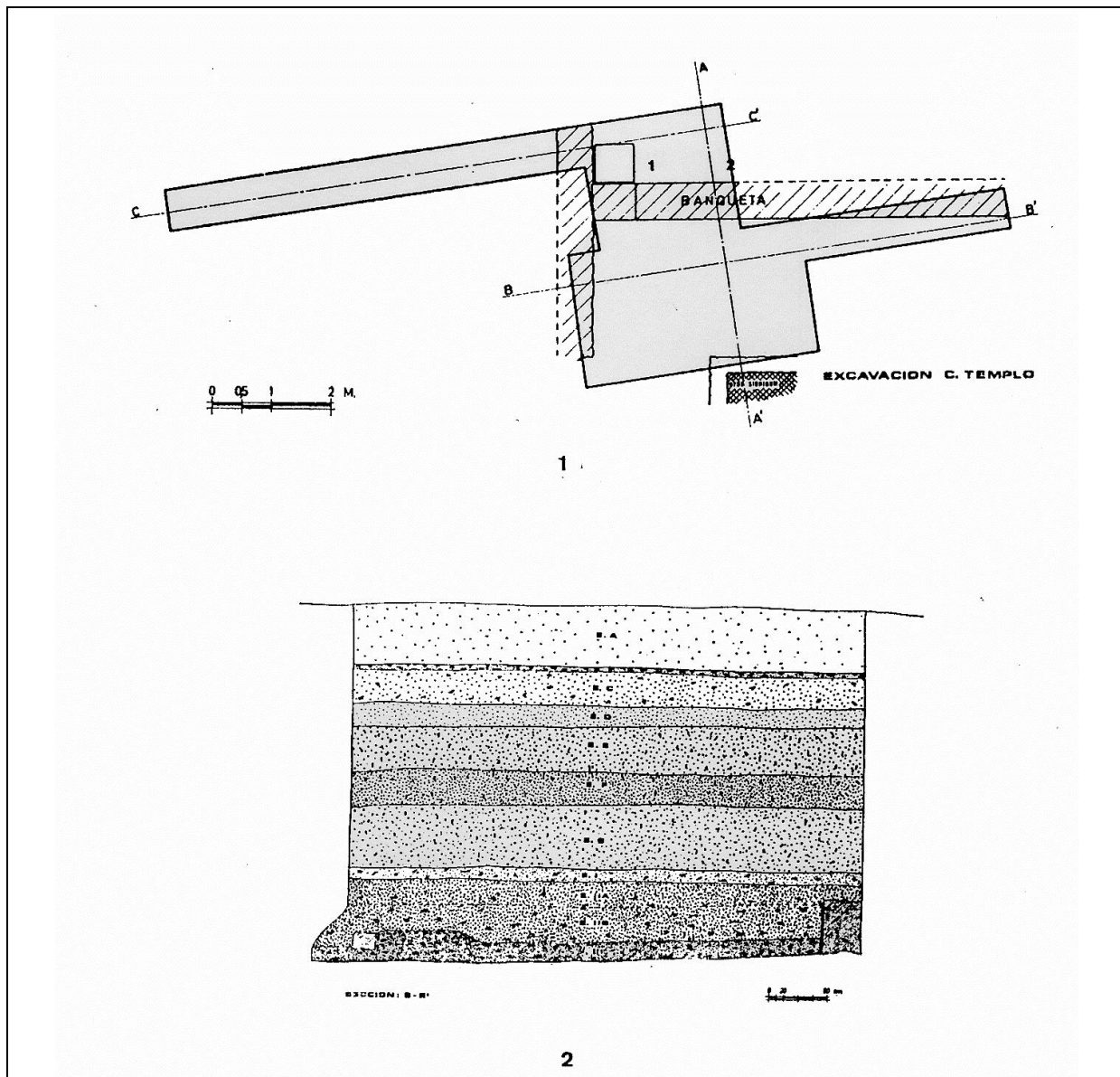
L'estrat 5 de la cala 2 es troba format per una possible forma Lamboglia 68 de campaniana A, TSI forma X,3 (segons tipologia de l'Atlante), informes de TSS, una Mezquiriz 4 de TSH, informes de parets fines. Una possible Lamboglia 7b de TSA, ceràmica comuna Lamboglia 10B i Ostia III,332 i una àmfora Pascual 1. Pel que a les llànties, només en tenim documentat un fragment amb el número 1186 EST.

Plaça Assemblea de Catalunya, 8 1998 (n°22)

Prospecció duta a terme en el número 8 de la plaça Assemblea de Catalunya per tal de determinar l'existència de restes romanes en aquesta zona de la ciutat. Es marcà una cala de 2.5 x 2 m. i es començà l'excavació. El primer estrat plenament romà del qual nosaltres tenim materials fou el número 15, per sota d'un paviment de calç (EI-12) amb una cronologia oferta per la forma de ceràmica comuna africana de la forma Ostia II , 306 de finals del S.I dC i inicis del S.II dC. (Memòria d'excavació, 1988). L'estrat 16 cobria un mur romà (EI-14) i no va aportar gran quantitat de material datable. La cronologia que nosaltres oferim ve donada per la datació de l'estrat que el cobreix (Es-13), d'època flàvia, així com els que es troben per sota (Es-18, 21, 22), també d'un moment flavi. Finalment, l'estrat 24, de terra compacta de color marró fosc amb sorres barrejades amb una cronologia també flàvia.

Degut a les dimensions reduïdes de la cala, els resultats no són lo necessàriament amplis per poder realitzar una teoria interpretativa de les restes trobades.

Estrats i context arqueològic

L'estrat 15 presenta un material format per informes de campaniana A, formes Lamboglia 1, 3, 5/7 i 7 de campaniana B, una possible Godineau 37 de TSI, informes de TSH, ceràmica comuna africana Ostia II,306; parets fines Mayet III, II. Àmfores Pascual 1, Dressel 2-4 i Dressel 1, així com un fragment de llàntia amb el número 346 EST. En l'estrat 16 només apareix una àmfora possible Pascual 1 amb forma i un fragment de llàntia amb el número 90 EST. L'estrat 18 ofereix TSI amb les formes Godineau 1, 33 i Drag. 1A; TSS Drag. 15/17 i 27; comuna africana Ostia II,306 i Ostia II,303; parets fines Mayet XXXVII, XXXIV, XIV ó XVII, XVIII ó XX, àmfores Pascual 1 i Dressel 2-4 i cinc fragments de llànties amb els números: 390 EST, 455 EST, 456 EST, 457 EST i 458 EST.

L'estrat 21 i l'estrat 24 corresponen a un mateix moment cronològic i el material aparegut fou TSI amb les formes God. 20, 22, 18, 2, 27 Drag. 3, 8 i 6; TSS Drag. 27, 29, 17, 18, 15/17, 27; fragments informes de TSH; comuna africana Hayes 23A; Ostia II,306 i Ostia II, 302; parets fines Mayet II, XXXV, XXIV i XXXIV, així com àmfores Pascual 1 i Dressel 1B. Respecte a les llànties aparegudes en l'estrat 21 en comptabilitzem dos amb els números 354 EST i 459 EST. En l'estrat 24 en documentem nou fragments amb els números: 2 EST, 289 EST, 361 EST, 387 EST, 460 EST, 461 EST, 462 EST, 712 EST i 713 EST.

Plaça de la Constitució 1983 (nº23)

Durant els mesos de maig i juny del 1983 es van dur a terme una sèrie de prospeccions a la Plaça de la Constitució de Badalona amb motiu de la nova pavimentació de la plaça. Es varen realitzar una sèrie de trinxeres, les quals van posar al descobert una sèrie de restes arqueològiques que es van poden identificar com les restes d'un *impluvium*. En el sector sud de la plaça es van documentar una sèrie d'enterraments d'època moderna i sota d'ells es van trobar tres clavegueres, una d'elles (nº2) en direcció Nord-est - Sud-oest amb unes dimensions de 1.20 x 5.10 m. amb coberta de lloses, sencera excepte en dos punts on les lloses haurien estat aixecades per tal de fer passar les canonades modernes d'aigua i de gas. (Memòria d'excavació, 1983). La cronologia d'amortització d'aquesta claveguera es pot considerar, degut als materials trobats, sobre la primera meitat del S.II dC i més concretament dins del segon quart d'aquest segle.

Estrats i context arqueològic

L'estrat superficial és d'època moderna i entre els materials hi trobem ceràmica àtica, campaniana B de les formes Lamboglia 1, 5, 5/7, 7 i 8. TSI Godineau 27 i 13; TSS Drag. 29B,27,29,24/25,15/17; Pareds fines Mayet 37/38 bètics; TSA Lamboglia 10; àmfores Pascual 1, Dressel 20, Dressel 1C i Dressel 7/11, així com fragments de ceràmica blava catalana i ceràmica moderna. Pel que fa a les llànties, en documentem dos exemplars amb els números 718 EST i 1145 EST.

L'estrat interior de la claveguera número dos hi tenim informes de campaniana A i B; TSS Drag. 18 i 27; TSA amb les formes Lamboglia 10a/Hayes 23b, una moneda d'època de Trajà, àmfores Haltern 71 Bètica, Pascual 1 i Dressel 1 A itàlica. Tenim quatre llànties procedents d'aquest estrat que corresponen als números: 716 EST, 717 EST, 1188 ES i 1189 EST. L'amortització d'aquesta claveguera és considera de primera meitat del S. II dC i més en concret, dins del segon quart del S.II dC.



Figura 91. Planta general de l'excavació de la Plaça de la Constitució (1983)

Pati rectoral de l'església de Santa Maria 1972 (n°24)

Aquesta excavació es va iniciar durant l'estiu de l'any 1972 sota la direcció de J. Guitart i es dugué a terme en el pati de la casa rectoral de la Parròquia de Santa Maria. (GUITART 1976, 89). La superfície excavada fou de 37 m² i aparegueren restes constructives del que es va interpretar com unes termes d'una *domus* (FLOS, 1987, 30) Les estratigrafies permeten parlar d'un moment de construcció del conjunt en època d'August i una possible amortització dins de la segona meitat del S.I dC. Només tenim documentat un fragment de llàntia amb el número 138 FM.

C/ de les Eres 1985-1986 (n°25)

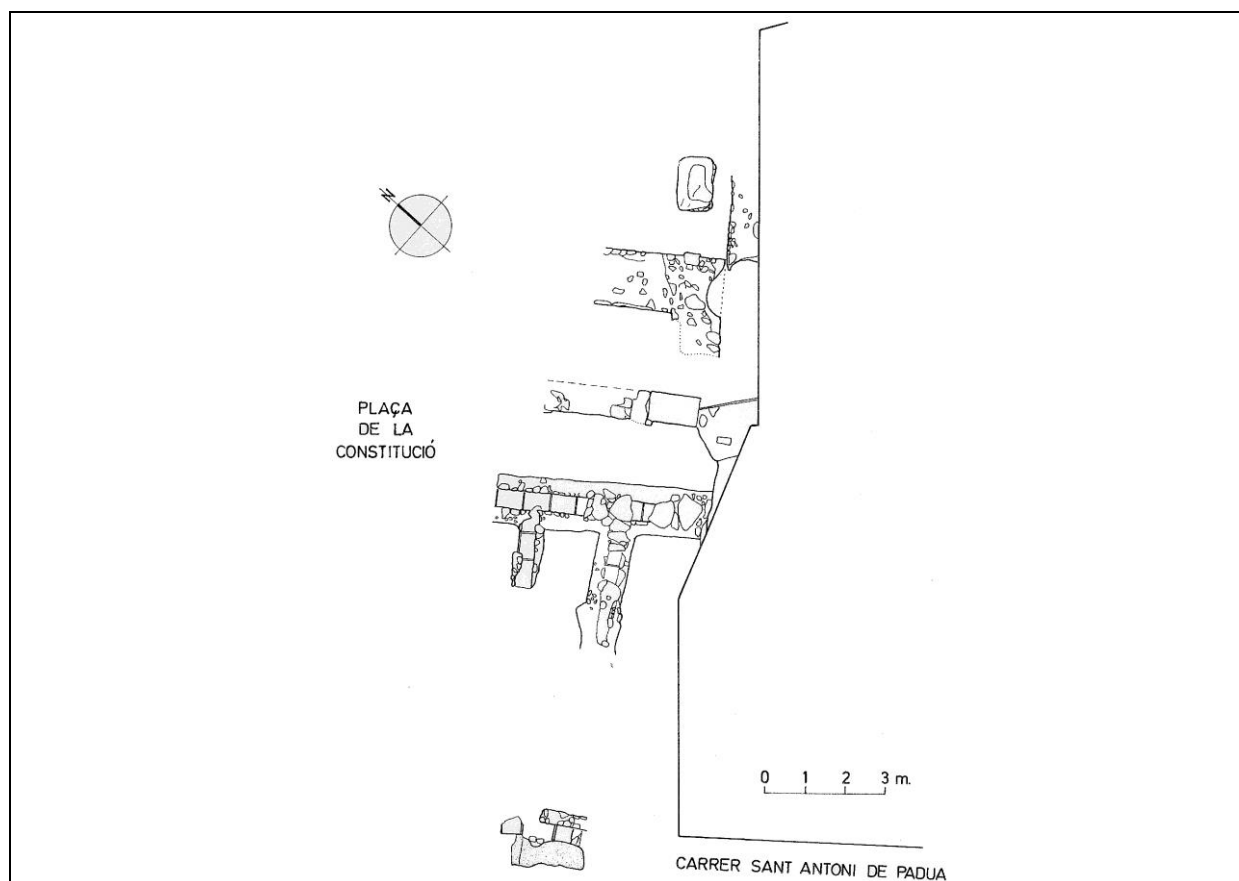
Es realitzà aquesta excavació degut a la necessitat de realitzar una sèrie de rebaixos en el carrer de les Eres per a col·locar-hi el clavegueram. A mesura que s'anaven obrint diferents trams del carrer, l'equip del Departament d'arqueologia del Museu de Badalona va anar fent el seguiment. S'estudiarà només petit sector d'aquestes excavacions. Davant de la casa número 6 es va obrir una rasa per canviar l'antiga canonada del gas. Es van documentar una sèrie de pavimentacions (Es-2,3,4,5,6) de terra piconada que semblaven correspondre a un carrer romà que quedaven però tallades per la trinxera moderna del gas (Memòria d'excavació, 1985). Aquests estrats proporcionaren molt poc material datable i s'haurien de situar entre un moment augustal i època flàvia.

Estrats i context arqueològic

Els materials arqueològics que formen el context de l'estrat 3 són varis fragments de campaniana B, amb la forma Lamboglia 5, TSI amb una possible Godineau 27 i 28, TSS Drag. 37, comuna africana Ostia II,303 i àmfores de les formes Pascual 1, Dressel 2-4, Haltern 70 i Dressel 7/11. Només tenim un exemplar procedent d'aquesta excavació amb el número 1004 EST.

10. EXCAVACIONS FORA MURALLA

Passatge de la Pau 1987 (n°26)

Excavació d'urgència realitzada entre els mesos de setembre i desembre de l'any 1987 en una zona considerada en principi, fora muralla però molt propera a ella (Memòria d'excavació, 1987). Es varen obrir dues cales de prospecció (A i B) que confirmaren nivells arqueològics d'època romana, per tant, es van continuar els treballs d'excavació realitzant cales (un total de 25) en els punt on s'havien de situar els pilars de fonamentació del nou edifici. Una excavació d'aquest tipus, amb cales reduïdes, comporta sempre una certa dificultat a l'hora de fer una interpretació funcional global de les restes descobertes mitjançant la interrelació de les diferents estrats i elements constructius. De totes maneres, es pot dir que el conjunt estaria relacionat amb l'extracció d'aigua, podent hipotetitzar si s'estaria davant d'una vil·la suburbana o amb estructures que podrien pertànyer a la zona extramurs de la ciutat romana. (Memòria d'excavació, 1987).



Figura 92. Planta general de la excavació del Passatge de la Pau (1987)

Estrats i context arqueològic

L'estrat 1 de la Rasa és de terra marronosa i datat a finals del S.IV dC. El material que hi apareix és el següent: informes de Campaniana A, formes Godineau 23 i 26, TSS Drag. 24/25 i una possible 15/17, TSA D amb una possible Lamboglia 51A, comuna africana Hayes 23A i Ostia I,18, àmfores Pascual 1 i una possible Dressel 2/4 i un fragment de llàntia amb el número 81 EST. L'estrat 7 de la Rasa és terra negra amb força ceràmica amb concrecions calcàries, amb una cronologia de finals del S.I aC i inicis del S.I dC. Tenim documentada TSI de les formes Godineau 13, 23, 28, 29B, 24, 32, 33, 27, 26, 12; parets fines Mayet II i indeterminades, àmfores Laietana 1, Pascual 1 i púnica sense forma, així com dos fragments de llàntia amb els números 343 EST i 633 EST. Pel que fa a l'estrat 11 de la Rasa està format per terra negra i datat a finals del S. I aC – inicis del S.I dC. Apareix una possible Godineau 22 de TSI, àmfores Lamboglia 2, Pascual 1 i Laietana 1 i un fragment de llàntia amb el número 154 EST.

L'estrat superficial de la Cala 5 és modern i l'únic material amb forma és una Lamboglia 5 de Campaniana B així com un fragment de llàntia amb el número 891 EST. L'estrat 1 de la Cala 8 és un estrat de terra marronosa datat a finals del S. IV dC. Presenta TSI amb les formes Godineau 17,27,28,30,38,26 i Atlante X,12; TSS Ritterling 8 i Drag. 18; TSA de la forma Lamboglia 4/36, ceràmica comuna africana de la forma Ostia II, 302; TS Paleocristiana Rigiur 18; parets fines amb una possible Mayet XXXVII, àmfores Pascual 1 i Dressel 2-4 i un fragment de llàntia amb el número 128 EST.

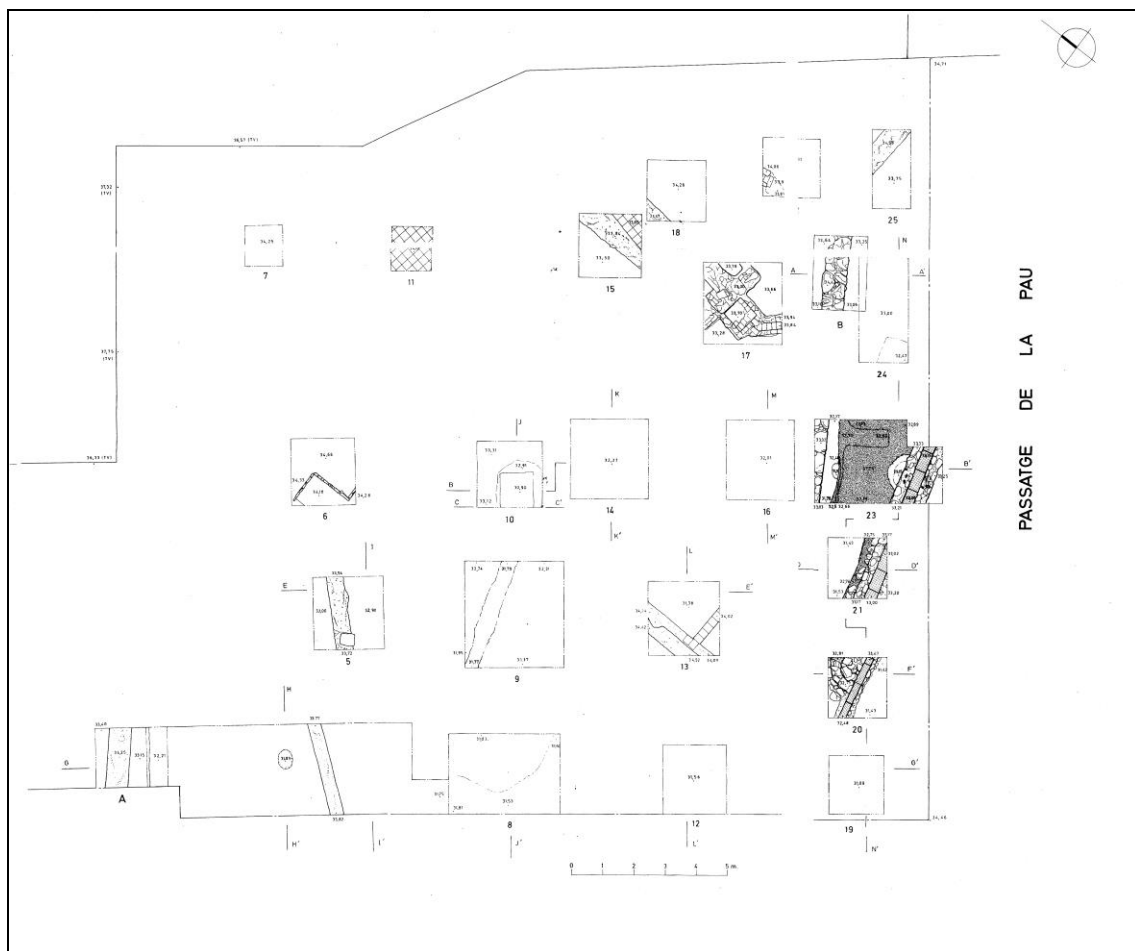

Figura 93. Secció de la Cala 8 procedent del Passatge de la Pau s/n (1987)

L'estrat 3 de la cala 8 està compost de terra negra amb taques de calç a la superfície. Datat en època d'August - Tiberi (COMAS, 1997, 39). El material que hi apareix és TSI Godineau 23, 37, 26, Atlante VII,6 i XX,3. Parets fines de les formes Mayet XXI, XVII, XXII, XVIII, XXII i àmfors Haltern 70, Dressel 28, Pascual 1 amb la marca de PORCIUS i Dressel 7/11. Referent a les llànties, en documentem cinc fragments corresponents als números: 59 EST, 105 EST, 385 EST, 445 EST i 641 EST. L'estrat 6 de la cala 9 és de terra negra amb fragments de carbons amb un material que el data a finals del S.I aC i inicis del S.I dC. Presenta fragments informes de campaniana B, TSI Godineau 5, 16, 22, 27, 23, 32a, 37 i 26; parets fines Mayet III, II, XVII, XXXIII, XII i àmfors Dressel 1A itàlica, Dressel 1B, Dressel 1C, Dressel 28, Pascual 1, Haltern 70, Dressel 7/11. Respecte a les llànties, en documentem cinc en aquest estrat amb els números: 87 EST, 233 EST, 263 EST, 437 EST i 623 EST. L'estrat 7 de la cala 9 i l'estrat 7 de la rasa, formen una mateixa unitat de terra marró vermellosa amb uns materials que ens situen en època d'August. Lamboglia 1 de campaniana B, TSI amb les formes Godineau 20 i 32a, comuna africana Ostia II,306, àmfors Pascual 1 i Haltern 70 i un fragment de llàntia amb el número 52 EST.

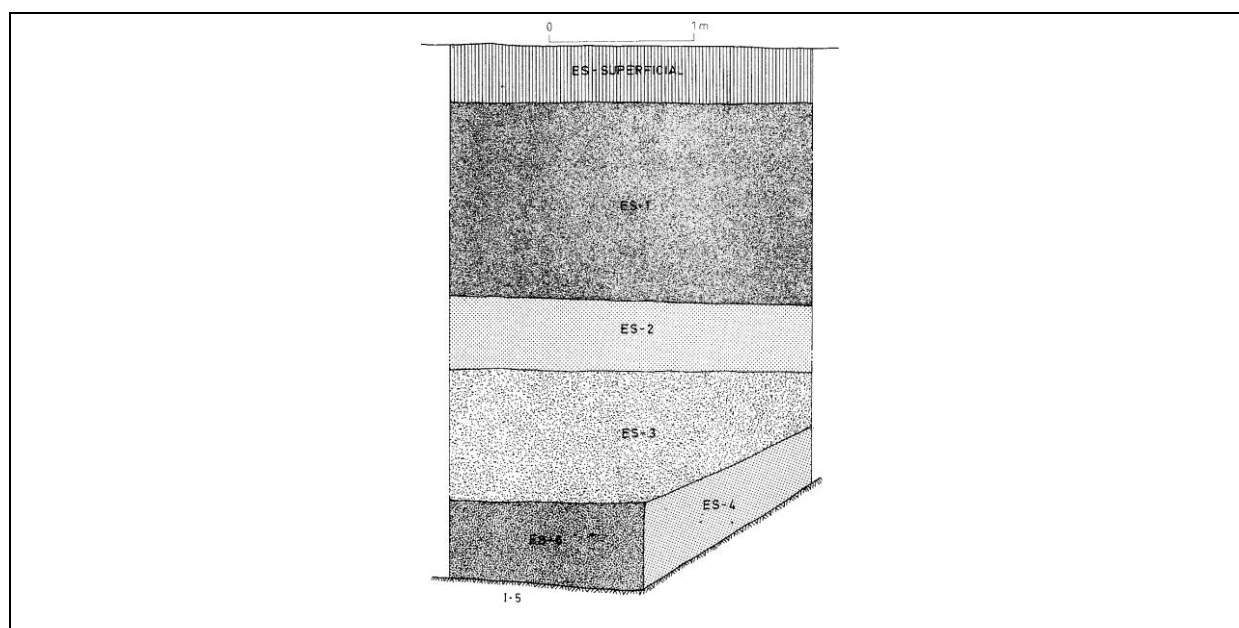

Figura 94. Seccions de la Cala 9 procedents del Passatge de la Pau s/n (1987)

L'estrat 2 de la cala 10 és de terra marronosa de tipus sorrenc amb fragments de carbons i clapes d'argiles. El material aparegut el data a finals del S.I aC – Inicis del S.I dC. i entre ell destaquem les formes Godineau 18, 23, 37, 27, 32, 30, 17, 38 i 22 de TSI; parets fines de les formes Mayet XXXIII i III, àmfors Pascual 1 i Dressel 7/11 i catorze fragments de llànties amb els números: 229 EST, 230 EST, 237 EST, 244 EST, 267 EST, 273 EST, 398 EST, 438 EST, 624 EST, 625 EST, 626 EST, 627 EST, 628 EST i 629 EST.

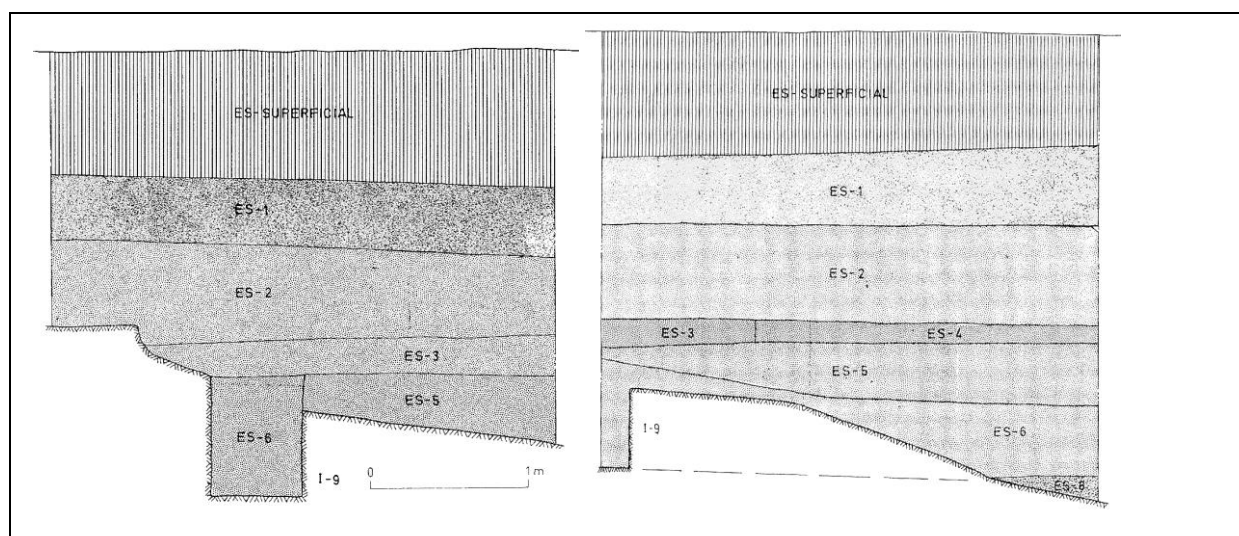

Figura 95. Seccions de la Cala 10 procedents del Passatge de la Pau s/n (1987)

L'estrat 2 de la cala 12 és un estrat de terra marronosa amb fragments de calç de poca consistència, datat entre el 20-30 dC. El material més rellevant són les formes Godineau 28, 37, 27 i 35 de TSI, fragments informes de TSS, parets fines Mayet XXXIII, III, XVII i II, ceràmica comuna africana Ostia I,261, una àmfora Pascual 1 (COMAS, 1997, 25) i quatre fragments de llànties amb els números: 439 EST, 440 EST, 630 EST i 631 EST. L'estrat 3 de la cala 12 és un nivell de terra marronosa força compacte amb morter de calç que es pot datar entre finals del S.I aC – inicis del S.I dC. La ceràmica que hi apareix és TSI amb les formes Godineau 23, 37, 46 i 26; TSS indeterminada; parets fines de les formes Mayet III i XXXIII; àmfores Pascual 1 i Dressel 7/11 (COMAS, 1997, 100) i quatre fragments de llàntia corresponents als números: 381 EST, 441 EST, 442 EST i 632 EST.

L'estrat 4 de la cala 12 és terra marronosa datable a finals del S. I aC – Inicis del S.I dC. Hi tenim documentada TSI de les formes Godineau 24, 16, 7, 13, 18 ,27 i 32a; parets fines Mayet III, XIV, XXXIII i XVII; àmfores Dressel 1B, Laietana 1, Pascual 1 i set fragments de llàntia amb els números: 141 EST, 153 EST, 155 EST, 165 EST, 264 EST, 634 EST i 635 EST.

L'estrat 6 de la cala 13 és un estrat de terra marró amb taques de calç datable en època d'August. Presenta campaniana B amb la forma Lamboglia 4; TSI Godineau 15, 23, 24, 37 i 26, parets fines XIV, V, XIV, XII, XVII, XXIV, X i III, àmfores Pascual 1. Pel que fa a les llànties, se'n documenten set fragments amb els números: 50 EST, 51 EST, 86 EST, 106 EST, 107 EST, 266 EST i 443 EST.

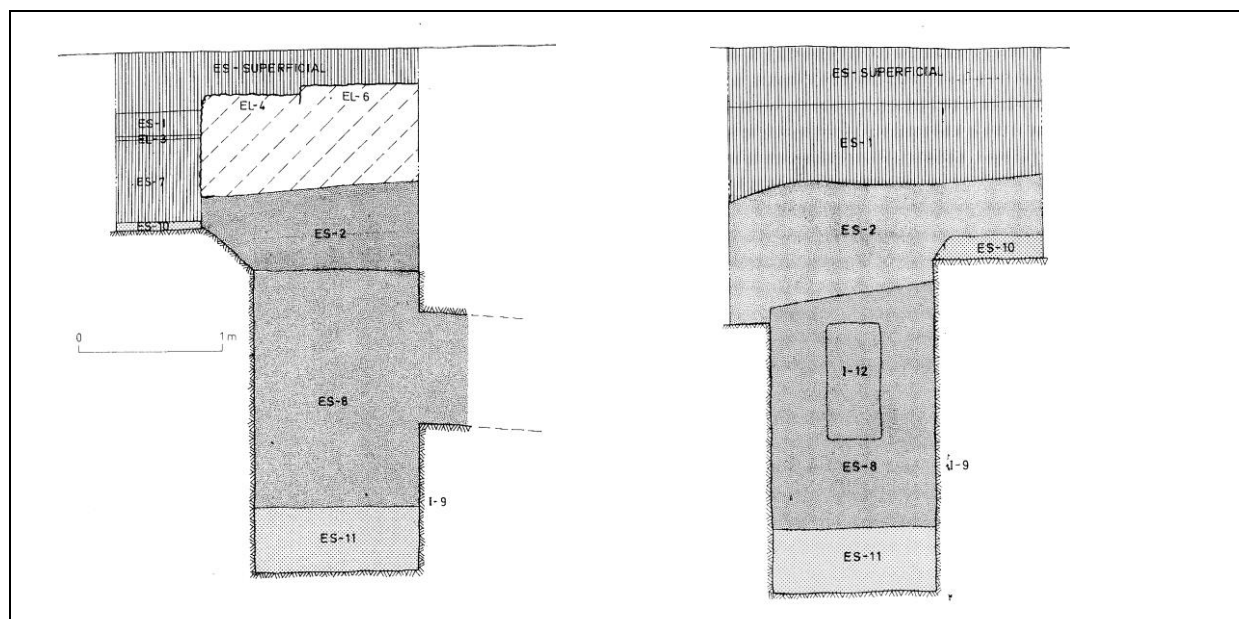

Figura 96. Seccions de la Cala 12 procedents del Passatge de la Pau s/n (1987)



Figura 97. Secció de la Cala 13 procedent del Passatge de la Pau s/n (1987)

L'estrat 6 de la cala 19 és de terra vermella amb morter de calç i fragments *d'opus signinum*, que juntament amb el material trobat, ens dona una cronologia de finals del S.I aC – Inicis del S.I dC. Els materials del context són formes Godineau 13, 21, 27, 32 i 26 de TSI, fragments informes de parets fines, àmfores Pascual 1 i un fragment de llàntia amb el

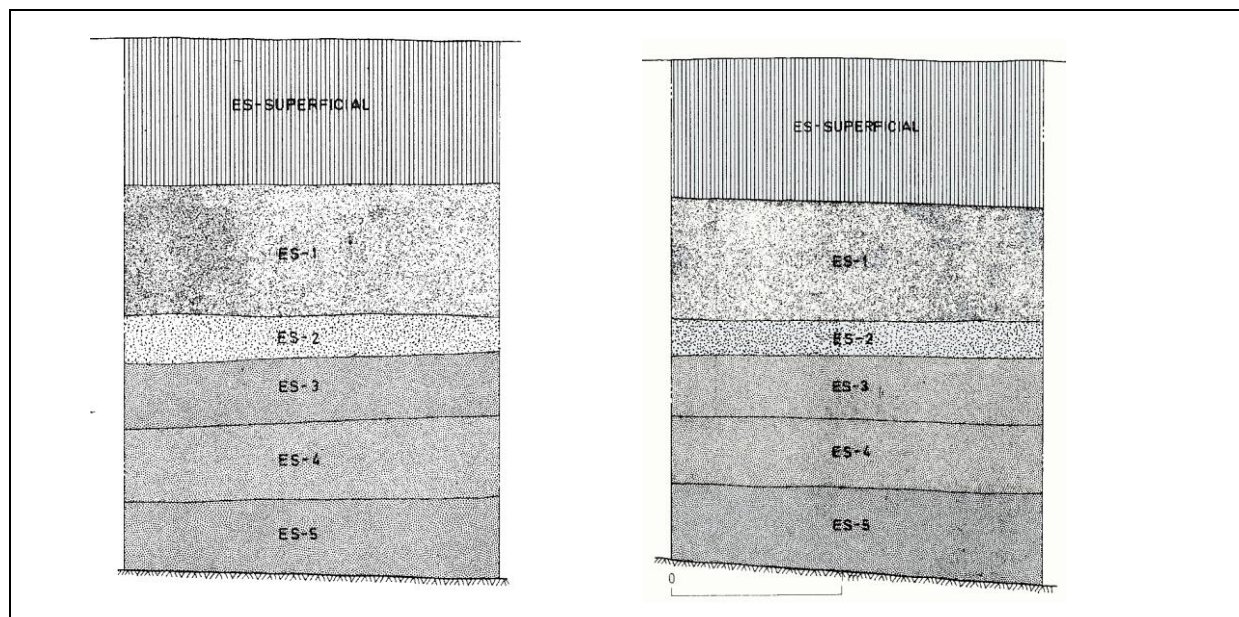
número 162 EST. L'estrat 7 de la cala 19 és de terra marronosa amb una cronologia de finals del S.I aC – inicis del S.I dC. Presenta TSI de les formes Godineau 27 i 8; fragments informes de parets fines i àmfores i un fragment de llàntia amb el número 444 EST. L'estrat 10 de la cala 19 presenta terra marronosa barrejada amb sorres i carbons, datat a finals del S.I aC – Inicis del S. I dC. Els materials són els següents: formes Lamboglia 2, 5/7 de campaniana B, TSI de les formes Godineau 14 i 26, parets fines Mayet III, II i XXXIII. Àmfores Haltern 70, Laietana 1, Pascual 1 i Dressel 7/11 i un fragment de llàntia amb el número 268 EST. L'estrat 2 de la cala 21 és un estrat de terra vermellosa amb escàs material, la cronologia del qual ens situa en un moment posterior a l'últim quart del S.I dC. TSI de la forma Atlante X i fragments informes, àmfores Pascual 1 i Dressel 7/11 i un fragment de llàntia amb el número 311 EST.

De tota l'excavació realitzada, és en aquesta cala 23 on es troben la major part de les restes constructives. El primer estrat on tenim material és el Es-3, format per terres vermelles amb capes clares i cabrons amb una cronologia dins de la primera meitat del S.I dC. Presenta TSI Godineau 21, 36 i 37, així com fragments informes de TSS i de parets fines, àmfores Pascual 1, informes amb marques (COMAS, 1997, 84) i dos fragments de llànties: 176 EST i 207 EST. L'estrat 4 de la cala 23 forma part d'un mateix nivell juntament amb els Es-14 i 16. Formats per sorres vermelloses barrejades amb morter de calç amb una cronologia de primera meitat del S.I dC. El material més important és TSI de les formes Godineau 15, 4 ó 5, TSH, parets fines de la forma Mayet XII i ceràmica comuna itàlica de la forma Ostia II, 306 d'època de Tiber amb les llànties: 636 EST i 637 EST. L'estrat 16 d'aquesta cala 23 només presenta una àmfora Pascual 1 (COMAS, 1997, 63) amb forma, la resta són informes de campaniana B, TSI i parets fines. Pel que fa a les llànties en tenim dos fragments amb els números: 638 EST, 639 EST i 640 EST. L'estrat 18 de la cala 23 presenta un material molt escàs però amb una datació *grosso modo* de segona meitat del S.I dC. Hi ha documentades àmfores Pascual 1 i una possible Lamboglia 2 (COMAS, 1997, 67) així com fragments informes de parets fines i un fragment de llàntia amb el número 890 EST.

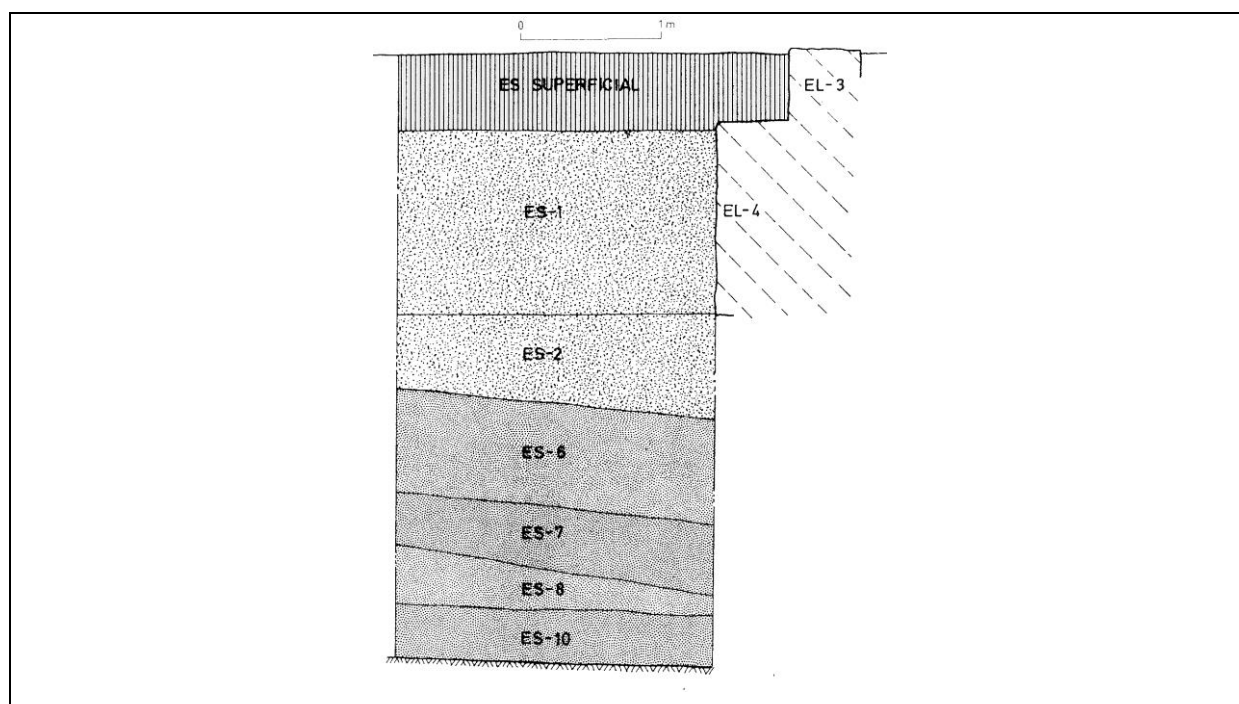
L'estrat 22 de la cala 23 és de terra sorrenca de color verd-grisós que reomplia l'interestrat 25, forat semicircular excavat a la terra verge. La cronologia que ens dona el material ens situa a finals del S.I aC i inicis del S.I dC. Aquest consta de informes de campaniana A i B, TSI Godineau 18, parets fines de la forma Mayet XVII, àmfores Pascual 1, Dressel 28 i Dressel 7/11 i tres fragments de llànties amb els números: 135 EST, 400 EST i 1021 EST. L'estrat 23 de la cala 23 està format per una terra marronosa barrejada amb sorres que, juntament amb l'estrat 4 formaven part d'un mateix reompliment que amortitzava un pou (I-6) a l'últim quart del S.I dC, moment en que es construí una claveguera (EI-5). Aquest pou circular (I-6) es trobava excavat en terra verge amb 3 m. de diàmetre i una fondària de 3.70

m. En direcció nord i est sortien dos desguassos d'uns 12 cm. d'amplada per 20 cm. d'alçada, fets amb teules i ceràmica. En el costat sud i oest del pou, es van trobar excavats a la terra verge, cinc graons de 12 cm. d'amplada per 10 cm. d'alçada. (Memòria d'excavació, 1987). Els materials són fragments indeterminats de TSI i TSS, parets fines Mayet II, comuna de la forma Ostia II, 310, àmfores Lamboglia 2, Dressel 28 i Pascual 1, així com un fragment de llàntia amb el número 324 EST.



Figura 98. Secció de la Cala 24 procedent del Passatge de la Pau s/n (1987)

L'estrat 4 de la cala 24 és de terra vermella amb petites pedres, fragments d'*opus signinum* i morter de calç, amb materials amb una cronologia de finals del S.I aC. Presenta fragments informes de campaniana B, TSI Godineau 27, 19, 13 i 26; parets fines Mayet XIV ó XXXIII, II ó III, XXXIII i III. Finalment, àmfores Laietana 1, Pascual 1 i Dressel 28 (COMAS, 1997, 46; 87). Respecte a les llànties, en documentem cinc exemplars amb els números: 140 EST, 225 EST, 240 EST, 1022 EST i 1023 EST. L'estrat 1 de les parets 2 i 3 és d'època moderna. El material aparegut són formes de TSI Godineau 23 i 18; TSS Drag. 24/25, 18, 36 i 29; parets fines Mayet XXXIV, II ó III; comuna africana Hayes 23A, àmfores Pascual 1 i quatre fragments de llàntia amb els números: 425 EST, 426 EST, 1024 EST i 1025 EST.

C/Sant Felip i de Rosés, 53 1976 (n°27)

Excavació duta a terme durant els mesos de juny i novembre de l'any 1976 en el número 53 del carrer de Sant Felip i de Rosés (coneguda també com Can Gurri) i que ja tenia precedents d'unes prospeccions arqueològiques dutes a terme per J.M. Cuyàs (PADROS, 1985, 25). Es documenta una claveguera direcció NO/SE, amb unes parets laterals de 40 cm. de gruix a 48 cm. de separació entre elles, el fons era cobert amb teules i la coberta només presentava 20 cm. intactes ja que la resta havia estat destruïda com a conseqüència dels treballs realitzats per la construcció d'una fosa sèptica moderna. La coberta es trobava realitzada per una sèrie de lloses de pedra sense tallar, tenint la claveguera una alçada d'uns 90 cm. El tram descobert tenia una llargada de 4m. Segons Tarrats no es va poder determinar el moment de la construcció de la claveguera degut a la falta de materials en les trinxeres de fonamentació, així com tampoc es va decidir d'aixecar cap de les *tegulae* del fons, ja que es trobaven encastades en les parets laterals, i s'haguessin d'haver trencat. (TARRATS, 1976, 4-5). La cronologia d'amortització ens ve donada per l'estudi de la terra sigillata africana amb TSA A1 de la forma Salomonson A1/ Hayes3A i ceràmica comuna africana de la forma Lamboglia 10B/Hayes 23A (AQUILUE, 1987, 81) que es situa a finals de Domicià i principis de Trajà. Altres materials documentats són fragments de TSI i TSS amb la forma Drag. 27. Les llànties incloses en aquest estudi procedents d'aquesta excavació corresponen als números: 431 EST i la 1173 EST.

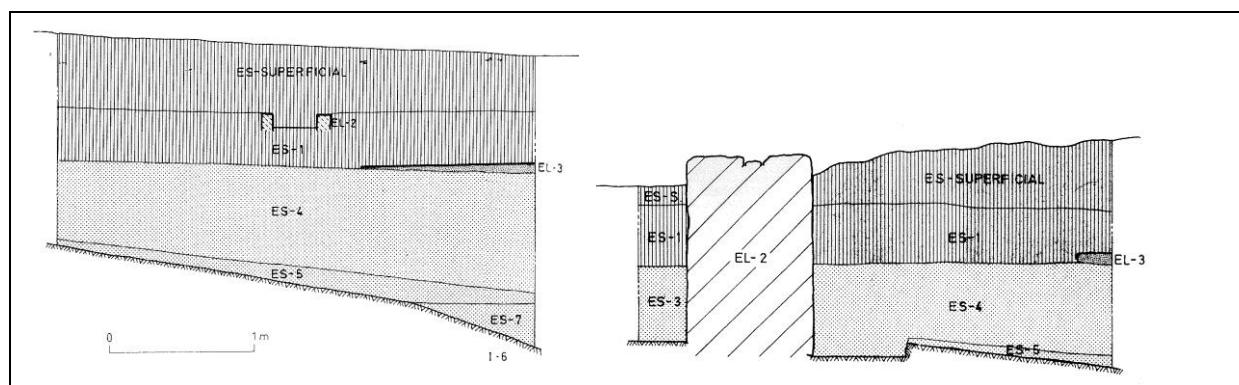

Figura 99. Planta i secció de l'excavació del C/Sant Felip i de Rosés, 53 (1976)

C/ Sant Josep i de Rosés (n°28)

Aquesta excavació es va dur a terme amb motiu de les obres d'ampliació de les línies de l'empresa telefònica en el carrer de Sant Josep i de Rosés l'any 1979. Al sortir les restes arqueològiques a molt poca profunditat (entre 10/20 cm.) es va dur a terme tota una sèrie de prospeccions. Tal i com assenyala Padrós les condicions en les que es realitzaren les excavacions no foren les més correctes ja que es va haver de treballar de forma conjunta amb les obres. (PADROS, 1985, 31) Les restes constructives que es documentaren foren una claveguera molt arrasada en direcció NO/SE i de la que tan sols es va trobar les teules del fons, ja que havien desaparegut els murs laterals i la coberta (PADROS, 1985, 31)

A uns set metres de la claveguera es documentà un mur amb la mateixa direcció molt malmès, un paviment d'*opus signinum* i un altre mur que formaria part el conjunt d'una mateixa habitació. A l'oest d'aquest conjunt i a uns 4 m. aparegué un altre mur amb la mateixa direcció NO/SE però en aquest cas, sense que es pogués delimitar cap espai habitacional. Els murs aparegueren arrasats, conservant-se tant sols la última filada de pedra petita amb morter de calç. Els nostres materials procedeixen d'estrats "varis" fer que no ens poden aportar cap mena d'informació estratigràfica fiable, per això els hem considerat com a FM. Es documenten set exemplars amb els números: 17 FM, 19 FM, 20 FM, 139 FM, 590 FM, 661 FM i 666 FM.

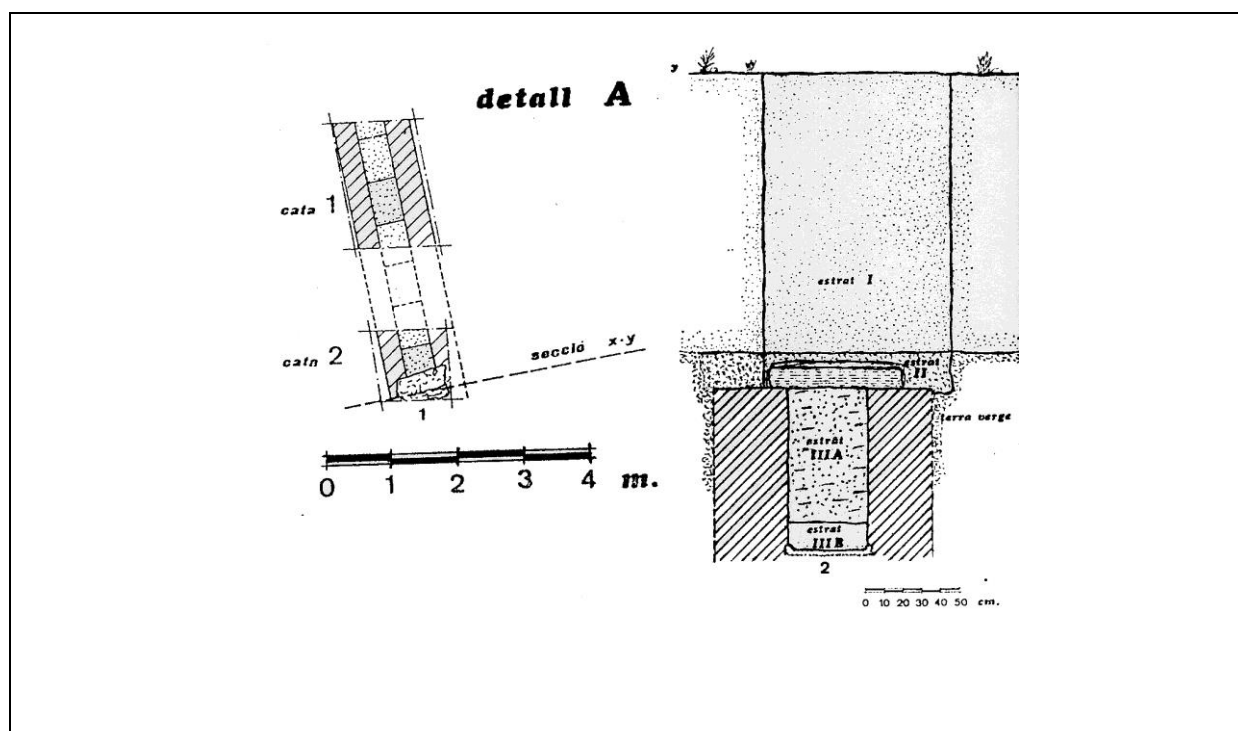

Figura 100. Planta general de la excavació del C/Sant Josep i de Rosés (1979)

C/Jaume Borràs (Bapark) (n°29)

Excavació que es va dur a terme degut a la sol·licitud de llicència d'edificació per la construcció d'un pàrking al solar del carrer Jaume Borràs. Els treballs de prospecció de la primera fase es varen iniciar el 23 d'abril del 1985, finalitzant el dia 2 de maig, i es van reprendre en una segona fase entre el 6 i el 22 de novembre del mateix any. El solar presentava una superfície de 760 m² i en la primera fase es va obrir una rasa de 58 m. de llargada que travessava el solar paral·lelament al carrer Jaume Borràs. (Memòria d'excavació, 1985) Inicialment la rasa es va fer d'1.5 m. d'amplada, però posteriorment, com a conseqüència de l'existència de nivells sorrencs, es va ampliar fins als 3 m. d'amplada. En la segona fase es va dur a terme l'excavació en extensió del solar fins a les cotes on la nova construcció havia d'arribar. Els resultats estratigràfics resultants foren idèntics que els de la primera fase.

Es constata una seqüència cronològica formada per dos nivells, per sota dels quals hi ha un nivell de pedres disposades en pendent. Del primer nivell, Es-2, se'ns diu que pot tractar-se d'un nivell de finals del S.IV dC, i del segon nivell, format per els estrats 4, 4bis, i 5 se'ns diu que tindria una cronologia de primera meitat de segle II dC (Memòria d'excavació, 1985). Finalment, es documentà un nivell de pedres col·locades de forma voluntària fent pendent en direcció al mar, i que s'interpreta com una construcció relacionada amb un fondejador o amb una zona de càrrega. Un cop netejada la superfície es va recollir fragments de ceràmica campaniana informe així com algun fragment de ceràmica ibèrica, cosa que permet pensar en una cronologia d'època tardo-republicana per la seva construcció. (Memòria d'excavació, 1985)

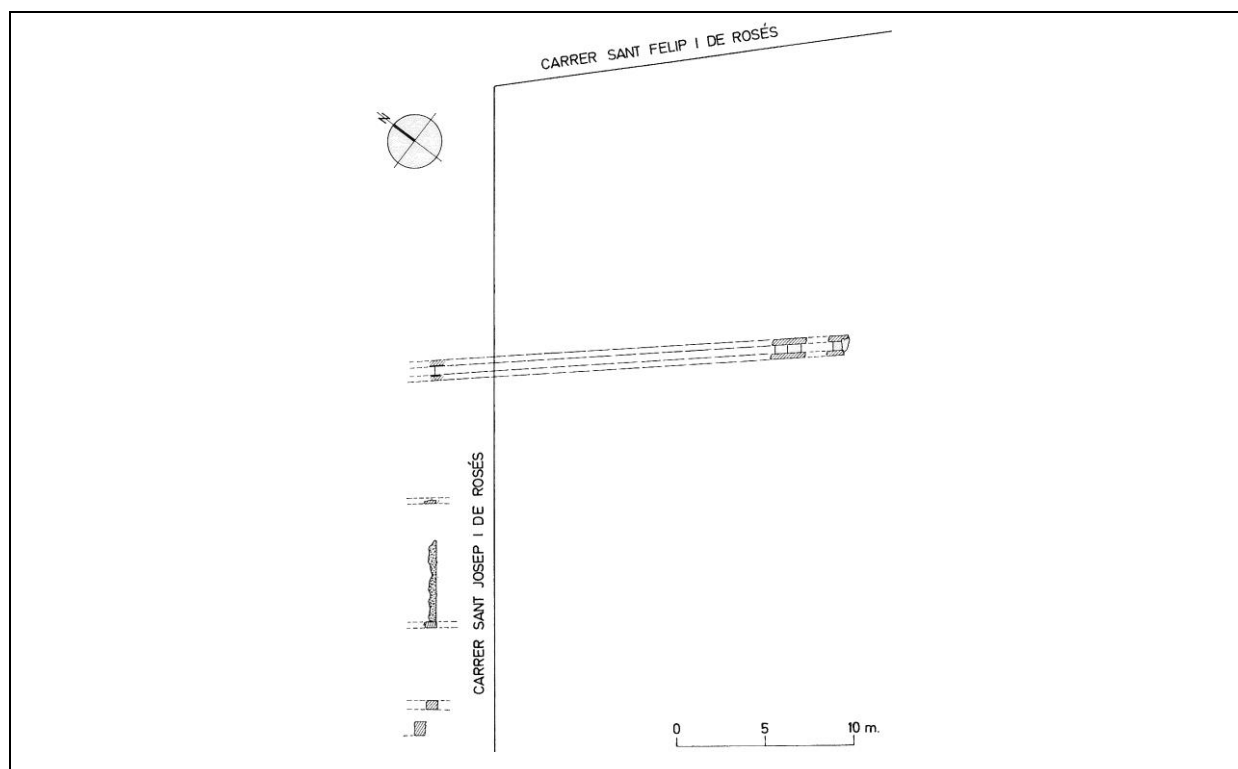
Estrats i context arqueològic

Les llànties que presentem en aquest estudi procedeixen de l'estrat 2, datat a finals del S.IV inicis del S.V dC i que presenten un context estratigràfic format per campaniana A, amb una possible Lamboglia 5 i Lamboglia 16. Campaniana B; Lamboglia 5/7, Lamboglia 1 i Lamboglia 2 ó 3. Informes de TSI, TSS i TSH. Ceràmica comuna africana de les formes Hayes 23 A i 23B, Lamboglia 4/36; Ostia III, 267; II,312; II,306 i Atlante CVIII,4. Informes de TSA Lucente així com fragments de TSA Paleocristiana taronja i grisa. Finalment àmfores Dressel 1A; 1B; 1C; Laietana 1, Dressel 2-4; Dressel 20, 23; Haltern 70 i Keay XXVII. Pel que fa a les llànties incloses en aquest estudi procedents d'aquest estrat corresponen als números: 320 EST, 321 EST, 714 EST, 715 EST, 1428 EST i 1429 EST.

11. L'ANÀLISI TIPO-CRONOLÒGIC

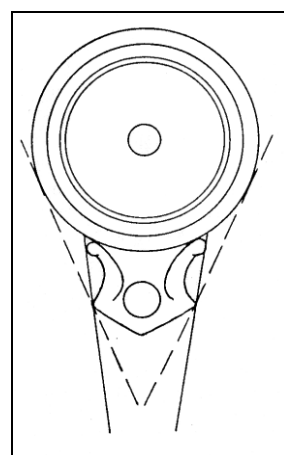

El primer resultat que podem analitzar són els totals dels fragments classificats en grups oferts en percentatges. Aquí, com al llarg de tota la exposició, s'han mantingut separats els materials procedents d'estratigrafia com els de fons de museu. En el cas de les llànties procedents d'estratigrafia (Fig. 101), parlem d'un total de mil cinc-centes seixanta-dos individus, corresponents tant a llànties senceres com a fragments. De llànties republicanes n'hem documentat cent trenta-vuit, del grup de volutes nou-centes dues, de disc quatre-centes cinquanta. Dinou fragments de llànties assignades al grup de les Firmalampen i cinquanta-tres al grup d'*alter*.



Figura 101. Percentatges per grups de les llànties procedents d'excavacions amb estratigrafia

Els percentatges en el cas dels materials procedents del fons museu (Fig. 102) són bastant similars als que acabem de veure. En aquest cas tenim un total de mil trenta-dos fragments de llànties. D'ells corresponen cent quaranta fragments al grup de les llànties republicanes, cinc-cents trenta-dos a les llànties de volutes, tres-cents trenta-nou individus al grup de les llànties de disc, tretze a les Firmalampen, i vuit a les anomenades llànties cristianes o produccions en TSA.

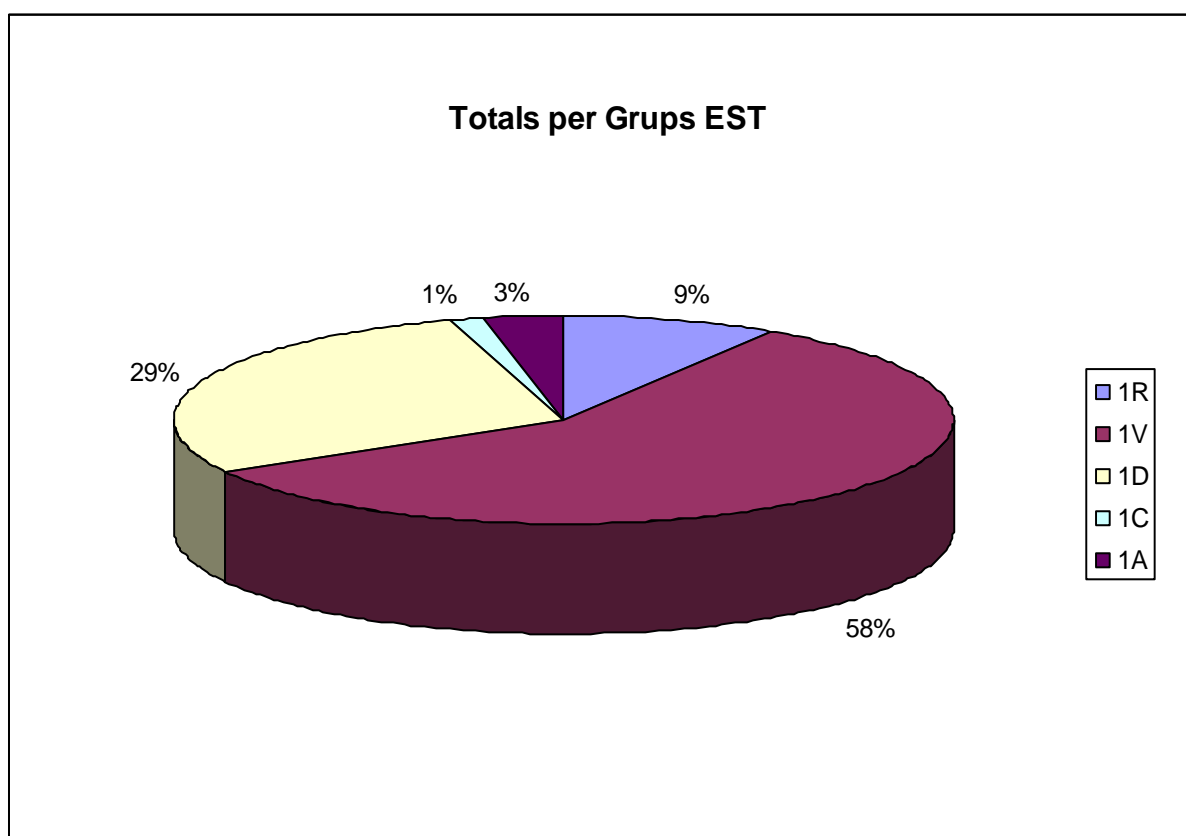

Figura 102. Percentatges per grups de les llàntries procedents del fons museu

Veiem en tots dos gràfics com el percentatge més elevat són les llàntries de volutes, en el cas dels materials procedents d'estratigrafies amb un cinquanta-vuit per cent i un cinquanta-un per cent pel que fa al fons museu. El segueixen les llàntries de disc, amb un vint-i-nou per cent per en referència a les estratigrafies i un trenta-tres per cent als materials sense elles. Similar relació guarden les llàntries procedents del grup republicanes, amb un nou per cent i un catorze per cent, comptabilitzant en el primer cas les estratigràfiques i tot seguit les fons de museu. En el cas de les llàntries de TSA veiem que no se n'ha documentat cap exemplar en el cas dels materials estratigràfics, i sí en canvi en el fons museu. Significativa és aquesta absència ja que sí que tenim estrats amb cronologies baix imperials que ens podrien oferir materials amb datacions fiables. Mateix percentatge, un u per cent, per les Firmalampen en tots dos orígens dels materials. Finalment un tres per cent en les llàntries considerades com a alter en el cas de les peces provinents de les estratigrafies, i un u per cent per als fons de museu. Si bé no es pot extreure encara cap mena de conclusió d'aquests resultats, sí que veiem que la major part del material està concentrat en un període que va des del regnat d'August fins a inicis del S.III dC. S'ha de tenir però en compte també, les característiques físiques de cada grup de llàntries i el seu corresponent factor de fragmentació, sent molt més gran el del grup de les volutes en relació als altres cinc i que ens ajuda a comprendre aquest major percentatge.

11.1. LES LLANTIES TARDO REPUBLICANES

La cronologia genèrica d'aquest grup va des de finals del S. V aC fins al regnat d'August. Es comença a perfilar unes produccions apartades ja de la tradició hel·lenística del món grec tot i que encara són identificables en els primers tipus de la classificació de Ricci (RICCI, 1974), per passar a uns tipus amb unes característiques plenament romanes representats per les formes Dressel 1, 2, 3 i 4. El primer tret diferenciador d'aquest grup és el bec, que ara té la forma d'enclusa. L'orifici d'alimentació es va fent cada cop més petit, el disc es comença a diferenciar de l'orla, fet que permetrà que ja a partir del tipus Dressel 3 hi aparegui decoració. Referent al procés de fabricació es pot dir que s'abandona la tècnica de la producció a torn per fabricar-les a motllo, característica que perdurarà a partir d'ara per a totes les produccions de llànties romanes. Ja en el tipus Dressel 2 es comencen a documentar marques del fabricant en les llànties romanes i que perduraran fins al final de les produccions alto-imperials. Serà en aquesta primera etapa de la producció testimonis molt simples, cercles en la base units entre ells o lletres aïllades, sense que se'n pugui treure molt informació sobre possibles estructures de producció i/o comerç.

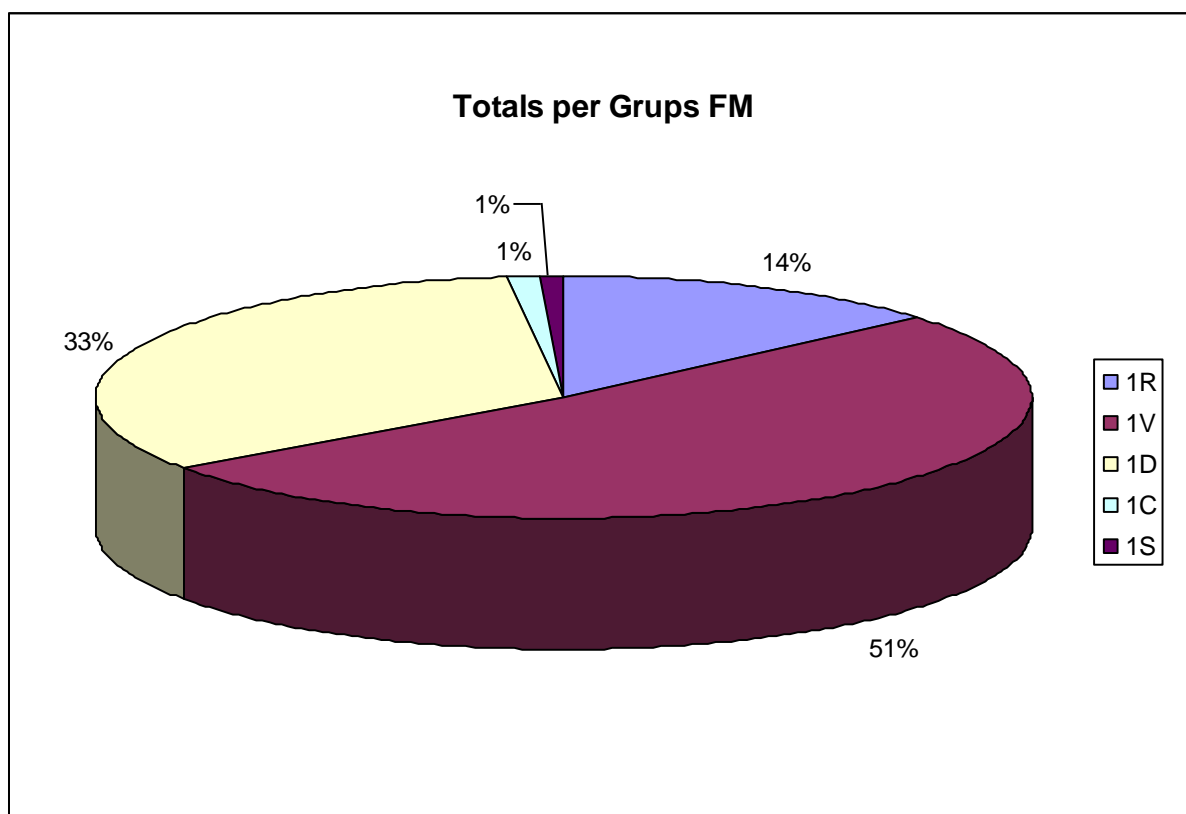
Tradicionalment aquestes llànties republicanes han estat pitjor estudiades que les llànties de volutes o les de disc per exemple. Gairebé només comptem amb dues obres de referència bàsicament, la primera és la publicació de Ricci (RICCI, 1974) i que és la que nosaltres utilitzarem en aquests apartats a l'hora de classificar els tipus que no trobem documentats en la tipologia de Dressel així com a l'hora d'establir comparacions cronològiques. La segona obra és la de Pavolini (PAVOLINI, 1981) on a part d'oferir una sèrie de propostes de producció, també ofereix cronologies per aquest tipus de llànties tardo republicanes. En d'altres publicacions i estudis també hi trobem estudiades llànties republicanes però malauradament el seu origen és de fons museu, així doncs no hem cregut convenient utilitzar-los.

En cap cas, nosaltres oferirem datacions pròpies per als materials documents a Badalona procedents de fons de museu. S'indicaran quan es documenti una forma procedent d'estratigrafia però de forma separada. En el cas que només es tingui un tipus en concret i que aquest provingui de fons de museu, el descriurem a l'igual que hem fet amb els altres i oferirem la cronologia que l'autor que ha inventariat el tipus li ha donat, sense entrar en posteriors discussions cronològiques.

A Badalona es documenten cent trenta-vuit individus procedents d'excavacions amb estratigrafia. D'aquests, setanta-quatre els hem pogut assignar a tipus concrets (Fig. 103). El primer d'ells correspon a una llàntia Ricci E/G, un altre a una Ricci F, vuit individus al tipus Ricci H, un altre a una Ricci F/H i tres més a la forma Ricci G. Ja dins de la tipologia de Dressel, nou individus corresponen al tipus Dressel 2, un individu al tipus Dressel 2/3, dinou individus a la forma Dressel 3, dos més al tipus Dressel-Ricci 3A, tres individus al tipus Dressel 3/4, un individu al híbrid Dressel 3/9, vint i tres individus a la forma Dressel 4 i dos més al tipus Dressel-Ricci 4A. Seixanta-quatre individus no presenten un tipus definit. D'aquests però, a vint-i-nou els hi hem pogut oferir un tipus associat.



Figura 103. Número màxim d'individus amb tipus identificat procedents d'excavacions amb estratigrafia

Pel que fa als materials provinents del fons de museu, comptabilitzem un total de cent quaranta individus. D'aquests n'hem pogut identificar quinze tipus (Fig. 104). A la forma Ricci F en corresponen en dos, un individu a una llàntia del tipus Ricci G o Dressel 1, onze al tipus Ricci H, un al tipus Dressel 1, quinze individus al tipus Dressel 2, un individu a una Dressel-Ricci 2A i un altre al tipus Dressel 2/3. Del tipus Dressel 3 en comptabilitzem vint-i-un individus, un altre atribuïble a la forma Dressel-Ricci 3A, dotze individus als tipus Dressel 3 o 4, deu a la forma Dressel 4, un a la Dressel-Ricci 4A. Una llàntia l'hem paral·lelitzada amb la forma que ens ofereix Menzel (MENZEL, 1954), una altra a la llàntia Q720 del British

Museum (BAILEY, 1975) i un individu que l'hem classificat tipològicament com a indeterminat.

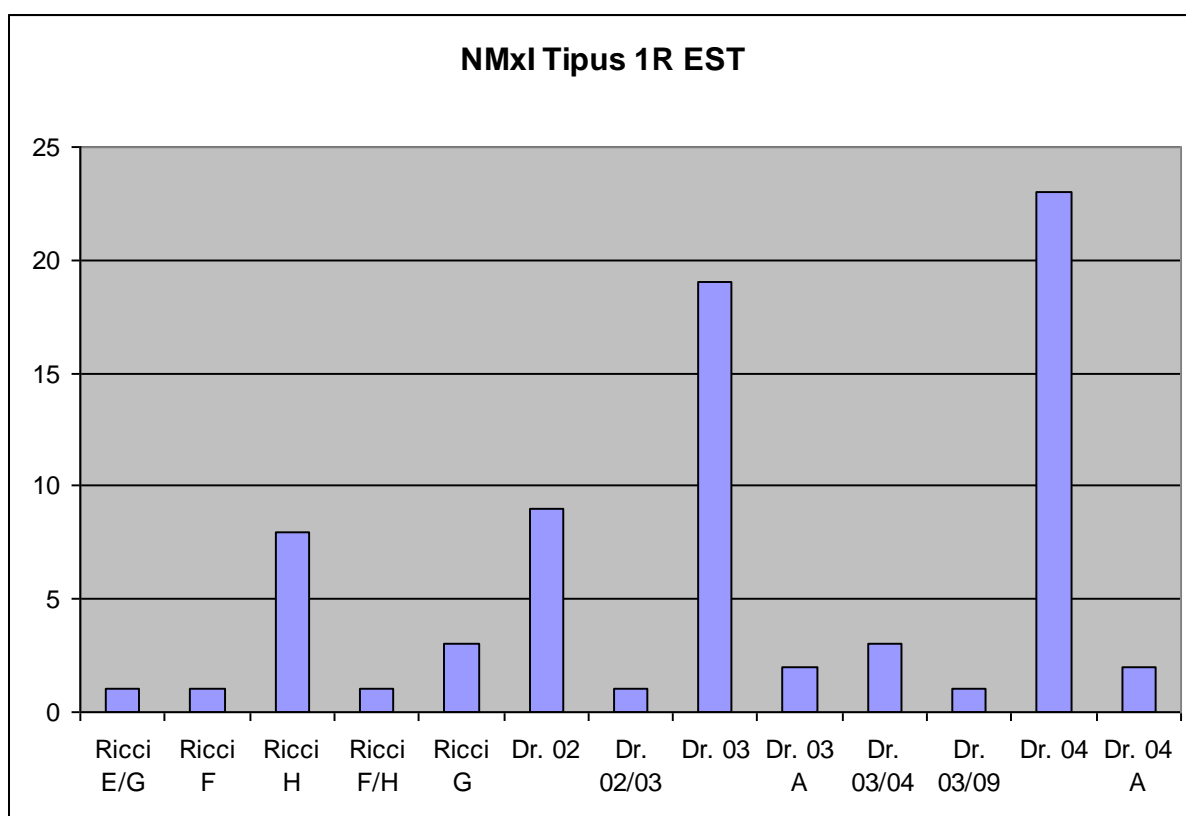

Figura 104. Número màxim d'individus amb tipus identificats procedents del Fons Museu

Respecte a les llànties assignades als tipus associats procedents d'excavacions, el total és de vint-i-nou individus (Fig. 105). El primer d'ells correspon a una Dressel 2, sis al tipus Dressel 3, quatre individus a possibles Dressel 3 o 4, catorze individu a tipus Dressel 4 i un altre a un tipus indeterminat.

Dels individus procedents del fons de museu i que hem classificat també com a tipus associats en comptabilitzem vint-i-tres (Fig. 106). Del tipus Ricci E o F en correspon un individu, dos al tipus Ricci H, dos més a la Dressel 1, set individus al tipus Dressel 3, deu al Dressel 4 i finalment, un individu al tipus Dressel-Ricci 4A.

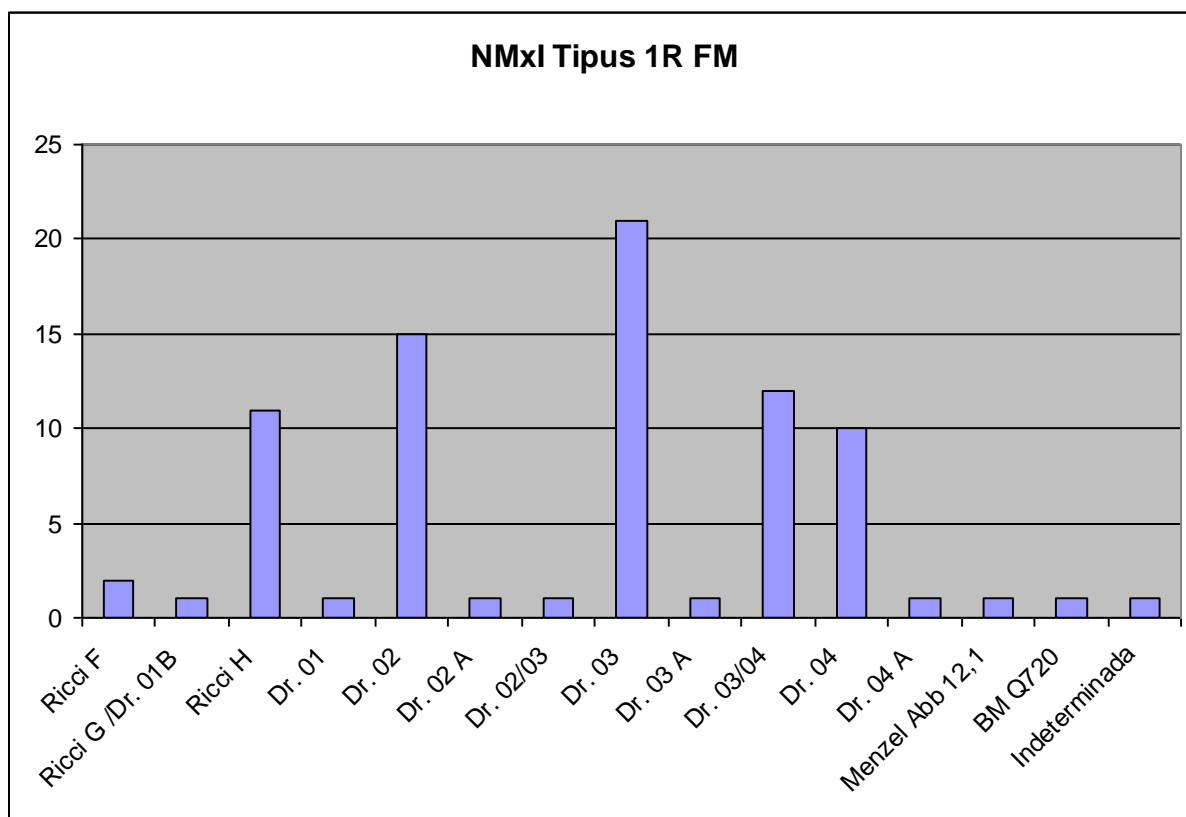

Figura 105. Número màxim d'individus de tipus associat procedents d'excavacions amb estratigrafia



Figura 106. Número màxim d'individus de tipus associat procedents del Fons Museu

Ricci E

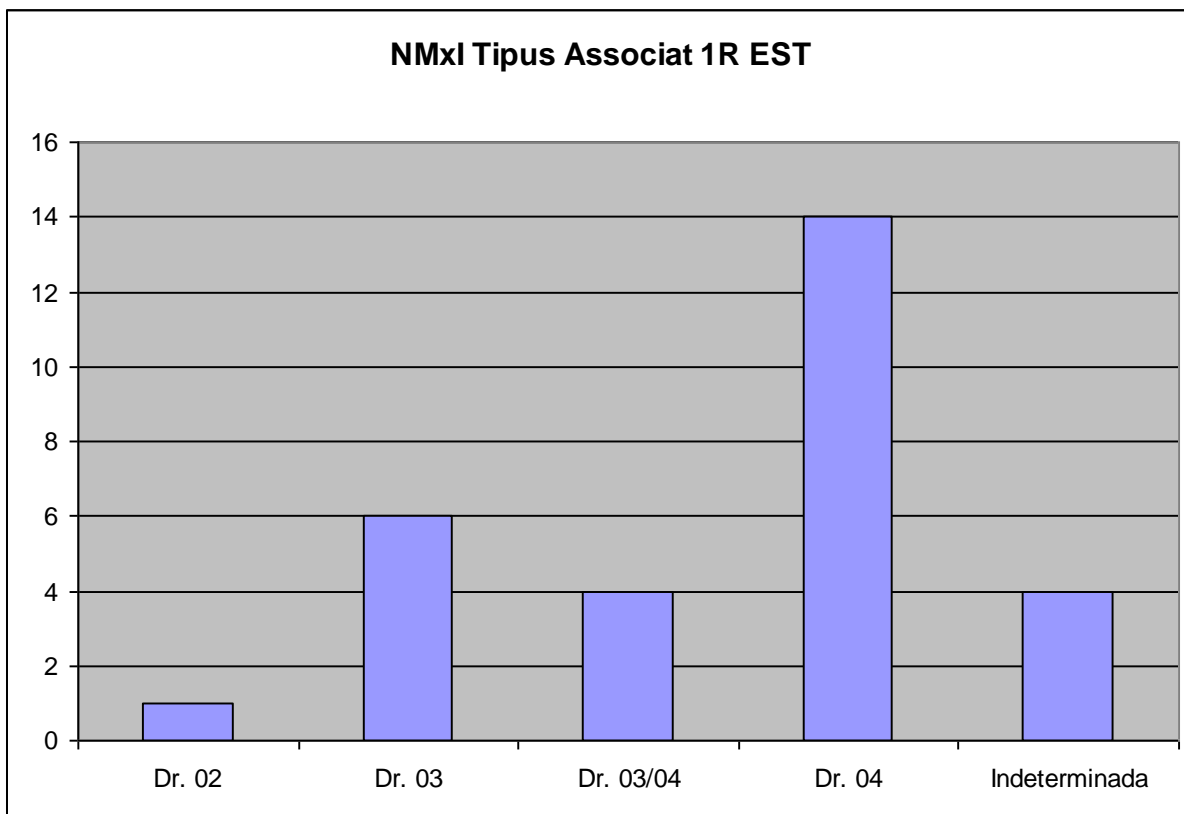
Aquest tipus també es coneix com “bicònic de l'Esquil.lí”. És una llàntia de cos troco cònic (Làm.11), amb el disc de forma circular ocupat quasi en la seva totalitat per l'orifici d'alimentació. El bec presenta la forma d'enclusa, l'ansa té la forma d'anell amb dues bandes laterals i el peu és bastant alt. Està fabricada a torn amb una argila rosada i coberta amb vernís negre. L'exemplar que tenim documentat a Badalona amb el número 1 EST correspon a aquest tipus, encara que també presenta característiques de la forma Ricci G. L'estrat on apareix ens ofereix una cronologia d'època d'August. Ricci ofereix cinc possibilitats de datació per aquest tipus, que comprenen des del S.II aC fins al S.I aC (RICCI, 1974, 230).

Ricci F

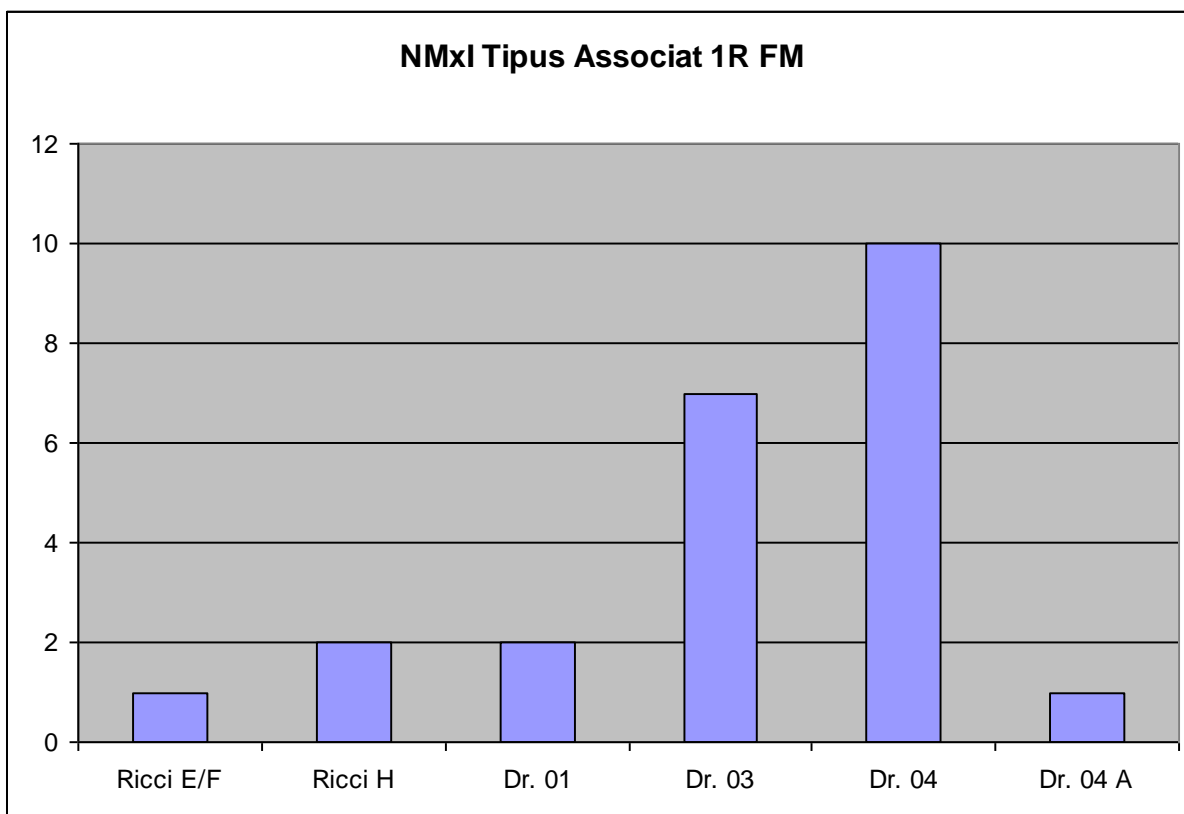
Llàntia amb forma de tub vertical amb les parets força altes (Làm. 11). El bec també presenta la forma d'enclusa i quasi sempre arrodonit. Està feta a torn amb unes pastes rosades o avellanades i amb un vernís negre. L'exemplar documentat a Badalona procedent d'estratigrafia (2 EST) ens ofereix una datació d'època flàvia, mentre que una possible Ricci F (3 EST) la tindriem situada cronològicament dins del primer quart del S.I dC. Del material procedent del fons museu tenim representades dues llànties amb els números 1 FM i 2 FM. Ricci ens dona una datació per aquest tipus des del S.II aC fins al S.I aC (RICCI, 1974, 230).

Ricci G

Rep també el nom de llàntia de “Decoració Radial” (Làm. 11). De cos troncocònic amb un gran orifici d'alimentació i amb un disc de petites dimensions. A la part superior podem trobar decoració en forma radial, el bec és allargat i amb la característica forma d'enclusa, el fons pot ser de forma circular o pla i l'ansa té forma d'anell amb bandes laterals. La llàntia està feta a motllo amb argila fosca i un vernís negre brillant. Pel que al material documentat a Badalona, comptabilitzem tres llànties procedents d'excavacions: la número 12 EST i la 14 EST amb una cronologia de primera meitat del S.I dC així com la número 13 EST la trobem en un estrat del S.II dC. Pel que fa al fons museu, només tenim un possible exemplar amb el número 3 FM. Ricci data el tipus entre el 130 aC i finals del S.I aC. (RICCI, 1974, 230).

Ricci H

Ens pot aparèixer citada a la bibliografia com a “Cilíndrica de l'Esquilí” (Làm. 11). Es tracta d'una llàntia semioberta de cos cilíndric amb les parets altes amb un disc ampli i un gran forat d'alimentació. Està feta a torn. El bec és allargat i presenta en alguns exemplars una certa desviació cap a un costat. En d'altres exemplars pot tenir una petita aleta lateral.



Figura 107. Cronologia del Tipus Ricci G segons els estrats de Badalona



Figura 108. Cronologia del Tipus Ricci H segons els estrats de Badalona

El fons és pla i mai presenta peu. El color de l'argila és entre el rosat i l'avellanat sense cap mena de vernís.

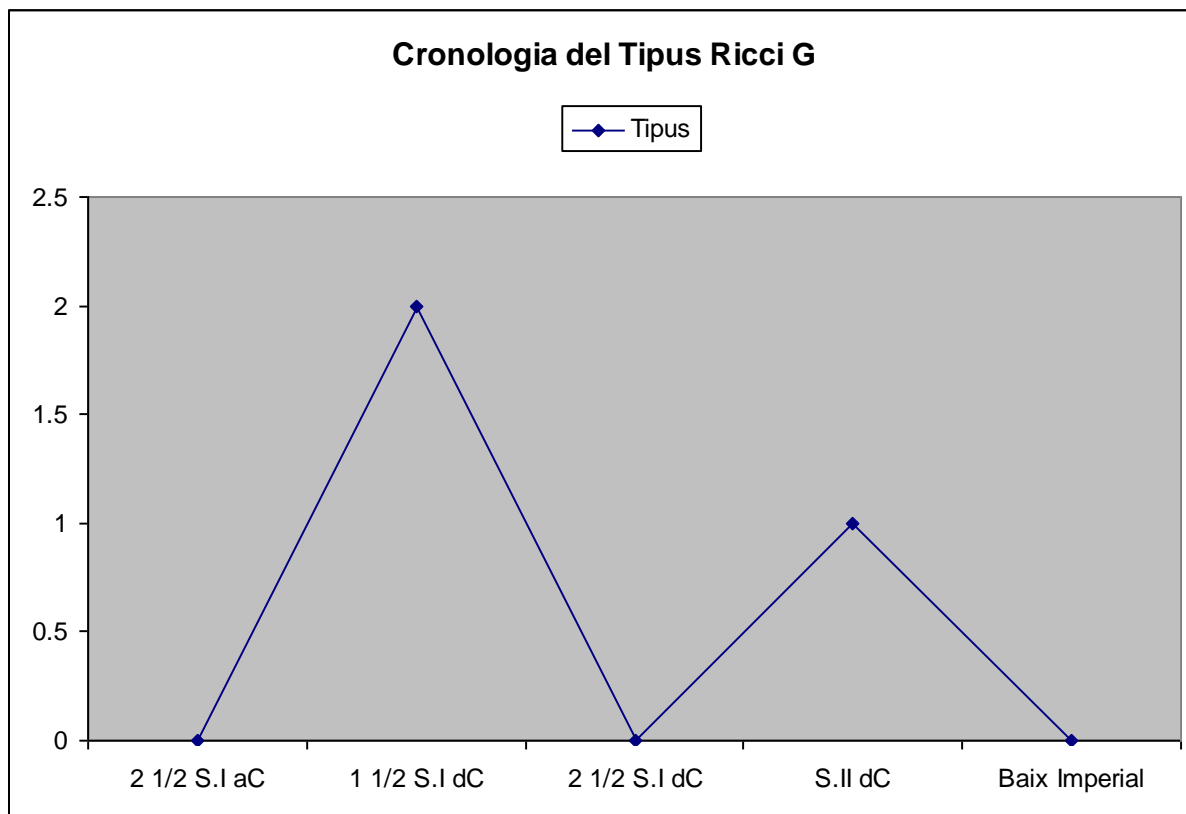
Pel que fa als exemplars documentats a Badalona n'hi ha vuit que procedeixen d'excavacions i onze del fons museu. Les datacions que ens ofereixen els estrats on s'han trobat aquestes llànties s'engloben dins del S.I aC, la més antiga correspon al número 9 EST datada entre el 70 – 50 aC. Entre el 50 – 30 aC hi documentem un exemplar amb el número 4 EST. Dins de la primera meitat del S. I aC també hi ha un exemplar amb el número 8 EST, tres llànties es troben documentades en estrats d'època d'August corresponents als números 5 EST, 6 EST i 7 EST. Un altre exemplar amb el número 10 EST és ja d'un estrat del S.II dC i, una última llàntia d'aquest tipus amb el número 11 EST, que correspon a una cronologia moderna. Pel que fa als exemplars documentats en el fons museu són com ja hem dit, onze, i corresponen als números del 4 FM al 14FM. Ricci situa com a inici de la producció del tipus sobre el 80 aC, tenint un exemplar també documentat en el foro de Cèsar de Roma amb una cronologia del 46 aC (RICCI, 1974, 230).

Dressel 1

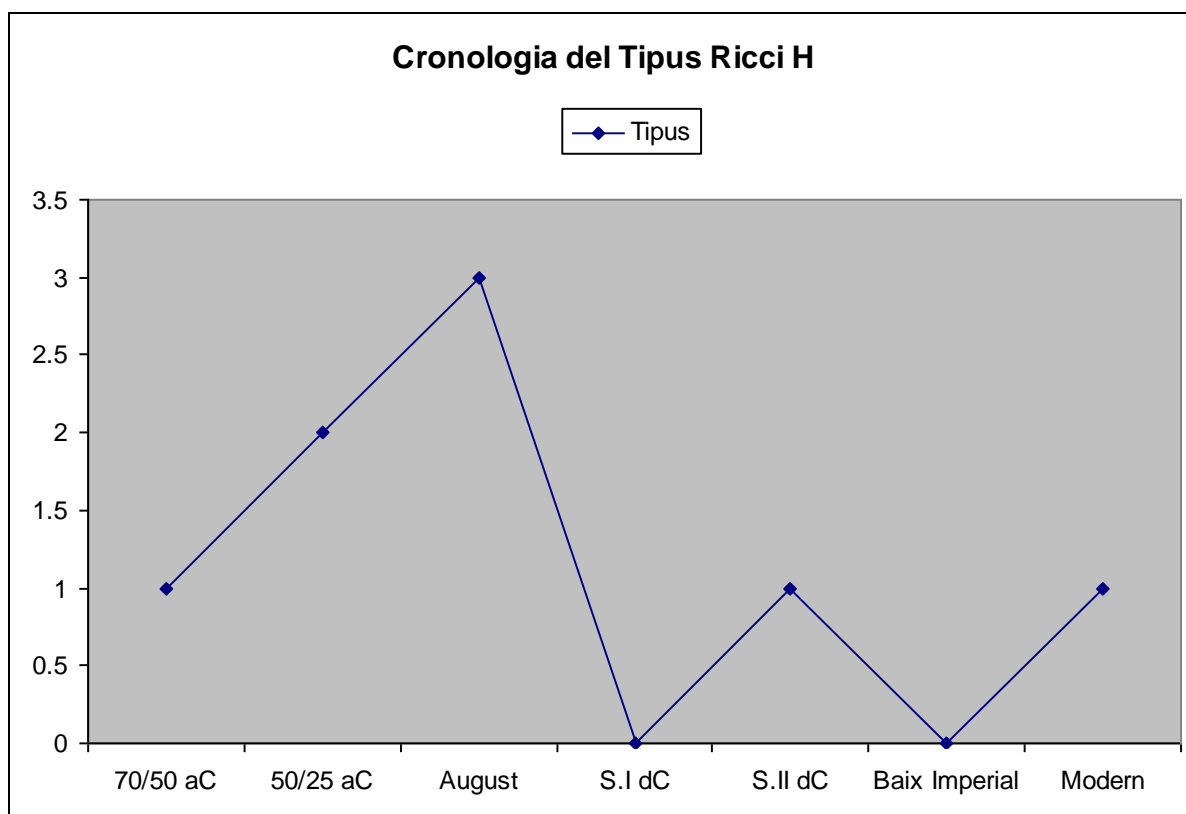
Són llànties de cos bicònic fetes a motllo i amb una aleta lateral en la part dreta i que presenta en la part superior una decoració d'estries geomètriques i motius vegetals (Làm. 12). El disc té en el centre l'orifici d'alimentació i es troba rodejat de vàries motllores, tenint la més externa decoració de perletes. El bec és allargat tot presentant dos caps d'au de forma estilitzada que formen un canal i que es pot considerar com l'antecedent de la forma Dressel 4. Sempre presenta nansa en forma d'anell amb dues bandes laterals i la base es pot confondre a vegades amb el peu. L'argila és gris i presenta vernís negre. A Badalona només es documenta un exemplar amb el número 18 FM de fons museu per la qual cosa no podem oferir una datació per aquest tipus. La cronologia oferta per aquesta tipus, tant per Ricci (RICCI, 1974, 230) com per Pavolini (PAVOLINI, 1987, 144) és la mateixa, d'inicis del S.II aC i finals a mitjans del S.I aC.

Dressel 2

És una llàntia de cos bicònic amb aleta lateral, amb un disc ampli i motllurat acabat amb un petit orifici d'alimentació (Làm. 12). El bec té forma d'enclusa, presenta una ansa en la part posterior i la base és molt semblant a la Dressel 1. Les argiles són molt depurades i tenen un color beige rosat, les tonalitats dels vernissos poden anar del negre olivaci al vermell granatós, passant per el vermell color *terra sigillata*. Si analitzem els materials trobats a Badalona veurem que s'han documentat nou exemplars procedents d'excavacions. El més antic cronològicament parlant és del 50 – 30 aC amb el número 20 EST, dos exemplars són

d'època d'August (17 EST i 23 EST), un altre exemplar datat entre August i Claudi (15 EST), un de primer quart del S.I dC (21 EST), un d'època Flàvia amb el número 22 EST, un altre de finals del S.I inicis del S.II dC correspon al número 16 EST, un de primer quart del S.II dC (18 EST), un exemplar del S.II dC amb el número 19 EST i finalment una possible forma Dressel 2 també del S.II dC (75 EST). Pel que als materials procedents del fons museu s'han pogut identificar 15 exemplars que corresponen dels números 21 FM al 23 FM i del 25 FM al 36 FM. La datació oferta per Ricci per aquest tipus va des d'inicis del S.I aC fins al final del regant d'August (RICCI, 1974, 230). Pavolini hi està d'acord i especifica que és en torn al 50 – 30 aC quan es passa de produir aquest tipus de vernís negre a ataronjat. (PAVOLINI, 1987,145)

Ricci - Dressel 2A

La única diferència respecte amb la Dressel 2 és el canal que presenta en el bec i que uneix el disc amb l'orifici d'alimentació (Làm. 12). El fons és sempre circular i diferenciat del peu. Pel que fa a Badalona, només es documenta un exemplar amb el número 24 FM procedent del fons museu per la qual cosa no podem oferir cap mena de cronologia. Ricci ens dona la data del 30 aC per aquest tipus. (RICCI, 1974, 230)

Dressel 2/3

Es pot considerar aquesta forma com de transició entre els tipus Dressel 2 i Dressel 3. Té en comú amb la forma 2 la decoració i amb la 3 les aletes laterals, pel que fa al bec es suposa acabat en forma d'enclusa (Làm. 12). A Badalona documentem un exemplar amb el número 34 EST en un estrat d'època flàvia i, un segon exemplar amb el número 37 FM procedent del fons museu. Ricci el situa cronològicament dins del S.I aC. (RICCI, 1974, 230)

Dressel 3

La característica tipològica d'aquesta llàntia són les aletes simètriques laterals així com la seva decoració a base de fulles i gotes (Làm. 12). El bec té la forma d'enclusa, el disc és ampli i lleugerament còncau i l'orifici d'alimentació és molt petit. Presenta ansa amb les mateixes característiques que havíem observat en els altres dos tipus de Dressel. Aquesta forma Dressel 3 és la primera llàntia que presenta decoració en el disc, trobant-se motius bàsicament vegetals estilitzats o relacionats amb el món animal.

A Badalona tenim 19 exemplars procedents d'estratigrafia. L'exemplar més antic és de la segona meitat del S.I aC amb el número 25 EST. D'època d'August corresponen els números 24 EST i del 26 EST al 30 EST. Del primer quart del S.I dC, els números 31 EST, 32 EST, 33 EST i 43 EST i de segon quart del S.I dC l'exemplar 36 EST.



Figura 109. Cronologia del Tipus Dressel 2 segons els estrats de Badalona



Figura 110. Cronologia del Tipus Dressel 3 segons els estrats de Badalona

De la primera meitat del S.I dC la llàntia 35 EST. Ja en època flàvia documentem tres llànties: la número 38 EST, la 39 EST dins regnat de Vespasià i la 37 EST ja en regnat de Domicià. Cronològicament en el S. II dC dos exemplars amb els números 41 EST i 42 EST i finalment una llàntia datada en un context de finals del S.V inicis del S.VI dC (40 EST). Pel que fa als fragments de llànties republicanes que es podrien considerar com a Dressel 3 en tenim sis exemplars. El primer d'ells amb el número 79 EST datat en època d'August; un altre dins del primer quart del S.I dC (76 EST), amb el número 77 EST una llàntia datada en època de Domicià. Un fragment que correspon al S.II dC (78 EST). Finalment un individu de finals del S.IV dC amb el número 81 EST.

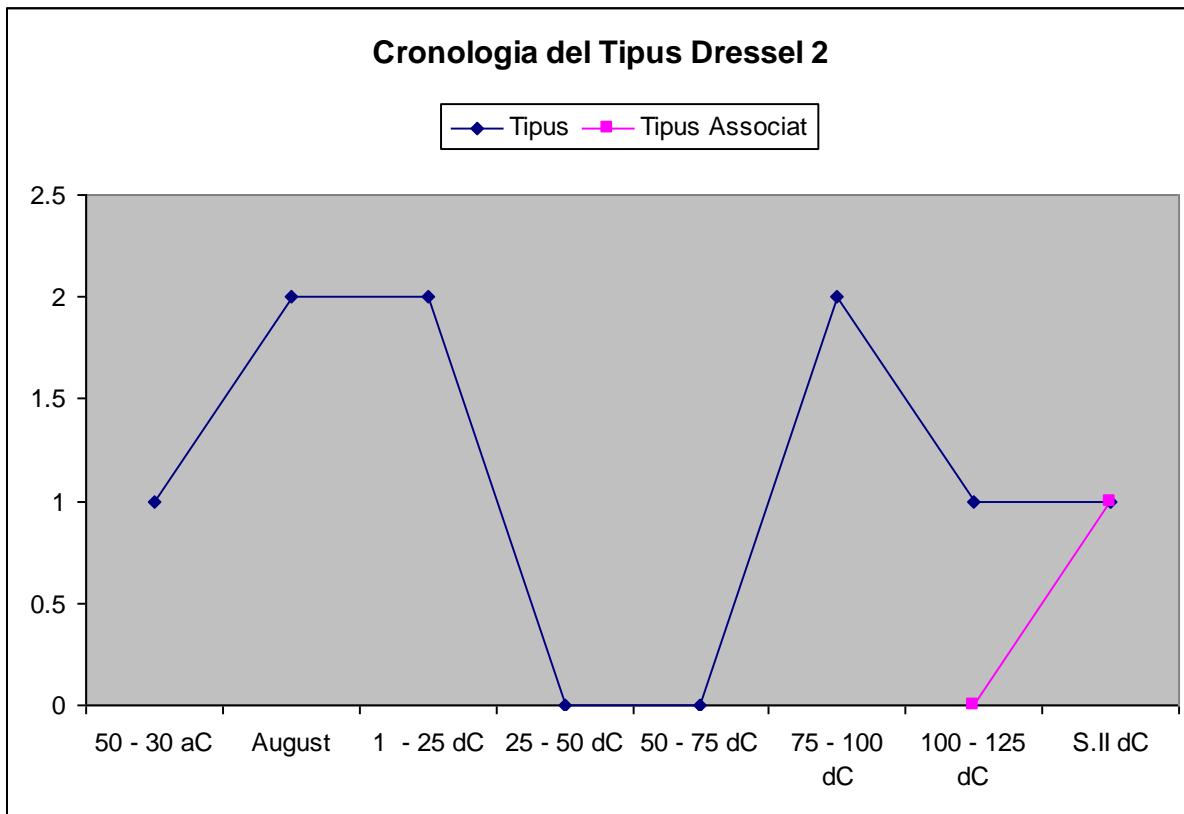
El material procedent del fons museu ens ofereix vint-i-un exemplars de la forma Dressel 3 (dels números 38 FM fins al 58 FM) i set de llànties republicanes assimilables a aquesta forma (números 85 FM fins al 91FM). Ricci data aquest tipus dins del S.I aC (RICCI, 1974, 230). Pavolini manté el mateix període, especificant una cronologia d'entre el 100 i el 10 aC (PAVOLINI, 1987, 145).

Ricci - Dressel 3A

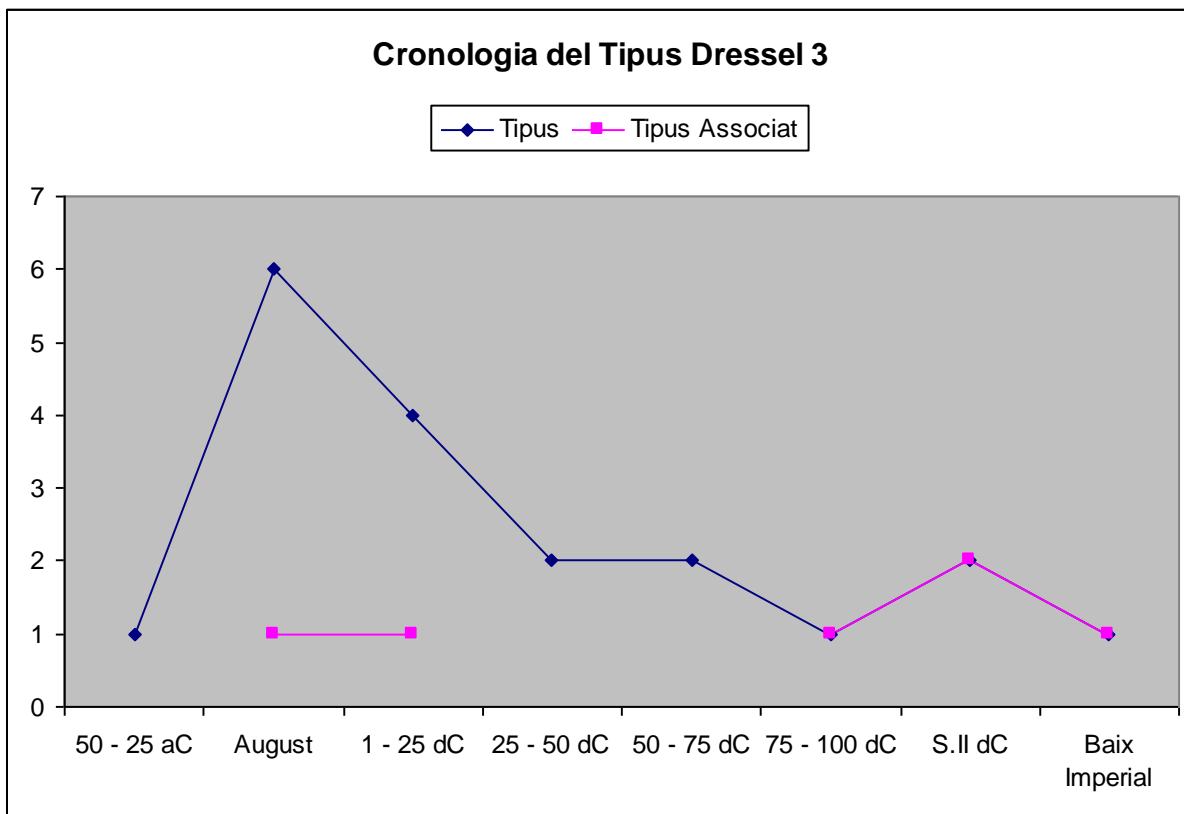
La única diferència respecte la forma Dressel 3 és que presenta dos volutes estilitzades a cada costa de l'arrencament del bec en la part on es junta amb el disc (Làm. 12). A Badalona es documenten dos exemplars amb els números 44 EST i 45 EST datables en època de Tiberi, així com un únic exemplar procedent del fons museu 59 FM. La datació proposta per Ricci és entre el 90 i el 30 aC segons les estratigrafies d'*Albintimilium*. (RICCI, 1974, 230)

Dressel 4

Aquest tipus de llàntia és coneix també com a *Vogelkopflampen*. Aquest nom fou donat ja que apareixen dos caps d'au en el bec, entre el disc i l'orifici d'il·luminació (Làm. 13). El bec presenta la forma d'enclusa, el cos de la llàntia és de forma ovalada, el disc és gran i circular amb un orifici d'alimentació petit. La decoració que hi podem trobar és sempre de tipus geomètric, l'ansa és anular i acanalada, el peu és circular podent arribar a presentar motllures. L'argila és fina i molt depurada, el vernís que cobreix la llàntia va de les tonalitats marrons als vermells agranats.

Es documenten vint-i-quatre exemplars de Dressel 4 procedents d'estratigrafies a Badalona. Les més antigues amb els números 50 EST, 51 EST, 52 EST, 53 EST i 59 EST són d'època d'August. D'època de Tiberi en tenim dos exemplars corresponents als números 60 EST i 61 EST. Dins del primer quart del S.I dC tres exemplars (54 EST, 55 EST i 56 EST).



Figura 111. Cronologia del Tipus Dressel 3A segons els estrats de Badalona



Figura 112. Cronologia del Tipus Dressel 4 segons els estrats de Badalona

De la primera meitat del S.I dC en documentem tres exemplars més amb els números 57 EST, 58 EST i 63 EST. Ja durant el regnat dels Flavis comptabilitzem cinc fragments de llànties amb els números 64 EST, 65 EST, 66 EST, 67 EST i 68 EST. La número 69 EST en època de Domicià. Un exemplar (70 EST) de la primera meitat del S.II dC i finalment tres fragments ja d'època moderna amb els números: 71 EST, 72 EST i 73 EST. Hem comptabilitzat catorze fragments de llànties republicanes que es podrien considerar com a Dressel 4 i classificades dins del tipus associat. D'època d'August en corresponen cinc d'ells: 86 EST, 87EST, 88 EST, 96 EST i 98 EST. Dins de la primera meitat del S.I dC dos fragments (91 EST i 99 EST). D'època Flàvia dos individus (89 EST i 90 EST), un fragment dins de la segona meitat del S.II dC (100 EST), un fragment del S.II dC (92 EST), un del S.IV dC (93 EST) i per últim, dos fragments (94 EST i 95 EST) ja d'època moderna. Pel que fa referència al material procedent del fons museu, són deu els fragments comptabilitzats que corresponen del número 60 FM al 69 FM. La datació proposada per Ricci és del període entre el 20 aC i el 10 dC. (RICCI, 1974, 230). Pel que fa als materials trobats al limes, es documenta el tipus 34 (LOESCHCKE, 1909, 203) corresponent a la Dressel 4 a Haltern, campament militar datat entre el canvi d'era i el 9 dC (KÜHLBORN, 1995, 98), així com la seva absència entre els materials de Vindonissa (LOESCHCKE, 1919) d'època de Tiberi, data *ante quem* que s'estableix com a final de la seva producció.

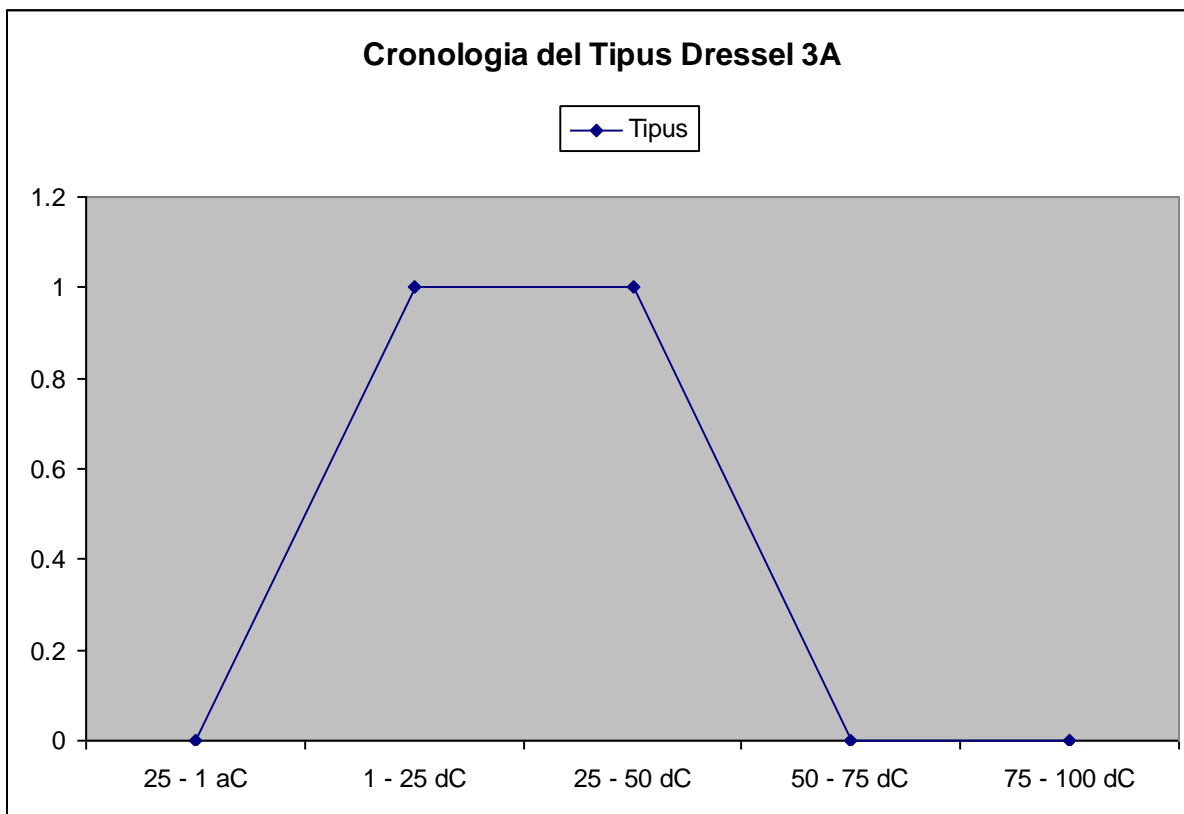
Ricci - Dressel 4A

La diferència amb el tipus Dressel 4 és el canal que presenta entre el disc i l'orifici d'il·luminació, així com l'absència dels caps d'au (Làm. 13). La decoració que podem trobar és la mateixa que en la Dressel 4, caracteritzada per els motius geomètrics, així com tampoc s'evidencien diferències en la forma de l'ansa. Tenim dues peces procedents dels materials amb estratigrafia corresponents als números 62 EST i 74 EST, amb una cronologia d'època de Tiberi. Un sol exemplar procedent del Fons Museu amb el número 70 FM i un fragment de tipus associat (103 FM). La cronologia proposada per Ricci és del 10 aC segons els estrats d'*Albintimulium*. (RICCI, 1974, 230)

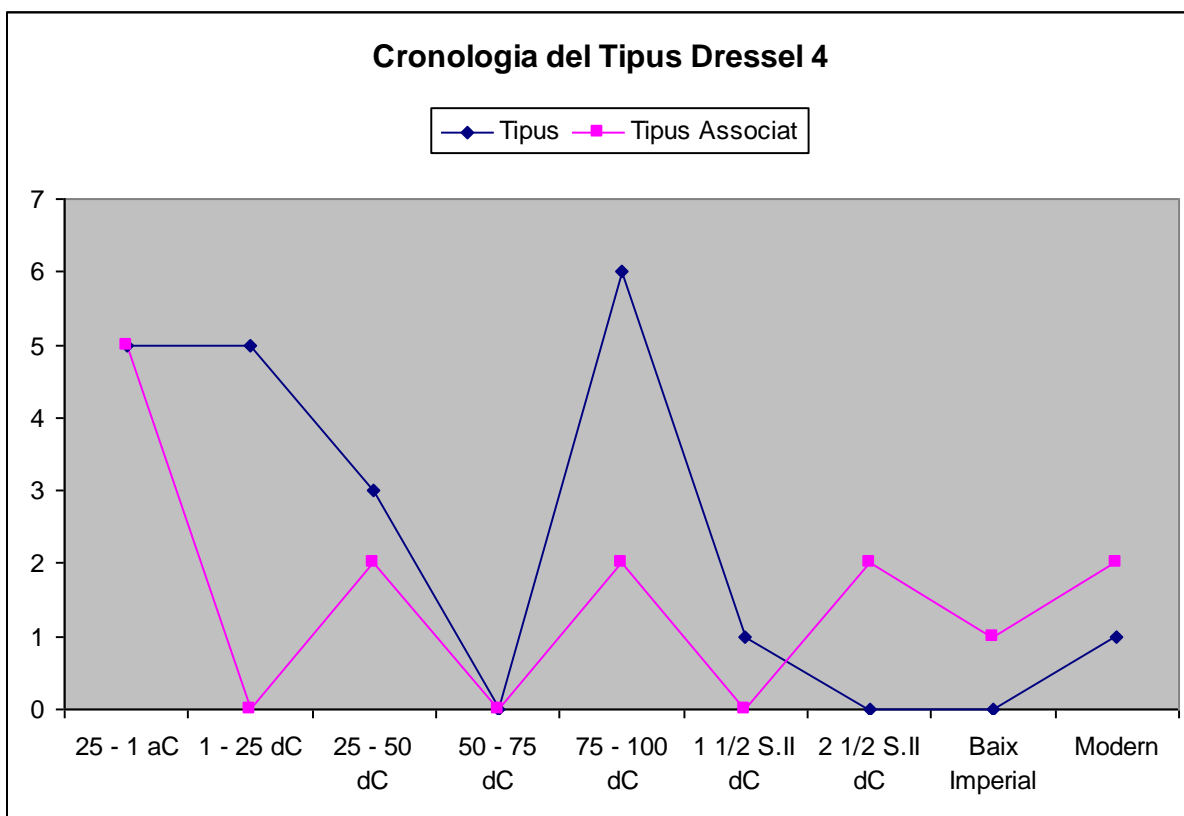
Dressel 3 / 4

Dins d'aquest tipus hi hem inclòs les llànties que no es poden diferenciar entre les dues tipologies, sent bàsicament fragments molt petits del bec. Tenim documents tres exemplars procedents d'excavacions: el número 46 EST amb una cronologia del primer quart del S.I dC, el fragment 47 EST d'un moment del S.II dC i el 48 EST d'època de Tiberi. Quatre fragments que s'han considerat de tipologia republicana però amb unes característiques morfològiques que permeten suposar que també formarien part d'aquest tipus. Són els números 82 EST i 83 EST amb una cronologia del 50 al 30 aC; el número 84 EST de la

segona meitat del S.II dC i finalment el número 85 EST d'època moderna. Pel que fa als materials de fons museu en documentem 12 exemplars corresponents del números 71 FM fins al 82 FM.



Figura 113. Cronologia del Tipus Dressel 4A segons els estrats de Badalona

Dressel 3 / 9

La llàntia amb el número 49 EST podria incloure's dins de les Dressel 3 per la forma d'enclusa del bec i la decoració d'opus *spicatum* de l'orla, però el desenvolupament de les volutes ens ha fet crear aquest tipus híbrid. La cronologia oferta per l'estrat on s'ha trobat és d'època d'August.

Possible Menzel Abb. 12,1

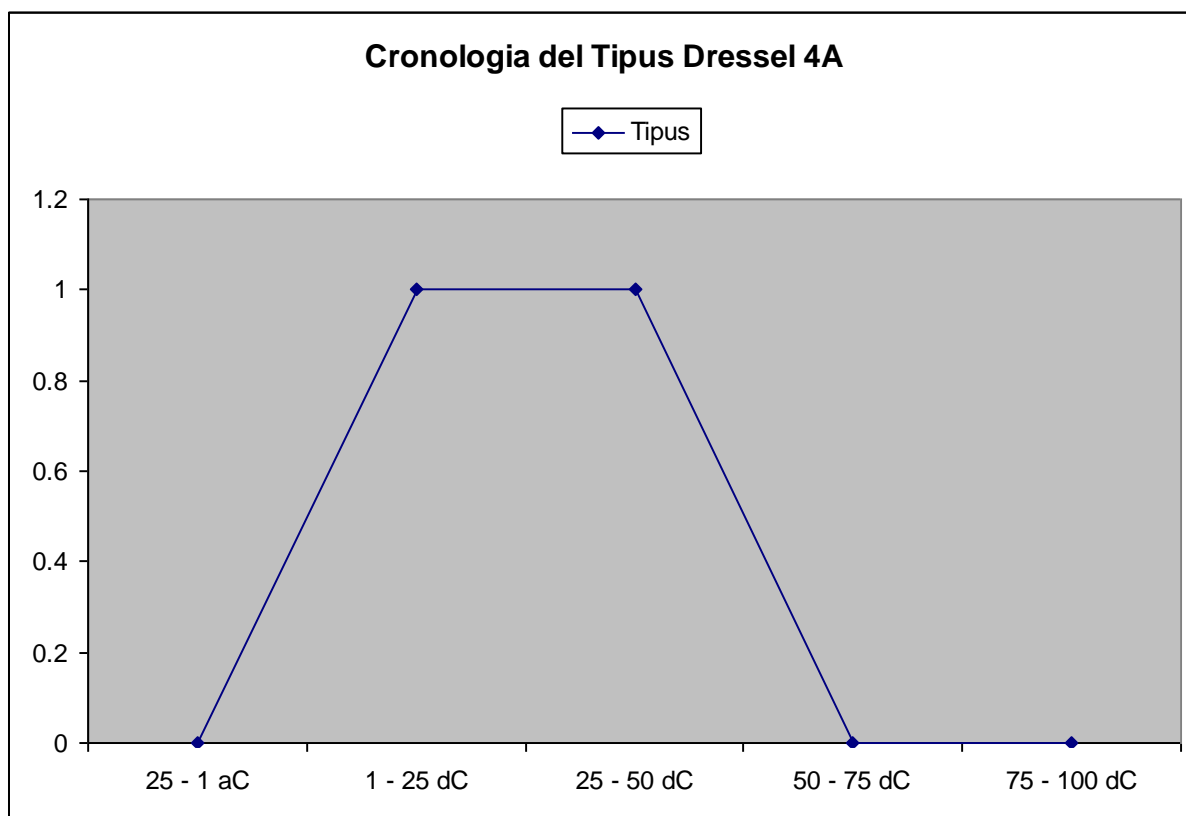
Correspon al número 83 FM, llàntia procedent del fons museu de petites dimensions i que es conserva sencera. Podria considerar-se segons el dibuix que ofereix Loeschcke per al seu tipus VII, com pertanyent a aquesta forma. Un cop però vista la llàntia en el museu de Windisch de la que prové, s'ha de descartar aquesta possibilitat. El paral·lel tipològic que més s'hi assembla és el que ens ofereix Menzel (MENZEL, 1954, 19) qui ofereix la datació segons Broneer (BRONEER, 1930) en un moment indeterminat del S.II aC fins a l'època

d'August. No podem contrastar aquesta proposta cronològica al procedir el nostre exemplar malauradament del fons museu.

BM Q720

Correspon a Badalona a la llàntia 84 FM. El paral·lel l'hem trobat en l'estudi de Bailey dedicat a les llànties republicanes del British Museum (BAILEY, 1975, 341) i on l'autor no ofereix altres possibles paral·lels. Es tracta d'una llàntia amb cos de forma el·líptica amb un bec que s'eixampla al final i que acaba en forma angular. La base està perfectament definida respecte a la resta de la llàntia. Pel que fa a la seva cronologia, es situa a finals del S.I aC inicis del S.I dC. A l'igual que els exemplars que presenta Bailey, la llàntia documentada a Badalona presenta una decoració en forma d'un fal·lus que ocupa tota la part superior de la llàntia.

Indeterminades

Corresponen a una sèrie de llànties de les quals no hem pogut trobar cap mena de paral·lel en les obres consultades. No volem crear nous tipus per lo que simplement farem una descripció de la peça tot situant-la dins del grup de les llànties republicanes per les seves característiques de pastes i vernissos, encara que admitem un possible error d'atribució.

Amb el número 101 EST tenim una llàntia de pasta grisa i vernís negrós de la que es conserva el perfil complet. El cos es rodó amb un disc ampli i envoltant el forat de reompliment es troben dues motlures concèntriques. El bec és curt i acabat en forma angular, la nansa és la típica de les llànties republicanes, en forma d'anell motllurat. L'estrat on es troba aquest exemplar és d'època de Tiberi.

El número 97 EST correspon a un fragment de disc que presenta una motllura molt pronunciada en alçada que la separa de l'orla, en la part més elevada hi trobem una decoració a base de perletes. La cronologia oferta per l'estrat d'on procedeix aquest exemplar és del primer quart del S.I dC. Els números 102 EST i 103 EST són dos fragments de margo de dues llànties que per les característiques de pasta els considerem com a individus que podrien correspondre a alguna de les formes presents en la tipologia de Ricci. En el cas de la llàntia 102 EST és de cronologia moderna, mentre que la 103 EST presenta una datació del 40 aC. Amb el número 92 FM tenim una llàntia quasi sencera, de la que s'ha reconstruït la nansa i el final de bec. El disc ocupa quasi tota la superfície, el forat d'alimentació es situa al mig i es troba rodejat de decoració a base de fulles vegetals i oves. En l'orla on comença el bec es documenta a cada costat dos petits cercles que també es troben en l'orifici de respiració. Desgraciadament aquesta llàntia procedeix del fons museu per lo que no podem oferir cap mena de datació.

Republicanes

Es considera aquesta classificació sense cap altre valor més que el de diferenciar els fragments informes dels dels altres grups (volutes, disc, canal o cristianes). Alguns d'ells poden presentar marques i/o decoracions, en tal cas, seran tractats en els capítols dedicats a aquests temes en concret. En el cas dels fragments provinents d'excavacions amb estratigrafia, seran aquí inclosos per qüestions de les datacions que ofereixen, sense que tinguin cap altre valor que el merament estadístic.

De segona meitat del S.I aC tenim dos fragment (111 EST i 135 EST), onze fragments d'època d'August (104 EST, 105 EST, 106 EST, 107 EST, 108 EST, 109 EST, 110 EST, 115 EST, 116 EST, 118 EST, 21 EST). De la primera meitat del S.I dC cinc fragments (112 EST, 113 EST, 114 EST, 117 EST i 129 EST). D'època flàvia onze fragments (119 EST, 122 EST, 124 EST, 125 EST, 126 EST, 127 EST, 130 EST, 131 EST, 132 EST, 133 EST, 137 EST i 138 EST). Del període Baix imperial dos fragments (128 EST i 136 EST). Finalment tres fragments d'època moderna (120 EST, 123 EST i 134 EST). Del material procedent del fons museu en documentem trenta-set fragments que corresponen dels números 104 FM al 140 FM.



Figura 114. Cronologia dels fragments informes de les llànties republicanes segons els estrats de Badalona

11.2. LES LLÀNTIES DE VOLUTES

Cronològicament es comencen a fabricar en època d'August i es considera que el final de la seva producció s'hauria de situar a inicis del S.II dC. Amb aquesta llàntia neix un nou tipus que suposa el total abandonament de la tradició republicana. Es fabriquen amb motllo, el bec canvia de forma apareixent les volutes, les parets són cada cop més fines i un gran nombre d'aquestes llànties presenta decoració en el disc. A partir dels tipus Dressel 15 i 16 (Làm. 2) se les anomenarà llànties de semivolutes degut al seu progressiu atrofiament.

Com a conseqüència d'aquest prolongat espai de temps de producció i al moment sociopolític d'expansió de l'imperi romà, són llànties que es troben en tots els racons del Mediterrani i per tant han estat tipificades per tots els investigadors que han realitzat una tipologia segons els materials que han estudiat. Dressel (DRESSEL, 1899) en comptabilitzava set tipus, des del número nou fins al setze (Làm. 2). En el cas de la proposta tipològica de Loeschcke (LOESCHCKE, 1919) corresponen als tipus I (amb els seus tres subgrups, A, B i C), III, IV, V i VI. Altres autors que les han inclòs dins de les seves tipologies són: Palol (PALOL, 1950), les tipologies de Lamboglia (LAMBOGLIA i BELTRAN, 1952), Bailly (BAILLY, 1962), Bailey (BAILEY, 1980), Provoost (PROVOOST, 1976) i Bisi (BISI, 1977). Leibundgut (LEIBUNDGUT, 1977), Ponsich (PONSICH, 1961), Deneauve (DENEAUVE, 1969) i la tipologia de Bussièrre (BUSSIÈRE, 2000).

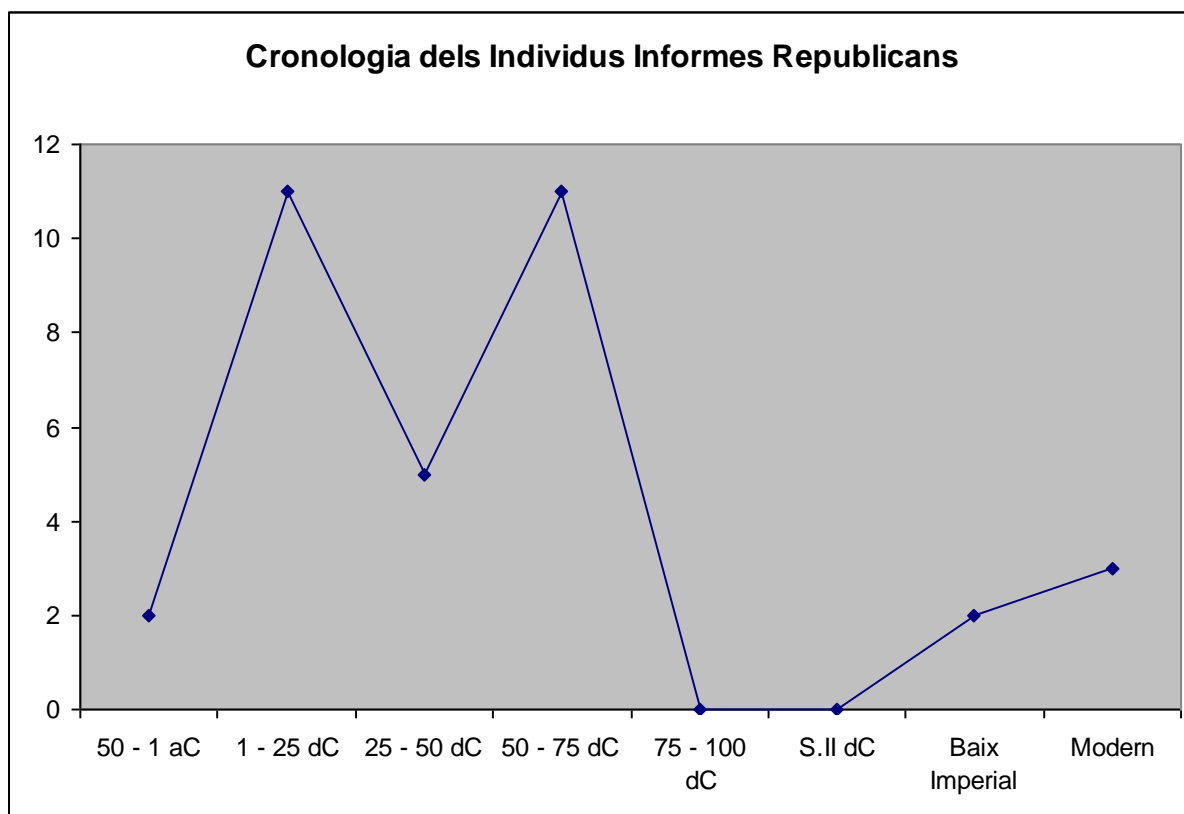
Els centres productius de les llànties de volutes, que es consideren com a petits tallers, es situen en la zona de la Campània i el Laci, encara que no es descarta la possibilitat que haguessin existit produccions provincials. El problema d'aquest grup de llànties és que les característiques de les seves pastes i vernissos, molt similars entre ells, impedeixen establir i diferenciar de forma clara aquestes zones productives

Referent a les marques, les llànties de volutes no sempre presenten marques i, en el cas que sí que les tinguin, quasi sempre les trobem a la base de la llàntia en forma de *planta pedis* sense que molts cops presentin cap mena d'informació epigràfica. Cronològicament parlant és en els últims tipus de les llànties de volutes quan es comencen a documentar les primeres marques en *tria nomina*.

A Badalona es documenten noucentes-dos llànties englobades dins del grup de volutes procedents d'excavacions amb estratigrafia. D'aquestes, sis-cents noranta-set són fragments informes. La resta es divideixen en tretze formes, en el cas que s'hagi pogut identificar el tipus (Fig.115), i vuit englobats dins de diferents formes dins del tipus associat. Es documenten quatre individus del tipus Dressel - Lamboglia 9A, un individu per a la forma Dressel - Lamboglia 9B i nou per al tipus Dressel - Lamboglia 9C. Dins de la forma més genèrica que suposa el tipus Dressel 9 (llànties que per la falta del bec sencer no s'han pogut atribuir a un subgrup), comptabilitzem setanta-cinc individus. Quatre individus s'han pogut assignar al tipus Dressel 11, mentre que tretze ho són a la Dressel 12/13. Pel que fa al tipus Dressel 14 s'han identificat nou llànties, una altra corresponent a una Dressel 14 o 15 i un individu més del tipus Dressel 15. Classificats segons la tipologia de Deneavue documentem tres individus: un a la forma Dnv. V, un altre a la Dnv. VE i finalment, una llàntia que correspon al tipus Dnv. VIB.



Figura 115. Número màxim d'individus de tipus identificat procedents d'excavacions amb estratigrafia

Si analitzem els tipus del grup de volutes procedents del fons de museu (Fig. 116), comptabilitzem setanta-sis individus que hem pogut assignar un tipus concret i cent dotze classificats en un tipus associat, així com un total de tres-cents quaranta-quatre individus informes. S'identifiquen set llànties del tipus Dressel-Lamboglia 9A, sis del tipus Dressel – Lamboglia 9B i tres Dressel – Lamboglia 9C. Del tipus Dressel 9 vint-i-tres individus.

Vuit del tipus Dressel 12/13, nou del tipus Dressel 14 i set de la forma Dressel 15. Un individu correspon al tipus Dressel 15 o 16 i un altre al tipus Dressel 16. Pel que fa a la tipologia de Deneauve es pot classificar un individu com a la forma Dnv. IVB, dos individus a la Dnv. VE, i dos llànties més al tipus Dnv. VG. Finalment, quatre individus corresponen al tipus BM Type F, una llàntia sencera al tipus Minera I i un únic individu que no hem pogut classificar tipològicament.

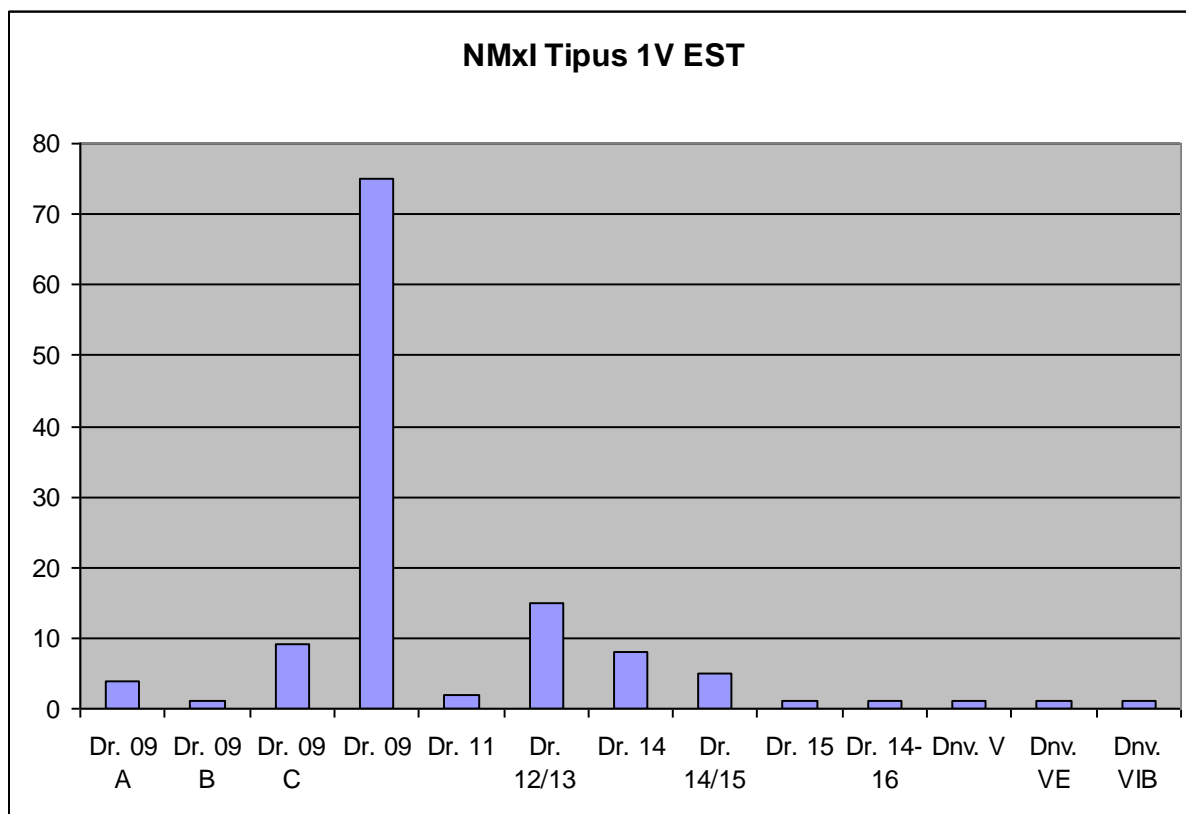

Figura 116. Número màxim d'individus amb tipus identificat procedents del Fons Museu

Les llànties classificades dins del tipus associat dels materials procedents d'excavacions els tenim dividits en vuit tipus (Fig. 117). Un individu del tipus Dressel – Lamboglia 9A seixanta-quatre corresponents tipus Dressel 9, un dins del tipus Dressel 11, tres individus a un tipus que comprèn les formes Dressel 11 i 16 i un altre individu a una possible forma Dressel 14 o 15. Tres individus han estat classificats dins d'un tipus entre les Dressel 14 i 16, i finalment set individus dins de la forma Dnv. IV C. Pel que fa als materials del fons de museu (Fig. 118), documentem tres individus per la forma Dressel – Lamboglia 9C, vuitanta-nou llànties per al tipus Dressel 9, un individu que correspon al tipus Dressel 11, dos individus a la forma Dressel 11 o 12/13, un altre individu al tipus de Dressel 12/13 i tres fragments corresponents al tipus Dressel 14. Sense poder especificar si es tracta del tipus Dressel 14 o 15 comptabilitzem 4 fragments, així com un últim assignat al tipus Dnv. IVC.



Figura 117. Número màxim d'individus amb tipus associat procedents d'excavacions amb estratigrafia

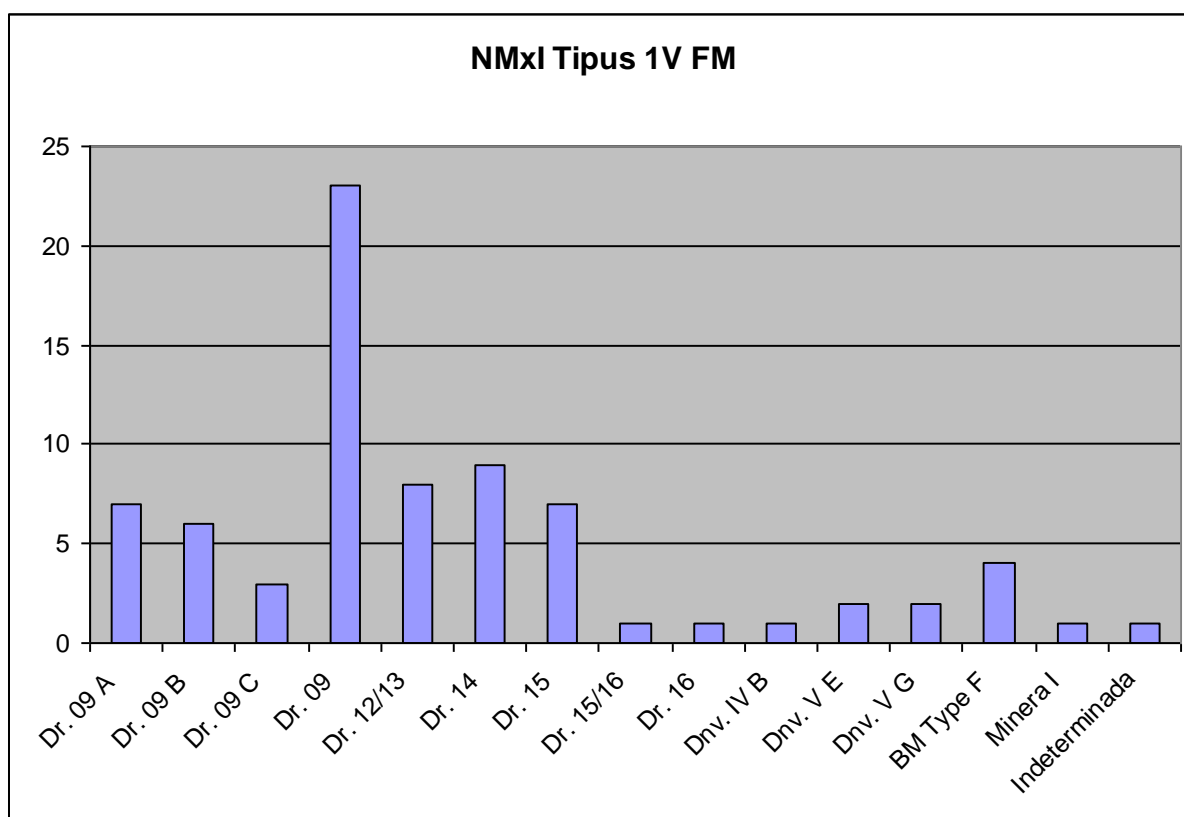

Figura 118. Número màxim d'individus amb tipus associat procedents del Fons Museu

Dressel 9 (A,B,C)

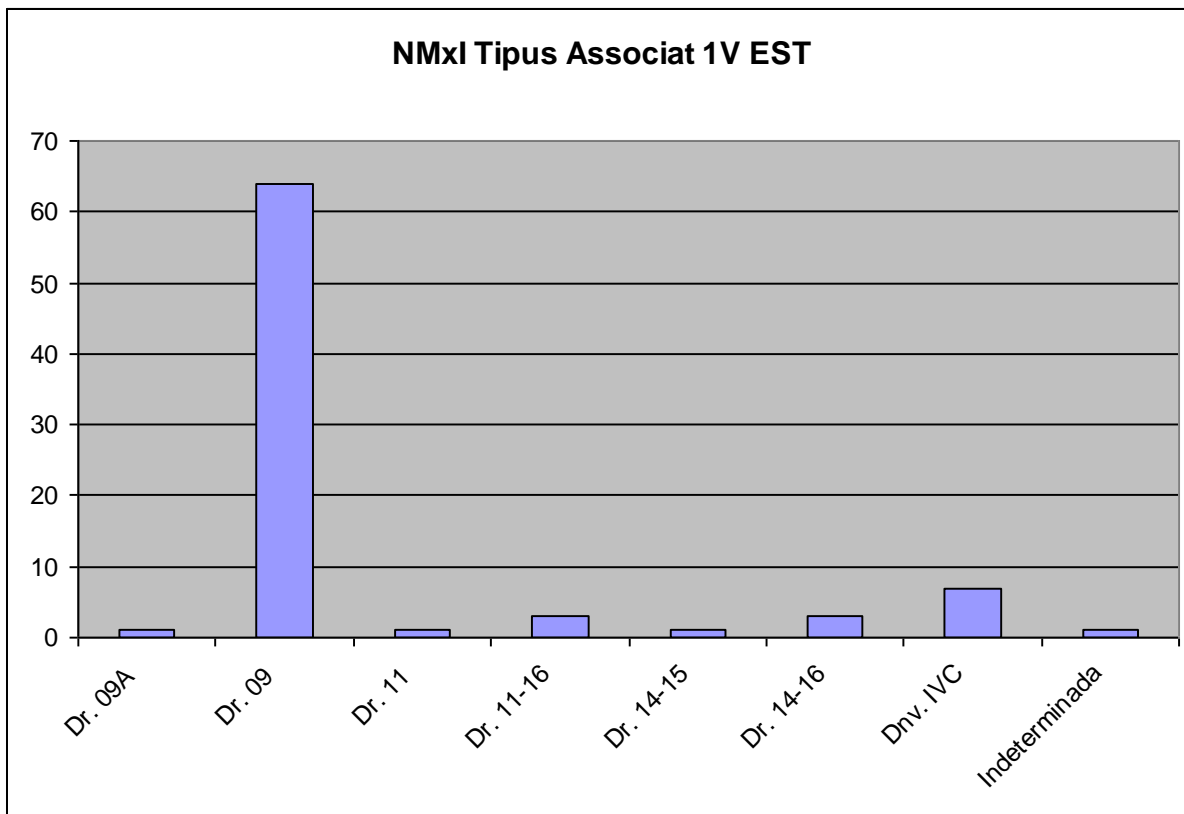
Dressel no va classificar mai aquesta llàntia amb aquesta nomenclatura sinó que li va donar el número nou de forma genèrica (DRESSEL, 1899). Serà Loeschcke (LOESCHCKE, 1919) qui en la seva tipologia diferenciarà aquesta forma en tres subvariants mitjançant la longitud entre voluta i voluta tot comparant-la amb la longitud de la part més ampla del bec (Làm. 9). Aquesta característica morfològica presenta diferències cronològiques, sent la causa que ha fet que els investigadors posteriors hagin continuat mantenint aquesta divisió.

Dressel – Lamboglia 9A

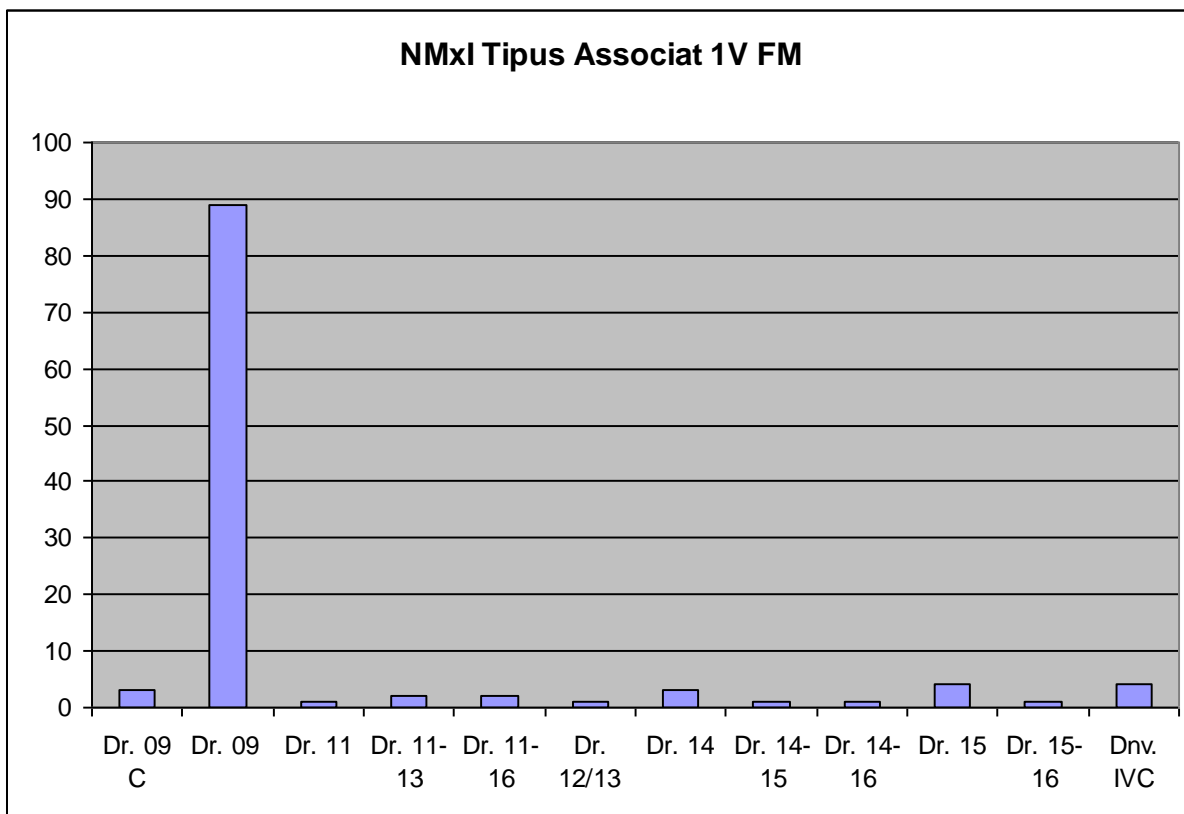
En el cas de la Dressel - Lamboglia 9A la distància entre les volutes es molt més gran que l'amplada del bec (Làm. 9). Pel que fa als materials amb aquesta tipologia procedents d'excavacions en documentem quatre individus amb diverses cronologies; el número 139 EST correspon a un individu modern, el 140 EST a un exemplar de finals del S.I aC, la llàntia corresponent al número 141 EST té una cronologia de finals del S.I aC – inicis del S.I dC i la 142 EST ens ofereix una cronologia de la primera meitat del S.I dC. Pel que fa al tipus associat, comptabilitzem tres fragments (153 EST, 154 EST i 155 EST) de finals del S.I aC i inicis del S.I dC, amb el número 286 EST una llàntia amb cronologia d'època de Domicià i finalment, un individu (156 EST) d'inicis del S.V dC.

Procedents del fons museu corresponen les llànties del número 141 FM al 147 FM. Les datacions ofertes per Lamboglia (LAMBOGLIA i BELTRAN, 1952, 87-89) per a aquest tipus Dressel 9 és d'època de Tiberi, mentre que Bailly la situa en època Juli-Clàudia (BAILLY, 1962). Loeschcke entre el regnat d'August i de Tiberi (LOESCHCKE, 1919, 214) a l'igual que Deneauve (DENEAUVE, 1969, 85-86). Leibundgut considera que és del primer quart del S.I dC (LEIBUNDGUT, 1977, 20-22). Ponsich entre August i els Flavis (PONSICH, 1961, 31) i finalment Provoost li ofereix una forquilla cronològica d'entre August i Tiberi. (PROVOOST, 1976, 553)

Dressel – Lamboglia 9B

En el tipus Dressel – Lamboglia 9B la distància que hi ha entre les volutes és la mateixa que la que existeix en la part més àmplia del bec (Làm. 9). A Badalona es documenta en un estrat d'època Flàvia un individu que correspon al número 143 EST, així com sis fragments procedents del fons museu amb els números 148 FM, 149 FM, 150 FM, 151 FM, 152 FM i 153 FM. Les datacions ofertes per Lamboglia per a aquest tipus és d'època de Claudi (LAMBOGLIA i BELTRAN, 1952, 87-89), Juli-Clàudia per Bailly (BAILLY, 1962), de Tiberi – Claudi segons Loeschcke (LOESCHCKE, 1919, 214) i Provoost (PROVOOST, 1976, 553) i del regnat de Tiberi fins a finals del S.I dC segons Leibundgut (LEIBUNDGUT, 1977, 23).



Figura 119. Cronologia del Tipus Dressel 9A segons els estrats de Badalona

Dressel – Lamboglia 9C

En el tipus Dressel – Lamboglia 9C l'amplada del bec és més gran que la que hi ha entre les dues volutes (Làm. 9). D'entre els materials procedents d'excavació documentem a Badalona nou individus. Amb el número 144 EST un fragment d'època de Neró, de finals del S.I dC tenim la llàntia amb el número 147 EST. De la primera meitat del S.II dC cinc llànties amb els números: 148 EST, 149 EST, 150 EST, 151 EST i 152 EST. De finals del S.II dC un individu (146 EST) i finalment, un fragment (145 EST) procedent d'estratigrafia datat a finals del S.IV inicis del S.V dC. (Fig. 115). Referent als individus classificats per tipus associat comptabilitzem tres fragments de la primera meitat del S.II dC (157 EST, 158 EST i 159 EST) i dos individus (160 EST i 161 EST) de finals del S.II dC. Pel que fa a les llànties Dressel 9C procedents del fons museu en documentem tres individus amb els números 154 FM, 155 FM i 156 FM, així com tres exemplars (355 FM, 361 FM i 364 FM) de tipologia associada Dressel 9C.

Les cronologies ofertes per aquest tipus segons Lamboglia i Beltrán és d'època de Vespasià (LAMBOGLIA i BELTRAN, 1952, 87-89), Bailly la considera d'època Flàvia (BAILLY, 1962) mentre que Loeschcke creu que s'ha de situar entre Neró i els Flavis (LOESCHCKE, 1919, 214). Pel que fa a la opinió de Deneauve, aquest tipus s'ha de considerar del primer quart del S.I dC (DENEAUVE, 1969, 85) mentre que Leibundgut la situa en la segona meitat del

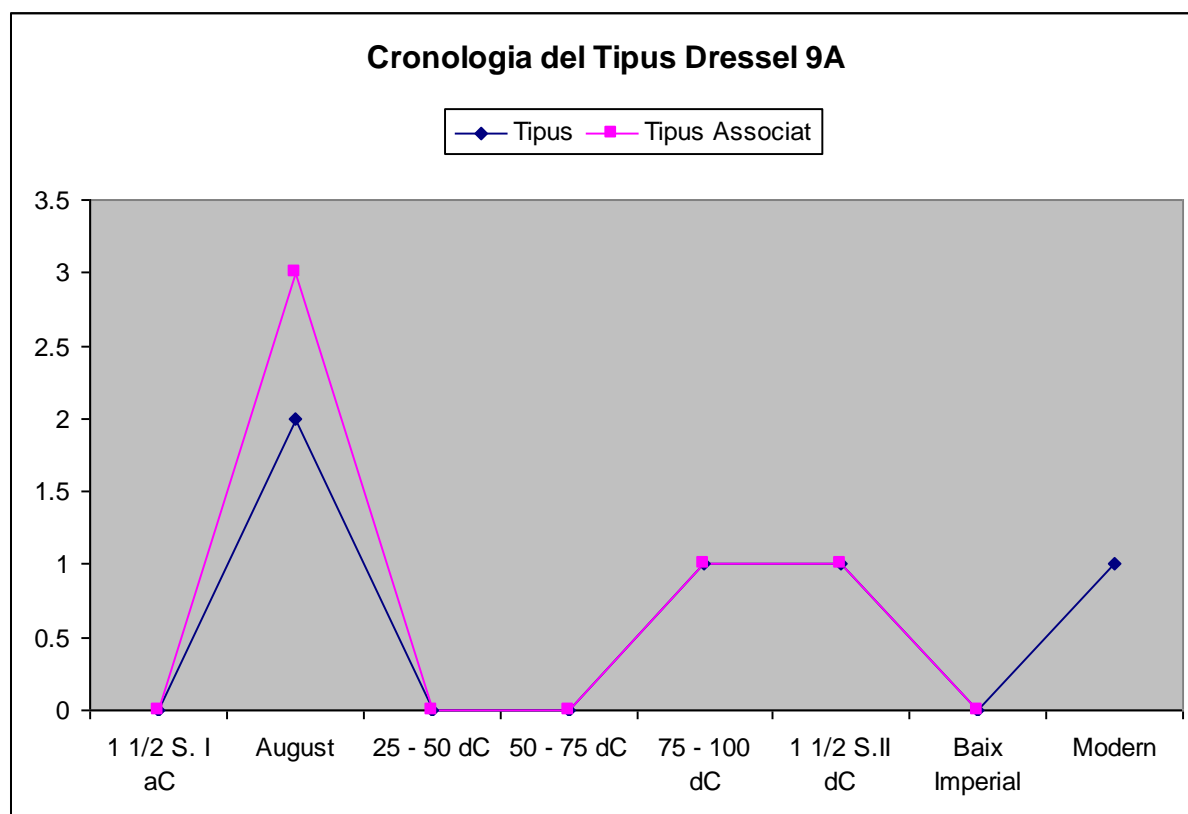
S.I dC (LEIBUNDGUT, 1977, 23-27) i Provoost entre Neró i la possibilitat que arribi fins al S.III dC (PROVOOST, 1976, 553)



Figura 120. Cronologia del Tipus Dressel 9C segons els estrats de Badalona

Dressel 9

Hem inclòs dins de les Dressel 9 aquells individus que no hem pogut diferenciar entre els subtipus A, B i C degut a l'estat de fragmentació del bec.

Referent a la cronologia d'aquestes llànies en documentem en època d'August amb els números: 162 EST, 163 EST, 164 EST, 165 EST, 224 EST, 225 EST i 227 EST. Del primer quart del S.I dC un individu amb el número 166 EST. Dins de la primera meitat del S.I dC corresponen les llànies 167 EST, 168 EST, 169 EST, 170 EST, 176 EST, 190 EST, 207 EST, 208 EST i 216 EST. D'època de Neró tres individus amb els números 171 EST, 172 EST i 173 EST. Durant dins del regnat dels flavis llànies: 177 EST, 178 EST, 179 EST, 180 EST, 182 EST, 183 EST, 184 EST, 188 EST, 199 EST, 205 EST, 209 EST, 211 EST, 214 EST, 215 EST i 222 EST. Dins d'aquest ampli marc cronològic que suposa la segona meitat del S.I dC documentem cinc individus amb els números: 175 EST, 192 EST, 197 EST, 204 EST i 226 EST. De la primera meitat del S.II dC comptabilitzem dinou llànies corresponents

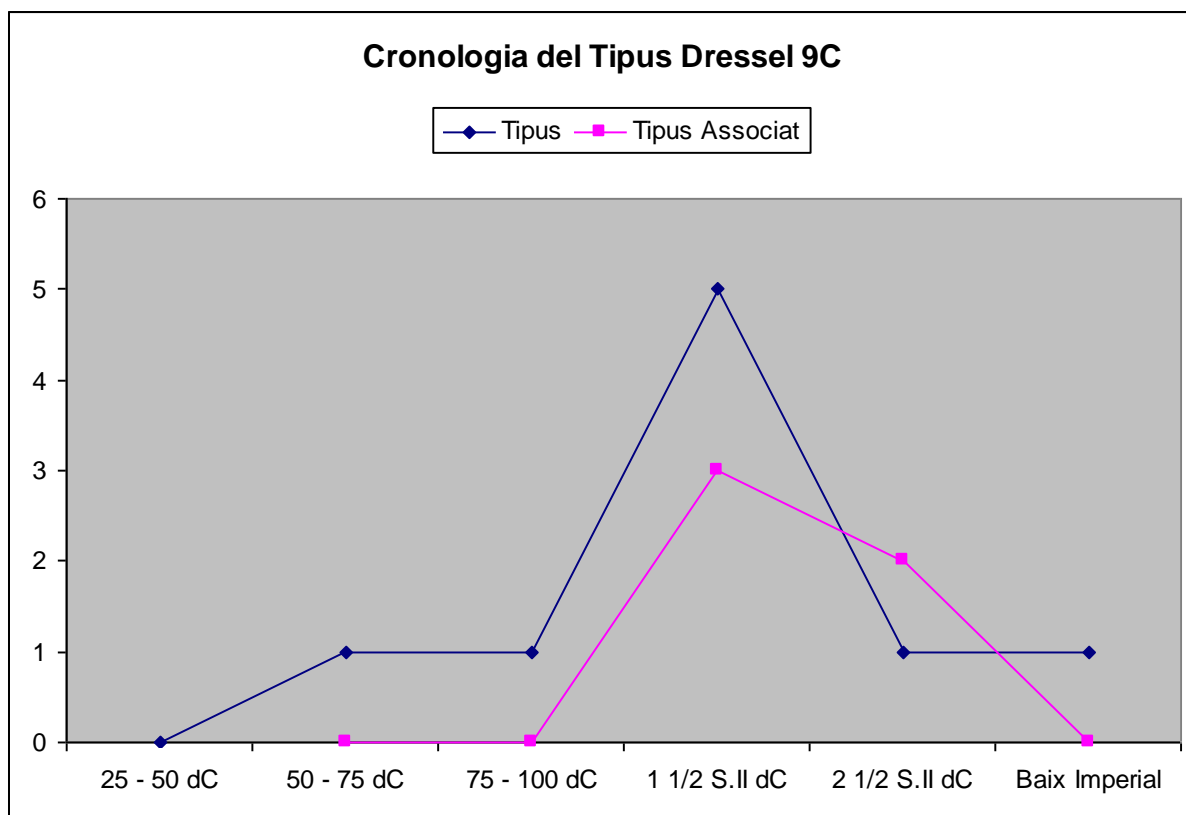
als números: 181 EST, 185 EST, 187 EST, 189 EST, 191 EST, 195 EST, 196 EST, 198 EST, 200 EST, 201 EST, 202 EST, 203 EST, 206 EST, 210 EST, 212 EST, 213 EST, 217 EST, 219 EST i 220 EST. Amb una cronologia del S.II dC comptabilitzem dos llànties que corresponen als números 186 EST i el 218 EST. D'època Baix Imperial dos individus amb els números: 193 EST i 194 EST. Finalment d'època moderna tres individus: 174 EST, 221 EST i 223 EST.

Dins del grup de les llànties de volutes amb tipus associat Dressel 9 hem documentat seixanta-quatre individus de diferents cronologies. De finals del S.I aC inicis del S.I dC comptabilitzem set llànties corresponents als números: 263 EST, 264 EST, 266 EST, 267 EST, 268 EST, 269 EST i 273 EST. Dins de la primera meitat del S.I dC se'n documenten dos individus: 270 EST i 311 EST, de la segona meitat del S.I dC deu llànties amb els números: 265 EST, 275 EST, 276 EST, 278 EST, 302 EST, 314 EST, 315 EST, 316 EST, 324 EST i 327 EST. Dins d'aquesta segona meitat del S.I dC i concretament al període flavi en comptabilitzem vuit individus: 287 EST, 289 EST, 290 EST, 291 EST, 310 EST, 312 EST, 317 EST i 318 EST.

De la primera meitat del S.II dC en documentem trenta llànties amb els números: 271 EST, 272 EST, 274 EST, 279 EST, 280 EST, 281 EST, 277 EST, 282 EST, 283 EST, 284 EST, 285 EST, 292 EST, 293 EST, 295 EST, 296 EST, 297 EST, 298 EST, 299 EST, 300 EST, 319 EST, 322 EST, 325 EST, 303 EST, 304 EST, 305 EST, 306 EST, 307 EST, 308 EST, 309 EST i 326 EST. De la segona meitat del S.II dC dos individus corresponents als números 301 EST i 322 EST. Del període Baix Imperial quatre llànties: 288 EST, 313 EST, 320 EST i 321 EST i, finalment, una llàntia de cronologia moderna amb el número 294 EST.

Dins de llànties procedents del Fons Museu es documenten vint i tres individus corresponents a llànties del tipus Dressel 9 que van del número 158 FM fins al 180 FM. Referent al tipus associat els individus documentats són vuitanta-nou i que corresponen als números: 220 FM, 221 FM, 223 FM, 239 FM, 240 FM, 247 FM, 252 FM, 262 FM, 263 FM, 266 FM, 270 FM, 271 FM, 279 FM, 281 FM, 285 FM, 290 FM, 291 FM, 296 FM, 297 FM, 303 FM, 304 FM, 305 FM, 312 FM, 313 FM, 317 FM, 318 FM, 319 FM, 322 FM, 328 FM, 331 FM, del número 339 FM al 354 FM, del 356 FM al 360 FM, 362 FM, 363 FM, del 365 FM al 400 FM.



Figura 121. Cronologia del Tipus Dressel 9 segons els estrats de Badalona

Deneauve IV C

Morfològicament parlant són iguals que el tipus Dressel 9C amb l'única diferència que les primeres duen nansa (Làm. 14). Referent a la seva cronologia, també se'ls hi pot assignar la mateixa que hem assenyalat per la Dressel 9C. A Badalona no es documenta cap individu amb bec per el que s'han classificat dins del tipus associat. El primer d'ells correspon al 328 EST datat en època de Neró. Els altres sis individus corresponents als números 329 EST, 330 EST, 331 EST, 332 EST, 333 EST i 334 EST es troben en estrats datats durant la primera meitat del S.II dC. Pel que fa als exemplars procedents del fons museu en comptabilitzem quatre individus que corresponen als números 181 FM, 182 FM, 183 FM i 404 FM. La cronologia oferta per Deneauve per aquest tipus és d'entre el canvi d'era i el 50 dC (DENEAUVE, 1969, 86).

Dressel 11

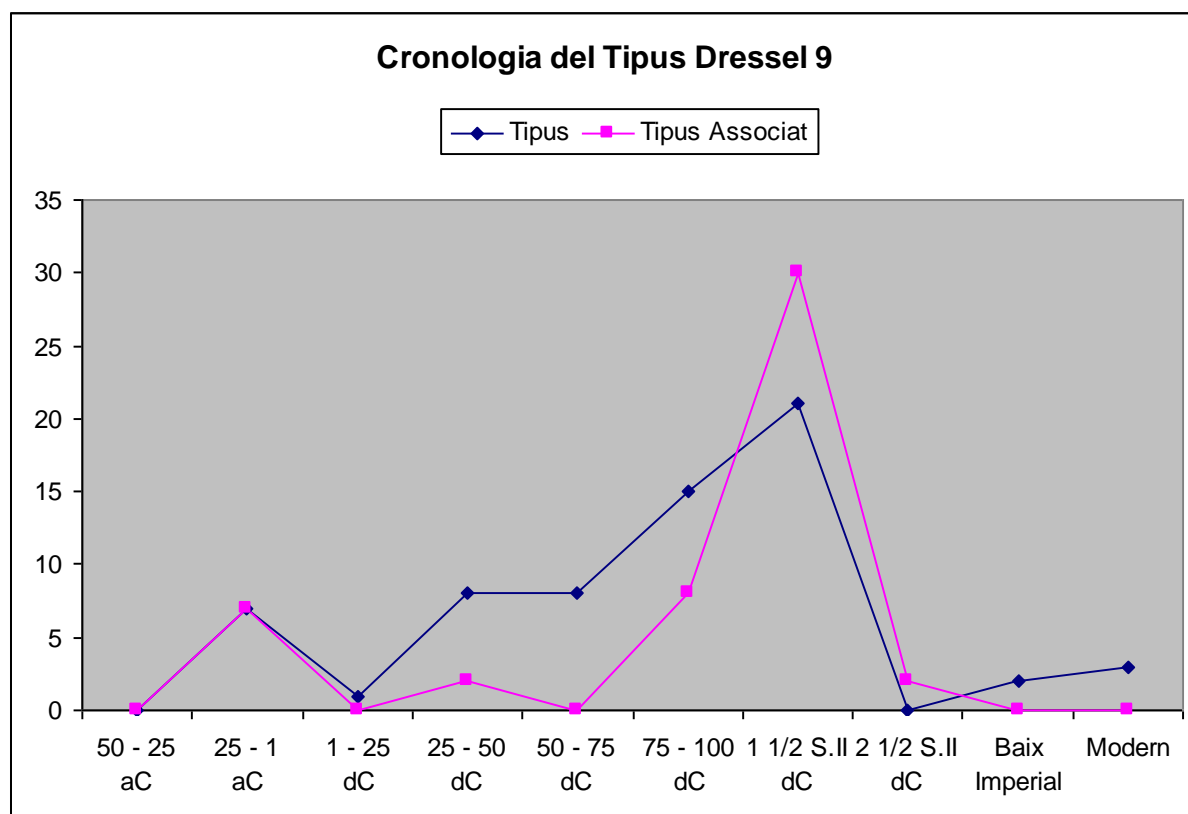
La principal diferència d'aquest tipus de llàntia de volutes respecte als seus antecessors és la forma ogival del bec (Làm. 2). A Badalona documentem un exemplar amb el número 229 EST de finals del S.I aC inicis del S.I dC i un fragment (228 EST) de finals del S.I dC inicis del S.II dC (Fig. 117). Dins del tipus associat es pot considerar com una Dressel 11 el fragment amb el número 335 EST que es data en la primera meitat del S.II dC. i el número

402 FM procedent del fons museu. Les datacions oferides per Lamboglia i Beltrán del 40 al 70 dC (LAMBOGLIA i BELTRAN, 1952, 87-89), en canvi segons Bailly la cronologia s'ha de situar en època Juli-Clàudia (BAILLY, 1962). Leibundgut proposa una datació per aquesta forma amb inicis durant el regnat d'August fins a mitjans del S.I dC (LEIBUNDGUT, 1977, 29).



Figura 122. Cronologia del Tipus Dressel 11 segons els estrats de Badalona

Dressel 12-13

Encara que Dressel (DRESSEL, 1899) i Leibundgut (Leibundgut, 1977) separen aquestes dues formes segons tinguin un o més becs, la resta dels investigadors han optat per unificar-les en un sol tipus (Làm. 2). La forma de la nansa tampoc ha de ser un criteri classificatori, ja que en documentem fins a tres formes diferents, la triangular, la de mitja lluna i la fulla vegetal. Són llànties de grans dimensions i que poden presentar un vernís verd vitrificat o de tonalitats metal·litzades. A Badalona es documenten procedents d'excavacions quinze exemplars (Fig. 115). Cinc d'ells (230 EST, 233 EST, 237 EST, 240 EST i 244 EST) corresponen a un moment cronològic de finals del S.I aC inicis del S.I dC. D'època flàvia documentem les llànties identificades amb els números: 232 EST, 234 EST i 241 EST. Dins de la primera meitat del S.II dC els exemplars: 231 EST, 235 EST, 236 EST, 239 EST i 243 EST. El número 242 EST es troba en un estrat datat en el període Baix Imperial i l'individu

238 EST en un altre d'època moderna. Pel que fa al material procedent del fons museu se'n documenten nou fragments que corresponen als números 184 FM, 185 FM, 186 FM, 187 FM, 188 FM, 189 FM, 190 FM, 191 FM i 401 FM. La forma Dressel 12 i 13 la trobem datada per Lamboglia entre Vespasià i l'inici del S.II dC (LAMBOGLIA i BELTRAN, 1952, 87-89), Bailly en canvi la situa en època Juli-Clàudia (BAILLY, 1962), Loeschcke la considera postaugustal (LOESCHCKE, 1919, 223), mentre que Leibundgut (LEIBUNDGUT, 1977, 28) i Deneavue la situen dins de la primera meitat del S.I dC (DENEAUVE, 1969, 85-86).

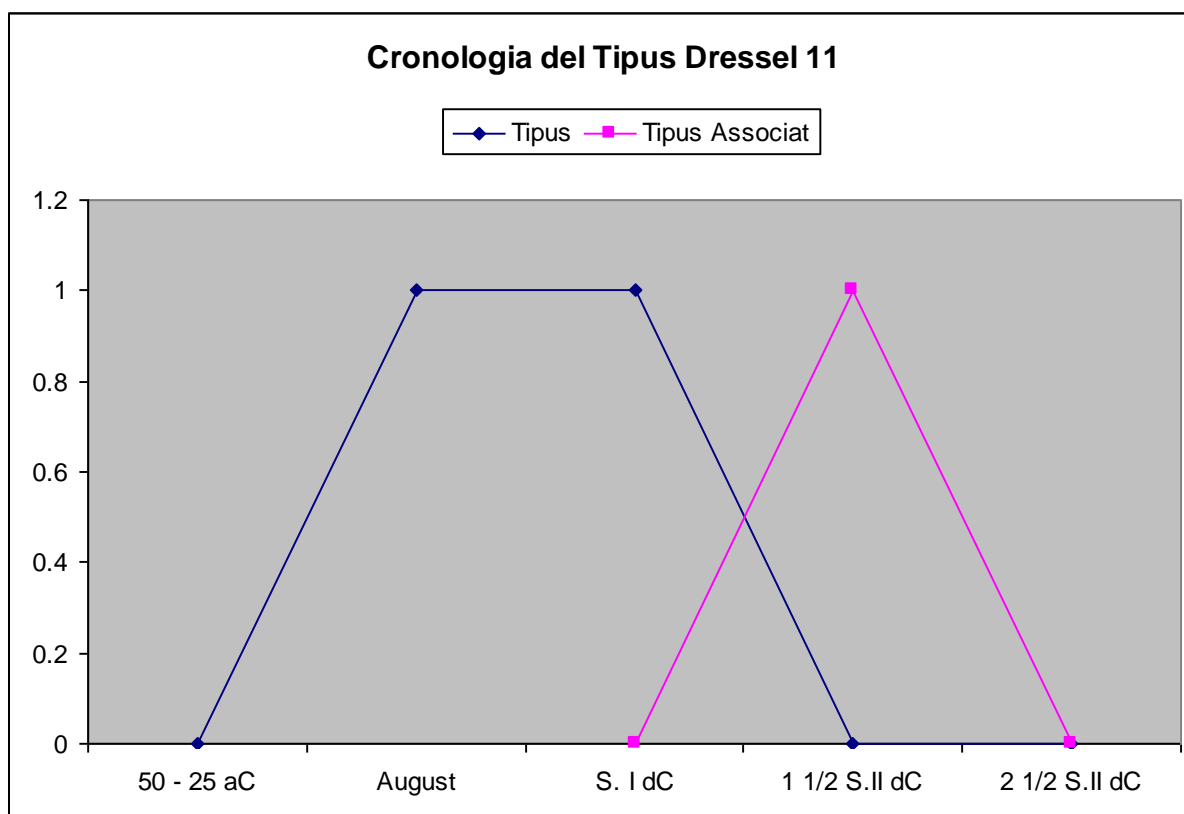

Figura 123. Cronologia del Tipus Dressel 12 i 13 segons els estrats de Badalona

Dressel 14

Aquest tipus presenta la mateixa forma ogival de bec que els tipus Dressel 11, 12 i 13 però amb la diferència que és molt més curt. Es redueix el tamany de les volutes i tots els exemplars presenten nansa (Làm. 2). El primer individu que es documenta a Badalona (248 EST) presenta una cronologia de mitjans del S.I dC. D'època de Neró una llàntia amb el número 257 EST, una altra (254 EST) de finals del S.I dC, un individu d'època flàvia (250 EST) i tres fragments d'època de Domicià amb els números 249 EST, 252 EST i 253 EST. Dins de la primera meitat del S.II dC un individu (255 EST) i finalment, un fragment (251 EST) d'època Moderna. Procedent del fons museu comptabilitzem nou exemplars que

corresponen als números entre 194 FM i 202 FM. Tres fragments més, 406 FM, 407 FM i 408 FM que els incloem dins del tipus de les Dressel 14. Referent a les datacions ofertes per aquest tipus, Lamboglia data aquest tipus entre el 40 i el 70 dC (LAMBOGLIA i BELTRAN, 1952, 87-89), Bailly el situa en època flàvia (BAILLY, 1962) mentre que per Loeschcke és d'un moment postaugustal (LOESCHCKE, 1919, 225). Deneauve considera que pertany al primer quart del S.I dC (DENEAUVE, 1969, 85-86) i Ponsich entre August i els flavis (PONSICH, 1961, 31).

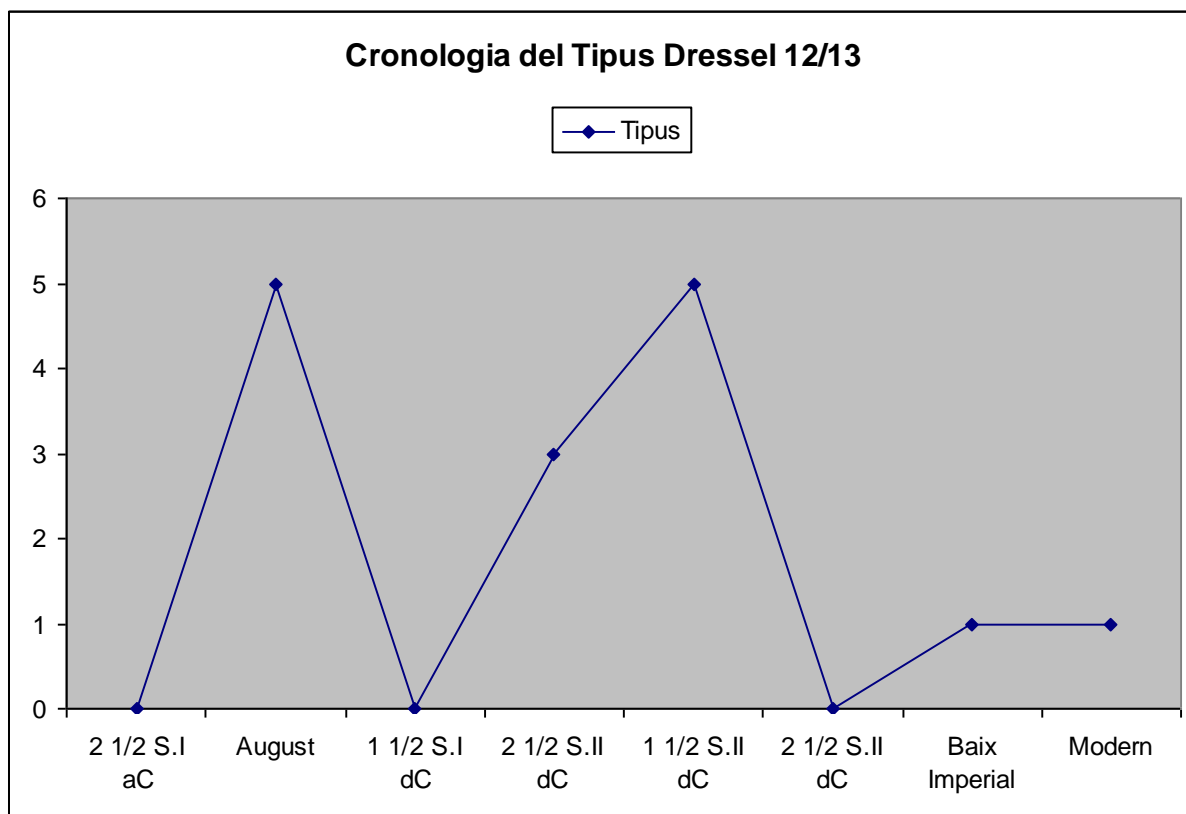

Figura 124. Cronologia del Tipus Dressel 14 segons els estrats de Badalona

Dressel 15-16

La diferenciació entre aquestes dues formes és bastant complexa, factor per el qual ha fet decidir a molts autors de considerar-les com un mateix tipus (Làm. 2). Hi ha però dues característiques morfològiques que ens poden ajudar a l'hora d'atribuir una llàntia, en cas de tenir-la sencera, a tipus un o altre. Si ens fixem amb la forma Dressel 15 veurem que presenta dos petits cercles en l'orla just al costat del bec, així com hi ha una separació entre el disc i el bec. En el tipus Dressel 16 aquests petits cercles no existeixen i el disc es comunica amb el bec mitjançant un petit canal que trenca l'orla.

A Badalona es documenta un sol individu (262 EST) classificat com una Dressel 15 procedent d'estratigrafia amb una cronologia de la primera meitat del S.II dC. Procedents del fons museu comptabilitzen set exemplars del tipus Dressel 15 i que corresponen als números: 203 FM, 204 FM, 205 FM, 206 FM, 207 FM, 208 FM i 210 FM, així com quatre individus classificats com a tipus associat: 409 FM, 410 FM, 411 FM i 412 FM. També procedent del fons museu tenim dos llànties del tipus Dressel 16 amb els números 209 FM i 211 FM així com un individu que podria pertànyer tant al tipus Dressel 15 com Dressel 16 amb el número 286 FM. Les datacions ofertes per els diferents investigadors situen al tipus Dressel 15 entre el 40 i el 70 dC (LAMBOGLIA – BELTRAN, 1952, 87-89), en època flàvia (BAILLY, 1962), segons Loeschcke dins del tercer quart del S.I dC (LOESCHCKE, 1919, 228-229), Deneauve en la primera meitat del S.I dC (DENEAUVE, 1969, 85). Ponsich considera que la datació per aquest tipus és de la segona meitat del S.I dC (PONSICH, 1961,31) i Leibundgut entre el 50 i el 150 dC (LEIBUNDGUT, 1977, 32-33). Referent a les datacions del tipus Dressel 16, Lamboglia ofereixen una forquilla cronològica d'entre el 40 i el 70 dC. (LAMBOGLIA i BELTRAN, 1952, 87-89) Bailly en el període Juliclaudi (BAILLY, 1962), Ponsich entre el 50 i el 125 dC (PONSICH, 1961,31).

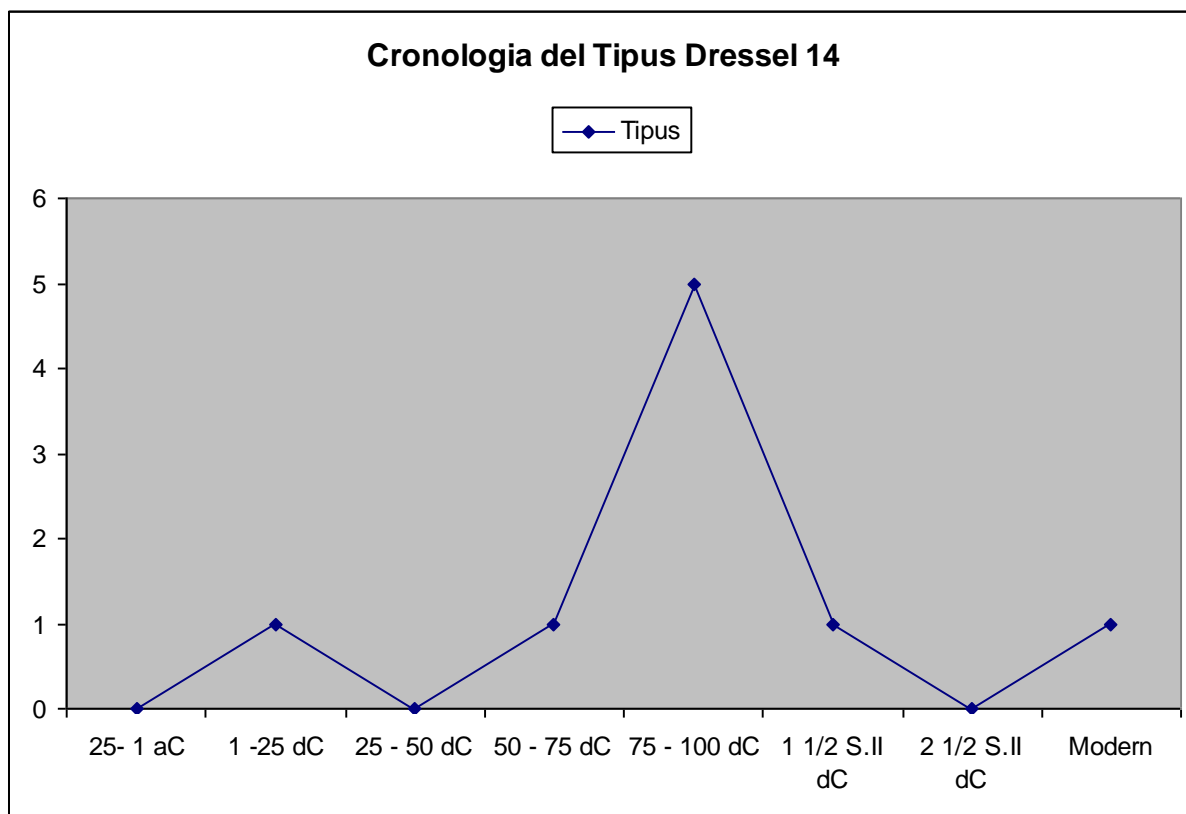
Dressel 11- 16

Dins d'aquests diversos tipus hem inclòs aquells individus que al no tenir el bec sencer o al faltar part important de la llàntia, no hem pogut classificar dins d'un tipus concret, amb el que no pretenem establir o perfilar noves propostes cronològiques.

Comptabilitzem d'entre les llànties de Badalona tres individus procedents d'excavacions amb estratigrafia corresponents als números 336 EST, 337 EST i 338 EST amb una cronologia de primera meitat del S.II dC, així com dos fragments del fons museu amb els números 414 FM i 415 FM. Amb una forma classificable entre els tipus Dressel 11 i Dressel 13 comptabilitzem dos fragments sense context estratigràfic corresponents als números 403 FM i 405 FM. Del tipus Dressel 14 o 15 comptabilitzem un individu procedent del fons museu (416 FM) així com quatre fragments procedents d'excavacions amb estratigrafia; amb el número 256 EST un individu d'època de Neró, dos llànties (259 i 258 EST) d'època flàvia i dos individus (260 EST i 340 EST) datats en la primera meitat del II dC. Classificat tipològicament entre els tipus Dressel 14 i Dressel 16 comptabilitzem un individu (261 EST) de primera meitat del S.II dC

Dins del grup de volutes però amb tipus associat a les Dressel 14-16 documentem tres individus: amb el número 341 EST un fragment d'època d'August i amb els números 339 EST i 342 EST dos llànties datades en la primera meitat del S.II dC.

Deneauve IV B

És una llàntia de petites dimensions documentada a Cartago (DENEAUVE, 1969, 86). Morfològicament presenta un bec semblant al tipus Dressel 9A així com unes aletes laterals típiques dels exemplars d'època hel·lenística (Làm. 14) encara que la cronologia oferta per Deneauve serà posterior, dins de la segona meitat del S.I dC. Dels materials procedents de Badalona només es documenta un exemplar amb el número 157 FM procedent del fons museu, per la qual cosa no podem aportar cap proposta nova referent a la seva cronologia.

Deneauve V E

Presenta el bec igual que la Dressel 15 i només la diferencia d'aquesta les dues aletes laterals (Làm. 14). Només comptabilitzem un fragment amb el número 245 EST procedent d'una excavació amb context estratigràfic que ens ofereix una cronologia d'època flàvia, així com dos fragments d'aquest tipus (192 FM i 193 FM) documentats en el Fons Museu. Deneauve data aquest tipus en la primera meitat del S.I dC (DENEAUVE, 1969, 86).

Deneauve V G

Aquesta llàntia no es pot considerar canònicament com una llàntia de volutes, ja que no en té (Làm. 15), però tampoc la podem incloure en el grup de les llànties de disc. Presenta un bec arrodonit i pla que es comunica amb el disc mitjançant un estrat canal així com també dues aletes laterals molt més elaborades respecte a les que havíem vist en el tipus Deneauve V E. A Badalona comptabilitzem dos exemplars procedents del fons museu corresponents als números 212 FM i 213 FM. Es documenta també un possible individu d'aquest tipus i que correspon al número 246 EST amb una cronologia de la primera meitat del S.I dC. Deneauve ofereix una datació per aquesta forma de segona meitat del S.I dC (DENEAUVE, 1969, 85).

Deneauve VI B

És una llàntia de forma ovalada, on l'orifici d'il·luminació no es troba separat de la resta del cos de la llàntia (Làm. 15). La cronologia que proposa Deneauve per aquest tipus és des de meitat del S.I dC fins a finals del mateix segle. A Badalona en documenten un exemplar procedent d'excavació amb estratigrafia que correspon al número 247 EST amb una datació de la primera meitat del S.I dC. Deneauve ofereix una cronologia dins de la segona meitat del S. I dC (DENEUAVE, 1969, 85-86).

Minera I

Són llànties de fabricació tosca, de cos circular amb un gran bec on es troben les volutes de forma incisa. L'orla és ampla i apareix decorada amb perletes mentre que el disc és ample, còncav i sense decoració. El terme de llànties mineres va ser definit per Luzón (LUZÓN, 1967) encara que es poden trobar anomenades en la bibliografia com a Derivades de la Dressel 9 (MORILLO, 2003, 96). La seva producció es considera hispànica (PALANQUES, 1992, 31) així com la seva distribució no sembla passar els límits de la península ibèrica.

La cronologia d'aquest tipus no es troba encara completament definida, amb una proposta cronològica que comprèn des del S.I dC fins al S.III dC (MORILLO, 2003, 96). L'únic individu (214 FM) documentat a Badalona es tracta d'una llàntia procedent del fons museu.

BM Type F

La característica principal d'aquest tipus creat per Bailey és el que l'autor anomena "deep body" referint-se a la gran concavitat que presenta el disc (BAILEY, 1980, 231). Són llànties de dimensions considerables amb bec similar al de les Dressel 9A i amb una cronologia per tot el tipus d'entre August a Tiberi. A Badalona documentem quatre exemplars amb els números 301 FM, 302 FM, 309 FM i 315 FM, procedents del fons museu i per tant sense cap mena de cronologia.

Indeterminades

Es documenten dos exemplars dins del grup de les volutes a les que no hem pogut trobar cap paral·lel tipològic. La primera d'elles correspon al número 343 EST i es troba en un context de finals del S.I aC inicis del S.I dC. L'altre individu corresponent al número 215 FM procedeix del fons museu i per tant sense datació.

Volutes

Aquests fragments no tenen altre valor que el merament estadístic ja que no se'ls pot classificar dins de cap tipus concret. Hem decidit però incloure'ls en aquest apartat ja que en molts casos són individus sobre els quals es troba decoració i/o marques i, al ser aquests individus procedents de les excavacions amb estratigrafia, ens ofereixen cronologia pròpia.

Del període del 50 al 30 aC tenim un fragment amb el número 1003 EST, d'època d'August es documenten els següents fragments: 636 EST, 637 EST, 379 EST, 382 EST, 383 EST,

443 EST, 449 EST, 542 EST, 543 EST, 544 EST, 598 EST, 599 EST, 600 EST, del 686 EST al 693 EST, del 698 EST al 703 EST, 708 EST, 709 EST, 710 EST, 366 EST, 375 EST, 380 EST, del 493 EST al 500 EST, 578 EST, 1005 EST, 1006 EST, 381 EST, 398 EST, 400 EST, 437 EST, 438 EST, 441 EST, 442 EST, 444 EST, del 623 al 629 EST, del 632 EST al 635 EST, 659 EST, 1021 EST, 450 EST, 663 EST, 1022 EST i 1023 EST. Del primer quart del S.I dC hi ha els següents individus: 501 EST, 858 EST, del 676 EST al 685 EST, 439 EST, 440 EST, 630 EST, 631 EST, 385 EST, 445 EST i 641 EST. De la primera meitat del S.I dC corresponen les llànties amb els següents números: 518 EST, 537 EST, 538 EST, 539 EST, 540 EST, 541 EST, 356 EST, del número 477 EST al 489 EST, 675 EST, 1004 EST, 351 EST, del 519 EST al 522 EST, del 433 EST al 436 EST, 447 EST, 448 EST, del 601 EST al 608 EST, del 669 EST al 674 EST, 569 EST, 958 EST i 959 EST i del número 1015 EST al 1019 EST. D'època de Neró documentem els números 345 EST, 350 EST, 365 EST, 372 EST, 404 EST, 405 EST, 417 EST, 432 EST i del número 545 EST al 565 EST.

De segona meitat del S.I dC corresponen els números 490 EST, 491 EST, 492 EST, 528 EST, del 988 EST al 1001 EST, 890 EST, 524 EST, 525 EST, 665 EST, 666 EST, 667 EST, 349 EST, 394 EST, del 529 EST al 536 EST, 975 EST, 976 EST, 453 EST, 344 EST, 362 EST, 364 EST, 407 EST, 409 EST, 446 EST, 638 EST, 639 EST, 640 EST, del 642 EST al 658 EST, 661 EST, 662 EST, 664 EST, 861 EST, 358 EST, 393 EST, 1008 EST, 1009 EST, 1010 EST, 1011 EST, 701 EST i 704 EST. D'època flàvia tenim els següents fragments: 369 EST, 374 EST, 376 EST, 406 EST, 418 EST, 428 EST, 429 EST, 430 EST, 451 EST, 452 EST, del número 463 EST al 468 EST, 597EST, 706 EST, 707 EST, 1012 EST, 1013 EST, 1014 EST, 354 EST, 361 EST, 368 EST, 384 EST, 387 EST, 390 EST, 395 EST, 408 EST, 415 EST, 416 EST, del 455 EST al 462 EST, del 469 EST al 476 EST, 523 EST, 526 EST, 527 EST, 566 EST, 567 EST, 568 EST, del 579 EST al 596 EST, 696 EST, 712 EST, 713 EST, del 719 EST al 721 EST, 984 EST, 985 EST, 1020 EST, 346 EST i 1029 EST. D'època de Domicià documentem els següents individus: 352 EST, 357 EST, 360 EST, 367 EST, 386 EST, del 570 EST al 577 EST, 694 EST, 695 EST, 697 EST, 881 EST, 431 EST, 378 EST, 609 EST i 889 EST.

Dins del primer quart del S.II dC comptabilitzem els següents fragments de llànties: 359 EST, 424 EST, del 722 EST al 736 EST, 876 EST, 877 EST, 974 EST, 1002 EST. De la primera meitat del S.II dC documentem les llànties amb els números 537 EST, 353 EST, 370 EST, 397 EST, 402 EST, 413 EST, 419 EST, 422 EST, del 502 EST al 517 EST, 716 EST, 717 EST, del número 859 EST al 864 EST, del 934 EST al 945 EST, del 992 EST al 998 EST, 946 EST, 947 EST, 957 EST, 960 EST, 363 EST, del número 737 EST al 740 EST, 872 EST, 873 EST, 874 EST, del 893 EST al 923 EST, 961 EST, 962 EST. De la segona

meitat del S.II dC s'inclouen els números 371 EST, 373 EST, 377 EST, 399 EST, 410 EST, 411 EST, 412 EST, 414 EST, 420 EST, del número 742 EST al 746 EST, del 754 EST al 789 EST, del 754 EST al 789 EST, del 791 EST al 857 EST, 950 EST, 951 EST, 977 EST, 981 EST, 982 EST, 983 EST, 747 EST, 883 EST, 884 EST, 885 EST i 924 EST. Dins del S.II dC comptabilitzem els números 660 EST, 668 EST, 348 EST, 391 EST, 392 EST, 396 EST, 401 EST, 403 EST, 427 EST, 963 EST, del 966 al 973 EST, 1030 EST i 1038 EST.

Del període Baix Imperial corresponen les següents llànties: 790 EST, 423 EST, 741 EST, 1039 EST, 1040 EST, 389 EST, del 867 EST al 871 EST, 995 EST, 996 EST, 953 EST, 1026 EST, 751 EST, 752 EST, 753 EST, 989 EST, 990 EST, 991 EST, 748 EST, 749 EST, 750 EST, 892 EST, 454 EST, 948 EST, 923 EST, 955 EST, 956 EST, 714 EST, 715 EST, 952 EST i 954 EST. D'època Moderna són els individus: 355 EST, 388 EST, 425 EST, 426 EST, 711 EST, 718 EST, 865 EST, 866 EST, 875 EST, 879 EST, 880 EST, 882 EST, 891 EST, 931 EST, 932 EST, 949 EST, 964 EST, 965 EST, 978 EST, 979 EST, 980 EST, 986 EST, 987 EST, 1024 EST, 1025 EST, 1007 EST.



Figura 125. Cronologia dels fragments informes de les llànties de Volutes segons les estratigrafies de Badalona

11.3. LES LLÀNTIES DE DISC

Aquesta nova forma de llàntia apareix entre mitjans i el tercer quart del S.I dC tot prolongant-me fins al S.III dC. Els investigadors no s'han posat mai del tot d'acord sobre els límits temporals de cada tipus d'aquest grup. Les llànties de disc es classifiquen per la forma del bec, on s'abandona definitivament les volutes. Quasi sempre presenten nansa de forma massissa o perforada i l'orla és molt més àmplia respecte a les llànties de volutes. A l'igual que en les llànties de volutes, les de disc també presenten decoració en el disc. A causa dels canvis en el procés de producció i tenen com a conseqüència la seva estandardització, aquesta decoració s'anirà depauperant, tant pel que fa a la creativitat dels motius com per la seva qualitat.

Hem inclòs dins d'aquest grup les llànties anomenades com a "cuoriformes" i que corresponen als tipus Dressel 27 i 28 ja que considerem que gran part de les seves característiques morfològiques són les mateixes que per la resta del grup.

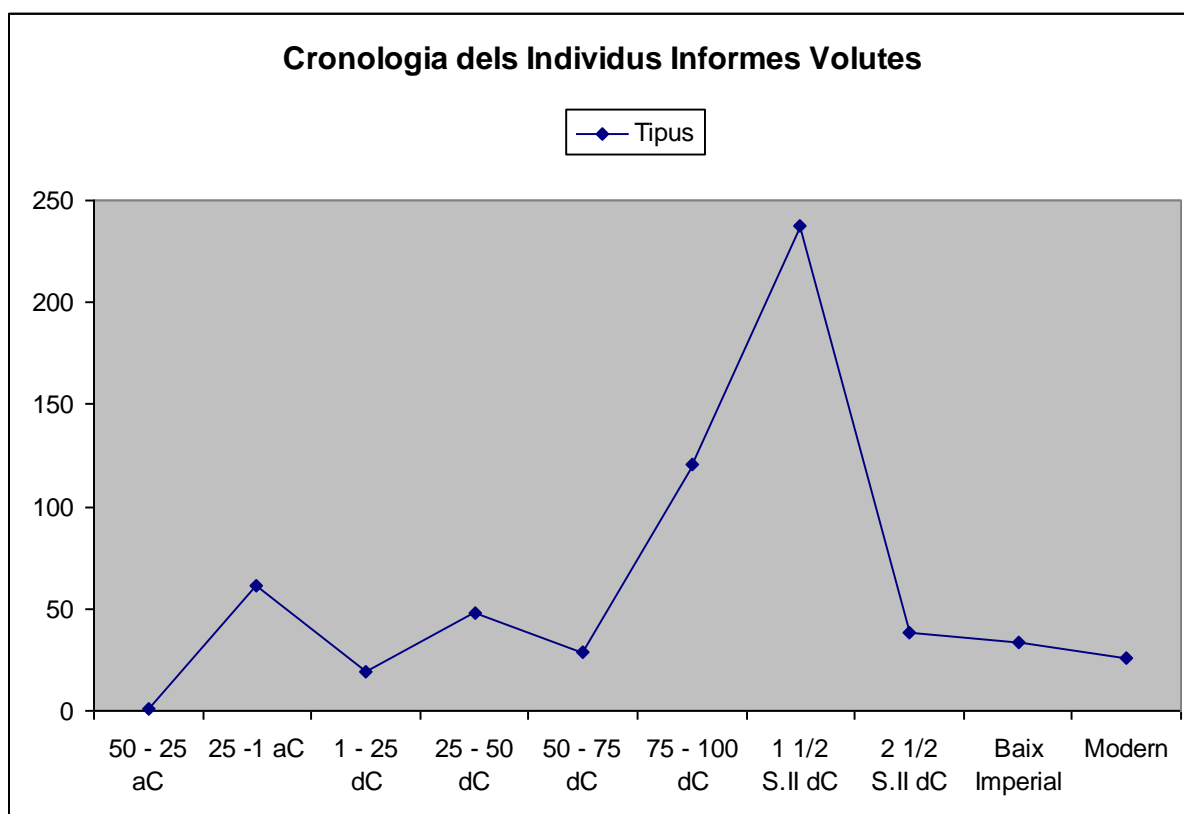
Aquestes llànties de disc, a l'igual que en el cas del grup de les volutes, es troben documentades al llarg de tot l'imperi i com a conseqüència han estat classificades per gran nombre d'investigadors que les han inclòs en de les seves tipologies. En la classificació tipològica creada per Dressel (DRESSEL, 1899) trobem aquestes llànties de disc tipificades des del tipus disset fins al vint-i-un, i del vint-i-quatre fins al trenta (Làm. 3). Loeschcke els hi dóna un únic tipus, el número VIII, tot diferenciant diferents subtipus mitjançant la forma del bec (Làm. 10). Aquesta serà la causa de la heterogeneïtat del grup, ja que és molt difícil poder establir paral·lels entre els tipus descrits per Dressel i els classificats per Loeschcke sobre els materials procedents de Vindonissa.

Referent a les marques, es documenta ja d'una manera quasi única la utilització dels *tria nomina*, o en el cas de les considerades produccions africanes, la fórmula epigràfica *EX OFF* més el *nomen* del possible terrissaire. Els centres productius semblen abandonar la península itàlica per expandir-se per les províncies, les quals es considera que faran la competència comercial a la metròpoli.

Es documenten a Badalona un total de quatre-cents cinquanta individus de llànties de disc procedents d'excavacions amb estratigrafia (Fig. 126). D'ells, tres-cents setanta-sis els hem de considerar com a informes. Comptabilitzem doncs, tres individus que es podem assignar al tipus Dressel 18, quatre al tipus Dressel 19, vint llànties al tipus Dressel 20, un a la forma Dressel 26 i dos fragments al tipus Dressel 27.



Figura 126. Número màxim d'individus de tipus identificat procedents d'excavacions amb estratigrafia

Si analitzem els materials procedents del fons museu (Fig. 127), veurem que documentem un total de tres-cents trenta-nou individus de llànties de disc, dels quals dos-cents quaranta-cinc són informes. Del total de llànties que els hi hem pogut assignar tipologia, comptabilitzem un individu del tipus Dressel 18, dos del tipus Dressel 19, cinquanta-tres fragments de la forma Dressel 20, quatre del tipus Dressel 24, tres del Dressel 27 i sis de la forma Dressel 28. Del tipus Dressel 30 en tenim quatre fragments, un del tipus Dnv. VIIA i finalment, un fragment de llàntia indeterminada.

Referent als materials procedents d'estratigrafia i que hem classificar com a tipus associat (Fig. 128), comptabilitzem un individu d'una possible Dressel 19 o 20, cinc fragments de llàntia del tipus Dressel 20, un individu del tipus Dressel 28 i un altre al tipus Dressel 30.

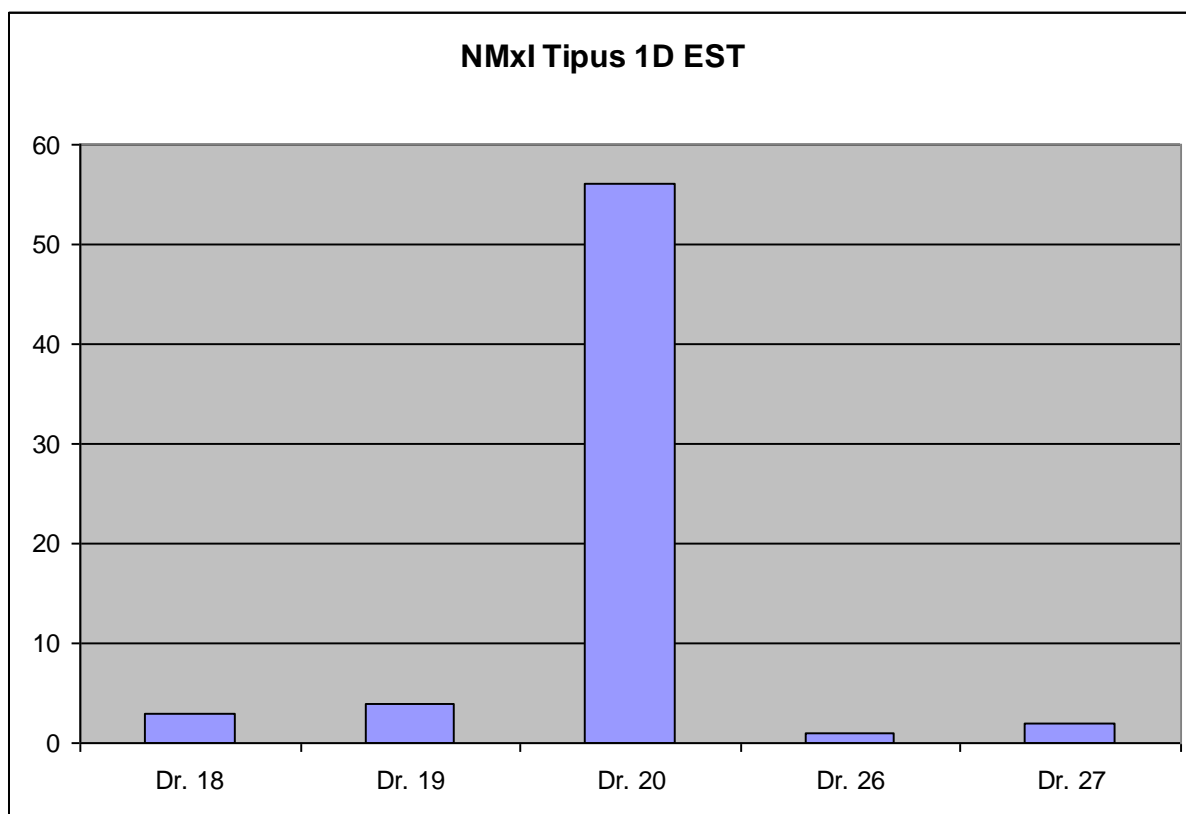

Figura 127. Número màxim d'individus amb tipus identificat procedents del Fons Museu



Figura 128. Número màxim d'individus amb tipus associat procedents d'excavacions amb estratigrafia

Les llànies procedents de fons museu classificades com a tipus associat es poden dividir en els següents tipus: dos individus del tipus Dressel 19, quinze del tipus Dressel 20, un de la forma Dressel 28 i una llàntia que es pot considerar com una forma Leibundgut XIX.

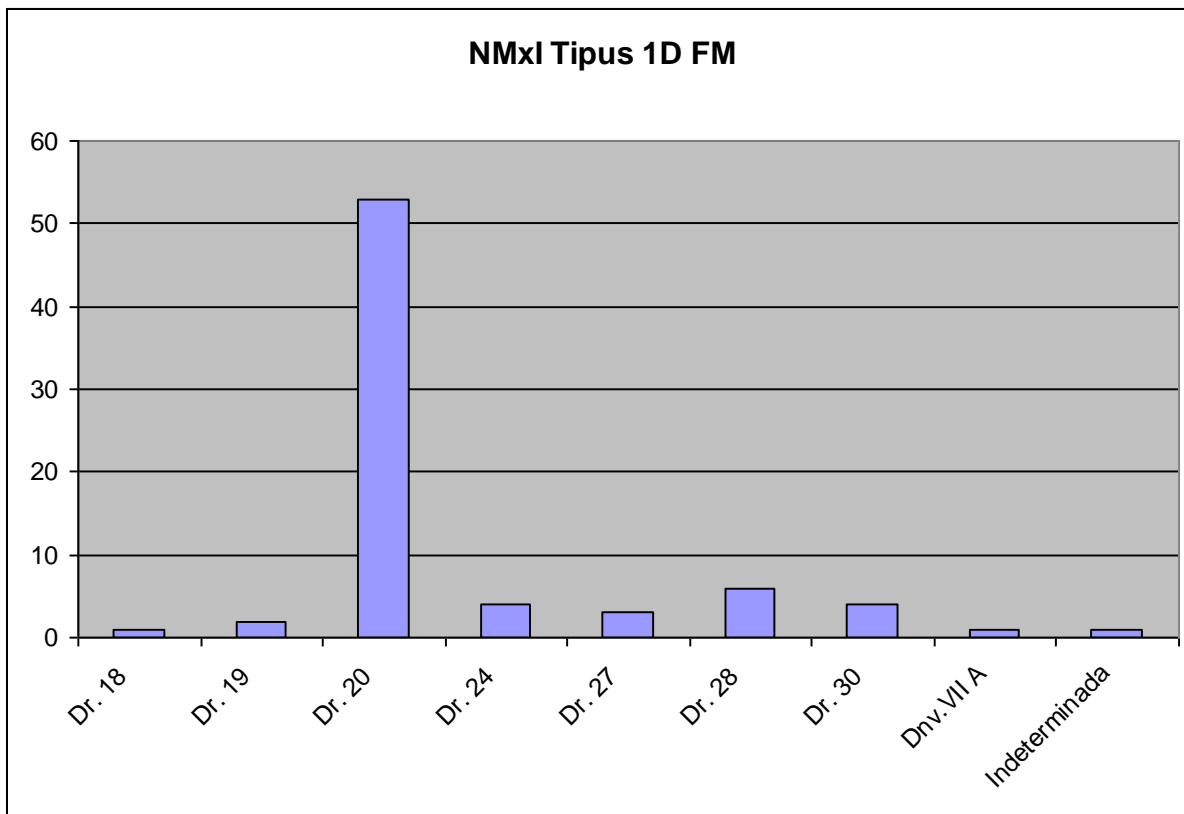

Figura 129. Número màxim d'individus amb tipus associat procedents del Fons Museu

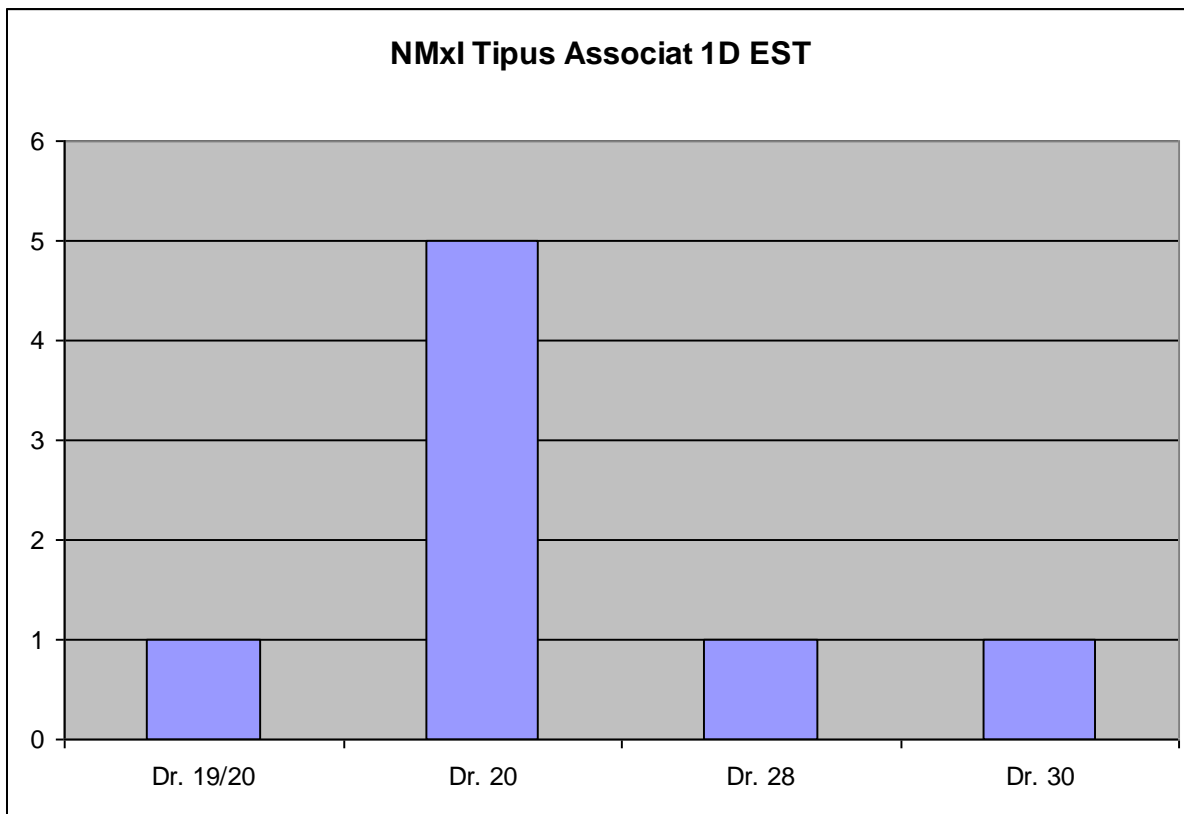
Dressel 18

Presenta un cos circular i en el cas del prototip que ens ofereix Dressel per la seva tipologia, sense nansa (Làm. 3). L'orla és ampla i el bec s'uneix al la llàntia mitjançant una línia corbada que es talla amb el disc. A Badalona hem documentat tres exemplars procedents d'excavacions amb estratigrafia. Amb el número 1041 EST comptabilitzem un fragment amb cronologia d'època de Neró, el número 1043 EST correspon a un individu de la primera meitat del S.II dC i el número 1042 EST és un individu de cronologia moderna. Dels materials del fons museu trobem un únic exemplar amb el número 673 FM.

La cronologia oferta per els diferents autors que han estudiat aquesta forma és la següent: Lamboglia i Beltrán la consideren del S.II i III dC, (LAMBOGLIA i BELTRAN, 1952, 87-89) Bailly en canvi la situa dins del S.II dC (BAILLY, 1962). Loeschcke la situa a meitat de S.I dC (LOESCHCKE, 1919, 237) i Provoost a partir del 50 dC i durant tot el S.II dC. (PROVOOST, 1976, 555)

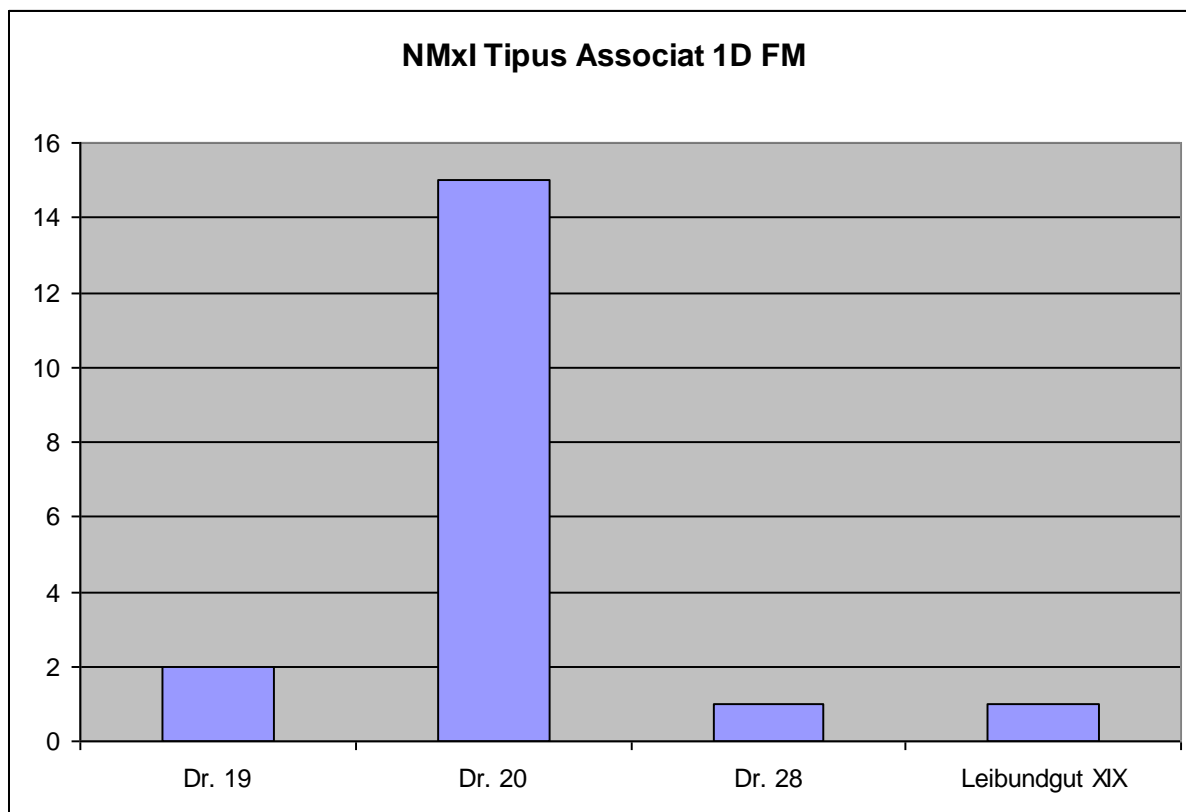

Figura 130. Cronologia del Tipus Dressel 18 segons els estrats de Badalona

Dressel 19

La unió del bec amb el disc es produeix de forma similar al que havíem vist en la forma Dressel 18 però amb la diferència que les línies que formen el bec es difuminen en l'orla sense que aquestes arribin a tocar el disc (Làm. 3). Procedents dels materials amb estratigrafia en documentem tres exemplars. Amb el número 1045 EST un fragment d'època de Domicià. De finals del S. I dC la llàntia corresponent al número 1046 EST i ja dins de la primera meitat del S.II dC el fragment 1044 EST. De la mateixa cronologia comptabilitzem un individu que també es podria assignar a una Dressel 20 (1178 EST). La llàntia que correspon al número 1047 EST amb una cronologia del primer quart del S.II dC no es pot considerar una Dressel 19 pura, sinó que presenta trets que també podria correspondre a una Dressel 24. Referent als materials procedents del fons museu, comptabilitzem dos exemplars que corresponen a la Dressel 19, amb els número 674 FM i 675 FM, així com també dos fragments (749 FM i 843 FM) amb una tipologia assimilable a aquest tipus.

La cronologia oferta per altres autors per aquesta forma és del S.II – III dC per Lamboglia i Beltrán (LAMBOGLIA i BELTRAN, 1952, 87-89), del S.II dC per Bailly (BAILLY, 1962) i de la segona meitat del S.I dC per Deneauve (DENEAUVE, 1969, 85-86).

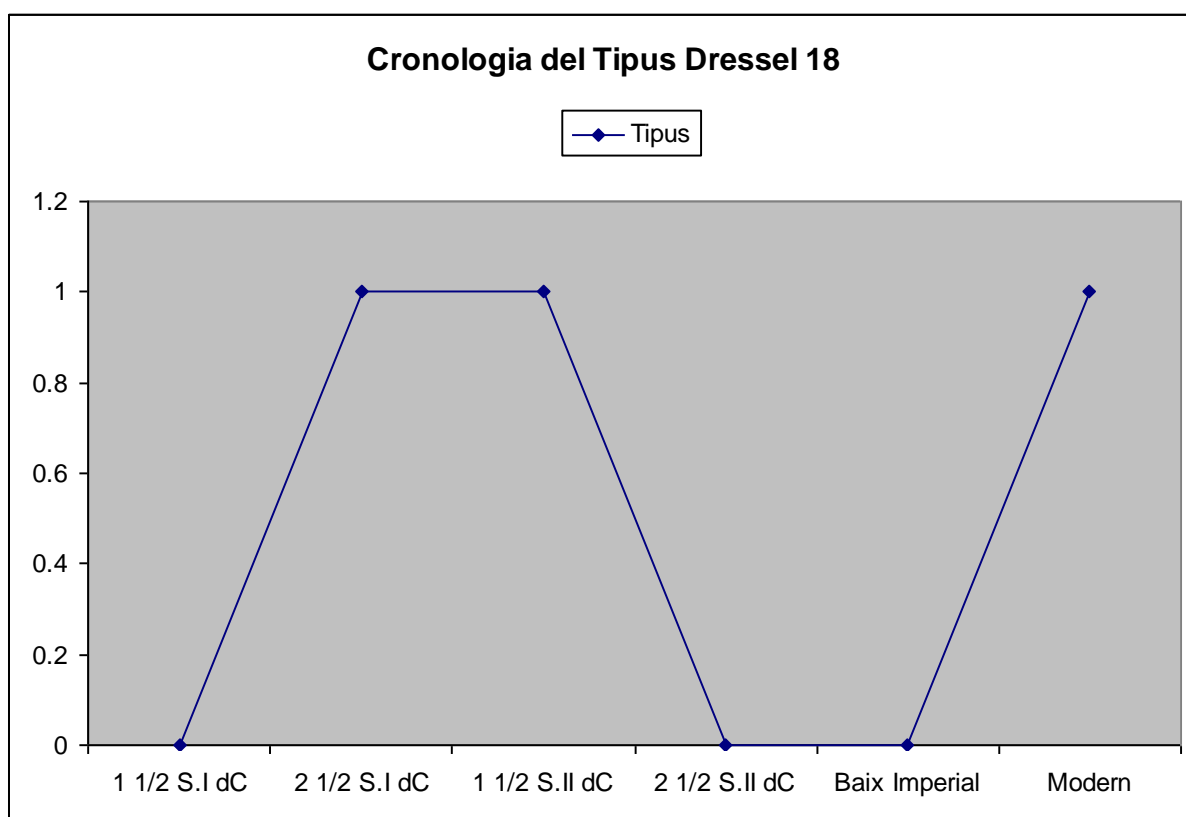

Figura 131. Cronologia del Tipus Dressel 19 segons els estrats de Badalona

Dressel 20

En la forma canònica de la Dressel 20 el bec apareix separat del cos de la llàntia mitjançant una incisió horitzontal i dos traços que acaben formant la meitat d'un hexàgon (Làm. 3). En alguns exemplars presenten dos petits cercles que permeten identificar la forma encara que només tinguem un petit fragment de la llàntia. Existeixen altres possibles variants de la unió del bec amb el cos de la llàntia tal i com descriu Ponsich en la seva proposta tipològica. (Làm. 28).

A Badalona es documenten cinquanta-sis fragments o llànties senceres corresponents a aquest tipus procedents de les excavacions amb estratigrafia. Les de cronologia més antiga són cinc fragments amb els números 1048 EST, 1095 EST, 1096 EST, 1097 EST i 1099 EST datats des de finals del S.I i inicis del S.II dC. Amb una datació d'època flàvia documentem dos individus, el número 1081 EST i 1101 EST. Ja dins del primer quart del S.II dC comptabilitzem tres individus amb els números 1049 EST, 1050 EST i 1051 EST. Dins de la primera meitat del S.II dC comptabilitzem les llànties 1052 EST, 1053 EST, 1054 EST, 1055 EST, 1056 EST, 1057 EST, 1058 EST, 1059 EST, 1083 EST, 1084 EST, 1066 EST, 1067 EST, 1068 EST, 1069 EST, 1070 EST, 1071 EST, 1072 EST, 1073 EST, 1074 EST, 1075 EST, 1076 EST, 1077 EST, 1078 EST, 1079 EST i 1080 EST, 1060 EST, 1061 EST, 1062 EST, 1063 EST, 1064 EST, 1065 EST, 1103 EST i 1098 EST. De mitjans S.II dC comptabilitzem dos individus amb els números 1082 EST i 1094 EST. Sense poder precisar una moment cronològic concret dins del S.II dC tenim dos fragments amb els números 1085 EST i 1100 EST.

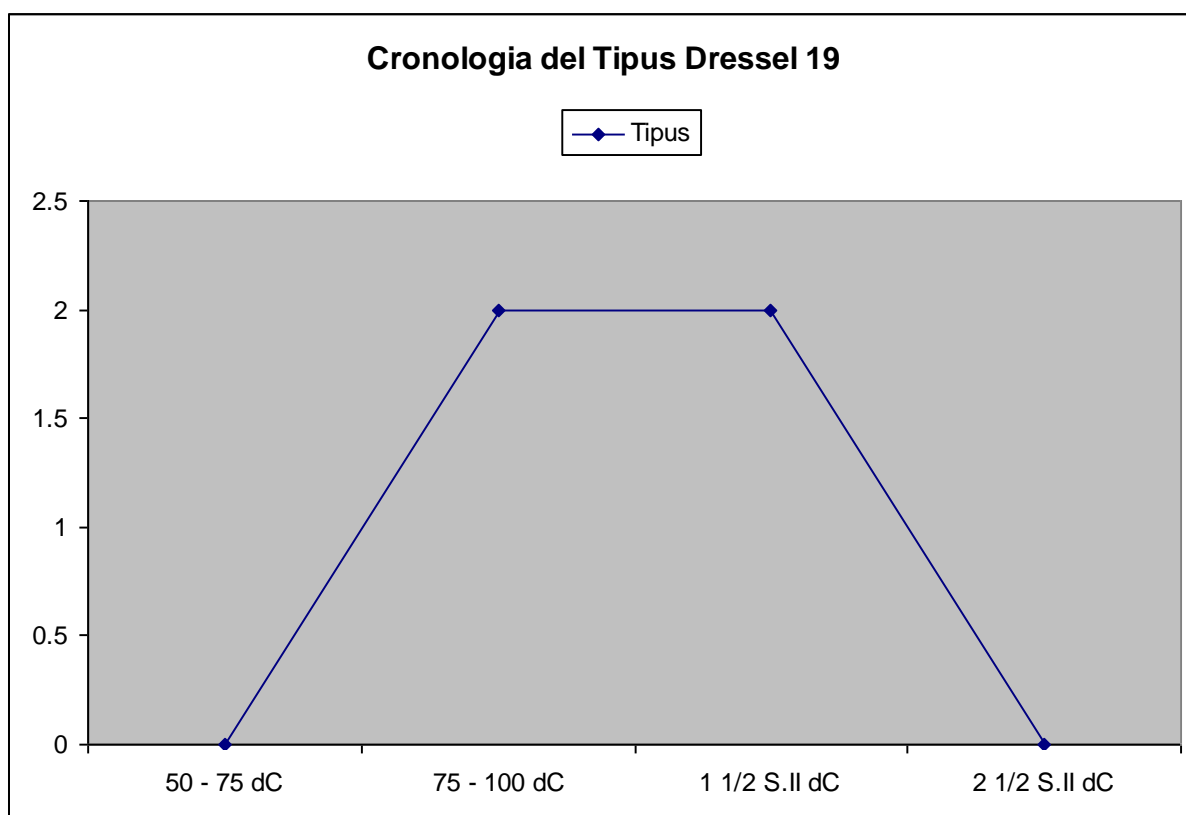
També procedents d'excavacions amb estratigrafia documentem cinc fragments classificats dins del tipus assimilable amb la forma Dressel 20. De finals del S.I inicis del S.II dC es documenta un exemplar amb el número 1180 EST. Del primer quart del S.II dC correspon l'individu amb el número 1175 EST, de la primera meitat del S.II dC són els números 1177 EST i 1179 EST i, finalment, de finals del S.II dC el fragment corresponent al número 1122 EST. El material que ens ofereix el fons museu ens permet comptabilitzar cinquanta-dos individus que corresponen al tipus Dressel 20 i que es comprenen entre els números 676 FM al 728 FM. Inclosos dins del tipus assimilable Dressel 20 es documenten quinze fragments amb els números 753 FM, 763 FM, 764 FM, 766 FM, 770 FM, 781 FM, 839 FM, 840 FM, 841 FM, 846 FM, 848 FM, 864 FM, 866 FM, 1009 FM i 1010 FM. Un fragment de bec amb el número 676 FM correspon a la també a la forma Ponsich III B2 (là. 28) .

La cronologia oferta per els altres autors que han estudiat aquesta forma és la següent; segons Lamboglia s'ha de situar entre el S. II i III dC (LAMBOGLIA i BELTRAN, 1952, 87-89), per a Bailly en el S.II dC (BAILLY, 1962), Loeschcke en la primera meitat del S.I dC, (LOESCHCKE, 1919) mentre que per Deneauve es situa en la segona meitat del S.I dC (DENEAUVE, 1969, 86). Per Ponsich la forquilla cronològica va des del 50 dC fins al S.III dC. (PONSICH, 1961, 31) i Leibundgut la situa des d'època d'August fins a mitjans del S.II dC (LEIBUNDGUT, 1977, 34-39).



Figura 132. Cronologia del Tipus Dressel 20 segons els estrats de Badalona

Dressel 24

Aquesta forma es pot arribar a confondre amb la Dressel 19, encara que hi ha una sèrie de diferències morfològiques que, en el cas que no tinguem la llàntia sencera, les puguem diferenciar. El bec s'uneix al cos de la llàntia d'una forma bastant semblant a la forma 19, però en el cas de la Dressel 24, les dues línies entre el disc i el bec són d'una forma cònica molt més pronunciada, igualment l'orla és molt més ampla en la Dressel 24 (Làm. 3). Desgraciadament tots els exemplars trobats a Badalona procedeixen del fons museu, per la qual cosa no podem oferir cap mena de proposta cronològica. Aquests individus corresponen als números: 730 FM, 731 FM, 732 FM i 733 FM. La cronologia oferta per Lamboglia és d'entre el S. II i III dC. (LAMBOGLIA i BELTRAN, 1952, 87-89) Per a Bailly en canvi, s'ha de considerar del S.II dC (BAILLY, 1962).

Dressel 26

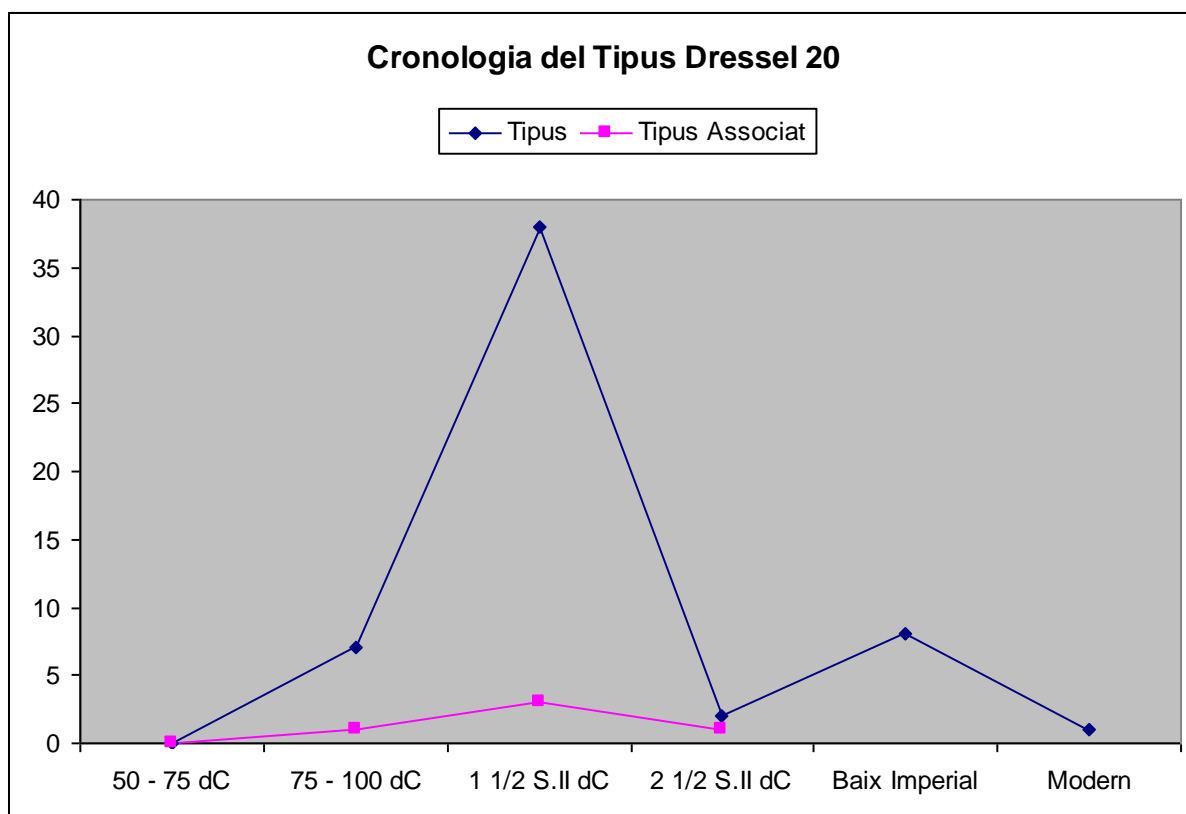
És una llàntia de disc sobre la qual documentem la forma de dues volutes atrofiades en la orla en la zona entre el disc i el bec (Làm. 3). A Badalona en documentem un sol exemplar amb el número 1104 EST procedent d'excavació, però que no ens aporta cap novetat cronològica ja que pertany a un estrat datat en època moderna. Les datacions ofertes per altres autors és en el cas de Lamboglia i Beltrán del S. II – III dC (LAMBOGLIA i BELTRAN , 1952, 87-89), del S.II dC per a Bailly (BAILLY, 1962) i del segon quart del S.II dC per a Deneauve (DENEAUVE, 1969, 85-86).

Dressel 30

Llàntia de forma circular on el bec neix en la orla mateixa i que es perllonga molt poc vers l'exterior. Presenta un gran orifici d'alimentació, nansa i una decoració que ens recorda a la Dressel 2, a base de perletes en la part superior de la llàntia (Làm. 3). Cap de les quatre Dressel 30 (números 743 FM, 744 FM, 745 FM i 746 FM) procedeixen d'estratigrafia, per lo que no podem contrastar les datacions ofertes en els altres estudis.

Una llàntia que hem documentat amb tipus associat a una Dressel 30 és la número 1107 EST però presenta una datació d'època moderna. La cronologia oferta per altres autors és, en el cas de Lamboglia i Beltrán, del S.III – IV dC (LAMBOGLIA i BELTRAN, 1952, 87-89), el S.III segons Bailly (BAILLY, 1962) i d'entre el S.III i IV per a Provoost (PROVOOST, 1976).

Deneauve VII A₁

Llàntia de cos circular (Làm. 15) amb bec de les mateixes característiques que la forma Dressel 20. En el cas del tipus Dnv. VII A₁ no presenta nansa, la llàntia és més alta i el disc és molt més còncau. A Badalona en documentem un sol exemplar procedent del fons museu amb el número 729 FM. La cronologia proposada per aquest tipus segons Deneauve és de la segona meitat del S.I dC (DENEAUVE, 1969, 85-86).

Leibundgut XIX

Llàntia de petites dimensions de forma ovoide (Làm. 23) amb una cronologia proposada de possible S.I dC (LEIBUNDGUT, 1977). L'exemplar documentat a Badalona procedeix de fons de museu (803 FM) i no presenta tot el perfil, amb el que l'assignació a aquest tipus no deixa de ser una possibilitat que no podem confirmar al cent per cent.

Indeterminada

Correspon a la llàntia amb el número 747 FM de la qual només es conserva un fragment de bec de dimensions considerables i que no podem assignar a cap tipus concret.

Disc

A l'igual que havíem vist amb les llànties de volutes, aquests fragments no tenen altre valor que el merament estadístic ja que no se'ls hi pot assignar cap tipologia concreta, de totes maneres algunes d'elles ens ofereixen decoracions, marques i cronologia ja que part d'ells provenen de les excavacions amb estratigrafia, per lo que hem decidit incloure'ls en aquest apartat.

Documentem amb una cronologia de mitjans del S. I dC set individus que corresponen als números: 1479 EST, 1139 EST, 1183 EST, 1184 EST, 1316 EST, 1132 EST i 1485 EST. D'època de Neró en comptabilitzem tres individus amb els números: 1155 EST, 1353 EST i 1354 EST. De l'últim quart del S. I dC quatre llànties: 1272 EST, 1273 EST, 1274 EST i 1470 EST. En època dels Flavis es documenten els següents fragments: 1190 EST, 1191 EST, 1192 EST i 1193 EST, 1484 EST, 1111 EST, 1118 EST, 1134 EST, 1135 EST, 1171 EST, del número 1317 EST al 1320 EST, 1350 EST, del número 1357 EST al 1361 EST, 1456 EST, 1457 EST, 1458 EST i 1137 EST. D'època de Domicià els següents números: 1124 EST, 1144 EST, 1151 EST, 1163 EST, 1355 EST, 1356 EST, del número 1401 EST al 1408 EST i, finalment, el número 1173 EST. De finals del S.I dC inicis del S.II dC, els següents individus: 1108 EST, 1165 EST, 1421 EST, 1186 EST, 1159 EST, 1187 EST, del número 1471 EST al 1473 EST, 1172 EST, 1482 EST i 1483 EST. Del primer quart del S.II dC comptabilitzem els individus: 1125 EST, 1141 EST, 1345 EST, 1346 EST, 1347 EST, 1348 EST, 1349 EST, 1351 EST, 1133 EST i 1154 EST. Del segon quart del S.II dC documentem tres fragments: 1146 EST, 1185 EST i 1453 EST. Dins de la primera meitat del S.II dC corresponen els següents números: 1116 EST, 1117 EST, 1123 EST, 1127 EST, 1149 EST, 1161 EST, 1170 EST, 1174 EST, 1188 EST, 1189 EST, del número 1294 EST al 1315 EST, 1352 EST, del número 1391 EST al 1397 EST, del número 1474 EST al 1478 EST, 1490 EST, 1110 EST, 1112 EST, 1115 EST, 1119 EST, 1126 EST, 1131 EST, 1136 EST, 1142 EST, 1143 EST, 1147 EST, 1152 EST, 1164 EST, 1167 EST, 1169 EST, del número 1194 EST al número 1202 EST i del 1225 EST al 1289 EST, 1121 EST, 1160 EST, del número 1203 EST al 1224 EST. De mitjans del S.II dC comptabilitzem vuit individus informes de disc: 1377 EST, 1130 EST, 1153 EST, 1291 EST, 1292 EST, 1293 EST, 1454 EST i 1455 EST. De la segona meitat del S.II dC es documenten els fragments: 1113 EST, 1114 EST, 1138 EST, 1148 EST, dels números 1321 EST al 1344 EST, del número 1375 EST al 1390 EST, del 1422 EST al 1426 EST, 1480 EST, 1140 EST, 1181 EST, 1182 EST. De finals del

S.II dC documentem els individus corresponents als números: 1415 EST, 1398 EST, 1128 EST, 1168 EST, 1419 EST, 1420 EST, 1156 EST, 1290 EST, del 1362 EST al 1371 EST, 1416 EST, 1417 EST i 1418 EST.

Dins del S.II dC comptabilitzem els següents fragments: 1399 EST, 1400 EST, 1162 EST, 1409 EST, del número 1411 al 1414 EST i 1489 EST. Del període Baix Imperial són els números: 1166 EST, del 1434 EST al 1442 EST, 1444 EST, 1468 EST, 1469 EST, 1450 EST, 1433 EST, 1466 EST, 1467 EST, 1465 EST, 1158 EST, 1428 EST, 1429 EST, 1449 EST, 1430 EST, 1431 EST i 1432 EST. Finalment d'època moderna corresponen els següents individus: 1459 EST, 1109 EST, 1120 EST, 1145 EST, 1157 EST, 1369 EST, 1410 EST, 1427 EST, 1443 EST, del número 1445 EST al 1448 EST, 1451 EST, 1452 EST, del número 1460 EST al 1463 EST, 1486 EST, 1487 EST, 1488 EST, 1129 EST, 1150 EST i 1481 EST. Pel que fa al material procedent del fons museu comptabilitzem dos-cents quaranta-cinc individus que corresponen als números 748 FM, 750 FM, 751 FM, 752 FM, del 754 FM al 762 FM, 765 FM, 767 FM, 768 FM, 769 FM, del 771 FM al 780 FM, del 782 FM al 802 FM, del 804 FM al 806 FM, del 808 FM al 838 FM, 842 FM, 844 FM, 845 FM, 847 FM, del 849 FM al 863 FM, 865 FM, del 867 FM al 1008 FM i finalment, el número 1011 FM.



Figura 133. Cronologia dels fragments de llàntia informes del tipus de Disc procedents dels contextos estratigràfics de Badalona

11.3.1. LES LLÀNTIES CUORIFORMES

Deneauve les classifica en el seu tipus Deneauve VIII i estableix dues variants a l'hora d'identificar les produccions: A per les itàliques i B per a les africanes i considera que el tipus de decoració pot ajudar també a identificar aquestes últimes produccions de les provinents de la Península Itàlica (DENEAUVE, 1969, 85-86). Pavolini (PAVOLINI, 1987) considera que cronològicament són tipus que s'han de situar entre el regnat de Còmode i el S.III dC, opinió que sembla contradictòria amb el descobriment del taller pompejà de la via de la Porta Nocera, on es produeixen aquests dos tipus de llàntia abans del 79 dC (CERULLI, 1977).

Dressel 27

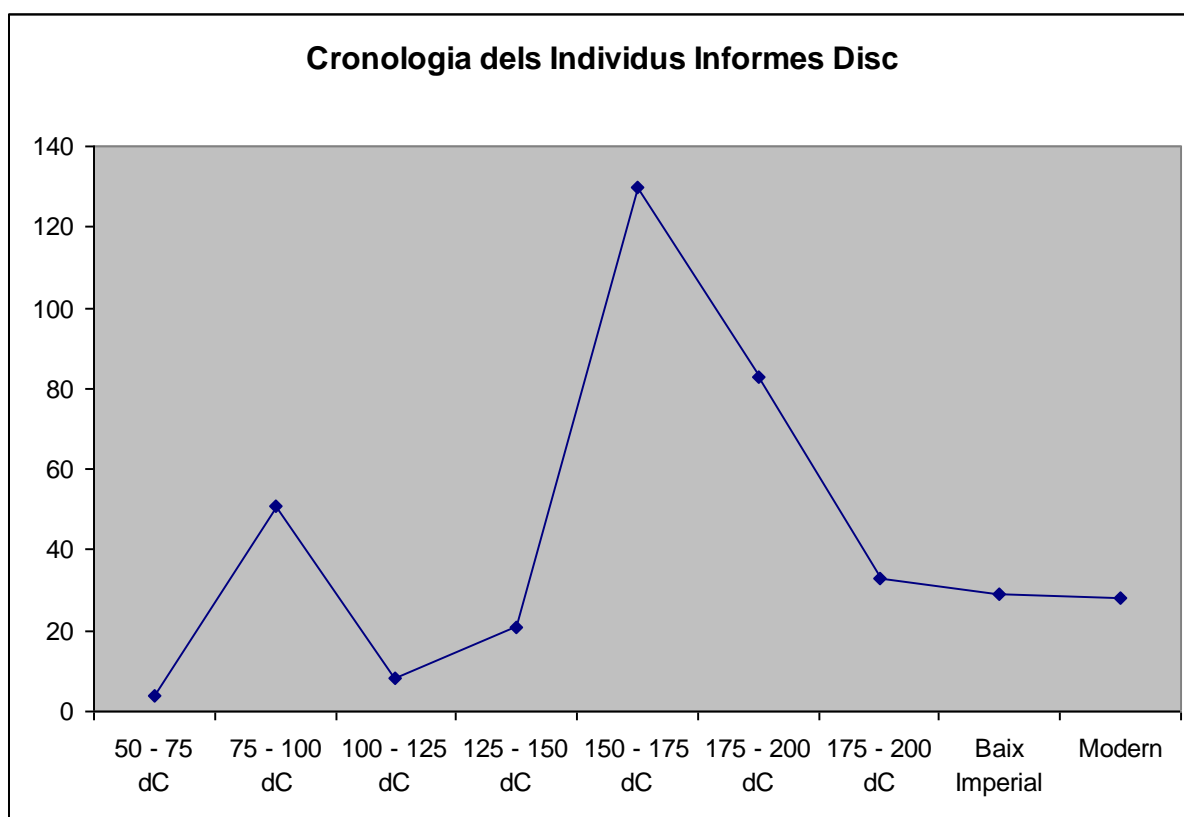
És una llàntia que presenta les mateixes característiques morfològiques que les llànties de disc, amb la diferència de la unió entre el bec i el cos de la llàntia que en aquest cas presenta forma de cor (Làm. 3). A Badalona només documentem dos exemplars procedents d'excavacions amb estratigrafia. Amb el número 1105 EST documentem un individu datat en època de Neró, mentre que el número 1106 EST correspon a una llàntia amb una datació d'època moderna. Procedent del fons museu comptabilitzem tres individus més amb els números 734 FM, 735 FM i 736 FM. La cronologia oferta per Lamboglia i Beltrán per aquest tipus és del S.II – III dC (LAMBOGLIA i BELTRAN, 1952, 87-89), del S.II dC segons Bailly (BAILLY, 1962), de mitjans del S.I dC segons Loeschcke (LOESCHCKE, 1919, 239), d'entre el 70 i el 150 dC per Ponsich (PONSICH, 1961, 31) i d'entre el S.III i el S.IV dC per Provoost (PROVOOST, 1976, 557).

Dressel 28

Morfològicament parlant, té la mateixa forma de bec que la Dressel 27. La diferència més destacable entre aquestes dues és la decoració de l'orla formada per pàmpols de ví, guirnaldes o perletes (Làm. 3).

Procedent dels materials amb estratigrafia de Badalona només documentem un individu de tipus associat a una Dressel 28 amb el número 1176 EST i que ens ofereix una cronologia de la primera meitat del S.II dC. Comptabilitzem un nombre més elevat d'exemplars de procedència de fons museu, cinc exemplars que corresponen als números 737 FM, 738 FM, 739 FM, 740 FM i 742 FM. Dos exemplars de tipologia assimilable a la Dressel 28 són els números 741 FM i 807 FM. La cronologia oferta per els diferents autors és d'entre el S.II – III dC per a Lamboglia (LAMBOGLIA i BELTRAN, 1952, 87-89), així com també per Bailly (BAILLY, 1962), de mitjans del S.I dC per Loeschcke (LOESCHCKE, 1919, 239) i del segon quart del S.II dC per a Deneauve (DENEAUVE, 1969, 85-86).

11.4. LES LLÀNTIES DE CANAL O FIRMALAMPEN

Formen un grup amb unes característiques tipològiques i de producció que permeten ser identificades fàcilment. Tots els tipus tenen els mateixos trets tipològics amb un cos troncocònic, orla àmplia amb dos o més apèndixs laterals i separada del disc per una motllura que s'eleva per sobre de l'orla i el disc. El disc és ampli i la decoració (en el cas que la llàntia en tingui) acostuma a ser màscares de teatre. Les seves pastes es troben dins de la gama cromàtica del vermell ataronjat fins a tonalitats més fortes i no és comú que presentin cap mena de vernís. A l'igual que el que hem vist amb anterioritat, les diferents propostes de classificació tipològica es basen en la forma del bec. El nom de Firmalampen sorgeix per el fet de presentar gran part d'elles marca del fabricant i fou utilitzat per primera vegada per Fischbach al 1896. En el cas de la bibliografia anglosaxona s'utilitza el nom de Factory Lamps (WALTERS, 1914) i pel que fa a les publicacions de la península ibèrica el nom utilitzat acostuma a ser el de "llànties de canal".

Les trobem ja representades en la tipologia de Dressel (DRESSEL, 1899) amb dos tipus, el número 5 i el número 6 (Làm. 2). Serà però Loeschcke (LOESCHCKE, 1919) qui gràcies als materials de Vindonissa establirà tota una sèrie de variants dins del seus tipus IX i X (Làm. 8). Els centres productors s'ubiquen a la vall del Po i la cronologia per l'inici d'aquestes produccions està fixada al voltant del 75 dC així com per al seu final entre el S.II i III dC. Aquestes diferències venen donades pel fet que és un tipus de llàntia que coneix una gran expansió comercial i ràpidament s'estendran per la part nord i nord oriental de l'Imperi (PAVOLINI, 1981). Les marques que s'hi documenten són una part molt important en relleu i on només hi ha escrit el *cognomen* a diferència dels altres grups de llànties on hi veiem d'una forma majoritària el *tria nomina*.

A Badalona és una forma de llàntia que es documenta en un menor nombre si la comparem amb els altres tipus. Referent als materials procedents d'excavacions amb estratigrafia (Fig. 134) comptabilitzem dinou individus, setze dels quals informes. De les llànties que han pogut ser classificades tipològicament, un individu pertany al tipus Bisi XA, un altre a una Loeschcke IX D i un últim s'ha atribuït al tipus Dressel 6.

Del materials procedents del fons de museu (Fig. 135) es documenten tretze individus, dels quals només un ha pogut ser identificat tipològicament i que correspon a la forma Loeschcke IX D.



Figura 134. Número màxim d'individus amb tipus identificat procedents d'excavacions amb estratigrafia



Figura 135. Número màxim d'individus procedents del Fons Museu

Loeschcke IX D

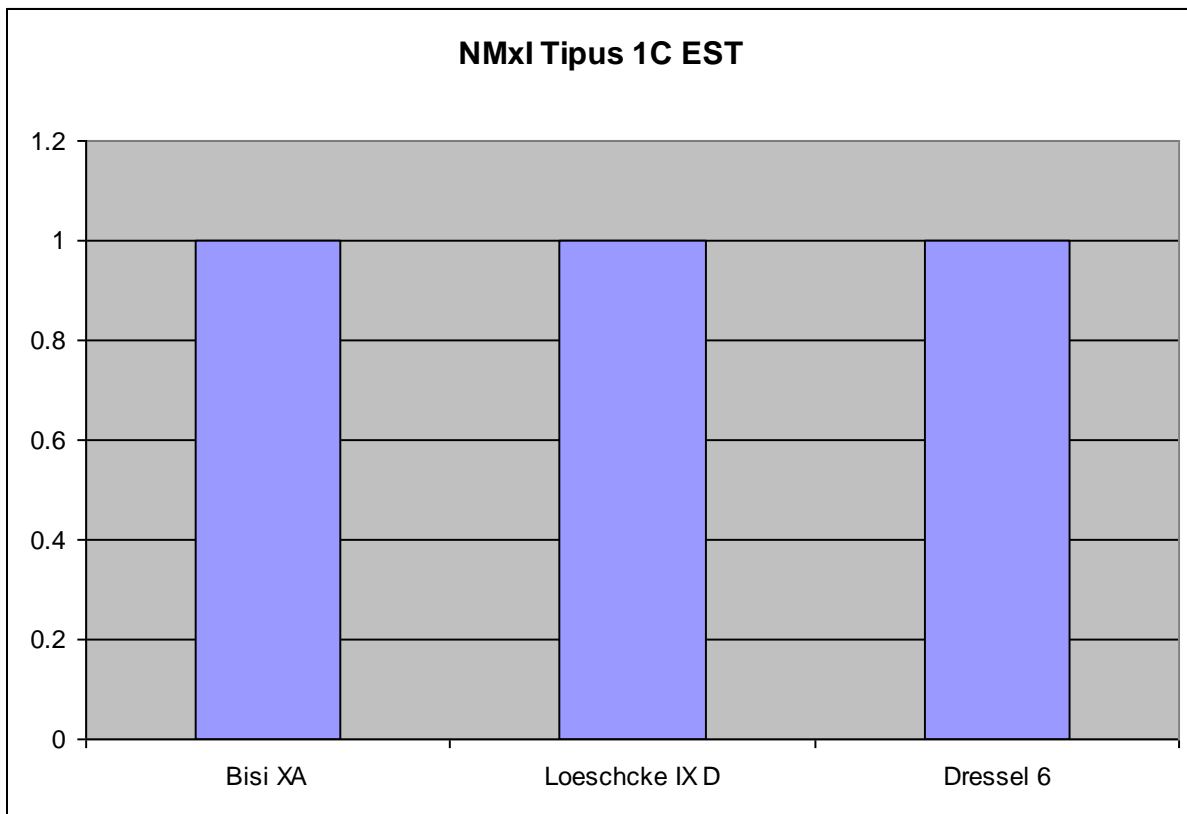
L' equivalència tipològica d'aquest tipus establert per Loeschcke respecte a la tipologia de Dressel la devem a Lamboglia i Beltrán (LAMBOGLIA i BELTRAN, 1952) ja que Dressel (DRESSEL, 1889) només va classificar-la un sol tipus. La característica morfològica que permet la seva diferenciació és el canal que existeix entre l'arrencament del disc i l'inici del bec, al que mai s'arriba a unir. En el cas de la forma Dressel - Lamboglia 5 A (Loeschcke IX) aquest canal tampoc uneix el disc amb el bec, mentre que en la forma Dressel - Lamboglia 5 B (Loeschcke IX D) sí que es produeix aquesta unió (Làm. 4 i 8). Pel que fa als materials badalonins procedents d'excavacions amb estratigrafia, documentem una llàntia sencera del tipus Loeschcke IX D amb el número 1504 EST i de la qual no podem extreure'n cap informació cronològica ja que es troba descontextualitzada. Referents als individus procedents del Fons Museu comptabilitzem un individu amb el número 1012 FM.

Les datacions proposades per els autors que han estudiat aquesta forma és d'entre el 60 i el 100 dC en el cas de Lamboglia (LAMBOGLIA i BELTRAN, 1952, 87-89), del S.II dC (BAILLY, 1962), d'un moment a partir del 75 dC segons Loeschcke (LOESCHCKE, 1919, 256) i d'entre els Flavis i finals del S.I dC per a Leibundgut (LEIBUNDGUT, 1977).

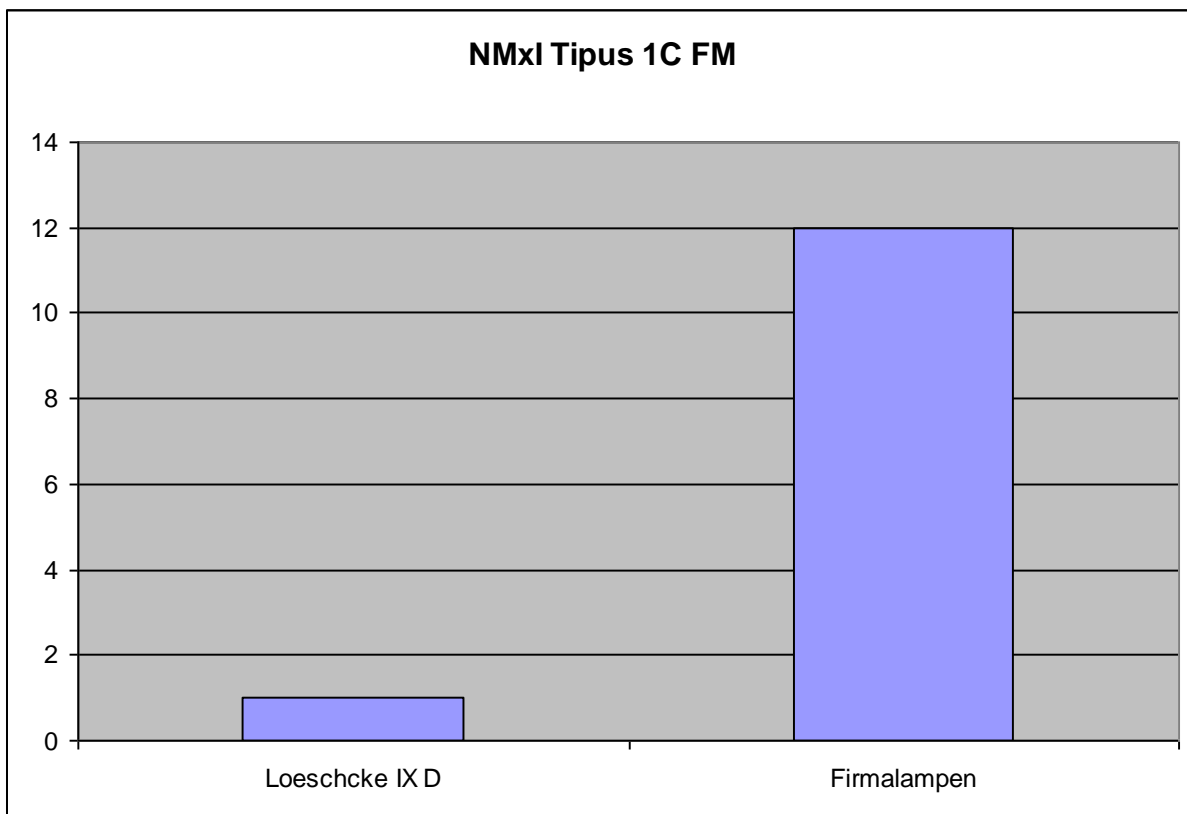
Loeschcke XK = Dressel 6

La única diferència que la diferencia del tipus anterior és la longitud del bec, sent en aquest cas és molt més curt. El paral·lel amb Loeschcke és el seu tipus XK (Làm. 8). A Badalona només tenim un individu amb el número 1499 EST amb una cronologia de la primera meitat del S.II dC.

Les datacions ofertes per aquest tipus les podem situar dins del S.II dC segons Lamboglia (LAMBOGLIA i BELTRAN, 1952, 87-89) així com també per a Bailly (BAILLY, 1962), per a Loeschcke la cronologia compren del darrer quart del S.I dC fins al S.III dC (LOESCHCKE, 1919, 256). Ponsich la considera dels Flavis fins al S.III dC (PONSICH, 1961, 31) i amb una cronologia de final del S.I dC segons Leibundgut (LEIBUNDGUT, 1977).

Bisi X A

Segons la descripció que ens fa Bisi (BISI, 1977, 96) és una llàntia classificada dins del grup de les Firmalampen, amb una argila grisosa i recoberta per un vernís entre vermellós i marró. La característica morfològica més important és la morfologia del bec que presenta la forma de cor (Làm. 21).

Documentem un sol exemplar a Badalona que correspon al número 1498 EST amb una cronologia de la primera meitat del S.II dC. La datació proposada per Bisi és de mitjans del S. I dC (BISI, 1977).

Firmalampen

Dins d'aquest grup incloem aquells fragments que, sense poder-los atribuir cap mena de tipus en concret, podem però diferenciar-los d'altres grups i produccions gràcies a les característiques de les pastes de les Firmalampen així com les característiques morfològiques abans descrites.

Comptabilitzem tres individus procedents d'excavacions amb estratigrafia que corresponen als números 1491 EST, 1492 EST, 1500 EST, 1501 EST, 1502 EST, 1503 EST, 1506 i 1507 EST datats tot ells dins de la primera meitat del S.II dC. Igualment documentem dotze individus procedents del fons museu, fet que no ens permet donar en aquest cas, cap mena de referència cronològica. A aquestes llàntries els hi correspon els números: 1013 FM, 1014 FM, 1015 FM, 1016 FM, 1017 FM, 1018 FM, 1019 FM, 1020 FM, 1021 FM, 1022 FM, 1023 FM i 1024 FM

11.5. LES LLÀNTIES DE TSA O CRISTIANES

Corresponen a les llànties que presenten unes característiques similars tant per les pastes, els vernissos o les decoracions al les que ofereixen les produccions africanes de *terra sigillata*. Dins d'aquest grup hi torbem documentades les produccions de l'Àfrica proconsular amb tota una sèrie de tallers que han pogut ser identificats, com és el cas de *NAVIGIVS*. Cronològicament podem dir que la producció d'aquestes llànties *terra sigillata* africana comencen sobre la meitat del S.III dC en l'actual Tunísia central en petits tallers que a la mateixa vegada fabriquen altres tipus ceràmics.

L'estudi d'aquest tipus de llànties no és modern, sinó que arranca ja en el S.XIX com a conseqüència de la seva temàtica religiosa o cristiana. En molts casos però, el que es feia era classificar el material des del punt de vista de la història de l'art sense tenir importància l'objecte *per se*, degut a que gran part dels materials procedien dels museus sense cap mena de relació estratigràfica i sense unes bases sòlides per datar-los.

El primer autor a fer una classificació sistemàtica fou Pohl (1962), seguit de Salomonson (SALOMONSON, 1968; 1969) qui a part d'oferir una tipologia, es comença a plantejar qüestions referents al tema de les produccions. Hayes (1972) fa una breu classificació, així com comença a resoldre qüestions relacionades amb produccions i les seves datacions. Finalment, haurem de mencionar el catàleg d'Ennabli (1976) qui fa un estudi entre les llànties de Carthago i les de Tunísia, tot diferenciant-les en dos grups per les característiques de la pasta i les decoracions. Per al primer proposa els tallers a la zona de Tunis capital, mentre que pel segon grup, la zona d'El Djem.

A l'hora de confeccionar la tipologia oferta en l'Atlante els autors que l'han realitzada han seguit bàsicament dos principis: el tipològic i el cronològic. Les formes ATL I -III (Làm. 36) es coneixen també con a "llànties de El Aouja" ja que moltes d'elles van aparèixer en aquesta necròpolis encara que també se n'hi van trobar en d'altres enterraments de la zona. Les característiques de la decoració del disc és molt semblant a la que trobem en les formes de les produccions de TSA C1 i C2 per la qual cosa es considera que tenen la mateixa cronologia i que es situa des de mitjans del S.III fins a principis del S.IV dC. (ATLANTE, 1981, 188-190). Aquests tipus ATL I, II i III es documenten en de forma majoritària en jaciments de la Tripolitana arribant alguns exemplars fins a la Península Itàlica.

El tipus ATL IV (Làm. 36) amb la forma del canal que comunica el bec amb el disc, presenta ja la morfologia que farà característiques a les llànties africanes considerades com a clàssiques i que s'inclouen dins de la producció de TSA C1 i C2. Una altra de les

característiques importants d'aquest tipus, juntament amb la forma ATL V (Làm. 36) és que ens permet relacionar-les amb la producció de l'*officina* de *Navigius*. Salomonson situa aquests taller a la ciutat de Henchir-es-Srira, en la Tunísia Central. (ATLANTE, 1981, 190). La forma ATL VI (Làm. 36) a diferència de les llànties anteriors, va tenir una difusió molt limitada, apareixent el major nombre d'individus al nord d'Àfrica. Ja dins de les produccions de TSA C3 es documenta la forma ATL VII (Làm. 36) amb una cronologia de mitjans S.IV i amb una difusió també molt reduïda. (ATLANTE, 1981, 191).

El tipus ATL VIII (Làm. 36-38) representa l'inici de les exportacions de llànties africanes al mercat mediterrani sense que hi hagi una clara constatació que aquesta producció es pugui atribuir als tallers de TSA C i D així com al taller de *Navigius*. El que sembla no presentar cap mena de dubte és que la seva comercialització sí que es troba estretament lligada a la introducció i expansió al mercat de la TSA D. La data d'inici d'aquesta producció de llànties es situa sobre el 325 dC degut a la seva presència en la necròpolis de Raqqada i apareixent ja de forma clara a Cartago en contextos del S.IV dC. Les Formes ATL X, XI i XII (Làm.38-40) són produccions relacionades amb les decoracions de la TSA C2- C4 i D1-D2 sent les llànties considerades com a "Africanes Clàssiques" .

La forma ATL X (Làm. 38) es paral·lelitzava amb els tipus Hayes II A i B. Serà en el S.V dC. quan començarà a substituir a la forma ATL VIII, coincidint amb la ocupació bizantina del nord d'Àfrica i la seva producció no desapareixerà fins l'arribada dels musulmans. L'expansió d'aquestes llànties comprèn bàsicament el Mediterrani occidental, tenint el seu moment àlgid entre el 350 i el 450 DC, i a l'igual que passava amb les produccions alto-imperials, aquestes formes també coneixeran el procés de copia per part de les *officinae* locals (ATLANTE, 1981, 192-204).

Una altra de les produccions d'aquest moment és la coneguda com a Tripolitana i que es troba representada en l'Atlante per els tipus ATL XIII, XIV i XV (Làm. 40). Presenten un vernís i una pasta de color vermell intens, ben depurada i compacta. La seva decoració està feta amb motlle i quasi sempre amb motius no figurats. La proposta cronològica per aquests tipus es situa des de finals del S.II dC fins al S.V. Aquestes llànties no coneixen una difusió molt estesa trobant-se la majoria dels exemplars en la mateixa Tripolitana, encara que se'n documenten a Grècia, Turquia, Malta o Hispània (ATLANTE, 1981, 204-206).

A Badalona se'n documenten vuit exemplars d'aquest grup de llànties de TSA o Cristianes. (Fig. 136), quatre d'ells són fragments informes. De la resta, cap dels individus ens permet

establir una tipologia exacta, fet que ens ha obligat a classificar-los mitjançant el tipus associat.

Atlante VII

Les diferències morfològiques que ens permeten diferenciar entre els tipus ATL A i B són bàsicament la diferent composició decorativa del margo així com l'orla, que en segons cas és més recta. Des del punt de vista de la producció la forma ATL A1 i B es relaciona amb la producció C3. Tots els exemplars (menys un) s'han trobat Tunísia, fet que suposa que la seva producció s'hauria de situar en aquesta zona. Pel que fa al tipus A2 la seva difusió fa pensar en una producció de la Tunísia central. La cronologia proposada per a tots els subtipus es dins del segon quart del S.IV dC.

D'entre els materials de Badalona tenim un possible individu procedent del fons museu amb el número 1028 FM i del qual no podem oferir cap mena de precisió cronològica.

Atlante VIII-IX

Corresponen als tipus Hayes I A i Hayes I B. Són llànties de cos ovoide amb nansa aplicada que rarament presenta perforació. Les decoracions en el disc d'aquests tipus acostuma a ser tant temes vegetals com escenes relacionades amb el món cristià. És freqüent trobar espigues o motius geomètrics en les orles. La producció s'ha de situar a la zona de l'actual Tunísia, a Henchir-es-Srira, fet que fa que apareguin a la bibliografia citades amb aquest nom i lligades a la *terra sigillata* africana D. La seva difusió és àmplia, especialment per la forma VIII, trobant-se en tot el Mediterrani occidental, als Alps i algunes regions del Mediterrani oriental. La forma IX sembla que el seu comerç es redueix més a la zona africana i a la Península Itàlica. La cronologia d'aquestes llànties del tipus ATL VIII i ATL IX és d'entre els segles IV i V dC.

A Badalona tenim un exemplar amb el número 1027 FM que hem classificat com a tipus associat ATL. IX, A2, C.

Atlante X

Corresponen als tipus Hayes II A Hayes B, així com també a la forma Dressel 31. Aquest tipus és el més difós de totes les produccions de terra sigillata africana. Morfològicament presenta un cos arrodonit amb un bec a canal clarament diferenciat de la resta de la llàntia. Es troba decoració en el disc i en l'orla tant en relleu com impresa. Per les seves

característiques de pastes i vernissos es troba lligada a la producció de la terra sigillata C i D, així com es troba documentada en tots els jaciments del Mediterrani occidental, península ibèrica, a la costa atlàntica, en les regions renano-danubianes, en la ex-Iugoslàvia, en el mar Egeu, Egipte i Xipre. La cronologia proposada per aquesta forma és de finals del S.IV fins al S. VI dC.

De les llànties procedents de Badalona hem documentat dos individus corresponents als números 1025 FM i 1029 FM i que hem classificat com a tipus associat ATL X / Hayes IIA.

TS Africana

Considerem els individus amb els números 1026 FM, 1030 FM, 1031 FM i 1032 FM com a produccions de terra sigillata africana sense que els hi puguem donar cap mena de precisió tipològica, així com tampoc cap proposta cronològica.



Figura 136. Número màxim d'individus amb tipus associat procedents del Fons Museu

11.6. LLANTIES NO CLASSIFICABLES EN ELS GRUPS ANTERIORS

En aquest apartat hi hem inclòs totes aquelles llànties amb forma que són de difícil classificació dins d'algun dels grups que hem analitzat amb anterioritat. D'un total de set llànties (Fig. 137), dos corresponen al tipus Dressel 8, una altra al tipus Loeschcke VIII A, una al tipus L de Bailey i tres fragments que han quedat sense poder ser classificats tipològicament.

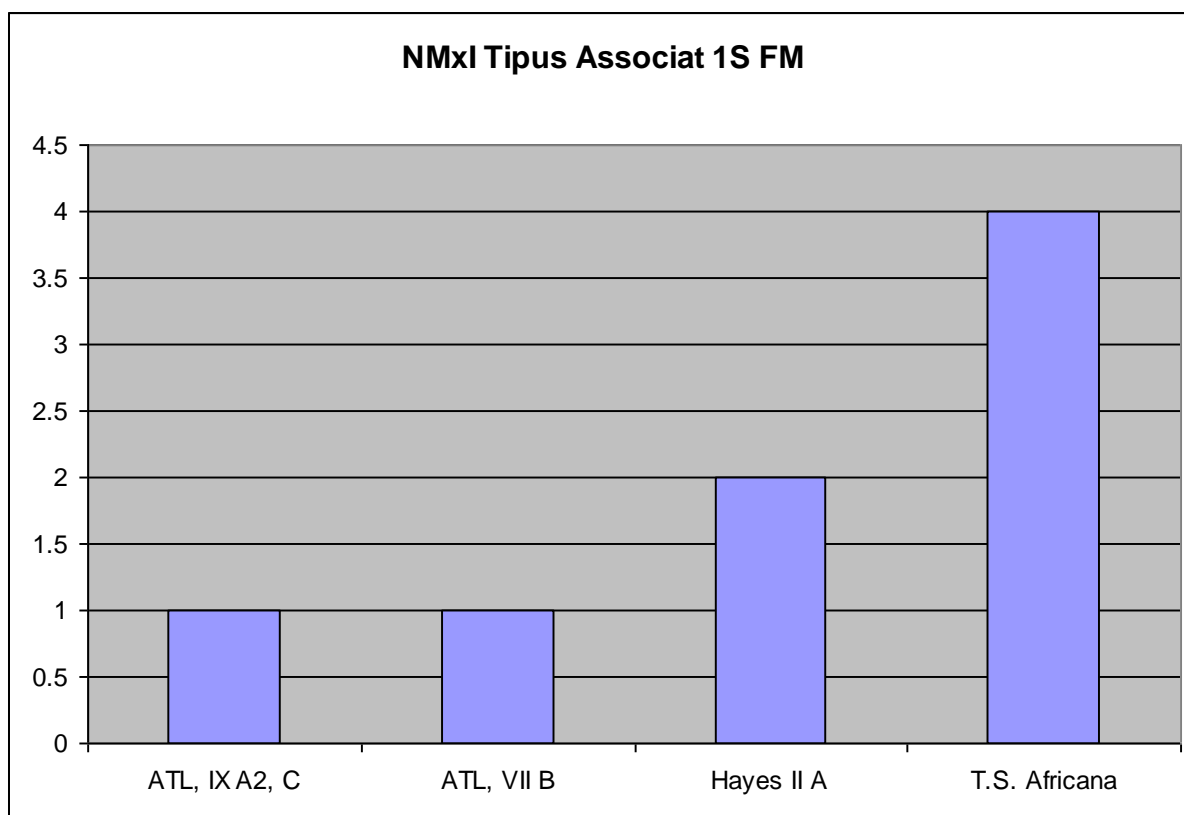

Figura 137. Número màxim d'individus amb tipus identificat procedents d'excavacions amb estratigrafia

Dressel 7 – 8

Són llànties on la diferència entre l'orla i el bec, si bé es pot arribar a intuir, no queda pràcticament diferenciada (Làm. 2). Les datacions ofertes per a aquest tipus no queden clares, ja que ni Lamboglia (LAMBOGLIA i BELTRAN, 1952, 87-89) ni tampoc Bailly (BAILLY, 1962) donen cap mena de cronologia per aquesta forma. Deneauve ofereix una datació per la seva forma Dnv. VIA, que es pot paral·lelitzar morfològicament amb els tipus Dressel 7 i 8, d'un moment de la primera meitat del S.I dC (DENEAUVE, 1969).

Referent als materials de Badalona, es documenten dos fragments de Dressel 8 procedents d'excavacions amb estratigrafia. El número 1510 EST correspon a un individu amb cronologia de finals del S.IV i inicis del S.V dC, així com un altra llàntia amb el número 1511 EST amb una datació de la primera meitat del S.II dC.

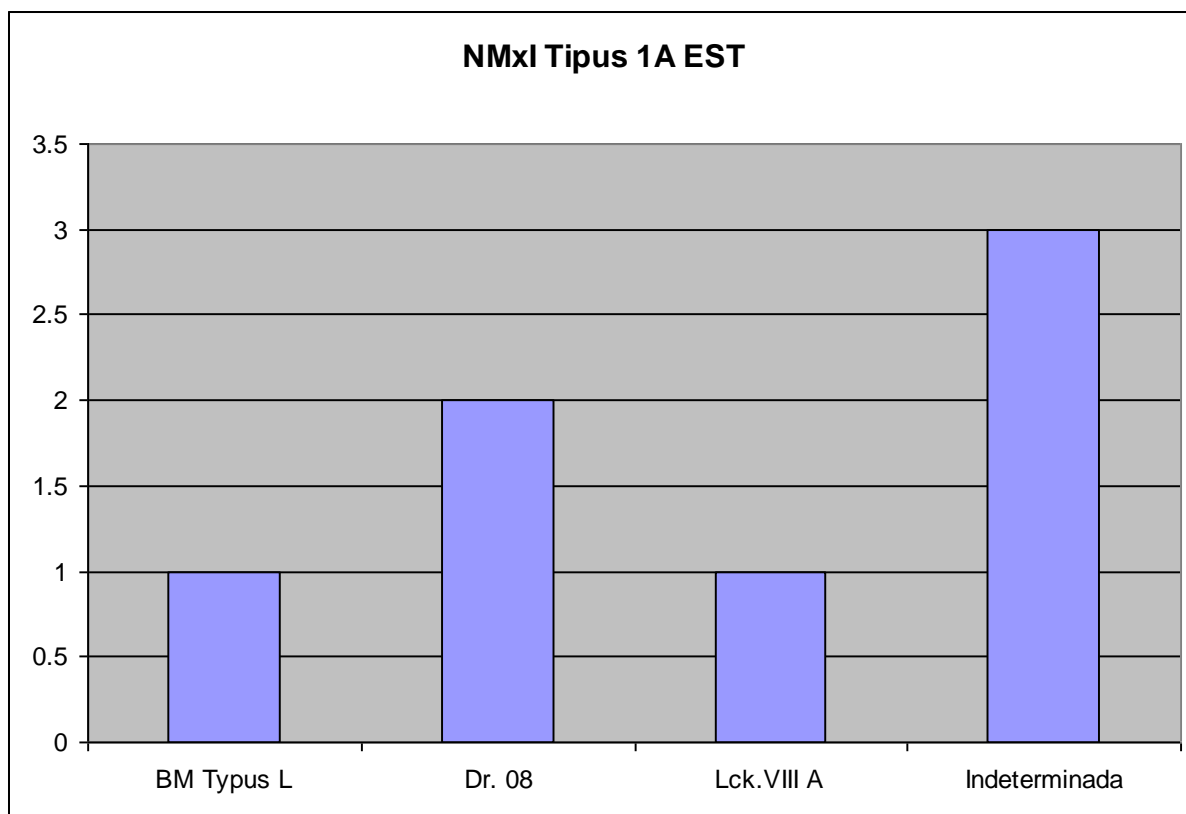
Loeschcke VIII A

Loeschcke recull aquest tipus de llàntia tot incloent-la dins del seu tipus VIII (Làm. 10) amb una cronologia de segon terç del S.I dC: "*Nach Formgebung, Schmuck und Technik zu urteilen, dürften die Lämpchen Typus VIIIA, A1 vornehmlich ins zweite Drittel des 1. Jahrhunderts zu datieren sein, womit harmoniert, dass im claudischen Lager von Hofheim zwei Fragmente dieser Typen gefunden wurden*". (LOESCHCKE, 1919, 242). També està documentada entre els materials del British Museum, Bailey la classifica dins de la grup O (vi) amb una cronologia de finals del S. I dC o inicis del S.II dC (BAILEY, 1980, 310 - 312). A Badalona documenten un sol individu amb el número 1514 EST (Làm. 57) procedent d'un estrat datat en època de Domicià.

BM Type L

Són llànties amb forma antropomorfa o d'animals. La seva pròpia naturalesa morfològica les fa de difícil classificació tal i com podem llegir la descripció que en fa Bailey:

“(..) are a miscellaneous collection, many having little in common with each other except that they are all modelled into plastic forms, human, animal, or of inanimate objects. (...) most of the lamps of Type L probably fall within the hundred years or so between the middle of the first century AD and the middle of the second century”. (BAILEY, 1980, 254-256).

A Badalona només n'hem documentat un fragment amb el número 1516 EST (Làm. 57) en un estrat que es data en la primera meitat del S.II dC.

Indeterminades (Làm. 57)

La primera llàntia que no hem pogut classificar tipològicament correspon al número 1512 EST i és un fragment de disc procedent d'un estrat datat a mitjans del S.II dC. El segon fragment de llàntia que no li hem trobat un paral·lel tipològic és el número 1513 EST amb una datació de finals del S.IV dC i del que tenim part de la nansa i de l'orla. Per últim, el tercer individu amb el número 1517 EST, del que només tenim l'orla amb un fragment del disc i l'arrencament de la nansa. L'estrat on s'ha documentat ens ofereix una datació del canvi d'era.

12. ELS CONTEXTS ESTRATIGRÀFICS

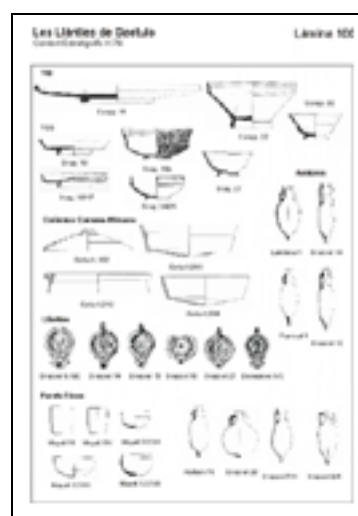

TERCER QUART DEL S.I aC 50 - 25 aC (Fig. 138, 1,2)

El primer estrat que ens ofereix uns materials datats entre el 50 i 30 aC és l'estrat 4 del quadre 8 (Làm. 96) procedent de l'excavació la de Via Augusta 22-25 (1985). La ceràmica de vernís negre fou estudiada per Jiménez qui documenta de les formes Lamb. 33b i 25 de campaniana A Clàssica, formes Lamb.5/7 i Morel 2974 de campaniana A Tardana, ceràmica B-Oïde de les formes Lamb. 1, 5, 7, 2 i imitació de campaniana B de la forma Lamb. 3 (JIMENEZ, 2002, 45-56).

Altres materials de context foren parets fines Mayet III i àmfores Dressel 1a, 1b, Pascual 1, Dressel 2/4 i Laietana 1. De llànties es documenten quatre fragments corresponents a dos llànties: Dressel 3/4 (82 EST i 83 EST), una Ricci H (4 EST) i un fragment de llàntia de volutes (1003 EST). El segon estrat amb material procedent d'aquest moment cronològic és el número 13 de la cala 3 de l'excavació de la via Augusta 9 (1985) on comptabilitzem dos fragments de llàntia, un del tipus Dressel 3 (25 EST) i un informe del grup republicà (111 EST). L'estrat es datà per les formes de campaniana B Lamb. 1, 4, 7 i 16, les parets fines Mayet III (August) i les àmfores Dressel 1A i 1B amb cronologia del tercer quart del S.I aC.

DARRER QUART DEL S.I aC 25 – 1 aC (Fig. 138, 3, 6)

Formen part d'aquest moment cronològic l'estrat 181 de la Torre Vella (1982) interpretat com un dels estrats que formen part de la pavimentació del decumanus del Sector 101. Hi comptabilitzem vuit llànties (làm. 94) corresponents totes al grup de volutes i sense que aquestes ens ofereixen cap tipologia (449 EST, 698 EST, 699 EST, 700 EST, 701 EST, 702 EST i 703 EST). El fragment (383 EST) presenta decoració. La datació proposa Madrid ens situa durant el regnat d'August abans del canvi d'era. (MADRID, 2005, 89-90)

L'altre estrat és l'estrat 87 de Font i Cussó (1989) que s'interpreta com un estrat d'ús dins d'una habitació (Làm. 80 i 97). S'hi documenten un total de quatre llànties (Làm. 80 i 97) corresponents totes elles a tipus republicans.

Amb els números 28 EST, 29 EST i 30 EST tres fragments de Dressel 3, i un fragment de tipologia associada Dressel 4 (88 EST). La cronologia de l'estrat la podem establir durant el regnat d'August abans del canvi d'era. Si bé tenim la forma de TSI God. 30 que pot arribar fins al 15 dC, no és menys cert que es documenta en estrats amb una cronologia a partir del 15-10 aC. Les parets fines (Mayet II, III, XVII, XIV i XII) també estan datades en època d'August. Les àmfores Laietana 1, Pascual 1 i Haltern 70 també tenen l'inici de la seva producció a mitjans del S.I aC.



Figura 138. Percentatges segons el grup i el tipus de les llànties procedents de contextos estratigràfics

Els Estrats 80, 113 i 125 procedent de l'excavació del carrer Lladó (1985). S'interpreta com estrats de reompliment de la zona del pati de la *domus* amb una cronologia proposada per Madrid durant el regnat d'August, en els últims quinze anys del S.I aC. (MADRID, 2005, 40; 1997, 38-40). En l'estrat 80 (Làm. 88) hi comptabilitzem tres fragments de llàntia totes elles del grup republicà. Amb el número 17 EST una Dressel 2, amb el número 96 EST un fragment de tipologia associada a una Dressel 4, i finalment, un fragment de llàntia sense tipologia (108 EST). El següent estrat també provinent de la mateixa excavació és l'estrat 113 que ens aporta set llànties (Làm. 88, 98, 99). Una Ricci E o G amb el número 1 EST, dues Ricci H (5 EST i 6 EST), una Dressel 3 (26 EST) dos fragments del grup de les llànties republicanes (104 EST i 115 EST) i un fragment d'una llàntia de volutes (578 EST). Aquest estrat 113 s'interpreta com el reompliment d'unes empremtes de dòlia. L'estrat 125 té la mateixa datació que els estrats 80 i 113. Hi documentem tres fragments de llànties corresponents a dos Dressel 9 (224 EST i 227 EST) i un fragment de llàntia de volutes (1005 EST).

PRIMER QUART DEL S.I dC 1 – 25 dC (Fig. 139-142)

Es documenten un gran nombre d'estrats datats en el primer quart del S.I dC a Badalona. El primer d'ells que analitzarem és l'estrat 58 provinent de l'excavació en el carrer Lladó 45-53 efectuada l'any 1991 i s'interpreta com el reompliment d'una sitja. Es documenta un total de sis llànties (Làm. 89), corresponents a una Dressel 4 (53 EST), un fragment de llàntia republicana (116 EST) i quatre fragments de llànties de volutes (379 EST, 598 EST, 599 EST i 600 EST). L'estudi dels materials apareguts en el context estratigràfics ens donen una datació d'època d'August. Ho demostra les formes de TSI God. 30, 17 i 27 amb un final de producció al voltant del 15 dC. Les parets fines Mayet XXIII datades en època augustal, i les àmfores com la Pascual 1 amb una cronologia d'entre el 50 aC i el 25 dC.

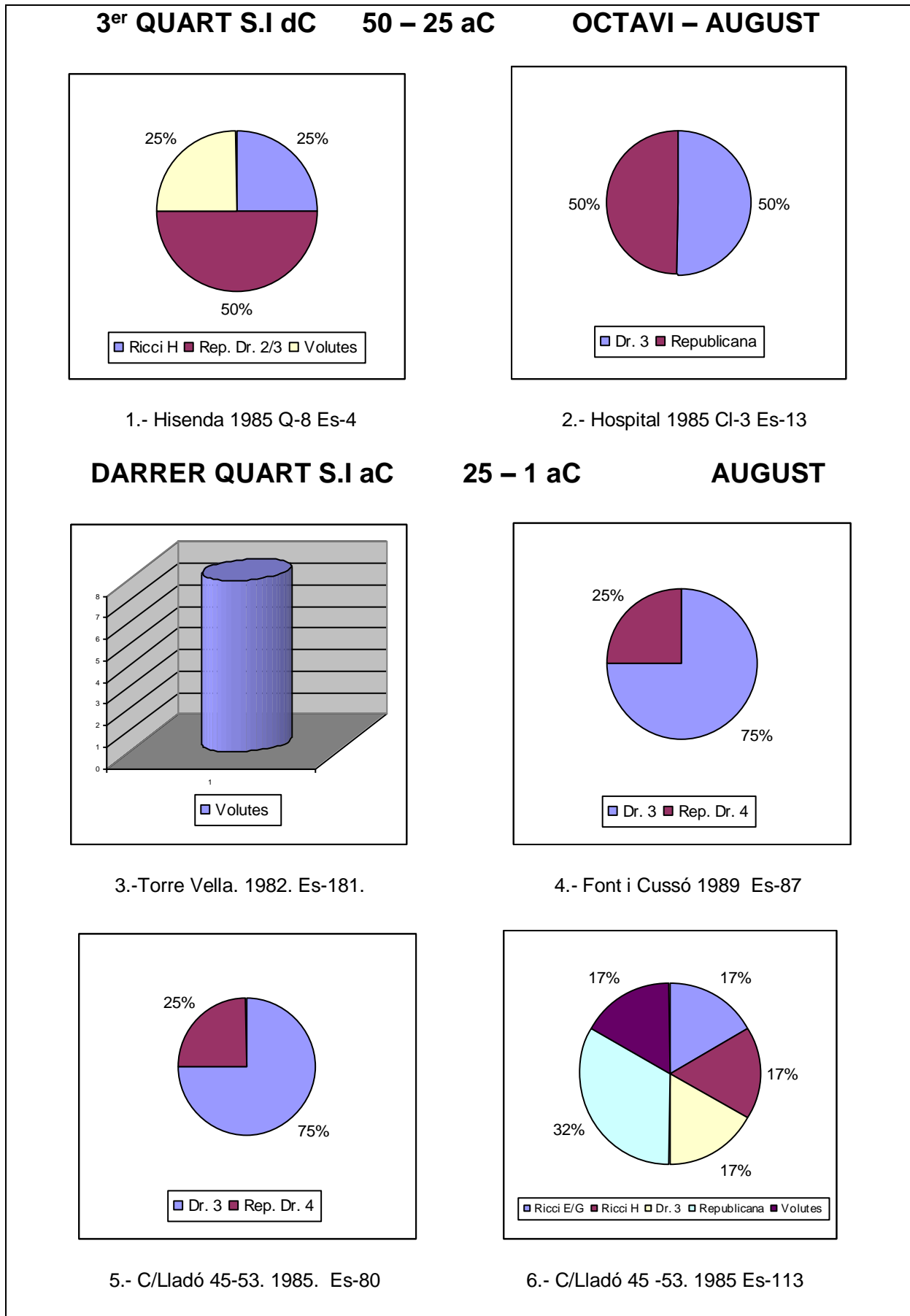
L'estrat 54 del carrer Fluvià 23 fou estudiat (entre d'altres investigadors) per Madrid (MADRID, 1997, 21; MADRID, 2005, 46) qui va analitzar les ceràmiques *sigillates*, oferint una datació dels primers anys del regnat de Tiberi. Les llànties que hi documentem són set fragments totes elles corresponents al grup republicà (Làm. 79). Amb el número 44 EST una llàntia del tipus Dressel – Ricci 3A, dos llànties Dressel 4 (60 EST i 61 EST), dos llànties del tipus Dressel – Ricci 4A i, una llàntia republicana indeterminada amb el número 101 EST.

L'estrat 56 de l'excavació de la plaça de Font i Cussó duta a terme l'any 1989 és interpretat com a reompliment de forats de dòlia. Hi documentem un total de sis fragments de llàntia (Làm. 80), quatre d'ells al tipus Dressel 3 (31 EST, 32 EST, 33 EST i 43 EST) així com un



Figura 139. Percentatges segons el grup i el tipus de les llànties procedents de contextos estratigràfics

altre de tipologia associada al tipus Dressel 3 (79 EST) i un últim fragment de llàntia republicana (79 EST). El material que forma part del context estratigràfic ens ofereix una datació dels últims anys del regnat d'August, per les formes de TSI God. 2 (40 aC – 25 dC) i 43 (S.I dC) , així com per la forma de parets fines XVI (August). Es documenta també campaniana B amb els tipus Lamboglia 1, 5/7 i 5/8, les formes de TSI God. 7,5 i 1, parets fines Mayet II, III, V, VIII i XIV, així com àmfores Laietana 1 i Pascual 1 (COMAS, 1997, 32, 39,41).

En l'estrat 561 de l'excavació de Font i Cussó 1997 comptabilitzem setze llànties (Làm. 84) corresponents a un tipus associat de Dressel 4 (98 EST), dos llànties del tipus Dressel 9, dotze fragments del grup de les volutes (366 EST, 375 EST, 380 EST, 493 EST – 500 EST i 1571) i, finalment, un fragment de llàntia indeterminada (1515 EST). El context estratigràfic està format per els tipus Lamboglia 5, 7 i 10 de campaniana B. Pre-aretina Lamboglia 10 A. TSI Consp. 13.2.1, 14.1.3, 4.4.2, 12.3.1, 12.1.2, 11.1.4, 14.1.4, 4.1.1. Parets fines Mayet III, II i V. Àmfores Laietana 1, Pascual 1, Dressel 20, 7/11, 28 i Oberanden 74. Aquest materials ens donà una cronologia d'època d'August després del canvi d'era (formes Consp. 14.2, 12.3, 12.1, 4.1 totes elles amb datacions que arriben fins al 15 dC, així com les àmfores Pascual 1 i Dressel 20. L'estrat 4 de la cala 4 del Solar Duran (1987) és un estrat de reompliment on hi comptabilitzem vint llànties (Làm. 90). Amb el número 3 EST tenim un fragment de Ricci F/H, una Dressel 2 (21 EST), una Dressel 3/4 (46 EST), dos Dressel 4 (54 EST i 56 EST) una Dressel 3 de tipologia associada (76 EST), una Dressel 9 (166 EST), una Dressel 9 de tipologia associada (270 EST), un fragment de llàntia indeterminada del grup republicà així com un fragment informe del mateix grup (117 EST) i finalment, deu fragments de grup de volutes (del número 676 EST al 685 EST). La resta des materials que formen el context són formes Lamboglia 5 (amb una cronologia final al voltant de 50/40 aC) i 28, TSI God 2, 5, 12, 13, 14, 15, 17 i 18, amb la cronologia més moderna per les formes 17 (20 dC) i 2 (25 dC). Parets fines Mayet III, XIV i XVII, datades entre August i Tiberi i àmfores Dressel 1A (120 – 80 aC) Laietana 1, una àmfora sencera Pascual 1 (COMAS, 1997, 29) i Dressel 7/11, totes elles amb cronologies dins del primer quart del S.I dC.

L'estrat 42 de l'excavació duta a terme en el carrer de les Termes Romanes l'any 1986 forma part de la trinxera de fonamentació d'un mur (EI-28) datat en època d'August. Es documenten sis llànties (Làm. 93) que corresponen a una tipologia associada de la forma Dressel 14-16 (341 EST), quatre fragments de llànties de volutes (689 EST – 992 EST) i un fragment amb marca (1549 EST). Els materials del context estratigràfic no foren molt nombrosos, destacant fragments informes de campaniana B, de TSI i de parets fines, ceràmica comuna itàlica i una àmfora Pascual 1 datada entre el 50 aC i el 25 dC.

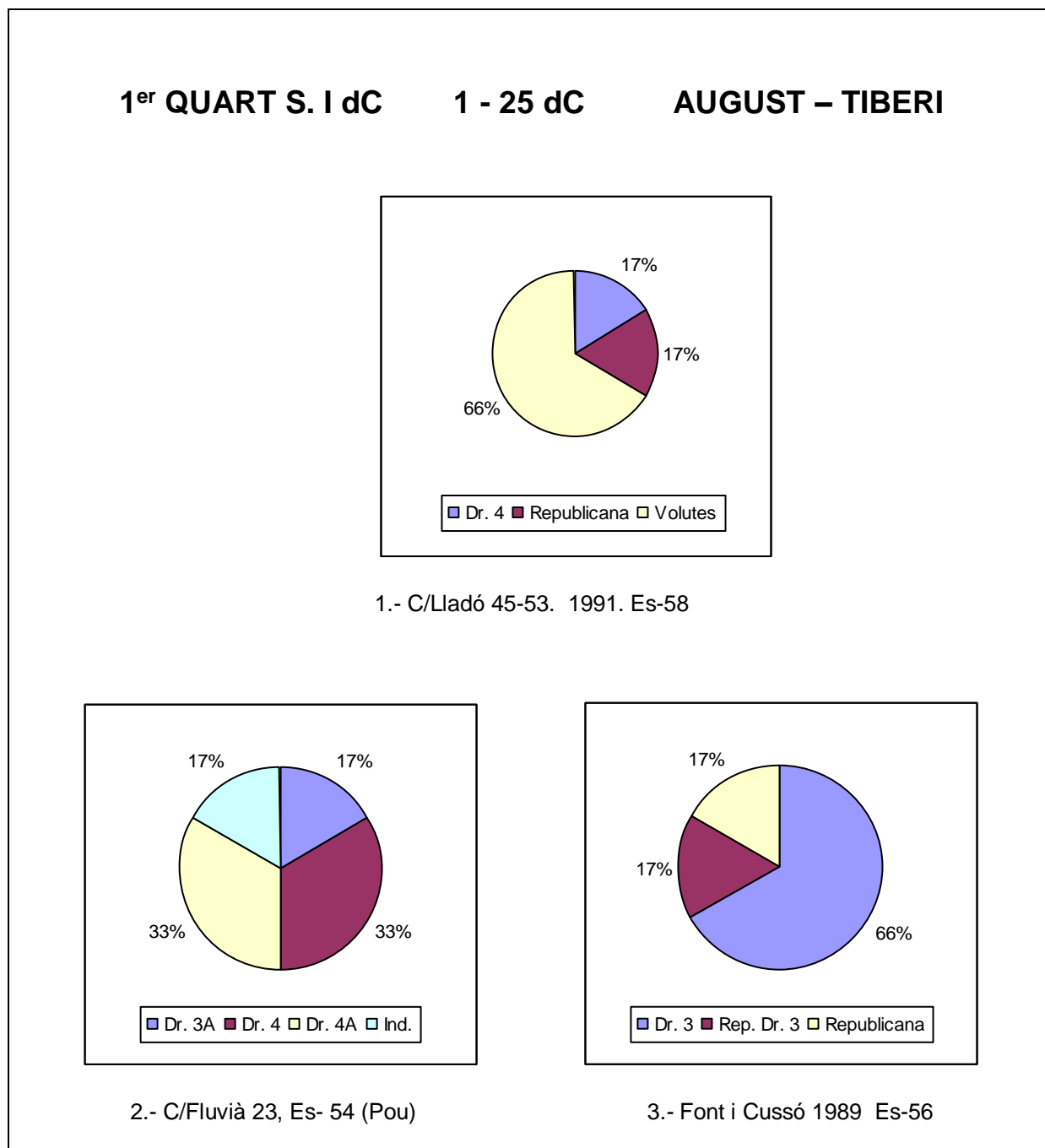
Tots els estrats (menys un, d'època moderna) on hem documentat llànties de la excavació del Passatge de la Pau s/n duta a terme l'any 1997, són del canvi d'era. L'estrat 3 de la cala 8 ens va oferir cinc llànties. (Làm. 92). Una Dressel 4 (59 EST), un fragment dins del grup de les llànties republicanes (105 EST) amb marca i tres fragments del grup de les volutes (385 EST, 445 EST i 641 EST). En el context estratigràfic hi trobem formes de TSI God. 23, 37 i 26, Atlante VII,6 i XX,3. Parets fines Mayet XXI, XVII, XXII d'època d'August i Mayet XVIII



Figura 140. Percentatges segons el grup i el tipus de les llànties procedents de contextes estratigràfics

d'August – Tiberi. Les àmfores són Haltern 70 (finals S.I aC – S.I dC), Dressel 28 (finals S. I aC), Dressel 7/11 i una Pascual 1 amb la marca de PORCIUS (COMAS, 1997).

L'estrat 6 de la cala 9 de la mateixa excavació ens oferí un total de 5 fragments de llànties. (Làm. 92). Un fragment correspon a una Dressel 4 de tipologia associada (87 EST), amb el número 233 EST un fragment del tipus Dressel 12/13, una Dressel 9 (263 EST) de tipologia associada i dos fragments de llàntia de volutes (437 EST i 623 EST). El context estratigràfic el tenim format per fragments informes de campaniana B, TSI de les formes God. 5 (30 aC – 10 dC), 16 (15 aC – 1 aC), 22 (15 aC – 40 dC), 27 (15 aC – 15 dC), 23 (15aC – 20 dC), 32a (15 aC – 15 dC), 37 (25 – 75 dC) i 26 (15 aC – 30 dC), parets fines Mayet III, II, XVII (August), XXXIII (Tiberi) i XII (August), àmfores Pascual 1 (50 aC – 25 dC), Dressel 1A (120 – 80 aC), Dressel 1B (100 – 25 aC), Dressel 1C (150 – 75 aC), Dressel 28 (finals S.I aC), Dressel 7/11 (Finals S.I aC – S.I dC) i Haltern 70 de la mateixa cronologia. En l'estrat 2 de la cala de la mateixa excavació comptabilitzem un total de catorze llànties (Làm. 92) que corresponen un fragment al tipus Dressel 11 (229 EST), tres al tipus Dressel 12/13 (230 EST, 237 EST i 244 EST), dos més a la tipologia associada Dressel 9 (267 EST i 273 EST) i vuit fragments al grup de les volutes (398 EST, 438 EST, 624 EST-629 EST). En el seu context estratigràfic hi documentem TSI de les formes God. 18 (15 aC – 15 dC), 23, 37, 27, 32, 30 (10 aC – 50 dC), 17 (15 aC – 20 dC), 38 (1 – 90 dC) i 22. Parets fines de la forma Mayet XXXIII i II, així com àmfores Pascual 1 i Dressel 7/11.

L'estrat 4 de la cala 12 ens permet d'analitzar set fragments de llàntia (Làm. 93). El primer d'ells correspon a una Dressel 9A (141 EST), tres llànties del tipus Dressel 9 amb tipologia associada Dressel 9A (153 EST, 154 EST i 155 EST), un fragment del tipus Dressel 9 (165 EST), una llàntia de tipologia associada Dressel 9 (264 EST) i dos fragments de llànties de volutes (634 EST i 635 EST). El context arqueològic hi trobem TSI de les formes God. 24 (15 aC – 15 dC), 16, 7 (30 – 10 aC), 13 (15 aC – 1aC), 18, 27 i 32a, parets fines Mayet III (últim quart del S.I aC), XXXIII i XVII (Agust) i àmfores Laietana 1 (50/40 aC – 25 dC), Pascual 1 i Dressel 1B.

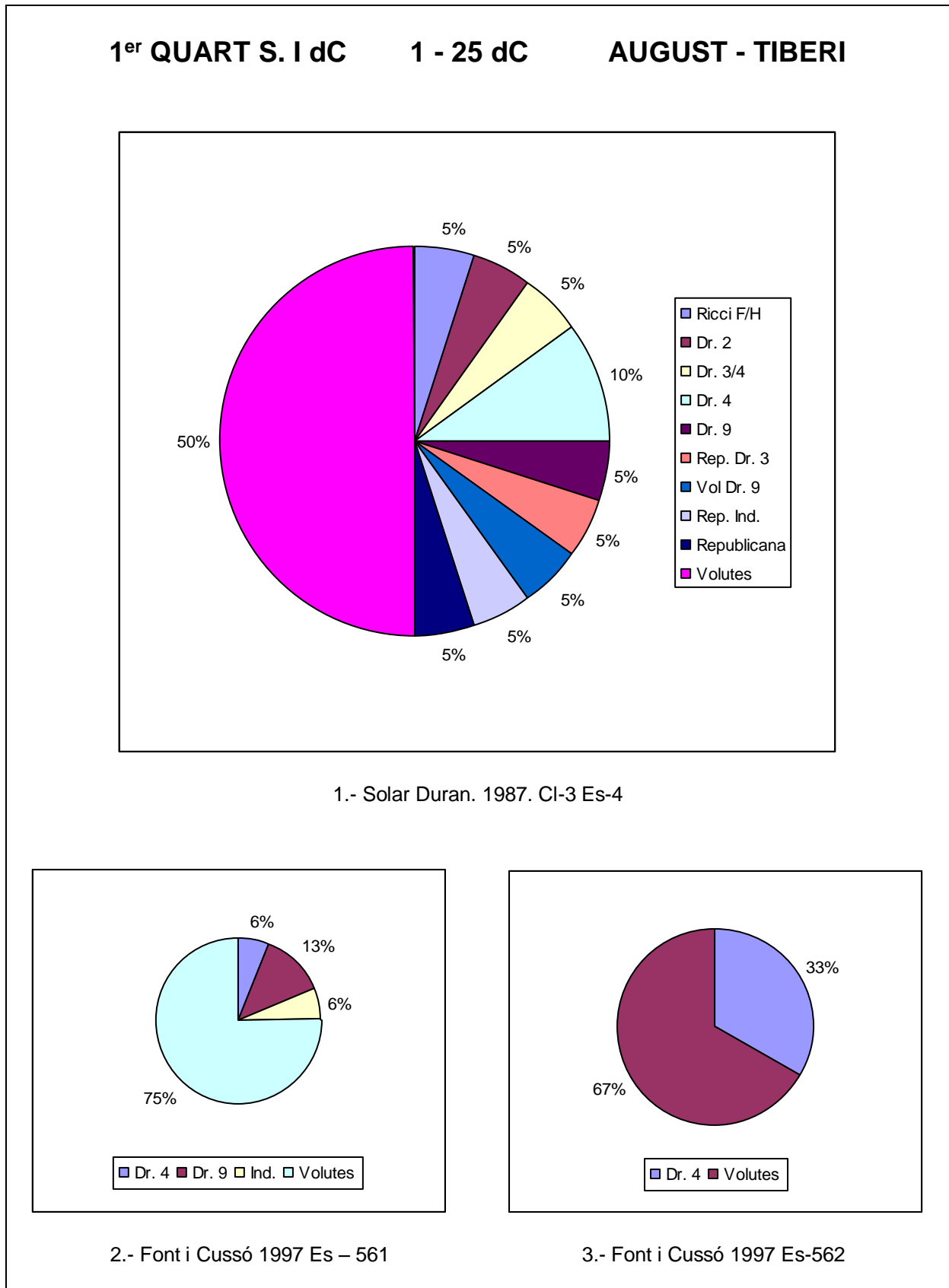
L'estrat 4 de la cala 24 ens oferí cinc exemplars de llànties (Làm. 92). Amb el número 140 EST una Dressel 9A, amb el número 25 EST una Dressel 9, un fragment del tipus Dressel 12/13 (240 EST) i dos fragments de llànties de volutes (1022 EST i 1023 EST). En el seu context hi trobem fragments informes de ceràmica campaniana B, TSI God. 27, 19 (15 aC – 15 dC), 13 (15 aC -1 aC) i 26. Parets fines Mayet XXXIII, II, III, així com àmfores Laietana 1, Pascual 1 i Dressel 28 (COMAS, 1997, 46; 87).



Figura 141. Percentatges segons el grup i el tipus de les llànties procedents de contextos estratigràfics



Figura 142. Percentatges segons el grup i el tipus de les llànties procedents de contextos estratigràfics

Finalment, comptabilitzem en l'estrat 6 de la cala 13 set fragments de llànties (Làm. 92). Dos pertanyen al tipus Dressel 4 (50 EST i 51 EST), un fragment a la tipologia associada Dressel 4 (86 EST), dos fragments al grup de les llànties republicanes (106 EST i 107 EST), un fragment a la tipologia associada Dressel 9 (266 EST) i finalment, un fragment al grup de les volutes (443 EST). El context estratigràfic es compon de campaniana B amb la forma Lamboglia 4 (final de tercer quart del S.I aC), TSI God. 15 (15 aC – 15 dC), 23, 24, 37 i 26, parets fines Mayet XIV (August), V (1 ¼ S. I aC – August), XII, XVII, XXIV, X i III (totes elles dins del regnat d'August), així com una àmfora Pascual 1.

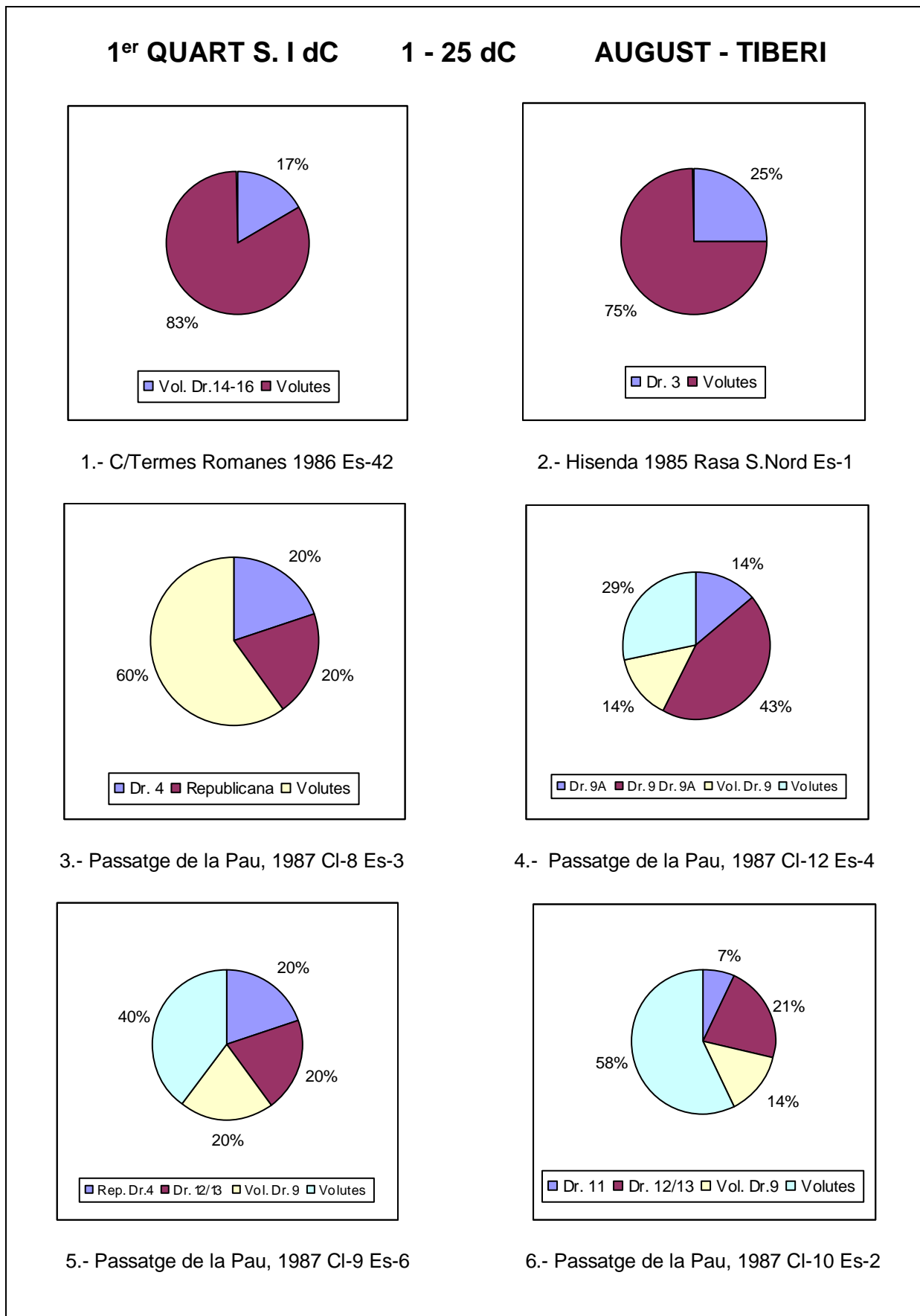
SEGON QUART DEL S.I dC 25 – 50 dC (Fig. 143)

L'estrat 1 de la cala 4 procedent de l'excavació del carrer Fluvià, 43 duta a terme l'any 1986 ens ofereix dos fragments de llànties, amb el número 36 EST una fragment del tipus Dressel 3 i un fragment de llàntia de disc amb el número 1453 EST. El material que apareix conjuntament és una Lamboglia 55 de Campaniana A amb una cronologia per final de la seva producció al voltant del 40/50 aC, formes Lamboglia 5, 7 i 10 de Campaniana B totes elles de finals del S.I aC, àmfores Laietana 1 amb una cronologia entre el 50/40 aC i 25 dC i fragments informes de TSS. La datació sembla com a mínim dins del segon quart del S.I dC al tenir TSS i una llàntia de disc.

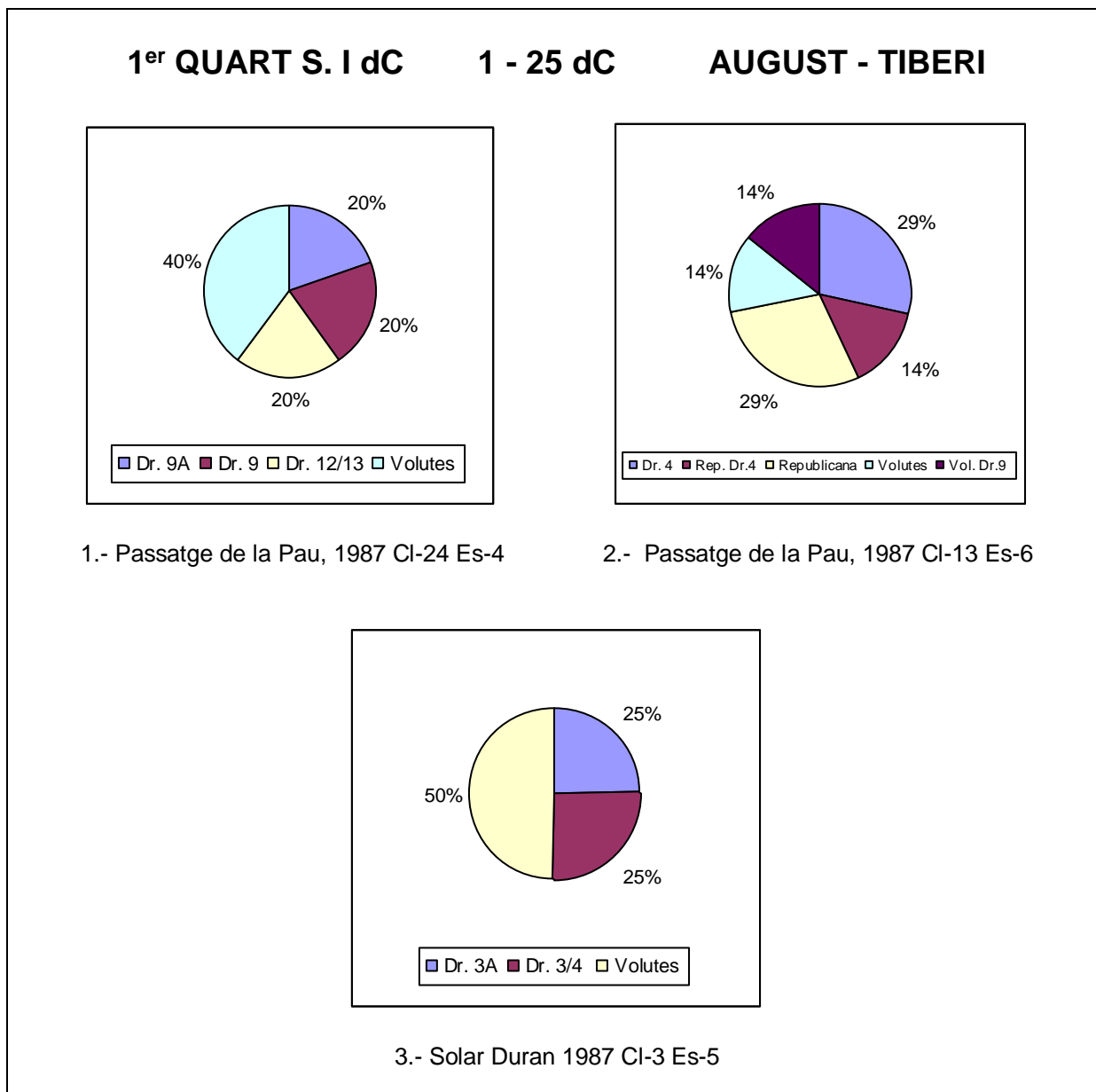

Figura 143. Percentatges segons el grup i el tipus de les llànties procedents de contextos estratigràfics

PRIMERA MEITAT DEL S.I dC 1 – 50 dC (Fig. 144)

Els estrats documentats corresponents a aquest primer cinquanta anys del S.I dC són, en primer lloc, l'estrat 99 de l'excavació del carrer Lladó 45-53 de l'any 1985 que ens ofereix un total de nou llànties. El primer fragment (80 EST) correspon a una tipologia associada de la forma Dressel 3, es documenta també una forma Dressel 9A (142 EST), un tipus Dressel 9 (208 EST), sis fragments a llànties de volutes (1015 EST, 1016 EST, 1017 EST, 1018 EST i 1019 EST) i finalment un fragment identificat dins del grup de disc (1485 EST). El els materials que formen el context estratigràfic ho trobem les formes de Campaniana B Lamboglia 1 amb una cronologia de final de producció del 25 aC, una Lamboglia 4 de finals

del tercer quart del S.I aC, una Lamboglia 5 de finals de S.I aC, així com una Lamboglia 5/7 de mateixa cronologia. Les formes de TSI God. 7 (30 – 10 aC) i God. 26 amb una datació final de la seva producció entre el 30 i el 50 dC, parets fines Mayet d'època d'August (formes II, V i XII) i àmfores Dressel 7/11 i Dressel 2/4 amb una cronologia entre finals del S.I aC i durant tot el S.I dC i, una Pascual 1 amb marca (COMAS, 1997, 21) d'entre el 50 aC i el 25 dC. Serà doncs la TSI qui ens marca un horitzó cronològic dins de la primera meitat del S.I dC.

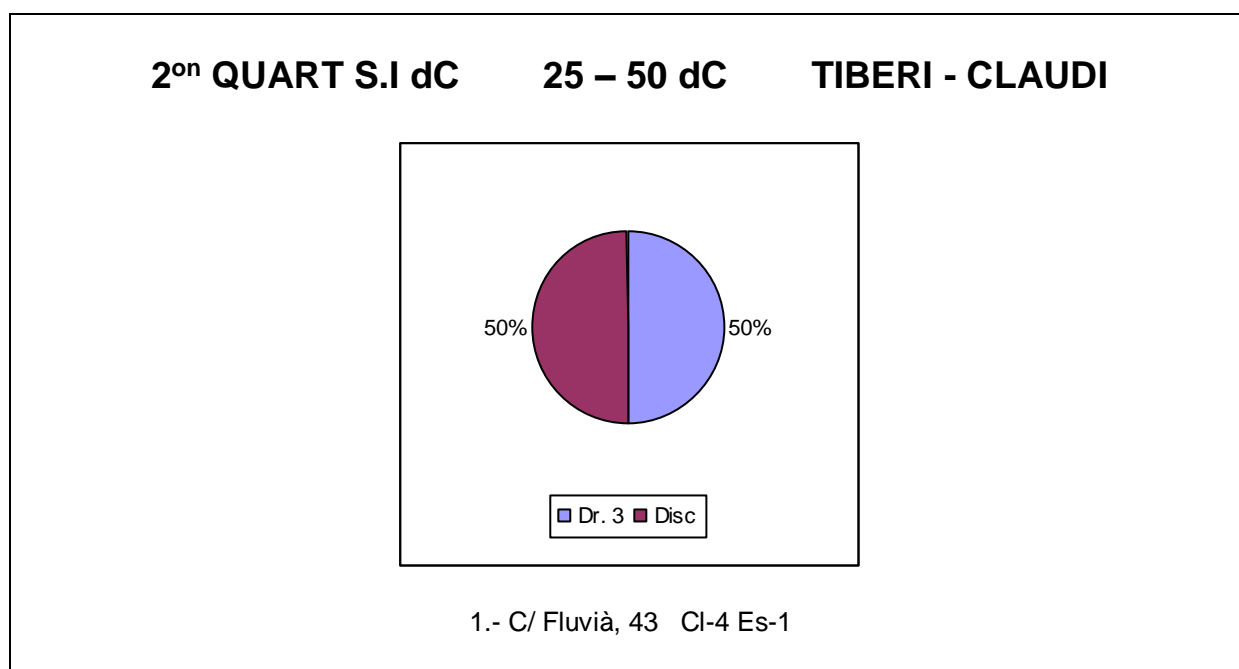
L'element 18 de la cala 2 del solar Duran (1987) és un paviment de terra piconada. Es documenten nou fragments de llàntia (Làm. 89): una Dressel 4 (63 EST) i vuit fragments de llàntia de volutes: 8447 EST, 448 EST, 669 EST, 670 EST, 671 EST, 672 EST, 673 EST i 674 EST). El context estratigràfic està format per informes de Campaniana A, TSI de la forma God. 28 (1 – 30 dC), fragments informes de parets fines i de TSS. Ceràmica comuna africana de la forma Ostia II, 306 amb un inici de producció d'època de Tiberi i que perdura fins a mitjans del S.II dC, àmfores Dressel 1A (120 – 80aC) i Pascual 1 (50 aC – 25 dC). Aquests materials ens situen doncs, dins de la primera meitat del S.I dC.

L'estrat 179 de l'excavació de la plaça Font i Cussó 1995 correspon al cobriment d'una claveguera (EI-182) i on es documenta un total de divuit exemplars de llànties (Làm. 80). El primer d'ells és una llàntia de tipologia associada Dressel 4, dos fragments de Dressel 9 (167 EST i 168 EST), una Deneauve VI B (247 EST) i catorze fragments de llànties de volutes (del número 477 EST al 489 EST). El context estratigràfic ens ofereix TSI amb les formes del servei Haltern II i Godineau 31 (1 – 40 dC). TSS Drag. 24/25, 29B, (formes totes elles de la primera meitat del S.I dC), Ritterling 8. Parets fines Mayet XXXV, II/III, XXXIII/XXXV, LIV (de mitjans S.I dC). Ceràmica comuna africana Ostia II,303, Ostia II,306 i Ostia II,302, amb diferents moments d'inici de producció però totes elles dins de la primera meitat del S.I dC. Referent a les àmfores, hi ha formes Pascual 1, Dressel 7/11 i un pivot d'una Dressel 2-4 amb la marca CAQ (COMAS, 1997, 51).

L'estrat 1 del quadre 21 procedent de l'excavació de la via Augusta 22-24 (Hisenda) de l'any 1985 és considerat com el nivell d'amortització de l'habitació apareguda en el quadre 4. Hi comptabilitzem un total de set llànties (Làm. 87) que corresponent a una Dressel 4 (58 EST), dos Dressel 9 (169 EST i 170 EST) i quatre fragments de llànties de volutes (538 EST – 541 EST). El context estratigràfic està format per fragments informes de campaniana B, TSI, TSS i àmfora. La única ceràmica amb forma és un tipus Mayet XVIII de parets fines datat entre August i Tiberi.



Figura 144. Percentatges segons el grup i el tipus de les llànties procedents de contextos estratigràfics

TERCER QUART DEL S.I dC 50 – 75 dC (Fig.145)

La Cisterna del carrer Lladó excavada l'any 1976 es un conjunt tancat datat en època de Neró (MADRID, 1997, 27-31). S'hi documenten quaranta-tres fragments de llànties (Làm. 87 i 100) dels quals un correspon a una Dressel 9C (144 EST), tres pertanyen al tipus Dressel 9 (171EST, 172 EST i 173 EST). Un fragment al tipus Dressel 14 (257 EST), un fragment al tipus Dressel 14 o 15 (256 EST) i un a la tipologia associada del tipus Deneauve IVC (325 EST). Un fragment corresponent al tipus Dressel 18 (1041 EST), així com un altre al tipus Dressel 27 (1105 EST) i dos fragments amb marca als números 1518 EST i 1562 EST. Els fragments de llànties de volutes són nombrosos i corresponen als números: 345 EST, 350 EST, 365 EST, 372 EST, 404 EST, 405 EST, 417 EST, 432 EST, i del número 545 EST fins al 565 EST. Finalment, tres fragments al grup de disc amb els números 1155 EST, 1353 EST i 1354 EST. L'estrat III de l'excavació duta a terme al carrer Barcelona, 10 (també coneguda com a Can Planas) correspon al nivell de l'amortització de la *domus* que s'hi va trobar. Per al nostre estudi comptabilitzem quinze fragments de llànties (Làm. 89). Un correspon a una Dressel 9 (190 EST), un altre a una Dressel 14 (248 EST), onze fragments a llànties de volutes (433 EST, 434 EST, 435 EST, 436 EST, 601 EST, 602 EST, 603 EST, 604 EST, 605 EST, 606 EST, 607 EST i 608 EST). Dos fragments a llànties de disc (1183 EST i 1184 EST). El material que aparegué en el context estratigràfic no fou molt nombrós, fragments informes de ceràmica Campaniana, de TSI, de parets fines i de TSA, sent aquesta última producció, amb el seu inici, la que ens dóna la datació d'aquest estrat.

DARRER QUART DEL S.I dC 75 -100 dC (Fig. 146-150)

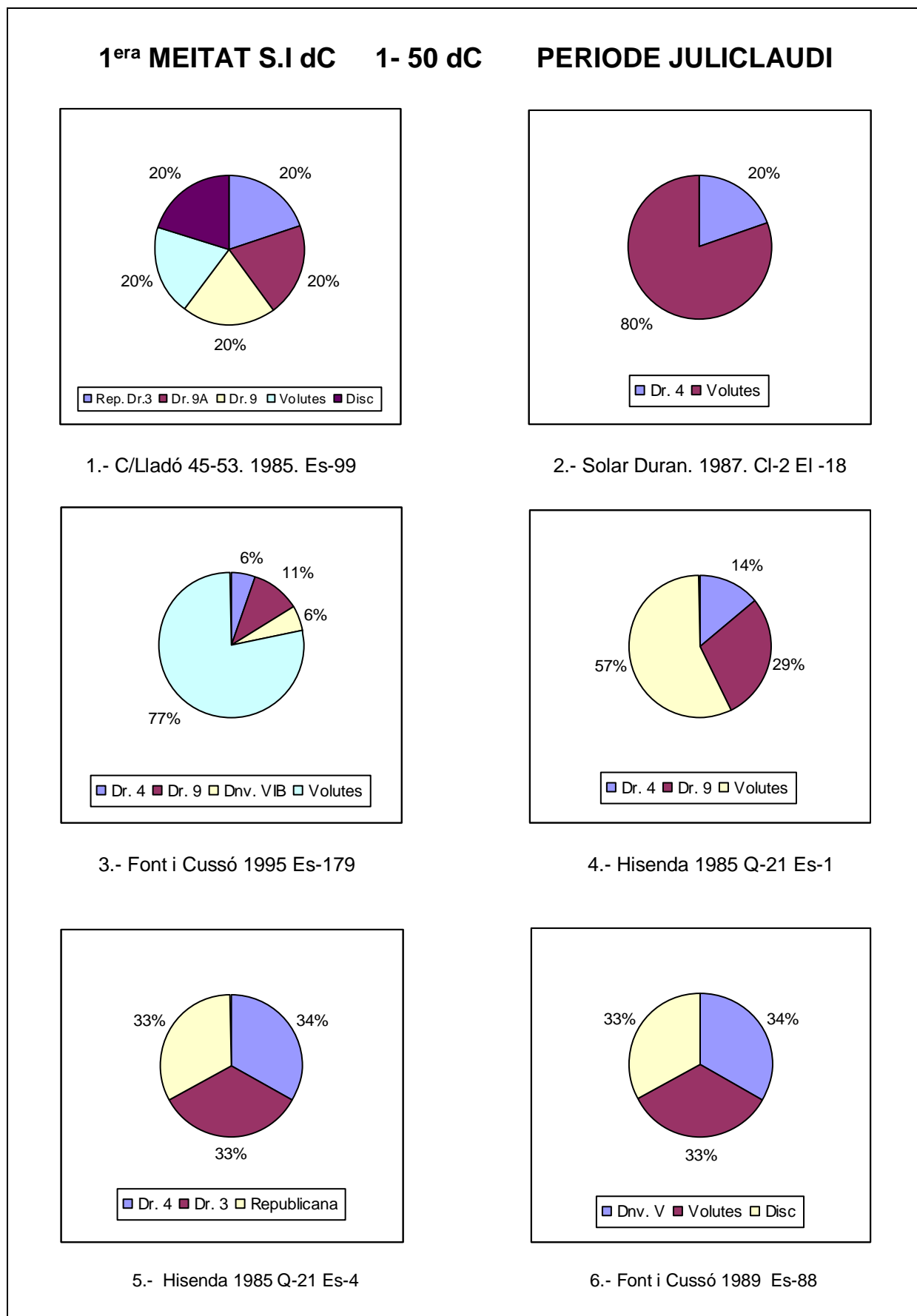
L'estrat 51 provinent de l'excavació del carrer Lladó 45-53 de l'any 1985 (Làm. 88) és considerat com un estrat de reompliment. Presenta dotze fragments de llànties, dos dins del grup de les llànties republicanes (132 EST, 133 EST), un fragment de volutes - Dressel 9 (327 EST), sis fragments de volutes (358 EST, 393 EST, 1008 EST, 1009 EST, 1010 EST, 1011 EST, 1172 EST) i tres fragments de disc (1482 EST, 1483 EST), un d'ells amb marca (1483 EST). Si analitzem cronològicament els materials del context ens trobem amb formes de TSI amb una cronologia del 15 aC (formes God. 15, 27, 16 i 17) fins al 30 dC (God. 28 i 26), TSS amb una datació del 15 dC (Drag. 24/25) com a més antiga i fins al 90 dC per la forma Drag. 29. La TSA Lamboglia 4/36 A amb un inici de producció al voltant del 60 dC, les àmfores Pascual 1 del 50 aC fins al 25 dC, i una Dressel 21-22 del S.I aC queden fora del material per afinar una cronologia, mentre que les parets fines també semblen confirmar aquest moment de finals del S.I dC amb les formes Mayet XXXVII, XLV i XLVII (PUERTA, 1989, 59). L'estrat 104 de la mateixa excavació formava l'amortització d'una claveguera. Presenta tres fragments de llàntia (Làm. 88, 101 i 102), dues Dressel 4 (64 EST i 65 EST)



Figura 145. Percentatges segons el grup i el tipus de les llànties procedents de contextos estratigràfics



Figura 146. Percentatges segons el grup i el tipus de les llànties procedents de contextos estratigràfics

així com un fragment de llàntia de volutes (369 EST). Els materials del seu context foren estudiats i datats per Madrid (MADRID, 1997, 51) en època Flàvia. L'estrat 114 també pertanyent a l'excavació del carrer Lladó 45-53 (Làm. 88, 101 i 102) correspon a un estrat d'amortització d'una claveguera dins del període Flavi (MADRID, 1997, 45-49; MADRID 2005, 64-69). Nosaltres hi documentem fins a trenta-cinc fragments de llànties. Un fragment correspon al tipus Dressel 2/3 (34 EST), dos fragments a la forma Dressel 4 (66 EST i 67 EST) així com un fragment del grup republicà però assimilable a una Dressel 4 (89 EST). Tres fragments de llànties corresponents a Dressel 9 (184 EST, 188 EST i 209 EST), una llàntia Dressel 12/13 (232 EST), un altre fragment del tipus Dressel 14/15 (259 EST), un llàntia de volutes però amb una tipologia associada a una Dressel 9 i vint-i-dos fragments de volutes (368 EST, 408 EST, 415 EST i del número 579 EST fins al 596 EST). Finalment, comptabilitzem tres fragments de llànties de disc amb els números 1357 EST, 1358 EST i 1359 EST.

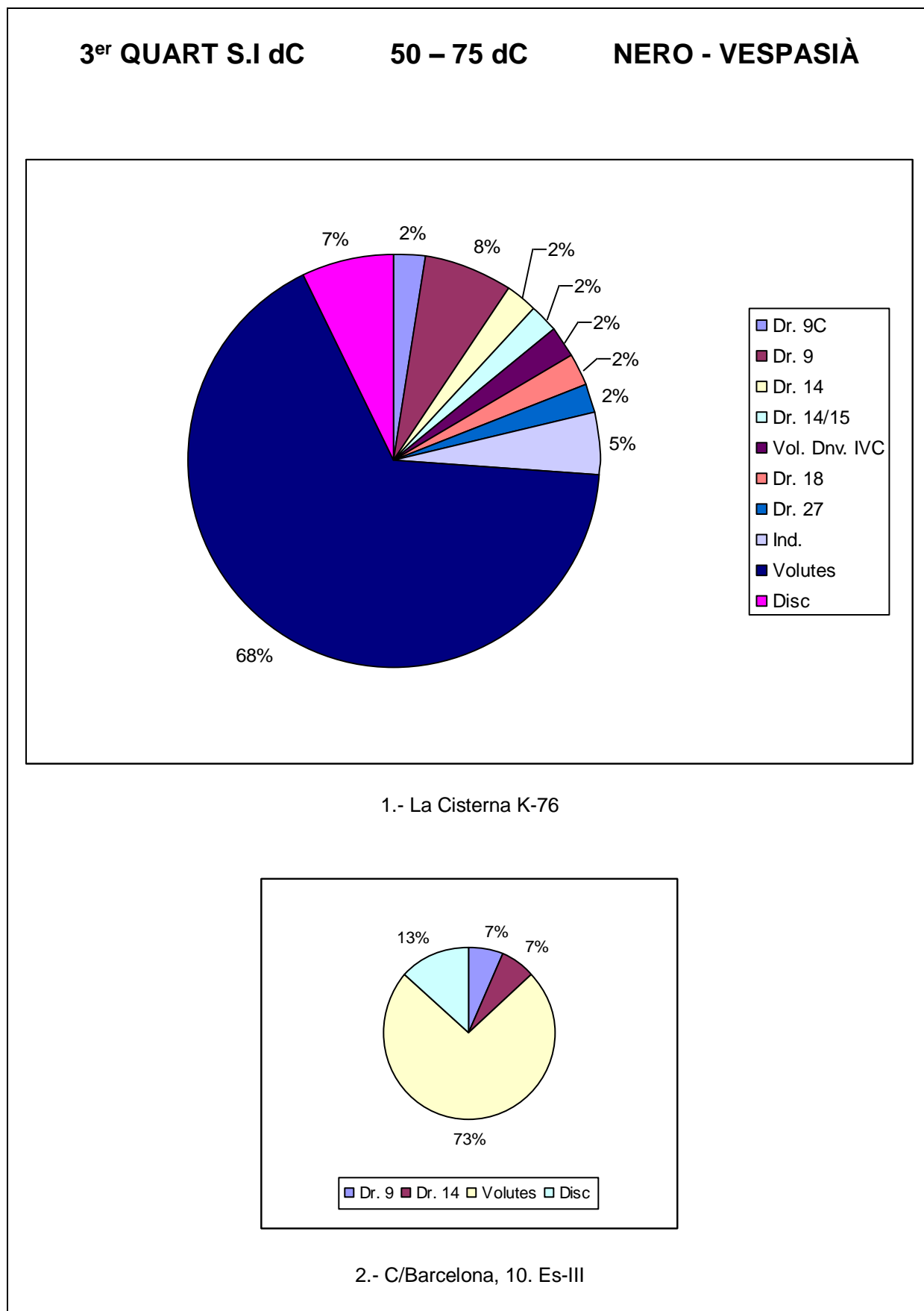
L'estrat 123 (Làm. 88) s'interpreta com un estrat d'amortització dels dipòsits de la zona industrial de la *domus*, així com del *cardo*, amb una datació d'època de Domicià. (MADRID, 2005, 70-75) i relacionat amb els estrats 60, 63, 70, 72, 90, 108, 123 i 124. S'hi documenten vuit exemplars de llànties, amb el número 178 EST una llàntia de la forma Dressel 9, un fragment del tipus Dressel 12/13 (234 EST), tres fragments de llànties de volutes (357 EST, 367 EST i 570 EST). Una llàntia del tipus Loeschcke VIII A (1514 EST), un fragment de llàntia de disc (1355 EST) i una llàntia indeterminada (1560 EST). Finalment, l'estrat 108 de l'excavació del carrer Lladó 45-53 presenta una cronologia d'època de Domicià (MADRID, 2005, 70-75) i on hi documenten dos fragments de llànties. Amb el número 177 EST una llàntia de la forma Dressel 9, i amb el número 1356 un fragment corresponent a una llàntia de disc.

Els materials procedents de l'excavació del conducte d'Aigües foren estudiats per Comas pel que fa a les àmfores (COMAS, 1985), les parets fines per Puerta (PUERTA, 1989, 57) i finalment, les ceràmiques africanes per Aquilué (AQUILUE, 1987, 86) qui data l'amortització d'aquest reompliment en època Flàvia. Es documenten vint-i-sis llànties. Un fragment correspon a un informe de grup republicà (119 EST), dos fragments a llànties del tipus Dressel 9 (205 EST i 215 EST); el número 245 EST al tipus Deneauve VE, el tipus Dressel 14 es troba representat per el número 250 EST. Una base de Firmalampen amb el número 1491 EST. Un fragment correspon a la tipologia associada Dressel 9, quinze fragments al grup volutes (374 EST, 376 EST, 406 EST, 418 EST, 428 EST, 429 EST, 430 EST, 451 EST, 452 EST i del número 463 EST fins al 468 EST). Finalment, quatre fragments de llàntia de disc corresponents del número 1190 EST fins al 1193 EST.

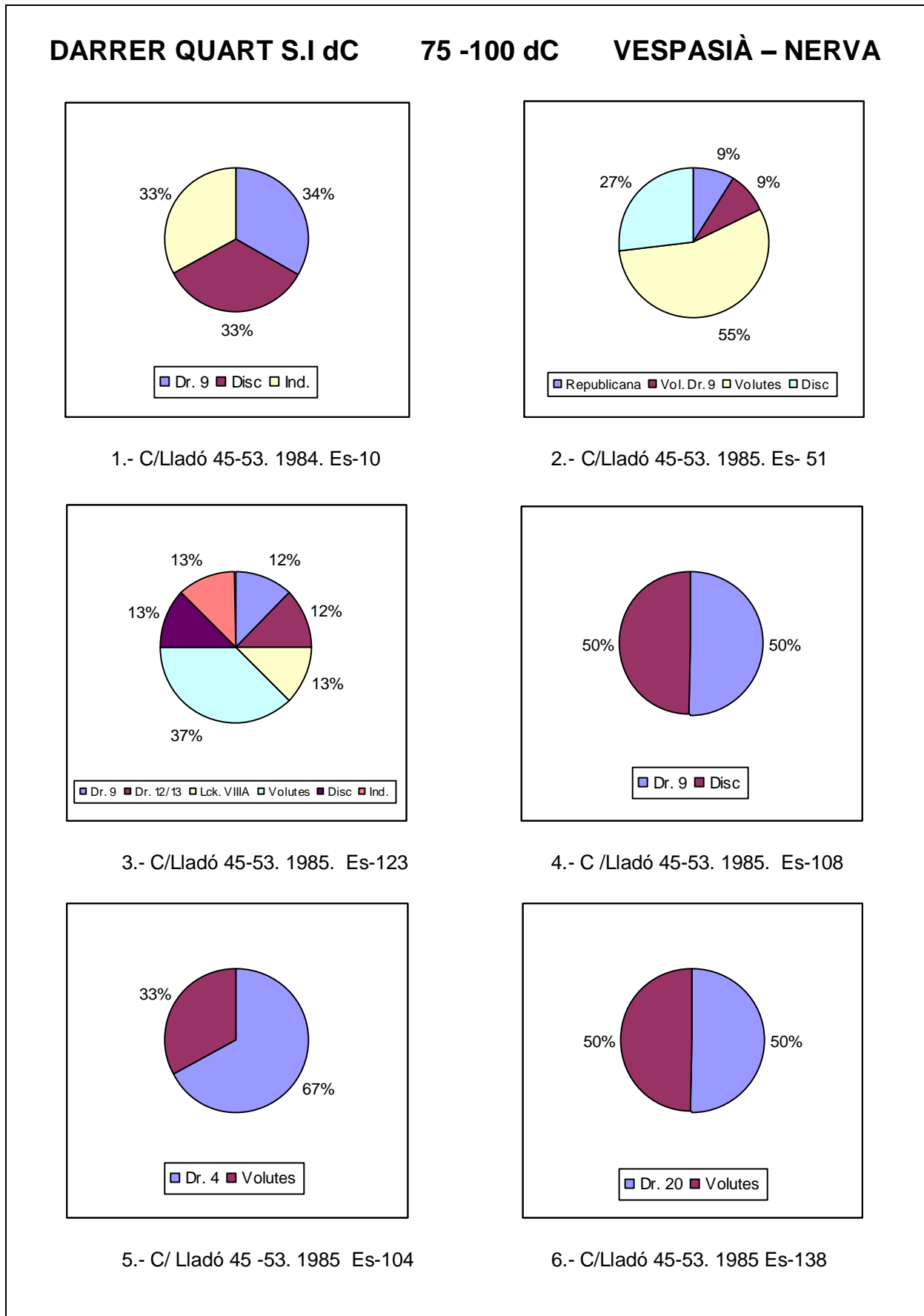

Figura 147. Percentatges segons el grup i el tipus de les llànties procedents de contextos estratigràfics

L'estrat 17 de l'excavació de la Plaça de l'Oli, 8 efectuada l'any 1984 correspon a un estrat d'amortització d'un carrer romà. Nosaltres documentem dotze llànties (Làm. 92). La primera d'elles una Dressel 3 amb el número 38 EST, seguida tipològicament d'una Dressel 9 (197 EST) i una llàntia indeterminada (1554 EST). La resta són fragments de llànties de volutes amb els números: 609 EST, 610 EST, 611 EST, 613 EST, 613 EST, 886 EST, 887 EST, 888 EST i 889 EST. El nivell est de l'excavació del carrer de l'Oli, 16 feta l'any 1985 correspon a un estrat de reompliment. Es documenten dotze fragments de llànties (Làm. 95). Amb el número 241 EST un fragment corresponent a una Dressel 12/13, una Dressel 20 amb número 1101 EST, un fragment de llàntia del grup de les Firmalampen amb el número 1506 EST, dos fragments de llànties de volutes (984 EST i 985 EST) així com set fragments de llànties de disc (1111 EST, 1118 EST, 1135 EST, 1171 EST, 1456 EST, 1457 EST i 1458 EST). El material que data l'estrat és la forma Lamboglia 1 de TSA amb una cronologia a partir del 80 dC i la forma de ceràmica comuna Ostia II,312 d'inicis d'època Flàvia.

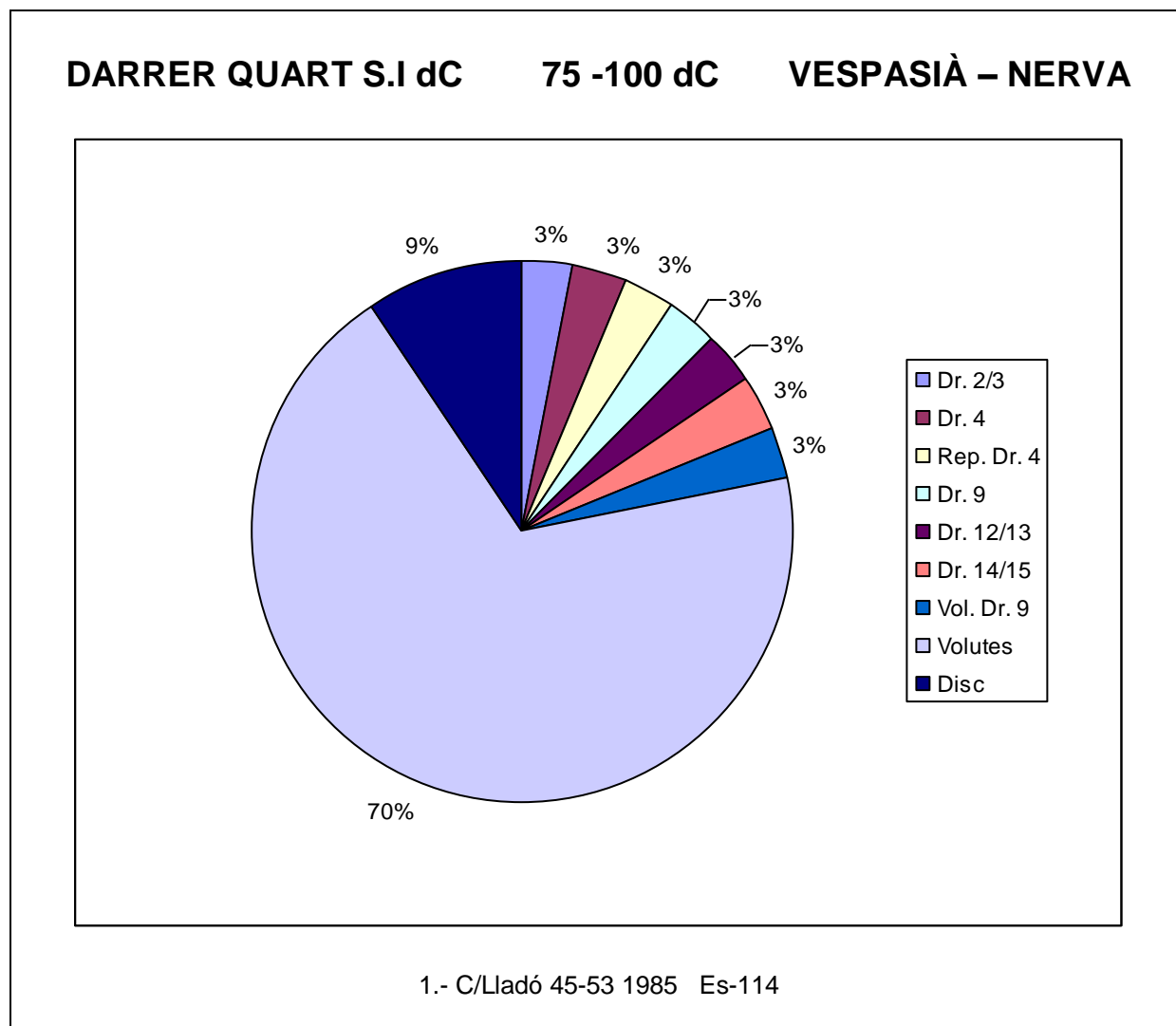

Figura 148. Percentatges segons el grup i el tipus de les llànties procedents de contextos estratigràfics

L'estrat 54 de l'excavació de la Torre Vella de l'any 1982 és l'estrat d'abandonament de la rerabotiga de la taberna A. Hi documentem tretze fragments de llànties (Làm. 94), una Dressel 9 (199 EST), una Dressel 14 (252 EST), tres fragments de llàntia de volutes (352 EST, 360 EST i 695 EST), sis fragments de llàntia de disc (1144 EST, 1151 EST, 1404 EST, 1405 EST, 1406 EST, 1407 EST) i dos fragments de grup indeterminat (1520 EST i 1545 EST) amb marca. Els materials del context estratigràfic foren estudiats, en el cas de la TS per Madrid (MADRID, 1997, 71) i la TSA per Aquilué (AQUILUE, 1987, 35) qui varen establir una datació durant el regnat de Domicià. L'estrat 136, també procedent de la Torre Vella (1982), és l'estrat d'abandonament de la Taberna C (Làm. 95). Es documenten quatre fragments de llàntia, dos corresponents al tipus Dressel 14 (249 EST i 253 EST), un fragment d'una llàntia de volutes (697 EST) i un altre a una llàntia de disc (1408 EST). L'estrat es datat en època de Domicià (MADRID, 2005, 87) gràcies als materials de TSA. L'estrat 85 de la cala B de l'excavació del Solar Duran (1987) s'interpreta com un reompliment d'empremtes de *dolia*. Hi documentem cinc fragments de llànties (Làm. 89) corresponents a tres llànties del grup de volutes (665 EST, 666 EST i 667 EST) i dues del grup de disc (1108 EST i 1165 EST). El context estratigràfic consta de fragments informes de campaniana B, una forma God. 27 de TSI (15 aC – 15 dC), parets fines Mayet XXXVII (d'època de Tiberi), àmfores Laietana 1 i una possible Brindisi (COMAS, 1997, 83) i ceràmica comuna africana de les formes Lamboglia 10, Ostia III, 324 i Ostia III, 332 (a partir d'època Flàvia fins a mitjans S.II dC). L'estrat per tant, el situem a finals del S.I dC. En l'estrat 5 de la cala 12 hi documentem trenta-cinc fragments de llàntia (Làm. 90). Amb el número 147 EST una Dressel 9C, tres Dressel 9 (179 EST, 182 EST i 183 EST), una Dressel 14 (EST), un fragment que s'identifica entre una Dressel 14 i 15 (258 EST), tres Dressel 9 de tipologia associada (314 EST, 315 EST i 316 EST), vint-i-cinc fragments de llànties classificades dins del grup de volutes (344 EST, 362 EST, 364 EST, 407 EST, 409 EST, 446 EST, 861 EST i del número 642 EST al 664 EST) i finalment, un fragment de llàntia de disc (1159EST). El context arqueològic que forma l'estrat ens ofereix una Lamboglia 7 de Campaniana B, TSI God. 26 (15 aC – 60 dC), TSS Drag. 18, 24/25, 27, 29 i 30, totes elles entre el període de transició (60-80 dC) i decadència (80-120 dC), parets fines de la forma Mayet XXXIV (Claudi – Neró), àmfores Maña B3, Pascual 1, Dressel 7/11, Dressel 2/4 (amb una cronologia de tot el S.I dC) i Pelichet 46. Finalment, ceràmica comuna africana de les formes Lamboglia 10B (Finals del S.I dC), Ostia II, 303 (de Tiberi fins a mitjans del S.II dC) i Ostia III,332 amb una cronologia d'inici de producció a l'època de Trajà. L'estrat 12 de la cala 30 també del solar Duran (1987) correspon a l'estrat que cobria una claveguera. Només s'hi documenten dos fragments de llànties sense tipologia (Làm. 89), un fragment (543 EST) correspon a una llàntia de volutes, mentre que el número 1503 EST a una Firmalampen.

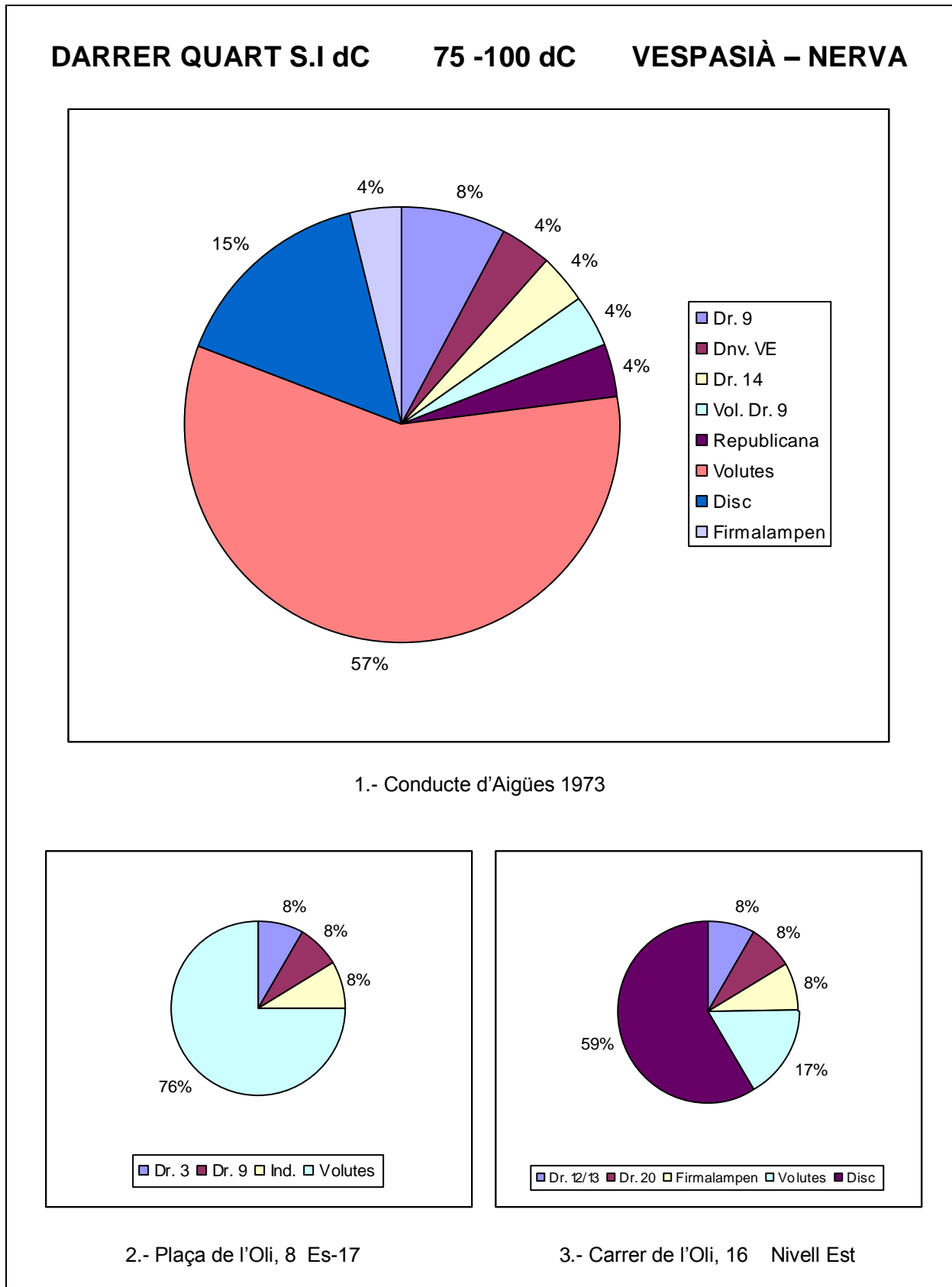

Figura 149. Percentatges segons el grup i el tipus de les Llàntries procedents de contextos estratigràfics

L'estrat 599 de Font i Cussó 1998 s'interpreta con un estrat de reompliment del *cardo* i dels àmbits 1 i 4. Hi comptabilitzem tres llànties (Làm. 86). La primera d'elles és una Dressel 11 (228 EST) així com dos llànties de la forma Dressel 20 (1095 EST i 1096 EST). La ceràmica que forma el context estratigràfic són: campaniana A de la forma Lamboglia 5 (fins al 50/40 aC), campaniana B amb els tipus Lamboglia 1 (fins al 25 aC) i 5 (finals del S.I aC), TSS de la forma Drag. 18b (fins al 60 dC) i 27 (40 – 120 dC), TSA Lamboglia 20 (finals del S.I dC – S.II dC), ceràmica comuna africana Ostia II,303 (des de Tiberi fins a la primera meitat del S.II dC), Ostia II, 302 (Finals S.I aC – 1 ½ S.II dC), Ostia III, 332 (Trajà – ½ S.II dC), Ostia III,324 (dels Flavis a ½ S.II dC) i Lamboglia 10B (finals S.I dC). Parets fines de les formes Mayet XXXII (Claudi/Neró – Flavis) i XXXIII (Tiberi), així com àmfors Pascual 1, Dressel 2/4 (finals S.I aC – S.I dC) i Richborough 527 de finals del S.I aC i durant tot el S.II dC, arribant inclús fins al S. V dC. L'estrat 613 de la mateixa excavació s'interpreta com un estrat de possible utilització de l'àmbit 4 i que ens oferí només dos fragments de llàntia (Làm. 86), una del grup de les volutes (378 EST) i un fragment de llàntia de disc (1470 EST).

L'estrat 659 de l'excavació de Font i Cussó 1998 és un estrat de reompliment de finals del S.I dC. Hi comptabilitzem vuit fragments de llàntia corresponents a diferents tipus (Làm. 86). Amb el número 1046 EST una llàntia Dressel 19, una Dressel 20 (1097 EST), un llàntia de tipologia associada Dressel 20 (1180 EST), tres fragments de llànties de disc (1471 EST, 1472 EST i 1473 EST), un individu del grup de les Firmalampen amb el número 1507 EST i un fragment indeterminat amb marca (1530 EST). En el context estratigràfic hi documentem fragments informes de TSI, TSA, parets fines i àmfors, així com les següents formes de TSS: Drag. 29 (10 – 90 dC), 37 (60 – 150 dC) i Ritterling 8 (30 – 60 dC), Drag. 29 de TSH. Referent a la ceràmica comuna africana es documenten els tipus Ostia II,312 (Flavis – 2 ½ S.II dC), Ostia III,332 (Trajà – 2 ½ S.II dC) i la forma Lamboglia 10B (Finals del S. I dC).

De l'excavació de la plaça Assemblea de Catalunya (1988) l'únic estrat que ens ofereix un conjunt de llànties amb les suficients característiques morfològiques per ser estudiat de forma individualitzada és l'estrat 21/24 (Làm. 38). Són deu fragments que corresponen a llànties de volutes, així com una llàntia del tipus Ricci F (2 EST). No es documenta cap marca, però sí decoració en el disc amb diversos motius iconogràfics (387 EST, 354 EST i 361 EST). La resta són fragments informes: 459 EST, 460 EST, 461 EST, 462 EST, 712 EST i 713 EST. La datació més antiga que ens ofereix la TSI d'aquest estrat ens bé donada per la forma God. 18 i 27, amb uns inicis per les dues formes del 15 aC, mentre que la datació més moderna ens és oferta per la forma God. 20, on la seva subvariant c ens porta fins al 75 dC. Pel que fa a la TSS, les formes Drag. 17, 18 i 15/17 ens ofereixen una cronologia de final de producció del 60 dC. Les parets fines ens indiquen una marc cronològic similar representat per la forma Mayet XXXV, d'entre Tiberi/Claudi fins a finals del

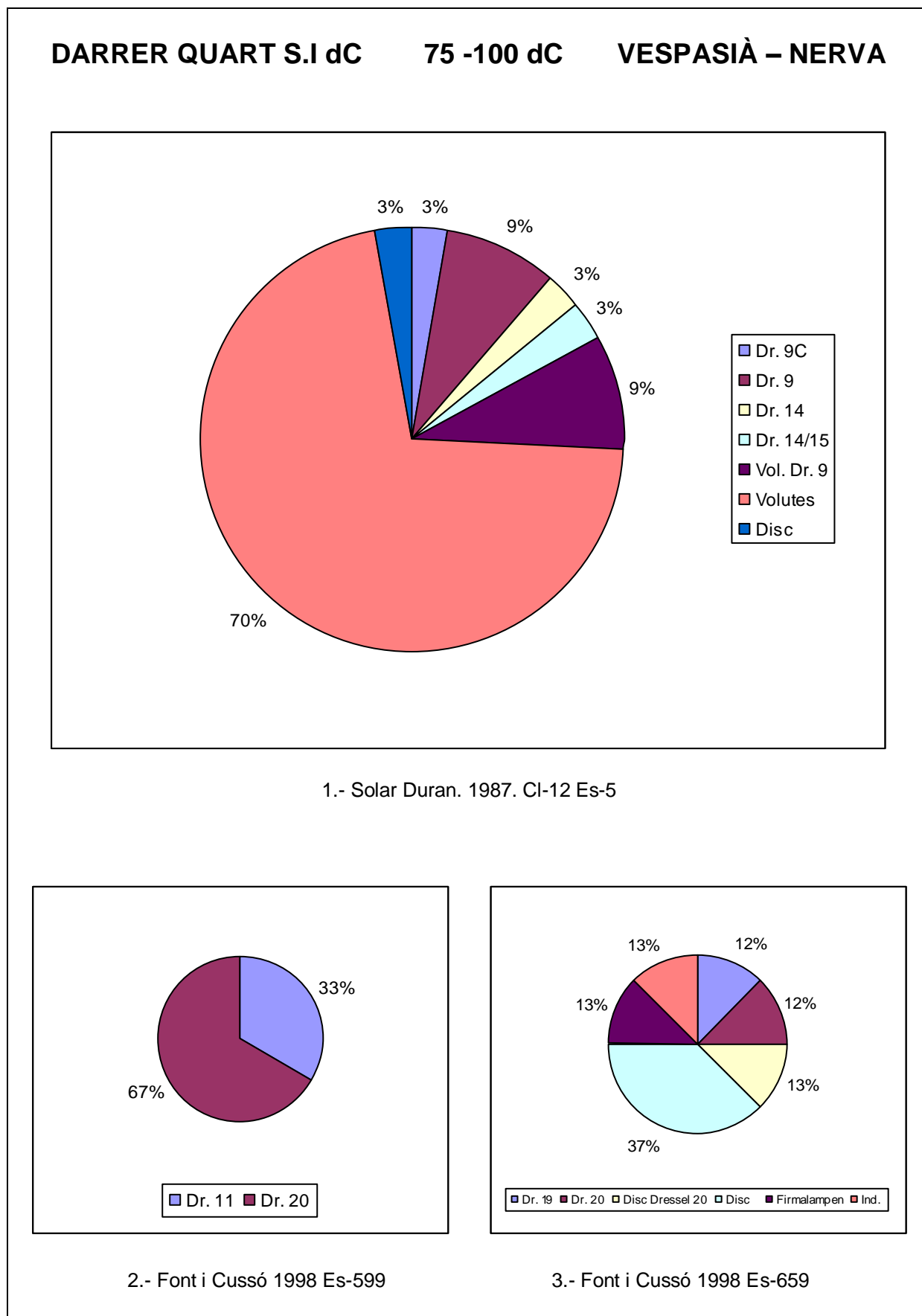
S.I dC i més concretament, la forma Mayet XXXIV des d'August fins als Flavis. La ceràmica comuna africana ens dibuixa un panorama similar, amb tipus que comencen la seva producció durant el S.I dC com la Hayes 23A o la forma Ostia II, 302. Les àmfors però, una Pascual 1 i una Dressel 1B, són materials més antics, amb un final de circulació situat sobre el 25 dC. Ens trobem doncs, davant d'un estrat considerat de reompliment d'època Flàvia.

L'estrat 12 de la cala 7 procedent de l'excavació de la via Augusta, 9 (Hospital) duta a terme l'any 1989 ens va oferir només dos fragments de llàntia (Làm. 93) que corresponen a un fragment de tipologia associada Dressel 9 (291 EST) i un fragment de llàntia de volutes (384 EST). El context estratigràfic estava format per fragments informes de TSI, parets fines, ceràmica comuna ibèrica i itàlica. Formes Lamboglia 27 (S.III – 50/40 aC) de campaniana A, TSS dels tipus Drag. 27 (40 – 80 dC) i 37 (60 – 150 dC), ceràmica comuna africana Ostia II,306 (Tiberi – ½ S.II dC) i una moneda de Claudi de la seca de Roma.

SEGONA MEITAT DEL S.I dC 50 -100 dC Fig. (151)

Analitzem aquí dos estrats corresponents a aquest període cronològic. El primer d'ells és l'estrat 548 de l'excavació de Font i Cussó 548 és considera de reompliment de l'habitació número 2. S'hi documenten sis llànties (Làm. 83), un fragment correspon al tipus Dressel 4 (68 EST), un altre (192 EST) a una llàntia Dressel 9, un fragment al tipus associat Dressel 9 (276 EST) i tres llànties al grup de les volutes (490 Est – 492 EST). La resta dels materials que formen el context estratigràfic corresponen a fragments informes de campaniana B. TSI de les formes Consp. 12, 13, 22, 18,14,22, 38. TSS Drag. 15/17, 35, 36, 27c, 18b, 29, 37. Parets fines Mayet II, III, IV, XXXIV, XXXVII, XII. Ceràmica comuna africana Ostia II,303 (des de Tiberi fins a la 1 ½ S.II dC), Ostia II, 312 (Flavis – ½ S.II dC) i Lamboglia 10B ja de finals del S.I dC. Àmfors Pascual 1 amb la marca *PORCI*, Laietana 1, Dressel 28, Dressel 1C (itàlica) i Dressel 12.

L'estrat 662 de l'excavació de Font i Cussó 1998 és un estrat de reompliment que ens oferí quatre llànties (Làm. 85). Una del tipus Dressel 9 (226 EST) i tres del grup de les volutes (999 EST, 1000 EST i 1001 EST). El context estratigràfic està format per TSS de les formes Drag. 37 (60 – 150 dC), 27 (40 – 120 dC), parets fines de les formes Mayet II (fins al primer quart del S.I aC) i XXXIV (Claudi – Neró) així com per àmfors Lamboglia 2 (100 – 50 aC), Dressel 2/4 (Finals S.I aC – S.I dC) i Dressel 7/11 amb la mateixa cronologia que l'anterior. La ceràmica comú africana serà la que ens dóna una data per la formació de l'estrat dins de la segona meitat del S.I dC gracies a la forma Ostia III,332 (Trajà – 2 ½ S.II dC) i a la Lamboglia 10B (de finals del S.I dC).



Figura 150. Percentatges segons el grup i el tipus de les llànties procedents de contextos estratigràfics



Figura 151. Percentatges segons el grup i el tipus de les llànies procedents de contextos estratigràfics

PRIMER QUART DEL S. II dC 100 – 125 dC (Fig. 152)

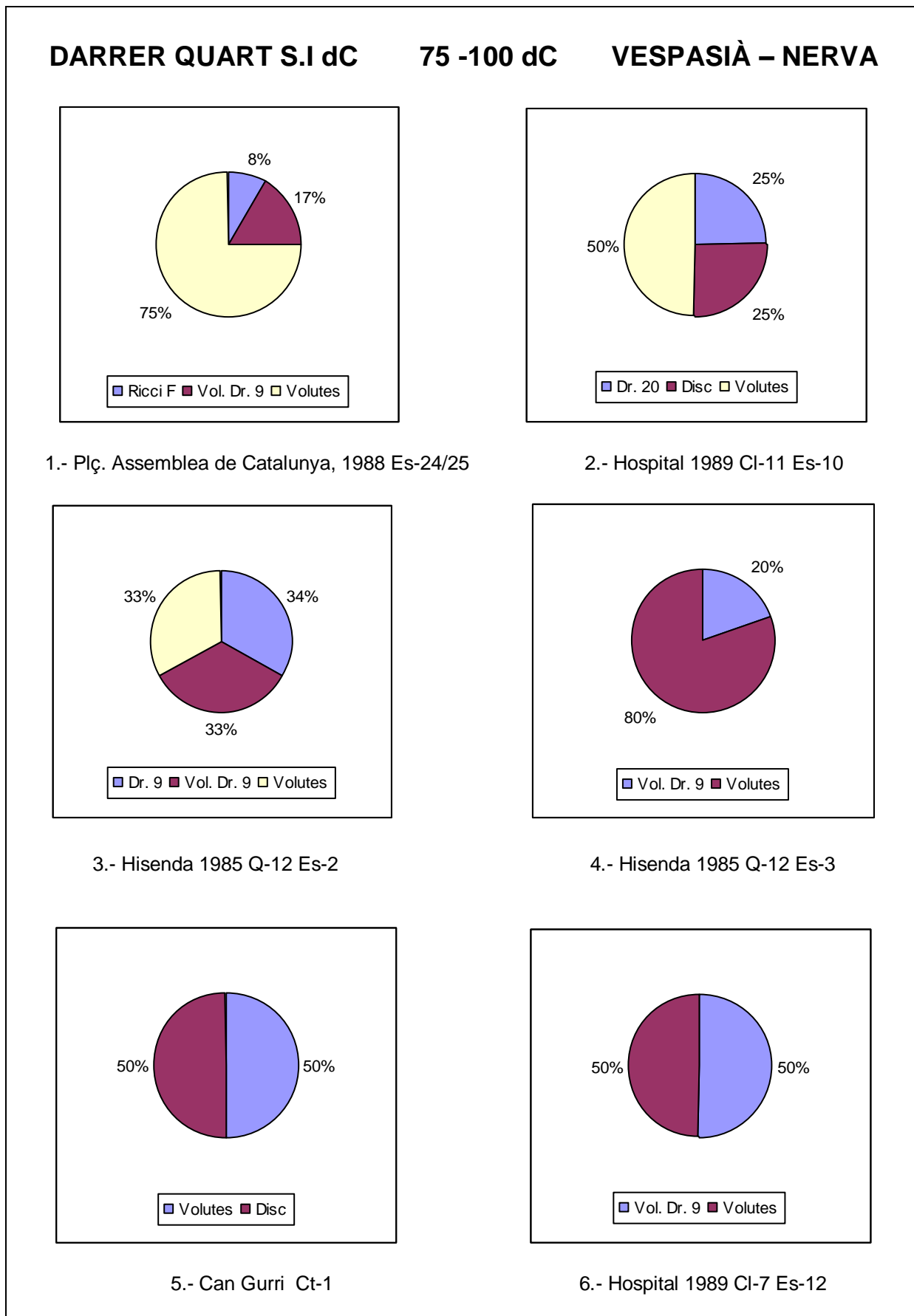
Els estrats que corresponen a aquest marc cronològic són, en primer lloc, l'estrat 1 provinent de l'excavació del carrer Fluvià 23 duta a terme l'any 1985 és interpretat com un nivell de reompliment del primer quart del S.II dC. Es documenten tretze llànies de diferents tipus (Làm. 79). Amb el número 239 EST una Dressel 12/13, dels números 722 EST al 731 fragments de llànies de volutes, així com dos fragments de llànies de disc (1133 EST i 1154 EST). El context estratigràfic ens ofereix divers material, Campaniana B amb una Lamboglia 1, TSI de la forma God. 26, TSS vària (Drag. 16, 15/17, 18, 24/25) amb formes però, del període de decadència i tardà: Drag. 30, 29 i 27 amb una cronologia final entre el 80 i el 100 dC i la forma Drag. 35 amb una cronologia entre el 60 i 160 dC. Les parets fines amb formes de finals el S.I dC (PUERTA, 1989, 66-67). Es documenta també TSA amb la forma Hayes 34/Lamboglia 6 amb uns inicis de producció situats dins de la primera meitat del S.II dC. i ceràmica comuna africana de les formes Hayes 23 de la primera meitat del S.I dC, així com la forma Ostia II,312 que arriba fins a la segona meitat del S.II dC. L'altre estrat és l'estrat 1 de la cala 10 de l'excavació de la via Augusta, 9 (Hospital) duta a terme l'any 1985 ens oferí dos fragments de llàntia (Làm. 86) corresponents a una Dressel 20 (1049 EST) i a un fragment del grup de disc (1141 EST). El context estratigràfic estava format per informes de parets fines i també de les formes de TSA A Lamboglia 2A (S.II dC), 23B (finals S.I dC – S.II dC), 4/36 (60 dC). I finalment, ceràmica comuna africana del tipus Hayes 23 B (1 ½ S.II dC).

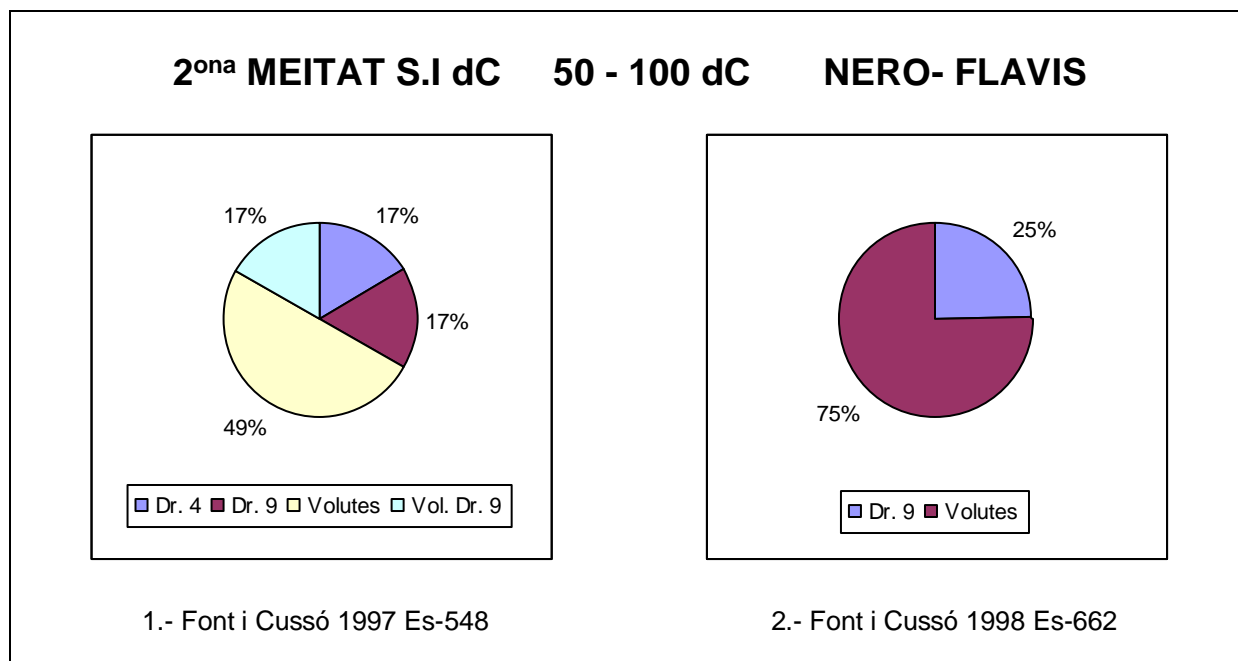

Figura 152. Percentatges segons el grup i el tipus de les llàntries procedents de contextos estratigràfics

PRIMERA MEITAT DEL S.II dC 100 – 150 dC (Fig. 153-156)

D'aquest període cronològic provenen quasi la meitat les llàntries trobades a Badalona. L'estrat 36 de la Torre Vella 1982 és l'abandonament de la taberna A. Hi comptabilitzem quatre fragments de llàntries (Làm. 94), dos fragments de volutes amb els números 961 EST i 962 EST i dos fragments més del grup de disc, amb els números 1146 EST i 1185 EST . La datació de mitjans S.II dC la van oferir els materials africans, amb les formes Lamboglia 2A/Hayes 9A i Lamboglia 20/Hayes 20 (AQUILUE, 1987, 45), ceràmica comuna africana Lamboglia 10A / Hayes 23B, Lamb10B / Hayes 23A, Lamboglia 10 / Hayes 23, Ostia III, 267, Ostia III,332 (AQUILUE, 1987, 46).

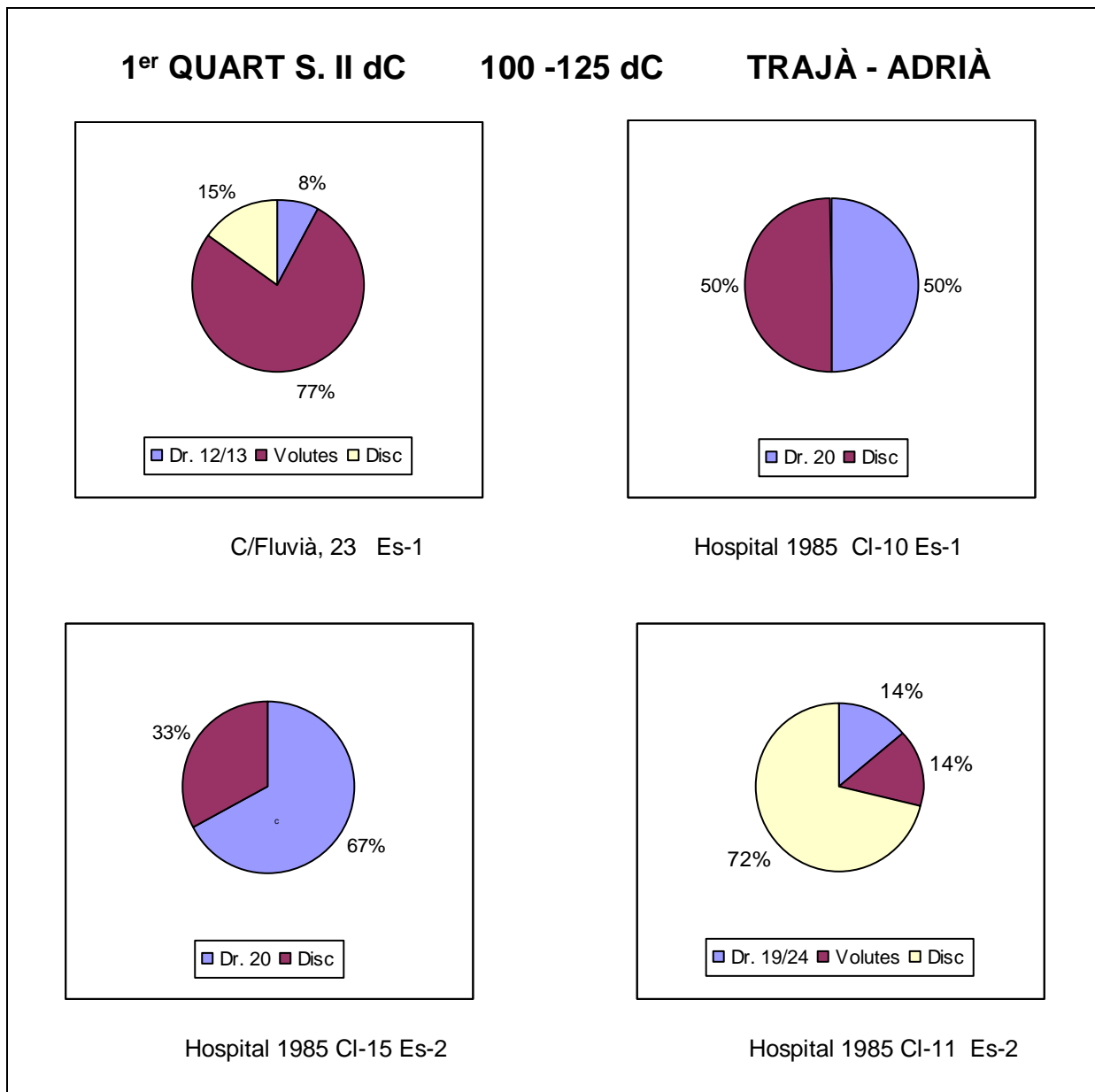

Figura 153. Percentatges segons el grup i el tipus de les llànties procedents de contextos estratigràfics

L'estrat 10 de la cala 25 del Solar Duran (1987) s'interpreta com un estrat de reompliment. Nosaltres hi documentem trenta fragments de llàntia corresponents a les següents formes: quatre individus al tipus Dressel 9 (185 EST i 187 EST), dos llànies de tipologia associada Dressel 9 (280 EST i 300 EST), un fragment a la tipologia associada Dressel 14-16 i finalment, vint-i-cinc fragments de llànies del grup de les volutes. (363 EST i del número 899 EST fins al 922 EST). La datació de l'estrat dins de la primera meitat del S.II dC ens ve donada per la ceràmica comuna africana, amb formes Lamboglia 10A, Ostia II,306, Ostia II,312 i Ostia III, 332. Altre material que forma part del context són formes Lamboglia 2 i 5 de campaniana B, TSI God. 28 i 32, TSS Drag. 29, 37, 18 i 15/17, parets fines Mayet XXXV i àmfores Dressel 1,1C, 7-11 i Pascual 1. L'estrat 1 de la cala 29 de la mateixa excavació, és considerat com un estrat de reompliment. Hi comptabilitzem quatre fragments de llànies (Làm. 91) corresponents a una Dressel 9 de tipologia associada (293 EST) un fragment de llàntia de volutes (924 EST), una Dressel 20 (1082 EST) i un fragment de llàntia de disc (1377 EST). La datació a l'igual que l'estrat anterior ens ve oferta per la ceràmica africana. S'hi troba una forma Lamboglia 4/36 (60 dC – Inicis S.III dC) de TSA A, així com les formes de ceràmica comuna africana Ostia II,306, Ostia II,312, Ostia I,261, Ostia II,302, Ostia III,267, Ostia III,332 i Lamboglia 10A, totes elles entre finals del S.I dC i el S.II dC. Altres materials del context són campaniana A Lamboglia 5, TSI Godineau 28, TSS Drag. 35, 36, 33, 37,15/17, 27, 29,24/25 i àmfores Dressel 1C i Pascual 1.

L'estrat 1 de la cala 33 de l'excavació del solar Duran (1987) es considera com a estrat de reompliment. Es comptabilitza un total de dotze fragments de llàntia (Làm. 91) corresponents a una Dressel 20 (1083 EST), set fragments a llànies de volutes (del número 934 EST fins al 940 EST), tres fragments a llànies de disc (1123 EST, 1391 EST i 1392 EST) i finalment un fragment de Firmalampen (1495 EST). Respecte als materials que formen el context estratigràfic, trobem fragments de campaniana B de la forma Lamboglia 5, TSS Drag. 37,36,18, 29 (aquesta forma amb una cronologia d'entre el 10 i el 90 dC), Ritterling 5, TSH Mezquiriz 4, TSA Informe, parets fines Marabini LXVIII, àmfores Pelichet 46, Pascual 1, Dressel 18 i Dressel 2-4 i ceràmica comuna africana Lamboglia 10A i 10B i les formes Ostia III,324, Ostia II,312, Ostia III,267, Ostia III,331, Ostia III,332, totes elles en servei durant la primera meitat del S.II dC. Dins de la mateixa cala 33, trobem l'estrat 2 també de reompliment. Respecte a les llànies, en documentem catorze fragments (Làm. 91) que corresponen a una Dressel 12/13 (231 EST), a una Dressel 20 (1084 EST), dos llànies a la tipologia associada Dressel 9 (297 EST) i a la Dressel 28 (1176 EST). Quatre fragments a llànies classificades dins del grup de les volutes (379 EST, 941 EST, 942 EST i 943 EST), quatre més a les llànies de disc (1393 EST, 194 EST, 1395 EST i 1396 EST) i finalment, dos fragments a les Firmalampen amb els números 1496 EST i 1497 EST.

1^{era} MEITAT S.II dC 100 – 150 dC TRAJÀ – ANTONÍ PIUS

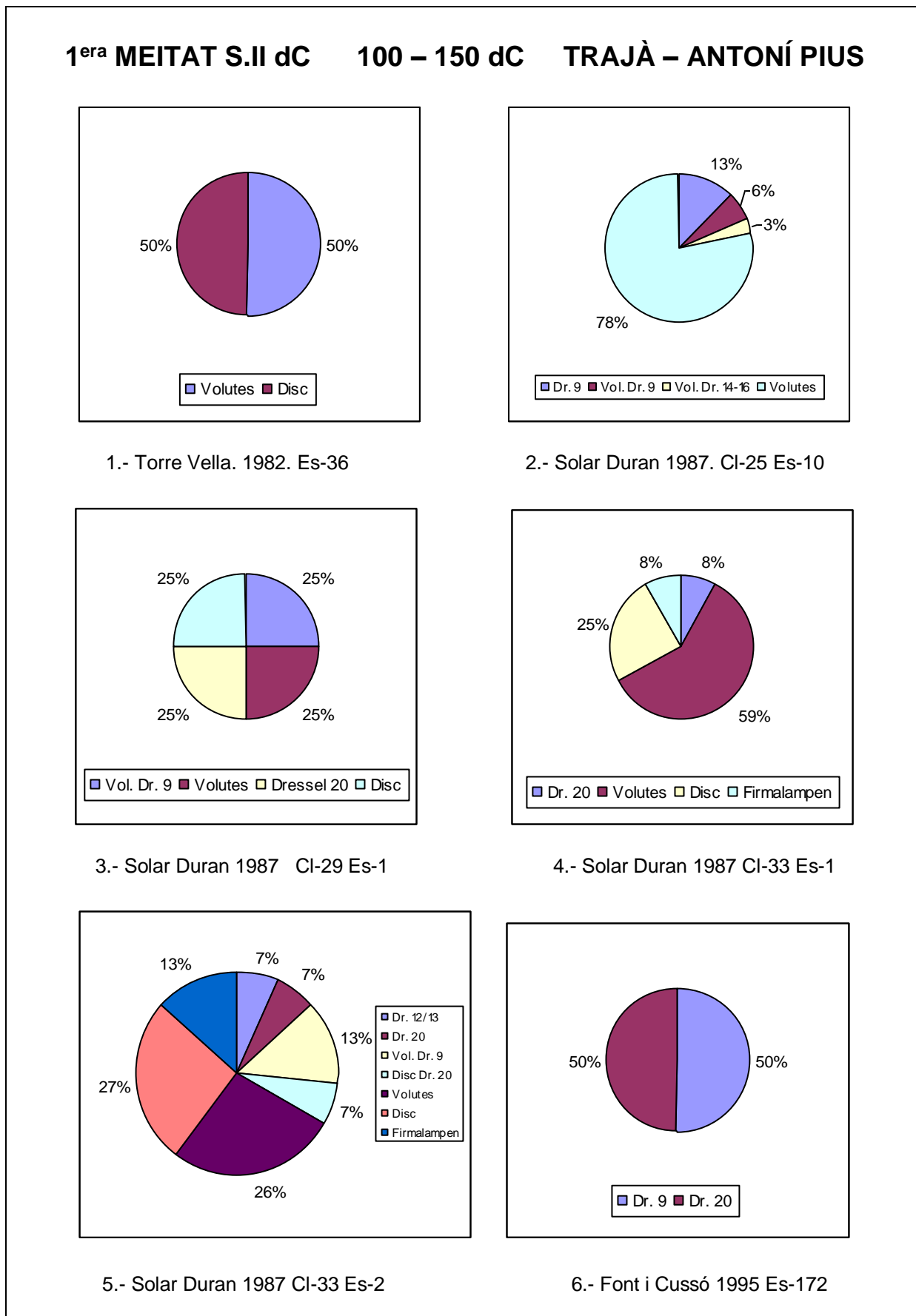
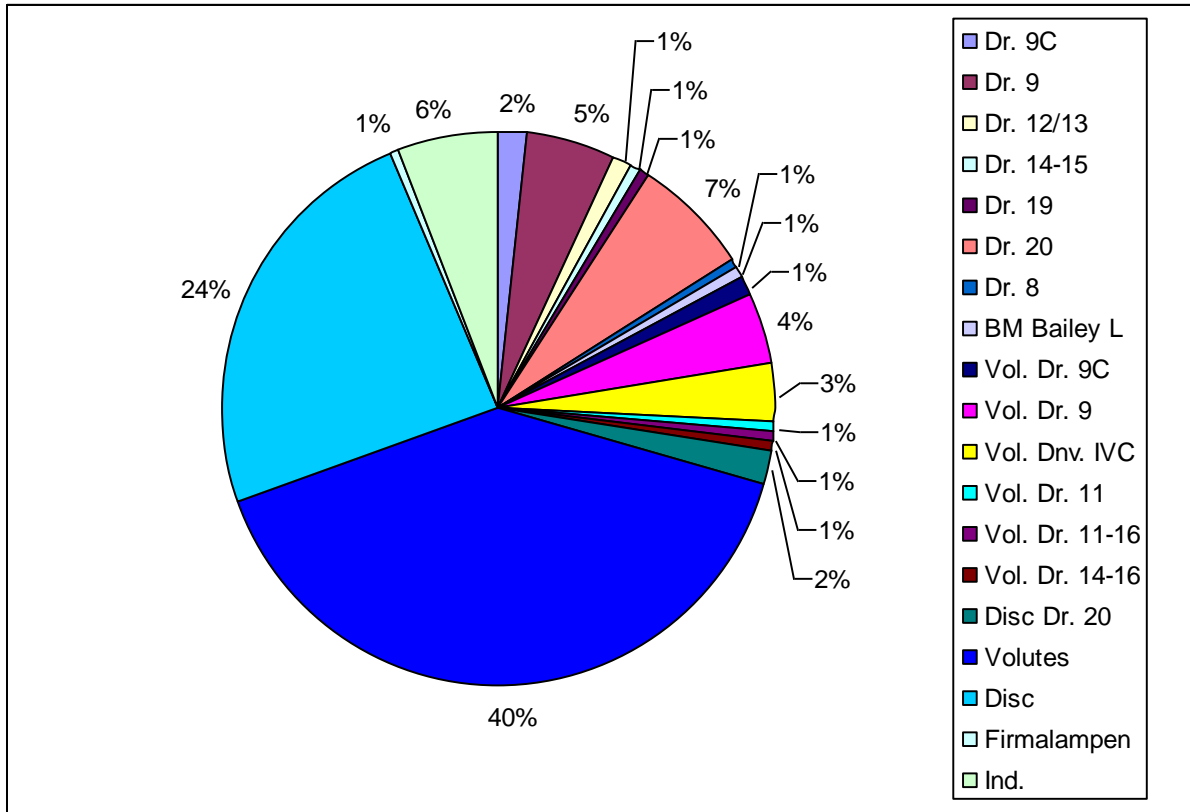

1.- Font i Cussó 1997 Es-554

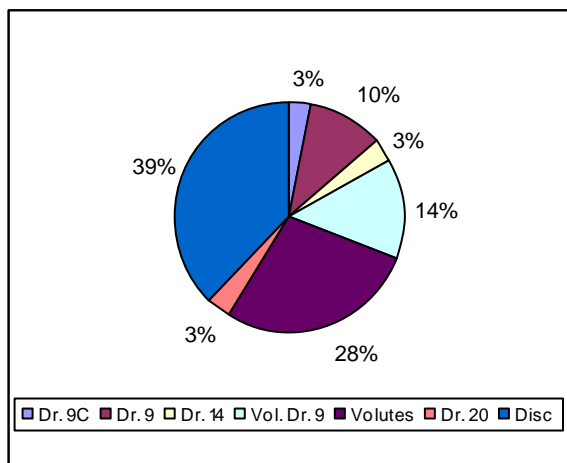

2.- Font i Cussó 1997 Es-583

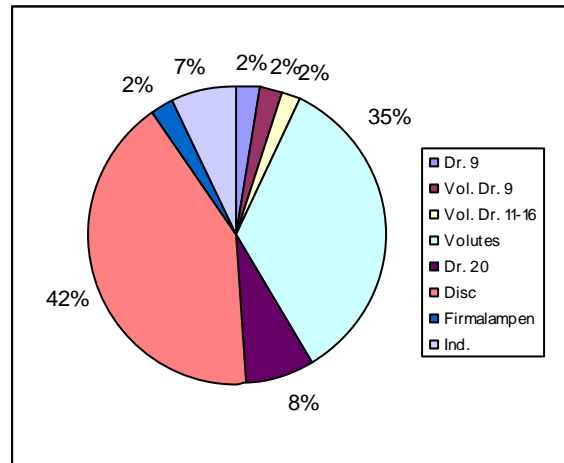

3.- Font i Cussó 1997 Es-572

Figura 154. Percentatges segons el grup i el tipus de les llànties procedents de contextos estratigràfics

L'estrat també ve datat per la ceràmica comuna africana amb les formes Ostia II, 312, Ostia II,303 i Ostia III,332 amb una cronologia d'ús dins de la primera meitat del S.II dC, així com també la forma Lamboglia 10A que inicia la seva producció en aquest període i una forma Raqqada 7913, XX. Altre material del context són informes de campaniana A, B, TSI i TSH. TSS de les formes Drag. 27, 33, 36, 37, 29, 37, 24/25, TSA A Lamboglia 10 (de finals del S.I dC inicis del S.II dC), parets fines Mayet XV i àmfores Dressel 2-4 i Pelichet 46.

L'estrat 172 de l'excavació de Font i Cussó de l'any 1995 ens ha ofert dues llànties (Làm. 80), un fragment del tipus Dressel 9 (203 EST) i un altre del tipus Dressel 20 (1052 EST). Pel que fa el seu context hi documentem fragments informes de ceràmica Campaniana A i B, així com de TSS. Formes de TSI God. 26, parets fines Mayet XXXV-XXXVII, datades entre Tiberi/Claudi i els Flavis, àmfores Dressel 1A, 1C, Dressel 2/4, 7/11 i Pascual 1. La ceràmica que ens dóna la cronologia és la comuna africana, amb les formes Lamboglia 10A i 10 B (d'entre finals del S.I i la primera meitat del S.II dC per l'inici de les seves produccions), Ostia III, 324 i Ostia III,332 totes dues amb inicis en època dels Flavis i finals de producció al voltant de la segona meitat del S.II dC.

Els estrats 500/530 (Làm. 81), 530 (Làm. 81), 538 (Làm. 82, 103, 104) i 554 (Làm. 83, 84, 103-106) procedents de l'excavació de la plaça de Font i Cussó duta a terme l'any 1997 en el Quadre E presenten, segons la nostra opinió, una cronologia que un cop estudiats els materials contextuals, no els hi correspon. Pel tal de facilitar una millor lectura i comprensió cronològica dels contextos, s'ha decidit analitzar-los per produccions d'una manera conjunta per a tots els estrats, tot comparant-los amb els estrats 572 i 583 datats en la primera meitat del S.II dC. En l'estrat 538 es documenta ceràmica campaniana B amb les formes Lamboglia 1 i 5 totes dues amb una cronologia per al final de la producció de finals del S.I aC. En l'estrat 572 només hi ha fragments informes de campaniana A i B, sense que ens puguin aportar cap mena d'informació cronològica. Madrid (MADRID, 2005, 105-110) estudia els materials de TS de l'estrat 572, i de forma conjunta la procedent dels estrats 538 i 554, nosaltres però, hem decidit d'individualitzar-les per una millor comprensió. En l'estrat 530 es documenten les formes Consp. 3 (S.I dC), 8 (30 aC – 10 dC), 13 (30 – 10 aC), 18 (15 aC – 30 dC) i 39 (50 dC – 1 ½ S.II dC). En l'estrat 538 els tipus Consp. 7 (40 aC – 25 dC) i 22 (15 aC – 15 dC) i en l'estrat 554 les formes Consp. 8, 10 (30 -10 aC), 12 (15 aC – 15 dC) i 19.2 (1 -30 dC). En l'estrat 572 la forma Consp. 38.3 (10 aC – 30 dC). La forma amb la cronologia més moderna de la TSI és doncs, la Consp. 39 (50 dC – 1 ½ S.II dC). Hem observat que en l'inventari dels materials en la memòria d'excavació, molts cops no es descriu la variant de la forma en TSS, aquest és una característica important ja que segons es classifiqui un forma en un o altre subtipus, les diferències cronològiques varien de forma

considerable. Aquí hem optat per donar la cronologia més antiga i la més moderna a tall de forquilla cronològica. La TSS que documentem en l'estrat 500/530 correspon a les formes Drag. 24/25 (15 – 120 dC), 29 (10 – 90 dC), 36 (60 – 160 dC), 37 (60 – 150 dC), en l'estrat 530 comptabilitzem formes Drag. 27 (10 -120 dC), 18 (15 – 60 dC), 15/17 (1 – 60 dC), 29, 37, 35 (60 – 160 dC), 36, 30 (40 – 100 dC) i 39. Formes Ritt. 12 (50 – 70 dC) i marmorata de la forma Drag. 29 (40 – 70 dC). En l'estrat 538 es documenten les formes Drag. 24/25, 18, 25, 27, 33 (40 – 60 dC), 15/17, 29 i 37 (60 -150 dC). Pel que fa a l'estrat 554 parlem de les formes Drag. 29, 37, 33, 18, 31, 27, 25 (15 – 120 dC), 36, Curle 15, Ritt. 12 i Déch 63. L'estrat 572 presenta les formes Drag. 30, 33, 27, 18, 25, 36, 37A (60 – 100 dC), 24/25, 15/17 i 29 B (40 -90 dC). Finalment l'estrat 583 amb les formes Drag. 33, 37, 35, 24/25, 27b (40 – 80 dC), 15/17, 18b (època Flàvia), Ritt. 8 (30 – 60 dC), Ritt. 9 (15 – 60 dC) i Haltern 16 (20 – 40 dC). Les formes amb cronologia més moderna per al final de les seves produccions són les Drag. 24/25, 36, 27, 35 i 25 a de mitjans del S. II dC. Les formes aparegudes de TSH en l'estrat 530 són Drag. 29 (40 – 60 dC), 37 (60 – 100 dC), 27 (40 – 300 dC), 15/17 (40 – 300 dC), 35 (60 – 150 dC) i Hispànica 4 (40 – 150 dC). En l'estrat 538 es documenten Drag. 15/17, 36 (60 – 300 dC), 27, 37 i Hispànica 4. L'estrat 554 ofereix les formes Drag. 29, 37, 18 (45 – 200 dC) i Mezquiriz 4. Pel que fa l'estrat 572 les formes són: Drag. 37, 29 i 30 (40 – 100 dC). Finalment, l'estrat 583 amb Drag. 30, 37, 27 i 29. Es presenta doncs, una majoria de formes amb inicis de produccions en època Flàvia i que deixen d'estar en ús a mitjans del S.II dC.

Observem en la classificació de la TSA un situació similar al que passava amb la TSS en referència als subtipus dins de cada forma, per el que s'ha optat per donar la data d'inici més antiga i la de final de producció més moderna. Igualment, hem donat els paral·lels entre Lamboglia i Hayes ja que en els inventaris s'utilitzen tots dos autors de forma indiscriminada. Si analitzem ara la TSA de l'estrat 500/530 veurem que hi ha les formes Hayes 6/Lamboglia 23 (de mitjans S.II dC) i Hayes 9 (S.II dC). L'estrat 530 ens ofereix els tipus Lamboglia 19/Hayes 21 i 22 (Inicis – mitjans S.II dC), Lamboglia 1/Hayes 8 (d'entre finals del S.I dC i finals S.II dC), Lamboglia 2B/Hayes 9 (S.II dC), Lamboglia 4/36/Hayes 3 (60 – 150 dC), Lamboglia 23/Hayes 6, Lamboglia 19 bis/Hayes 21 (inicis – mitjans S.II dC) i el tipus Lamboglia 13/Hayes 147 (finals S.I dC – S. II dC). En l'estrat 538 documentem els tipus Hayes22/Lamboglia 19 (1 ½ S.II dC fins al S.III dC), Hayes 21/Lamboglia 19 (1 ½ S.II dC), Hayes 8, 6, 3, Hayes 20/Lamboglia 20 (finals S. I dC – Inicis S.III dC), Hayes 2/Lamboglia 4/35 (època Flàvia) i Hayes 9. L'estrat 554 ens ofereix les formes Lamboglia 1, 19, Lamboglia 10/Hayes 19 (Finals S.I dC – S.II dC), Lamboglia 13 i 23. Finalment en l'estrat 583 hi documentem les formes Lamboglia 7B/Hayes 7 (Flavi – 2 ½ S.II dC) i Lamboglia 10. Si bé hi ha formes que arriben fins al S.III dC (Hayes 6 i 8) també són formes on l'inici de la

seva producció es pot situar dins de la primera meitat del S.II dC. La resta del material ens ofereix una forquilla cronològica de l'últim quart del S.I dC fins a mitjans del S.II dC.

Un panorama cronològic similar al que hem vist fins ara ens ofereix també la ceràmica comuna africana. En l'estrat 500/530 hi tenim les formes Ostia II,303 (Tiberi – 1 ½ S.II dC), Ostia II,306 d'igual datació, Ostia III,324 (Flavis – ½ S.II dC), Ostia III,267 (1 ½ S.II – S.V dC), Ostia II,302 (Finals S.I aC – 2 ½ S.II dC), Ostia III,332 (Trajà – 2 ½ S.II dC), Lamboglia 10A (1 ½ S.II – S.V dC) i el tipus Lamboglia 10B (Finals S.I – S.V dC). En l'estrat 530 i comptabilitzem les formes Ostia II,303, Ostia II,312 (Flavis – ½ S.II dC) Ostia III, 324, Ostia III,332, Ostia II,312 i les formes Lamboglia 10A i 10B. L'estrat 538 ens ofereix formes Ostia II,303, Ostia II,306, Ostia II,312, Ostia III,332, Ostia II,302, Ostia III,267, Lamboglia 10 A i B. El panorama de l'estrat 554 és quasi idèntic: Ostia III,267, Ostia III,324, Ostia II,312, Ostia II,303, Ostia III,332, Ostia II,302, Ostia II,306 i Lamboglia. 10B. Així com de les mateixes característiques els dos estrats que han estat datats de primer meitat del S.II dC segons la memòria d'excavació; l'estrat 572 amb les formes Ostia II, 314 (Flavi), Ostia III,324, Ostia II,303, Ostia II,302, Ostia III,332 i Lamboglia 10B. L'altre estrat, el 583 amb els tipus Ostia III,332, Ostia II,312, Ostia II,303, Ostia II,314 i Ostia II,302. Les parets fines d'aquests estrats (500/530, 530, 538, 554, 572 i 583) ens donen un marc cronològic dins del S.I dC, tenint la forma més antiga representada per una Mayet II (3 ¼ S.I aC) i la més moderna per el tipus Mayet XLI, de la segona meitat del S.I dC. Respecte a les àmfores, la tipologia més antiga documentada és la Dressel 1A (120 – 80 aC) i la que perdura més en el temps, la Dressel 20, amb una cronologia de S.I fins al S.III dC.

La nostra interpretació, un cop hem revisat tots els materials apareguts en el context (segons apareixen citats a la memòria d'excavació) és que aquest gran reompliment no és de la segona meitat del S.II dC sinó dins de la primer meitat d'aquest segle, tal i com ens ho demostra les cronologies de les produccions de TSA i de comuna africana (així com en menor mesura la TSS i la TSH).

L'estrat 500/530 és un estrat de reompliment que ens proporcionà vint-i-quatre fragments de llàntia (Làm. 81). Un fragment del tipus Dressel 4 (70 EST), dos fragments de tipologia associada del tipus Dressel 9 (304 EST i 308 EST), un llàntia de tipologia associada Dressel 11-16, cinc fragments de llànties de volutes (del número 742 EST al 746 EST), onze fragments de llànties de disc (1167 EST, 1181 EST i del número 1194 EST al 1202 EST), una llàntia tipus Bisi XA (1498 EST) i tres fragments amb marca de tipus indeterminat (1522 EST, 1529 EST i 1550 EST). L'estrat 530 ens va oferir trenta-quatre fragments de llànties (Làm. 81). Amb el número 191 EST tenim un tipus Dressel 9, una Dressel 12/13 (243 EST),

1^{era} MEITAT S.II dC 100 – 150 dC TRAJÀ – ANTONÍ PIUS

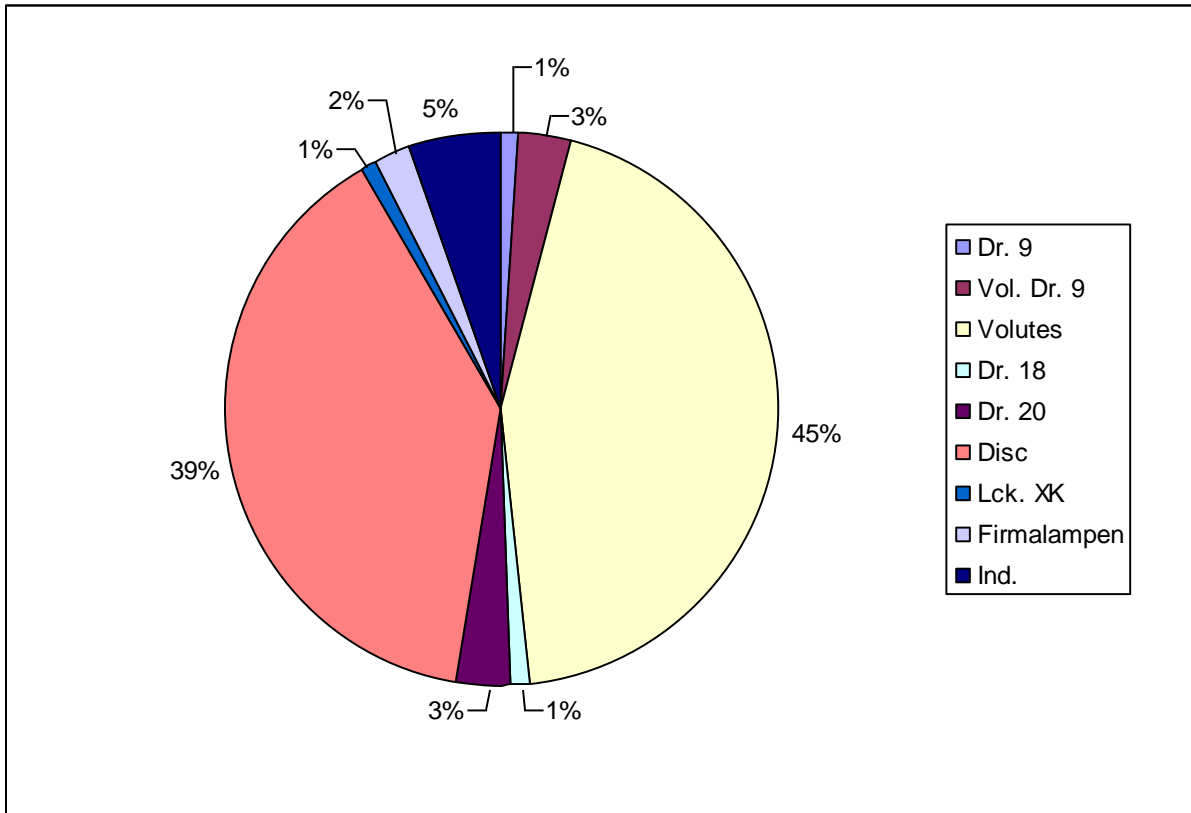

1.- Font i Cussó 1997 Es-538

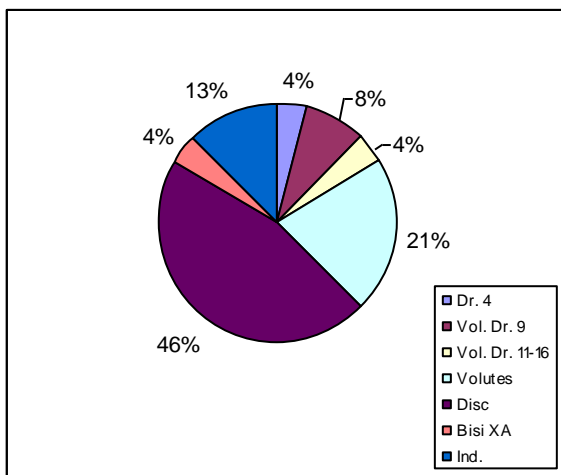

2.- Font i Cussó 1997 Es-500/530

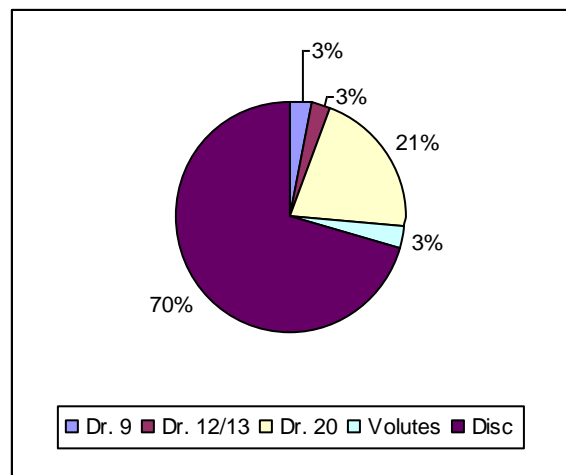

3.- Font i Cussó 1997 Es-530

Figura 155. Percentatges segons el grup i el tipus de les llàntries procedents de contextos estratigràfics

un fragment de llàntia de volutes (747 EST), set llànties del tipus Dressel 20 (1060 EST – 1065 i 1103 EST). Per últim, vint-i-quatre fragments de llànties de disc: 1121 EST, 1160 EST, 1203 EST – 1224 EST. L'estrat 538 ens ha aportat en el nostre estudi noranta-cinc llànties (Làm. 82, 103 i 104). Una del tipus Dressel 9 (213 EST), tres fragments de tipologia associada Dressel 9 (277 EST, 285 EST i 303 EST), quaranta-dos fragments de llànties de volutes (373 EST, 377 EST, 410 EST, 411 EST, 412 EST, 420 EST, 754 EST – 789 EST), una llàntia del tipus Dressel 18 (1043 EST), tres Dressel 20 (1066 EST, 1067 EST i 1068 EST), trenta-set llànties de disc (1119 EST, 1131 EST, 1136 EST, 1142 EST, 1143 EST, 1147 EST, 1164 EST, 1182 EST, 1225 EST – 1253 EST). Una llàntia del tipus Loeschcke XK (1499 EST), dos fragments de Firmalampen (1500 EST i 1501 EST) i cinc fragments de llàntia indeterminada amb marca (1500 EST, 1501 EST, 1533 EST, 1535 EST, 1536 EST, 1537 EST i 1542 EST). L'estrat 554 és amb diferència, l'estrat que ens ha ofert el major nombre de llànties respecte a totes les excavacions de Badalona (Làm. 83-84, 104-106). En comptabilitzem un total de cent setanta-dos individus. Les tres primeres llànties són del tipus Dressel 9C (150 EST-152 EST), així com dos exemplars més de tipologia associada (158 EST i 159 EST), nou fragments pertanyen al tipus Dressel 9 (189 EST, 195 EST, 196 EST, 198 EST, 200 EST, 206 EST i 219 EST), dos fragments s'identifiquen amb el tipus Dressel 12/13 (235 EST i 236 EST), un amb la forma Dressel 14-16 (261 EST), set fragments a la tipologia associada Dressel 9 (282 EST – 284 EST i 305 EST – 309 EST). Un fragment al tipus Dressel 19 (1044 EST), dotze al Dressel 20 (1069 EST – 1080 EST), una Dressel 8 (1151 EST), un fragment del tipus BM Bailey L (1516 EST). Si ens fixem amb la tipologia associada, sis llànties corresponen al tipus Deneauve IV C (329 EST – 334 EST), un fragment al tipus Dressel 11 (335 EST), un fragment a la Dressel 11-16 (337 EST), un altre al tipus Dressel 14-16 (342 EST) i tres llànties a una Dressel 20 (1177 EST – 1179 EST). Fragments informes de llànties de volutes es comptabilitzem setanta (371 EST, 399 EST, 414 EST, 791 EST – 857 EST), de disc, quaranta-dos fragments (1110 EST, 1112 EST, 1115 EST, 1126 EST, 1152 EST, 1169 EST, 1254 EST – 1289 EST), un fragment de llàntia del grup de les Firmalampen (1502 EST) i finalment, deu fragments de llànties amb marca: 1527 EST, 1538 EST, 1540 EST, 1543 EST, 1544 EST, 1546 EST, 1547 EST, 1553 EST, 1557 EST i 1559 EST.

Comptabilitzem en l'estrat 572 quaranta-quatre fragments de llànties (Làm. 85). Una Dressel 9 (220 EST), tres fragments de Dressel 20 (1056 EST – 1058 EST), dins de la tipologia associada, una Dressel 9 (271 EST) així com una Dressel 11-16 (338 EST). Un fragment informe de Firmalampen (1493 EST), disset del grup de les volutes (402 EST, 502 EST – 517 EST), disset també del grup de disc (1116 EST, 1117 EST, 1127 EST, 1149 EST, 1161 EST, 174 EST, 1294 EST – 1304 EST), finalment, tres fragments amb marca (1519 EST, 1528 EST i 1541 EST).

1^{era} MEITAT S.II dC 100 – 150 dC TRAJÀ – ANTONÍ PIUS

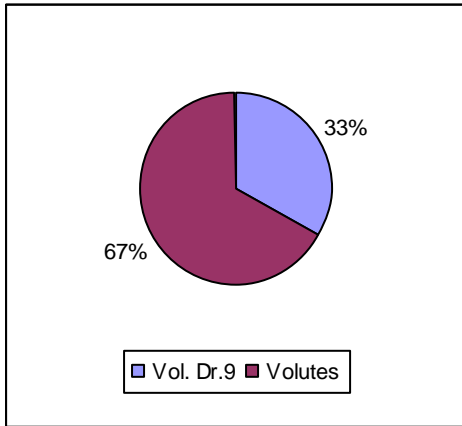

1.- Font i Cussó 1998 Es-566/581

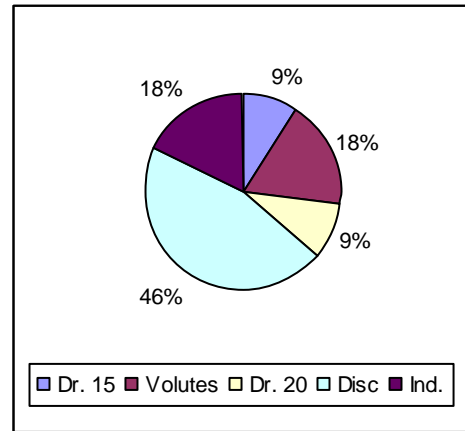

2.- Font i Cussó 1998 Es-660

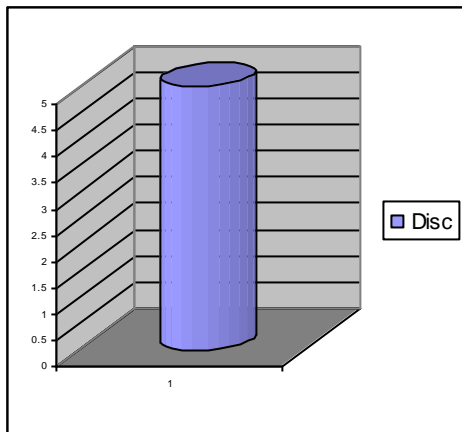

3.- Font i Cussó 1997 Es-567

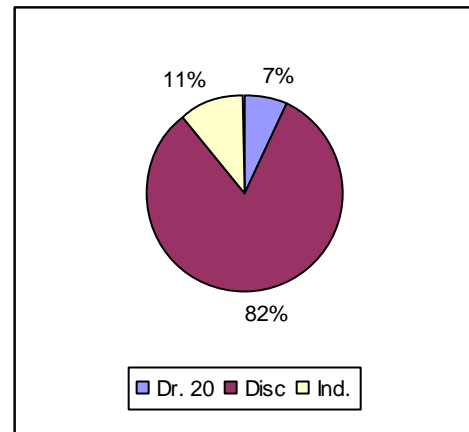

4.- Hospital 1985 CI-8 Es-3

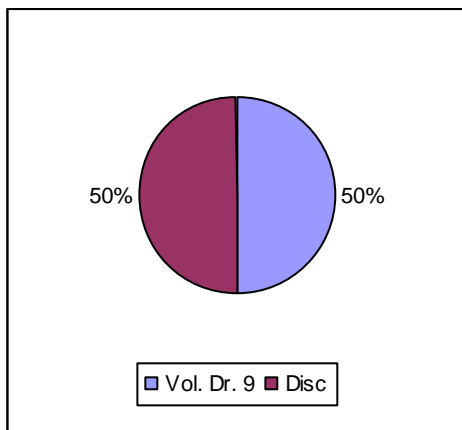

5.- Hospital 1985 CI-8 Es-2

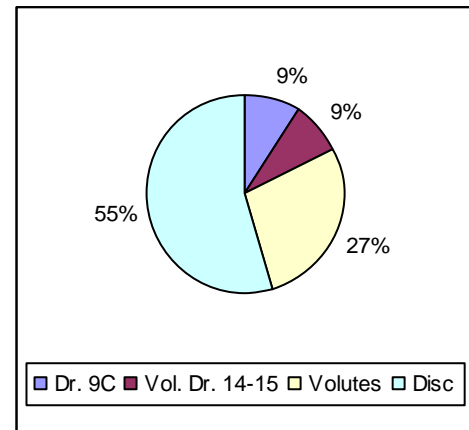

6.- Solar Duran 1987 CI-29 Es-4

Figura 156. Percentatges segons el grup i el tipus de les llànties procedents de contextos estratigràfics

L'estrat 583 presenta vint-i-nou fragments de llànties. (Làm. 85). Una primera llàntia amb la forma Dressel 9C (149 EST), tres del tipus Dressel 9 (201 EST, 202 EST i 212 EST), un del tipus Dressel 14 (255 EST), i un individu Dressel 20 (1059 EST). Dins de la tipologia associada comptabilitzem quatre fragments de Dressel 9 (295 EST – 298 EST). Del grup de les volutes informes n'hi ha vuit fragments (347 EST, 413 EST, 422 EST, 859 EST – 864 EST) i onze fragments de llànties de disc: 1305 EST – 1315 EST. L'estrat 567 de l'excavació de Font i Cussó 1997 és un estrat d'abandonament que cobria una claveguera datat a mitjans del S.II dC. Hi documentem només cinc fragments de llàntia (Làm. 84), totes elles dins del grup de les llànties de disc: 1130 EST, 1153 EST, 1291 EST, 1292 EST i 1293 EST. El context estratigràfic està format per fragments informes de campaniana A, una forma Lamboglia 7 de campaniana B. TSI Consp. 22.6. TSS Drag. 29B Ritt. 8. Marmorata 24/25. TSA A Lamboglia 19 (1 ½ S.II dC – S.III dC). Parets fines Mayet III, XXXVII, XXXIV. Ceràmica comuna africana Ostia II, 306 (Tiberi – 1 ½ S.II dC), Ostia II,302 (finals S.I aC – 2 ½ S.II dC), Ostia II,303 (Tiberi – 1 ½ S.II dC) i Lamboglia 10A (1 ½ S.II dC – S.V). Finalment les àmfores Pascual 1 i Dressel 20. L'estrat 566/581 procedent de l'excavació de la plaça Font i Cussó 1998 ens ofereix una cronologia de mitjans S.II dC. Es documenten cinc fragments de llànties (Làm. 86) entre les que hi trobem una Dressel 9 de tipologia associada (323 EST) i quatre fragments de llànties del grup de les volutes (353 EST, 992 EST, 993 EST i 994 EST). En referència al context estratigràfic mencionarem les formes de TSS Drag. 15/17 (1 – 60 dC) i 18 (15 – 60 dC), ceràmica comuna africana Ostia III,267 (1 ½ S.II dC – S.V dC), Ostia III,332 (Trajà – 2 ½ S.II dC), Hayes 199 (mitjans S.II dC) i Lamboglia 10A (1 ½ S.II dC). Àmfores Lamboglia 2, Dressel 2/4 i Dressel 28 (finals S.I aC – mitjans S.II dC). Per últim, fragments informes de TSA A i parets fines. L'estrat 660 de la mateixa excavació s'interpreta com un estrat de reompliment. Hi comptabilitzem onze llànties (Làm. 85). Una del tipus Dressel 15 (262 EST), una altra del tipus Dressel 20 (1098 EST), dos fragments de llàntia de volutes (997 EST i 998 EST), cinc del grup de disc (1474 EST – 1478 EST) i dos fragments amb marca (1539 EST i 1552 EST). El context estratigràfic el trobem format per TSS amb les formes Drag. 24/25 (15 – 120 dC), 29, 18, 27, 30 (40 – 100 dC), 35 (60 – 160 dC) i 36 (60 – 160 dC). TSH Drag. 29 (50 – 70 dC), 37 (50 – 100 dC) i 35 (60 – 150 dC). TSA amb una possible Lamboglia 19 (1 ½ S.II dC), ceràmica comuna africana Ostia II,303, Ostia III,324 (Flavis – ½ S.II dC), Ostia III,332 i Lamboglia 10B (des de la primera meitat del S.I dC). Finalment, parets fines de les formes XXI, IV, XXXVI datades entre el regnat de Claudi i els Flavis.

L'estrat 2 de la cala 8 procedent de la via Augusta, 9 (Hospital) 1985 ens oferí un total de dos llànties (Làm. 86), corresponents a una tipologia associada Dressel 9 (281 EST) i a un fragment de llàntia de disc (1324 EST). El context estratigràfic està format per fragments

informes de ceràmica campaniana B, TSI i parets fines. TSA A dels tipus Lamboglia 1 (80/90 dC – S.III dC), 7A (Flavis – mitjans S.II dC) i 36 (60 dC - finals S.II dC). Ceràmica comuna africana de les formes Hayes 23B (1 ½ S.II dC), Ostia III,267 (1 ½ S.II dC) i Ostia III,306 (Tiberi - ½ S.II dC). Per últim àmfors Dressel 2/4 (finals S.I aC – S.I dC) i Dressel 18 (125 – 30 aC). En l'estrat 3 de la mateixa cala i també de la primera meitat del S. II dC hi comptabilitzem un total de vint-i-vuit llànties (Làm. 86). Dos corresponen al tipus Dressel 20 (1054 EST i 1055 EST), tres fragments a llànties que presenten marca (1521 EST, 1525 EST i 1526 EST) i vint-i-tres fragments del grup de disc (1113 EST, 1114 EST, 1138 EST i del número 1325 EST al 1344 EST). El context estratigràfic està format per campaniana B amb la forma Lamboglia 5, informes de TSS, una forma Drag. 27 (40 – 70 dC) de TSH, TSA A del tipus Lamboglia 13 (finals S.I dC – S.II dC) i 2B (S.II dC), ceràmica comuna africana Hayes 23B, parets fines Marabini LXVIII i àmfors Pascual 1, Dressel 20 (S.I – III dC), Pelichet 46 (S.I aC – mitjans S.II dC) i Lamboglia 2.

DARRER QUART S.II dC 175 - 200 dC (Fig. 157)

D'entre els estrats datats en aquest període destaquem l'estrat 20 de l'excavació que es va dur a terme al carrer Pujol l'any 1988 correspon al reompliment d'una claveguera. Referent a les llànties, s'hi documenten onze exemplars (Làm. 89) dos fragments de bec del tipus Dressel 9 (tipologia associada Dressel – Lamboglia 9C) amb els números 160 EST i 161 EST. Un fragment de llàntia de volutes (883 EST) i vuit fragments corresponents a llànties del grup de disc (del número 1362 EST fins al 1368 EST i 1370 EST). El context arqueològic és variat, diverses formes de TSI, TSS i TSH, però la datació ens ve de la mà de la TSA i la ceràmica comuna africana. Es documenten les formes Lamboglia 1, 4/36 i 10, totes elles amb uns inicis de producció de finals del S.I dC i que arriben fins al S.III dC. Situació similar podem observar amb les formes Ostia II,306, Ostia II,312 i Ostia I,261 que presenta l'inici de producció més modern, ja en època dels severes. Dins d'aquest període, encara que amb un marc cronològic molt més ampli, hi tenim l'àmfora Maña B3, on la fi de la seva circulació es situa en el S.III dC. L'estrat 557 procedent de les excavacions dutes a terme sota la plaça de Font i Cussó l'any 1997 i que és considerat de reompliment, ens ha ofert quatre llànties (Làm. 84) corresponents al tipus Dressel 9C (146 EST), al tipus associat Dressel 9 (322 EST) i a dos fragments de llàntia de disc (1156 EST i 1290 EST). El context estratigràfic consta de campaniana B de la forma Lamboglia 1. TSI Consp. 22, TSS Drag. 18, 37, 29, 33, 35. Ritt. 12. TSH Drag. 18,29,37. TSA Lamb.13 (finals del S.II dC – S.II dC). Parets fines Mayet II. Ceràmica comuna africana Ostia II,312, Ostia III,267, Ostia II,306, Ostia III,332, Ostia II,302. Lamboglia 10B i Hayes 199. és aquest últim tipus de finals del S.II dC el que datarà l'estrat. Hi documentem també àmfors Pascual 1, Dressel 2/4, 43, 7/11, 20 i Beltran II.

DARRER QUART S.II dC 175 - 200 dC MARC AURELI – SEPTIMI SEVER

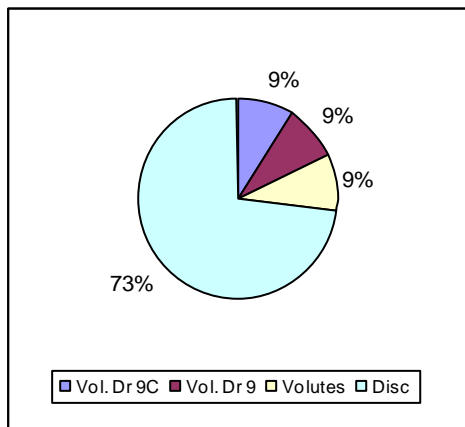

1.- C/Pujol 1988, Es-20

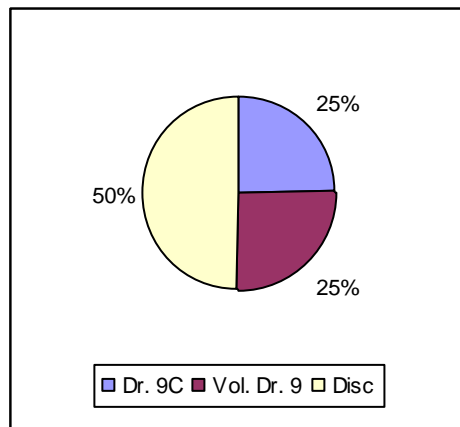

2.- Font i Cussó 1997 Es-557

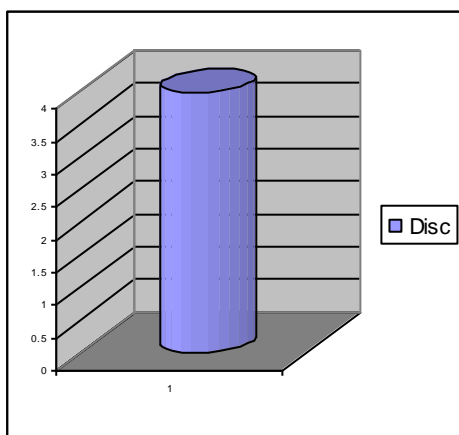

3.- Hospital 1989 CI-11 Es-3

Figura 157. Percentatges segons el grup i el tipus de les llànties procedents de contextos estratigràfics

L'estrat 3 de la cala 11 procedent de l'excavació de la via Augusta, 9 (Hospital) de l'any 1989 ens oferí quatre fragments de llàntia (Làm. 93) tots ells sense una tipologia concreta i classificables dins del grup de les llànties de disc (1128 EST, 1419 EST i 1420 EST), una d'elles (1168 EST) presenta marca epigràfica.

El context estava format per fragments informes de produccions de TSI i TSS, una Drag. 37 (50 – 100 dC) de TSH, parets fines de la forma Marabini LXVII, àmfores Dressel 2/4 i ceràmica comuna africana Lamboglia A i B (finals S.I dC – S.V dC), Ostia III,267 (1 ½ S.II dC – S.V dC) i Ostia III,332 (Trajà – 2 ½ S.II dC).

S.II dC 100 – 200 dC (Fig. 158)

L'estrat 171 de la Torre Vella (1982) correspon a un estrat de reompliment de la zona del *decumanus*, sector 101. S'hi documenten tres fragments de llànties corresponents a una Dressel 9 (218 EST) i a dos fragments de tipologia associada Dressel 9 (274 EST i 319 EST). El context estratigràfic ens oferí, entre d'altres produccions, TSS de les formes Drag. 29 (entre el 10 i el 90 dC) i 37 (del 60 al 150 dC), ceràmica comuna africana de les formes Lamboglia 10A, amb inicis de producció dins del S.II dC i Lamboglia 10B també d'una moment cronològic similar. La datació d'aquests estrat doncs, l'hem de situar com a mínim dins de la primera meitat del S.II dC. L'estrat 204 de la Torre Vella (1984) és considerat com un estrat de reompliment. Hi documentem tretze fragments de llànties (Làm. 94) corresponents a una Dressel 9 (186 EST), una Dressel 20 (1085 EST), sis fragments de llànties de volutes (348 EST, 966 EST, 967 EST, 968 EST, 969 EST i 970 EST) i cinc fragments de llànties de disc (1409 EST, 1411 EST, 1412 EST, 1413 EST i 1414 EST). Els materials apareguts en el mateix context són varis. Diverses formes de campaniana B (Lamboglia 1, 2 i 5/7), TSI (God. 24, 15, 40, 11, 18, 28) TSS (Drag. Drag. 37, 29, 31, 36, 24/25, 17 i Ritterling 5), parets fines (Mayet I, II,IV,XXXVI) , àmfores (Pascual 1, Laietana 1, Dressel 2/4, Dressel 7/11, Dressel 20) però la datació ens la oferí la TSA Lamboglia 1 (80/90 dC – S.III dC) i Lamboglia 4/36 (60 dC – Inicis S.II dC), així com la ceràmica comuna africana amb les formes Lamboglia 10B (Finals S.I dC), Ostia III,267 (mitjans S. II dC) i Ostia III,332 (des de Trajà fins a la segona meitat del S.II dC).

Els estrats 208, 214 i 235 del sector entre 193 – 101 de la Torre Vella (1984) són considerats com un reompliment dels nivells de preparació del paviment (Làm. 94 i 95). En la memòria es daten aquests estrats en època d'August, fet que en principi ens quadra amb els tipus de llànties. Un cop que Madrid (MADRID, 1997, 94; MADRID, 2005, 93) torna estudiar el context estratigràfic veu que s'hi documenten formes de ceràmica comuna africana Ostia II, 303 i Ostia II, 306 (amb un inici en època de Tiberi i un final de mitjans S. II dC). Aquest nou punt de vista cronològic sembla ser recolzat per el fet d'haver documentat una llàntia de disc (1489 EST) en l'estrat 235, tipus que en cap dels casos sembla que es documenten en època d'August. En l'estrat 208 es documenten un total de tres llànties corresponents a una Dressel 3 (42 EST), a una tipologia associada Dressel 4 (92 EST) i un fragment de llàntia de volutes (403 EST). L'estrat 214 ens oferí nou llànties: una Dressel 3 (41 EST), tres fragments de tipologies associades: una Dressel 2 (75 EST) una Dressel 3 (78 EST) i un fragment de Dressel 9. Un fragment de llàntia republicana (318 EST) i quatre del grup de volutes (1030 EST, 1031 EST, 1032 EST i 1548 EST). L'estrat 215 consta de deu fragments de llànties, nou del grup de volutes (391 EST, 392 EST, 396 EST, 401 EST, 427 EST, 1033 EST, 1034 EST, 1035 EST, 1036 EST) i un fragment de disc (1489 EST).



Figura 158. Percentatges segons el grup i el tipus de les llànties procedents de contextos estratigràfics

L'estrat 261 de la Torre Vella (1984) s'identifica com un estrat de reompliment. En ell hi documentem sis fragments de llànties (Làm. 94, 107-108), una Ricci H (10 EST), una Ricci G (13 EST), una Dressel 2 (19 EST) i tres fragments de llànties de volutes (971 EST, 972 EST i 973 EST). El context estratigràfic en el que hi trobem aquestes llànties està format per un kalathos de ceràmica ibèrica pintada, una Lamboglia 6 de Campaniana B (de mitjans del S.II aC fins al final de tercer quart del S.I aC), TSI amb les formes Godineau 13, 18, 27 i 35, amb una forquilla cronològica del 15 aC al 15 dC, TSS Drag. 27, 37 i 36 (des del 40 dC fins al 160 dC), parets fines Mayet III, àmfores Dressel 1, Dressel 20, Dressel 7/11, Dressel 18, Dressel 56, Dressel 28, Africana 1 i una Keay XXIV i TSA Lamboglia 4/36 i 1A (de finals S.I dC fins al S.III dC), ceràmica comuna africana Lamboglia 10A (de la segona meitat del S.II dC) i 10B, Ostia II, 303, Ostia III,267, Ostia III,324 i Ostia III, 332, quasi totes elles amb inicis de produccions en el S.II dC. La datació proposada per aquest estrat és d'època Antonina.

BAIX IMPERI 300 – 476 dC (Fig. 159)

L'estrat 83 de la cala B del solar Duran (1987) és considera com un estrat de reompliment. En ell hi comptabilitzem dos fragments de llàntia, amb el número 1510 EST una Dressel 8 i una Dressel 9C (145 EST). La datació ens ve oferta per la TS Lucente, així com els materials dels estrats 79 i 55 amb el que es troba relacionat. L'estrat 2 de la cala 8 del mateix solar es considera com un estrat d'aterraplanemt. Només hi documentem dos fragments de llànties (Làm. 89), una Dressel 9 amb tipologia assimilable Dressel 9A i un fragment de llàntia del grup de les Firmalampen (1509 EST). El context estratigràfic consta de informes de campaniana B, TSI (God. 5 i 40), TSA D Hayes 87A (de segona meitat del S.V dC), comuna africana de les formes Ostia III,267 (de mitjans S.II dC fins al S.V dC), Ostia III,324, Ostia III, 332 i una forma Hayes 109 amb una cronologia d'entre el 580/600 fins al 560 dC.

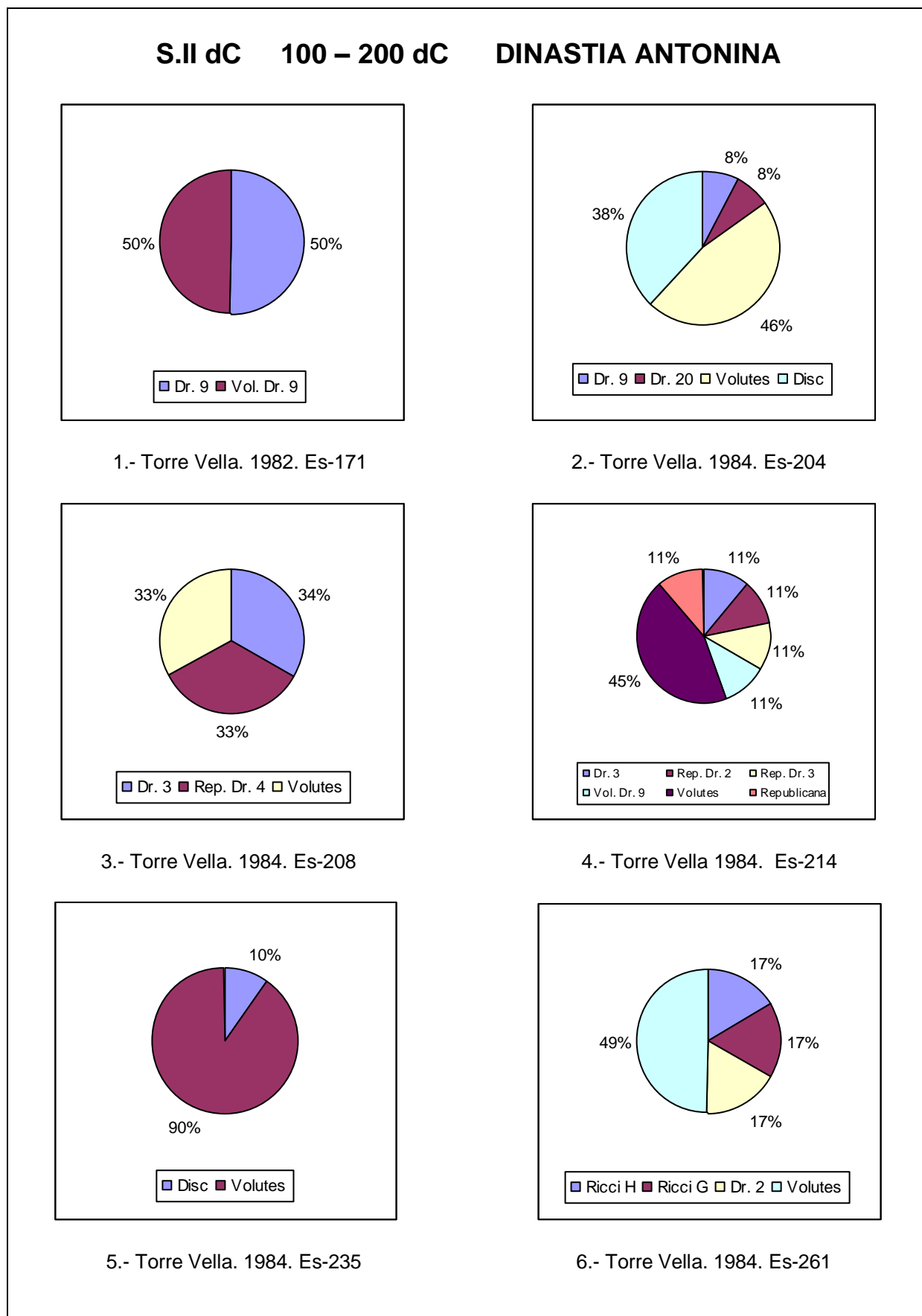
L'estrat 11 de la cala 37 també pertany a l'excavació del solar Duran (1987). Es comptabilitzen un total de quatre llànties (Làm. 91) corresponents a la tipologia associada Dressel 4 (93 EST), dos fragments a llànties de volutes (454 EST i 948 EST) i un fragment a una llàntia de disc (1158 EST). Es data l'estrat en un moment baix imperial per la presència de la TS Lucente, així com per els fragments de diverses produccions africanes encara que aquestes tinguin una cronologia més antiga, fragments de TSA A/D i ceràmica comuna africana Ostia III,332, Ostia II,303, Ostia I,261, Ostia II,312. Es documenta també campaniana B de la forma Lamboglia 8, TSI Godineau 15, TSS Drag. 29, 37, 24/25, 33, 31 i 27 i àmfores Pascual 1, Pelichet 46 i Dressel 2-4.



Figura 159. Percentatges segons el grup i el tipus de les llànties procedents de contextos estratigràfics

L'estrat 531 de l'excavació de Font i Cussó 1997 ens ofereix un total de tretze llànties (Làm. 82). Una del tipus Dressel 9 (194 EST), tres fragments del tipus Dressel 20 (1086 EST, 1087 EST i 1088 EST), una Dressel 9 de tipologia associada (288 EST), tres fragments del grup de volutes (748 EST – 750 EST), dos del grup de disc (1464 EST i 1465 EST) i tres fragments de llàntia amb marca (1531 EST, 1534 EST i 1551 EST). L'estrat ens ve datat per la TSA D Gallia 1962 a finals del S.IV dC. Altres materials de context són: campaniana B informe, TSI indeterminada, TSS Drag. 37a, 27c, 18a, 15/17, 35, 33b, 29b. TSA A Hayes 21/Lamb.19. Parets fines Mayet II, ceràmica comuna africana Lamboglia 10A i 10B, Ostia II,312, Ostia III,332. Àmfores Pascual 1, Dressel 2/4, 7/11, Beltran IIB. L'estrat 532 és un estrat de reompliment datat en el S.IV dC. per la forma Lamboglia 51 de TSA D. En ell hi documentem vuit fragments de llànties (Làm. 81). Una corresponent al tipus Dressel 9, dos fragments de llànties Dressel 20 (1089 EST i 1090 EST), tres fragments de llànties de volutes (751 EST – 752 EST) i dos llànties de disc (1166 EST i 1433 EST). Altres materials del context són: campaniana B, Lamboglia 7, TSI Consp. 36, 32.5.1, 1, 14. TSS 27, 29A, 17, 37, 29B, 15/17, 18, 33, 30, 35, 18b. TSH Mezquiriz 4, Drag. 29. TSA A Lamboglia 23 i Hayes 2. Ceràmica comuna africana Ostia III,332, Ostia II, 302 Ostia III,267, Ostia III,324, Ostia I,262, Ostia I,271, Lamboglia 10A i 10B. Àmfores Dressel 1C, Pascual 1, Dressel 2/4, Dressel 7/11 i Beltran II B.

L'estrat 553 és un estrat de reompliment del primer quart del S.V dC datat per la forma Hayes 69 de TSA D. Hi trobem un total de tretze llànties (Làm. 83, 108-109), dos fragments corresponen al tipus Dressel 20 (1091 EST i 1092 EST), un al grup de volutes (790 EST) i altre al grup de les Firmalampen (1440 EST) i vuit fragments al grup de disc (1434 EST – 1442 EST). La resta dels materials del context són fragments de TSS de les formes Drag. 24/25, 37a, 33B, 18b, 29b, 25. Ritt. 8b, 8. TSH Hispànica 4. Drag. 37,15/17, TSA A1 Lamboglia 2b, 4/36, 2a, 19. Parets fines Mayet IV, VIII, XVIII. Ceràmica comuna africana Ostia II,302, Ostia II,306, Ostia III,332, Ostia II,303, Ostia II,312, Ostia III,267 i Lamboglia 10B i àmfores Dressel 2/4. De finals del S.IV documentem l'estrat 566 amb set llànties (Làm. 84). Amb el número 242 EST un fragment de la forma Dressel 12/13, tres fragments del grup de les llànties de volutes (889 EST, 990 EST i 991 EST), dos del grup de disc (1466 EST i 1467 EST) i un fragment (1513 EST) de llàntia indeterminada. El context està format per campaniana B amb la forma Lamboglia 7, fragments informes de prearetina, TSS amb les formes Drag. 27, 29 i 37, així com varis fragments informes, TSH Drag. 15-17 i 18, TSA A Lamboglia 4/36 i Hayes 6, TSA D de la forma Conimbriga 1975, parets fines Mayet II i III, ceràmica comuna africana Ostia III, 324; II, 302; II, 314; II, 312; II, 303, III, 267; III, 332 i Lamboglia 10A. Àmfores laietanes Pascual 1 i Dressel 2-4, bètiques Dressel 7-11 i Dressel 20.

MODERN S.XVIII – XIX – XX (Fig. 160)

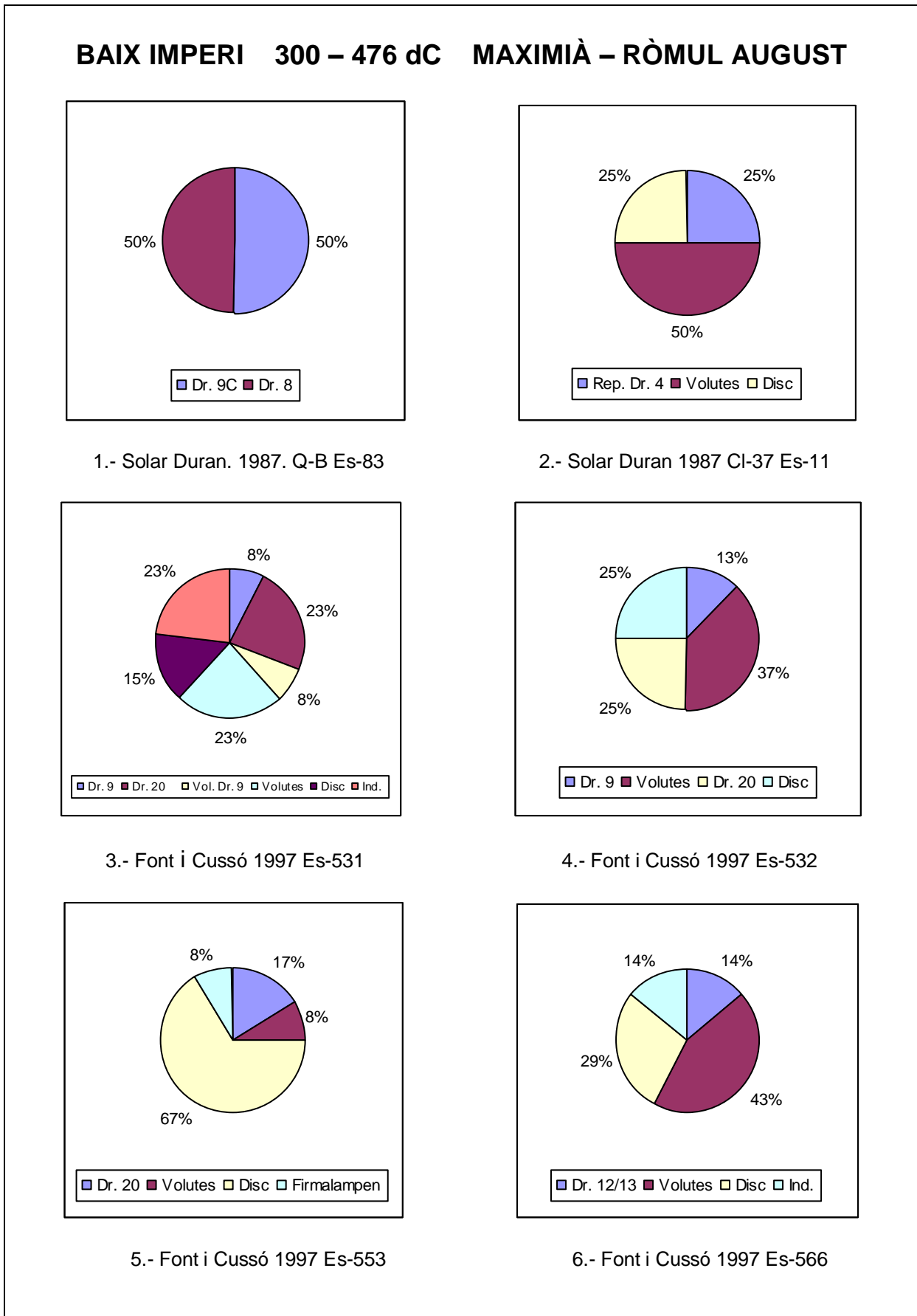
L'estrat 500 provinent de les excavacions de la plaça Font i Cussó de l'any 1997 ens ofereix vuit llànties (Làm. 81 i 109-110). Amb el número 1094 EST una Dressel 20, dos fragments del grup de volutes (986 EST i 987 EST) i cinc fragments de grup de disc (1109 EST, 1460 EST, 1461 EST, 1462 EST i 1463 EST). La datació de l'estrat és d'època contemporània ja que es va documentar ceràmica moderna. Altres materials procedents del mateix context són les formes Lamboglia 2 i 7 de campaniana B, TSI Consp.22, TSS Drag. 29,37 i 27, TSH Drag. 27, 37 i Ritterling 12 i 8, parets fines Mayet II, ceràmica comuna africana Ostia II, 303, Ostia II,324, Ostia II,314, Ostia II,312, Ostia III, 267, Ostia II, 302, Ostia III,332, i Lamboglia 10A i 10B.

L'estrat 1 de les parets 2 i 3 del passatge de la Pau s/n (1987) ens va oferir quatre fragments de llànties de volutes (1024 EST i 1025 EST), dos d'ells amb decoració (425 EST i 426 EST). En el se context, a part de ceràmica moderna, es documentà també TSI Godineau 23 i 18, TSS Drag. 24/25, 18, 36 i 29, parets fines Mayet XXXIV, II ó III, comuna africana Hayes 23A i àmfores Pascual 1.



Figura 160. Percentatges segons el grup i el tipus de les llànties procedents de contextos estratigràfics

13. LA SEQÜÈNCIA TIPO-CRONOLÒGICA

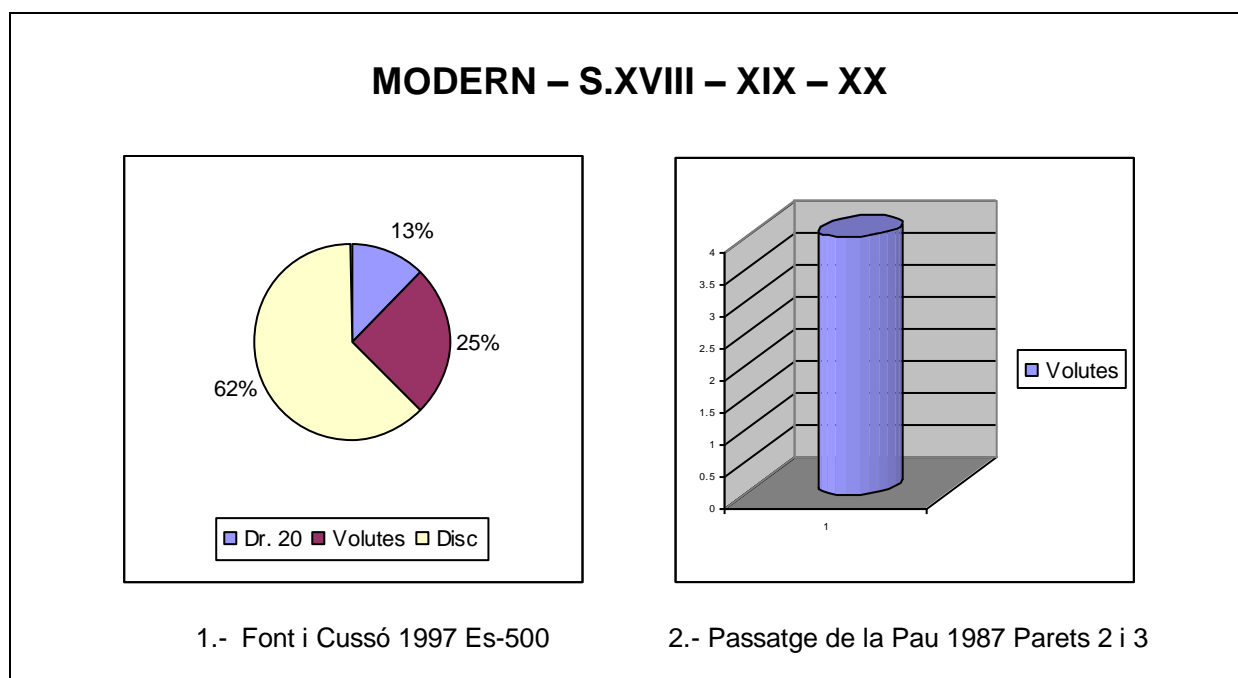
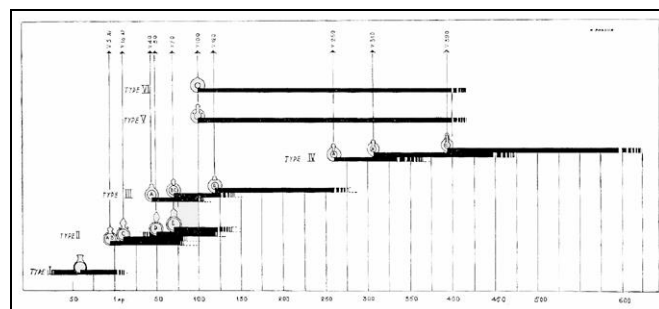

13.1. LES LLÀNTIES DEL GRUP REPUBLICÀ A BAETULO

Els tipus de les llànties republicanes procedents d'estrats més antics corresponen a les formes Ricci H (9 EST i 4 EST), datades en estrats amb una cronologia del 70-50 aC i del 50-30 aC, així com el tipus Dressel 2 (20 EST) també datat entre el 50 i el 30 aC. L'estrat 113 del carrer Lladó (Làm. 88) datat en els últims quinze anys abans del canvi d'era (MADRID, 2005, 60) ens ofereix un panorama típic de material republicà, amb els tipus Ricci E/G (1 EST), Ricci H (5 EST i 6 EST) i Dressel 3 (26 EST), fragments de llànties republicanes informes i també de volutes.

L'estrat 54 del carrer Fluvià (Làm. 79) dels primers anys del regnat de Tiberi (MADRID, 2005, 37-41) també ens ofereix un panorama similar amb els tipus Dressel 3A (44 EST), Dressel 4 (60 EST i 61 EST), Dressel 4A (62 EST i 74 EST) així com una llàntia de tipus indeterminat però dins del grup de les republicanes (101 EST). Aquest estrat ens és molt important ja que no es documenta cap tipus de llàntia de volutes i les peces que hi trobem estan quasi senceres, fet que ens permet pensar que s'haurien de trobar en ús en aquest mateix moment i que no s'haurien de considerar com a material antics dins del reompliment del pou.

Els exemplars del tipus Ricci G trobats a Badalona tenen com a cronologia més antiga la primera meitat del S. I dC (12 EST i 14 EST). Ricci ofereix una datació per aquest tipus d'entre el 150 i el 30 aC (RICCI, 1974, 230), a Tarragona en estrats datats entre el 200 i el 175 aC (DIAZ GARCIA, 2000, 201-253) i en el cas de Cosa es documenten en els estrats abans de la destrucció del 70 aC (FITCH i GOLDMAN, 1994). Ja hem vist que el tipus Ricci H el documentem a Badalona dins de la primera meitat del S.I aC, a Tarragona es troba en estrats datats entre el 150 i el 125 aC (DIAZ GARCIA, 2000, 201-253). Nosaltres considerem que aquesta llàntia pot arribar fins al regnat d'August però sense excedir-lo.

De la mateixa cronologia considerem al tipus Dressel 2, aparegut a Badalona per primera vegada en un estrat del 50/30 aC. En el cas de Tarragona es troba en estrats entre el 150 i el 125 aC (DIAZ GARCIA, 2000, 201-253) a Empúries entre el 130 i el 100 aC en l'estrat VIA del *decumanus* A (ALMAGRO i LAMBOGLIA, 1959, 1-24), a Cosa entre el 150 i el 70 aC (FITCH i GOLDMAN, 1994) i en el cas d'Òstia en estrats del S.II aC (SALONE, 1973, 395-404, 654-657). L'únic exemplar del tipus Dressel 2/3 trobat a Badalona (34 EST) pertany a un estrat datat en època flàvia, per lo que cosa s'ha de considerar cronològicament no apte.

El següent tipus és la forma Dressel 3, documentada en l'estrat més antic de cronologia de primera meitat del S.I aC (25 EST) i que continua apareixent en estrats amortitzats en època

d'August (26 EST) després del canvi d'era. No creiem però, que es pugui allargar la seva cronologia de producció més enllà d'entre aquesta data i el regnat de Claudi. Aquesta última datació ens la proporciona un centre productor com és el d'Andújar a Jaén on es produeixen llàntries d'aquest tipus (i les conegudes derives de la Dressel 3) així com formes del tipus Dressel 9 i Dressel 14, juntament amb terra sigillata (SOTOMAYOR et alii, 1976, 132-140; 1981, 309-366). Pel que fa als centres receptors, es documenta a Tarragona en estrats del 100 al 75 aC (DIAZ GARCIA, 2000, 201-253) i a Cosa entre el 150 i el 70 aC (FITCH i GOLDMAN, 1994).

Els dos exemplars del tipus Dressel 3A (44 EST i 45 EST) que hem documentat es troben datats en època de Tiberi. La nostra opinió és que mantenen una cronologia similar al tipus Dressel 3. Ricci les data segons els estrats d'*Albintimilium* entre el 90 i el 30 aC, mentre que a Tarragona apareixen en estrats datats entre el 50 i el 25 aC. (DIAZ GARCIA, 2000, 201-253)

El tipus Dressel 4 el tenim documentat per primera vegada en estrats d'època d'August (50 EST, 51 EST, 52 EST, 53 EST, 59 EST, 55 EST, 56 EST) i dos exemplars procedeixen de l'estrat 54 (Pou) del carrer Fluvià datat en època de Tiberi. Ja hem vist que el final de la seva producció es situava en època de Tiberi ja que es documentava a Haltern i no a Vindonissa (LOESCHCKE, 1919) encara que sembla que això no és del tot segur, al menys pel que fa a la Gàl·lia, en taller de Montans es documenta encara la seva producció vers el 30/35 dC (BERGES, 1989, 33-54) fet que ens fa considerar que les amortitzacions d'aquest tipus a principis d'època de Claudi encara són possibles. Es documenten llàntries del tipus Dressel 4 a Empúries entre el 30/25 aC i el 37 dC (ARXÉ, 1982, 72), mentre que a Cosa es troba en contextos a partir del 25 aC fins a estrats dins de la segona meitat del S.I dC. (FITCH i GOLDMAN, 1994)

L'últim tipus de llàntria republicana documentada a Badalona és el tipus Dressel 4A amb dos exemplars datats en època de Tiberi (62 EST i 74 EST); nosaltres mantenim els mateixos paràmetres cronològics per aquest tipus que els que hem descrit per la Dressel 4.



Figura 161. Cronologia del tipus republicans documents a Badalona.

13.2. LES LLÀNTIES DEL GRUP DE VOLUTES A BAETULO

El grup de les llàntries de volutes presenta una cronologia global d'inicis de producció durant el regnat d'August (abans del canvi d'era) fins com a mínim, el primer quart del S.II dC, convivint en un primer moment amb els tipus Dressel 3, Dressel 3A, Dressel 4 i Dressel 4A de les produccions republicanes. Els primers tipus que trobem en estrats cronològicament situats dins del primer quart del S.I aC (Fig.162) són les Dressel 9, Dressel-Lamboglia 9A (140 EST) i les Dressel 12/13 (240 EST). En els estrats amortitzats durant el primer quart del S.I dC (Fig. 158) és quan troben ja gran part dels tipus de volutes: Dressel 11 (229 EST), Dressel 14 (248 EST) i la forma Deneauve VIB (247 EST).

Dins d'aquesta grup, la forma més antiga correspon a la Dressel-Lamboglia 9A. En el cas de Badalona aquest tipus es situa entre el canvi d'era (140 EST) i dins de la primera meitat del S.I dC (141 EST i 142 EST). La forma Dressel-Lamboglia 9B es troba documentada en un estrat del tercer quart del S.I dC (143 EST) mentre que el tipus Dressel-Lamboglia 9C apareix per primera vegada en un estrat d'època de Neró (la Cisterna del carrer Pujol) perdurant fins a la primera meitat del S.II dC. Ja hem vist en diverses ocasions al llarg d'aquest treball com Loeschcke diferencia aquestes tres formes (Loeschcke IA, IB i IC) en diferents moments cronològics, pel que fa als materials documentats a *Baetulo*, sembla que almenys això és complex per als tipus Dressel-Lamboglia 9A i 9C. De totes maneres, no podem obviar que quasi totes les variants d'aquesta forma, degut al seu estat de fraccionament, s'han inclòs dins del tipus genèric Dressel 9, fet que ens obliga a no poder profunditzar més en aquest aspecte cronològic. Aquest tipus es troba a quasi tots els jaciments del Mediterrani i el Limes, essent la forma que més es va estendre en quantitat per el món romà.

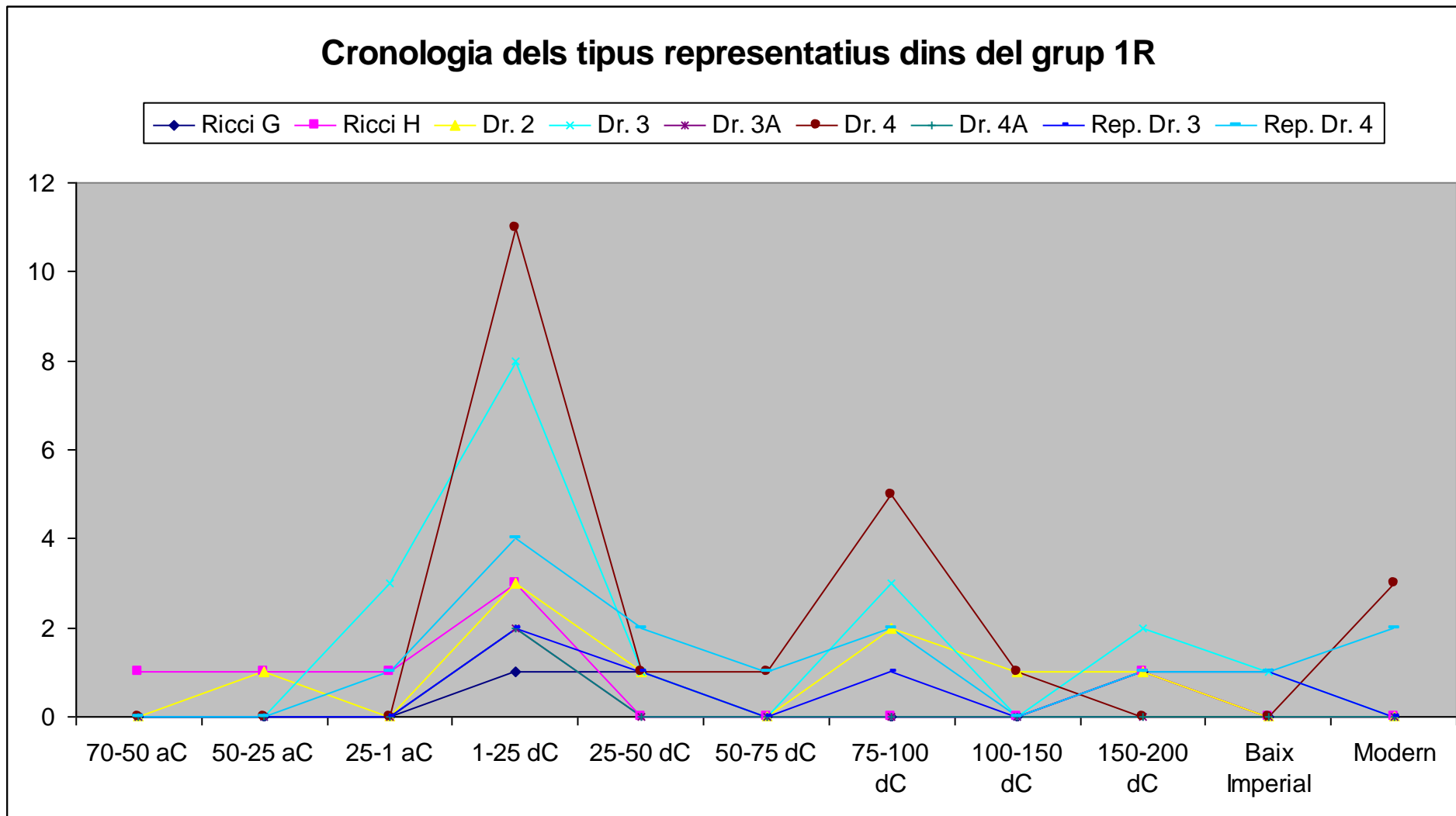
L'esmentada forma Dressel 9 es documenta en els centres de produccions dels *Oppi* amb una cronologia que compren des del 70/80 dC fins al 100 dC i de *COPPIRES* del 90 fins al 120/140 dC. (MAESTRIPIERI i CECI, 1990, 119-129). A Pompeia abans del 79 dC (CERULLI, 1977, 55-67). Es fabrica en les seves tres subvariants al taller de la Butte a Lyon), amb una cronologia d'entre els regnats de Claudi i de Trajà (ELAIGNE, 1993, 239-247), al taller de Montans entre el 40 i el 70 dC (BERGES, 1989, 33-54) i finalment, en el taller d'Andújar el tipus Dressel 9A abans del regnat de Claudi (SOTOMAYOR et alii, 1976, 132-140; 1981, 309-366). Si analitzem els centres receptors, veurem que es troba a Empúries en l'estrat IV del *decumanus* A en un context datat entre el 40 i el 90 dC, i el tipus Dressel-Lamboglia 9C en un estrat (Es-IIIB) d'entre el 90 i el 130 dC (ALMAGRO i LAMBOGLIA, 1959, 1-24). A Cosa el tipus Dressel-Lamboglia 9A presenta una cronologia d'entre el 25 aC i el 50/100 dC, mentre que els altres dos tipus, Dressel-Lamboglia 9B i C es



Figura 162. Totals d'individus per tipus en el darrer quart del S.I aC



Figura 163. Totals d'individus per tipus en el primer quart del S.I dC

situen entre el 25 aC i el 100/225 dC. (FITCH i GOLDMAN, 1994). A Ostia les tres variants del tipus Dressel-Lamboglia 9 es torben en un estrat (Es-VB) tardo flavi (SALONE, 1973, 395-404, 654-657). I finalment en el peci de Porto Cristo, es documenta la forma Dressel-Lamboglia 9B amb una cronologia dins de la segona meitat del S.I dC (MANERA,1983, 369).

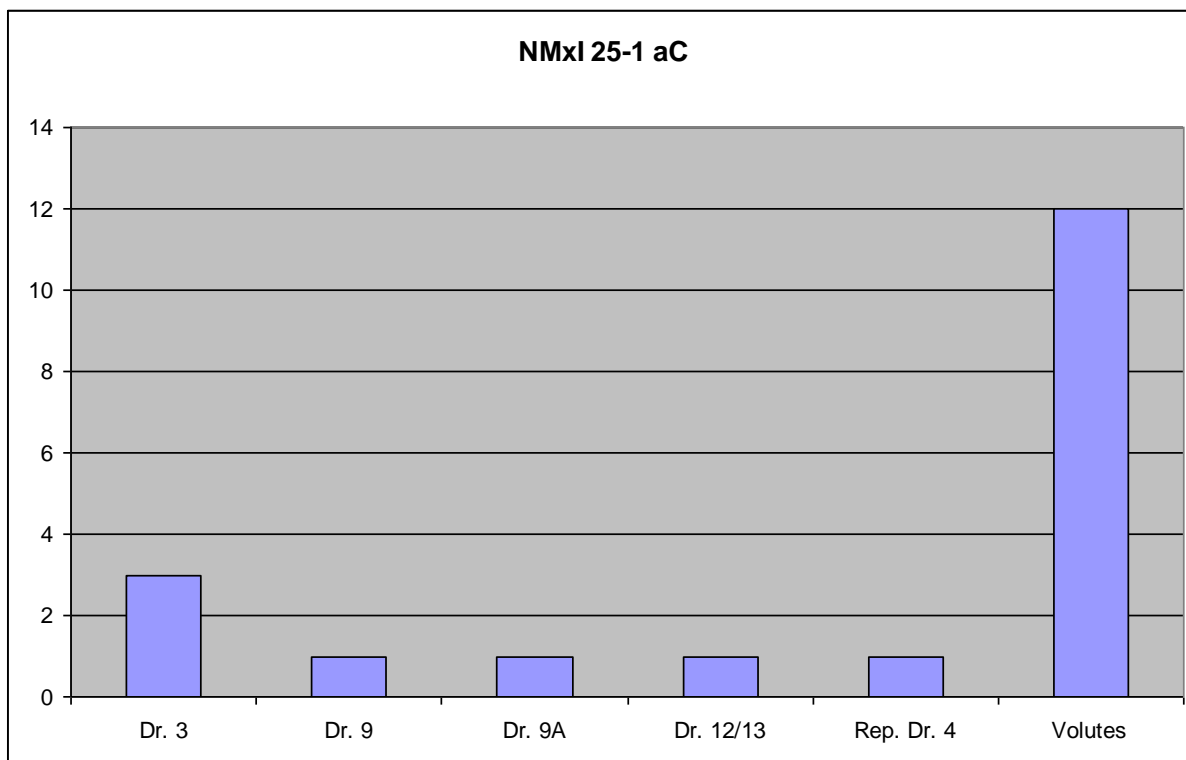
Respecte a la forma Deneauve IVC no disposem de cap tipus que presenti bec, així doncs, les hem inclòs dins de la tipologia associada i per tant, amb un valor relatiu de cara a les conclusions cronològiques. És interessant, no obstant, constatar que totes elles (menys una, datada en època de Neró, 144 EST) pertanyen a estrats de la primera meitat del S.II dC. Al taller de Montans la seva producció està datada entre el 50 i el 75 dC. (BERGES, 1989, 54)

Només tenim dos exemplars de la forma Dressel 11, el primer d'ells (229 EST) ja hem vist datat en el primer quart del S.I dC, mentre que el segons, pertany al període flavi (228 EST) cosa que ens permet afirmar (amb tots els recels degut al reduït nombre d'exemplars) que aquest tipus es troba en circulació durant tot el S.I dC. Al taller de Lió de la Mulette la cronologia que ofereix la Dressel 11 és d'inicis del regnat d'August (ELAIGNE, 1993, 239-247) mentre que a Montans la datació compren del 40 al 110 dC. (BERGES, 1989, 33-54)

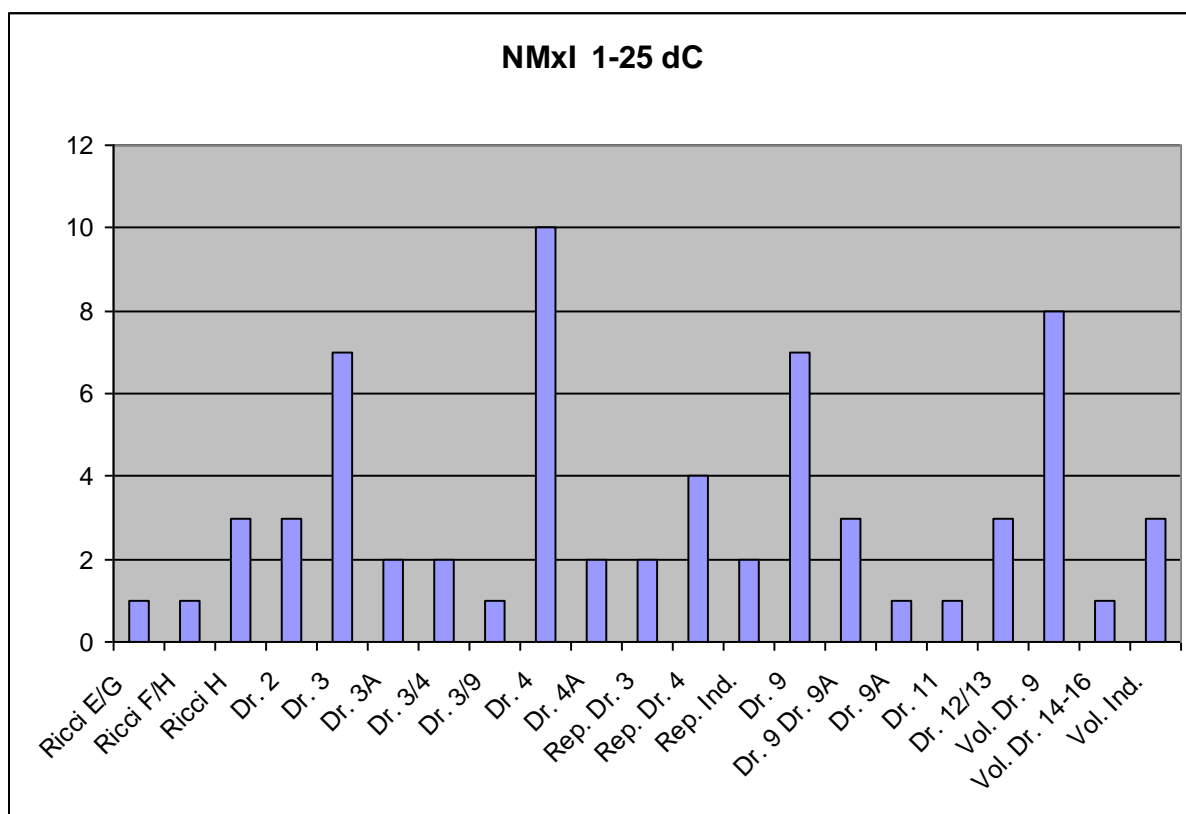

Figura 164. Totals d'individus per tipus en la primera meitat del S.I dC

El tipus Dressel 12/13 comença a ser fabricat ja en època d'August abans del canvi d'era (240 EST), es documenta en nombrosos estrats de cronologia al llarg de tot el S.I dC a Badalona arribant encara amb força individus dins de la primera meitat del S.II dC. Aquest tipus de llàntia es produeix al taller dels *Oppi* entre el 70/50 i el 100 dC i *COPPIRES* entre el 90 i el 120/140 dC (MAESTRIPIERI i CECI, 1990, 119-129). A Lió al taller de la Butte d'entre el 40 i el 80 dC (ELAIGNE, 1993, 239-247), mentre que a Montans la datació proposada és entre el 40 i el 60 dC (BERGES, 1989, 33-54). Al jaciment de Cosa es documenten Dressel 12/13 entre el 25 aC i el 100 dC (FITCH i GOLDMAN, 1994), mentre que a Ostia les datacions van dels estrats tardo flavis fins a època d'Adrià. (SALONE, 1973, 395-404, 654)

Dins de les anomenades com a llàntries de semivolutes documentem a Badalona la forma Dressel 14 que apareix cronològicament per primera vegada en un estrat datat dins de la primera meitat del S.I dC (248 EST) tenint l'últim exemplar datat en època romana dins de la primera meitat del S.II dC (255 EST). A Pompeia es documenta la seva producció abans del 79 dC (CERULLI, 1977, 55-67), el centre productor d'Andújar data aquesta producció abans del regnat de Claudi (SOTOMAYOR et alii, 1976, 132-140; 1981, 309-366), en el taller de la Butte (Lió) la cronologia compren del regnat de Claudi fins a Trajà (ELAIGNE, 1993, 239-247), a Montans del 40 al 110 dC (BERGES, 1989, 33-54), a la península italiana el taller dels *Oppi* del 70/80 al 100 dC i el de *COPPIRES* entre el 90 i el 120/140 dC (MAESTRIPIERI i CECI, 1990, 119-129). A Cosa es documenta el tipus amb una cronologia del 25 aC fins al 100/225 dC, en el jaciment d'Òstia en estrats de Trajà i Adrià i en el peci de Porto Cristo dins de la segona meitat del S.II dC.

Només tenim a Badalona un sol individu identificat com a Dressel 15 (262 EST) en un estrat datat entre el 100 i el 150 dC. Aquest tipus es produeix al taller de Montans entre el 45 i el 100 dC, al taller dels *Oppi* entre el 70/80 i el 100 dC i a *COPPIRES* entre el 90 i el 120/140 dC. En el peci de cala Culip IV es documenten tipus Dressel 15 datats per el carregament de la TS en època de Vespasià. A Empúries es documenten en l'estrat IIB del decumanus A amb una cronologia del 130 al 200 dC (ALMAGRO i LAMBOGLIA, 1959, 1-24), mentre que a Cosa la cronologia és igual que per la forma Dressel 14, entre el 25 aC i el 100/225 dC (FITCH i GOLDMAN, 1994). Pel que fa a Ostia, apareixen majoritàriament en estrats datats entre Trajà i Adrià (SALONE, 1973, 395-404, 654-657). El tipus Deneauve VE el trobem a Badalona representat amb un sol individu (245 EST) amb una datació d'època flàvia. La producció d'aquest tipus es documenta a Montans en una cronologia del 45 al 60 dC (BERGES, 1989, 33-54) i en el peci de Porto Cristo a Manacor, cronològicament situat dins de la segona meitat del S.I dC. (MANERA, 1983, 369-371).

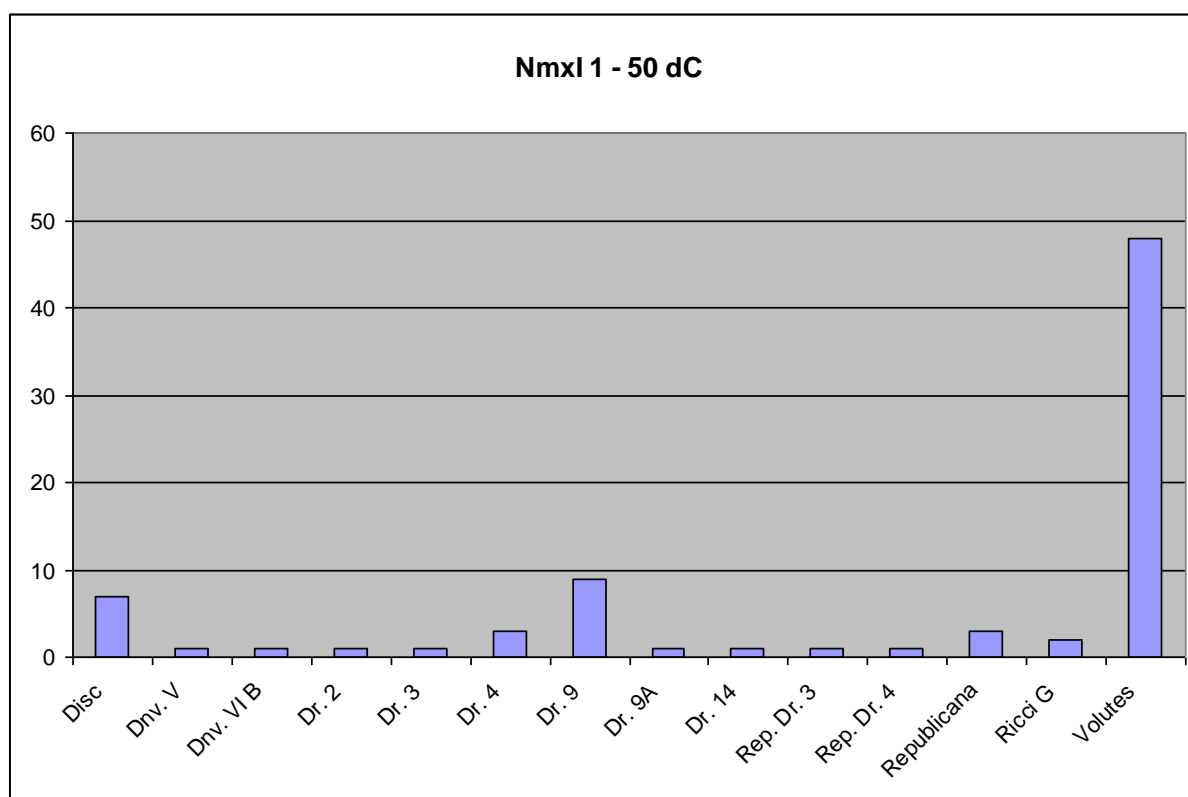

Figura 165. Cronologia del tipus del grup de les llànties de volutes documents a Badalona.

13.3. LES LLÀNTIES DEL GRUP DE DISC A BAETULO

La primera tipologia de llàntia de disc documentada a Badalona és una Dressel 18 (1041 EST) de forma conjunta amb una llàntia de les anomenades cuoriforme i que correspon a una Dressel 27 (1105 EST), ambdues apareixen en la cisterna del carrer Pujol datada en època de Neró (MADRID, 2005, 47-53). Dins del mateix context (Fig. 166) hi trobem llànties del tipus Dressel 9, Dressel 9C, Dressel 14, Dressel 14/15, tipologia associada Deneauve IVC i fragments de llànties de volutes així com un fragment de llàntia de disc indeterminat que presenta marca. En el conjunt tancat que suposa l'excavació del conducte d'Aigües i datat ja en època dels Flavis (AQUILUE, 1988, 86-88), conviuen fragments de llànties republicanes, llànties de volutes (amb les formes Dressel 9, Dressel 14) informes de llànties de disc i les primeres Firmalampen.

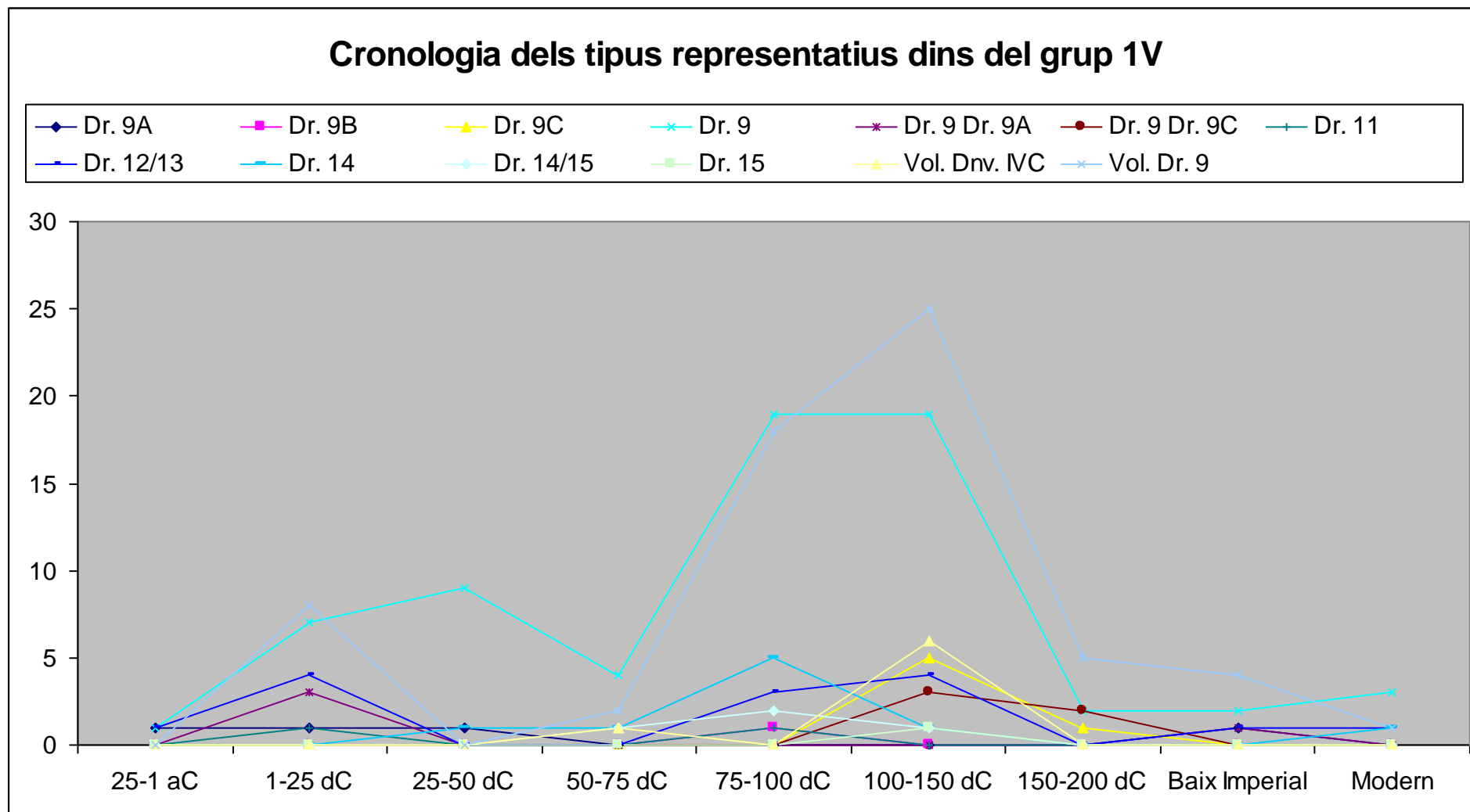

Figura 166. Totals d'individus per tipus en el tercer quart del S.I dC

En els estrats datats d'època flàvia (Fig. 167) a part de les llànties residuals del grup republicà, continuen apareixent amb força les llànties de volutes, amb un 72% (Fig. 171, n°5) i ja documenten llànties de disc dels tipus Dressel 19 (1046 EST) i Dressel 20 (1081 EST i 1101 EST). Més concretament en època de Domicià, la tendència es pràcticament la mateixa, convivint llànties del tipus Dressel 9, Dressel 12/13 amb fragments de llànties republicanes i el tipus Loeschcke VIIIA.

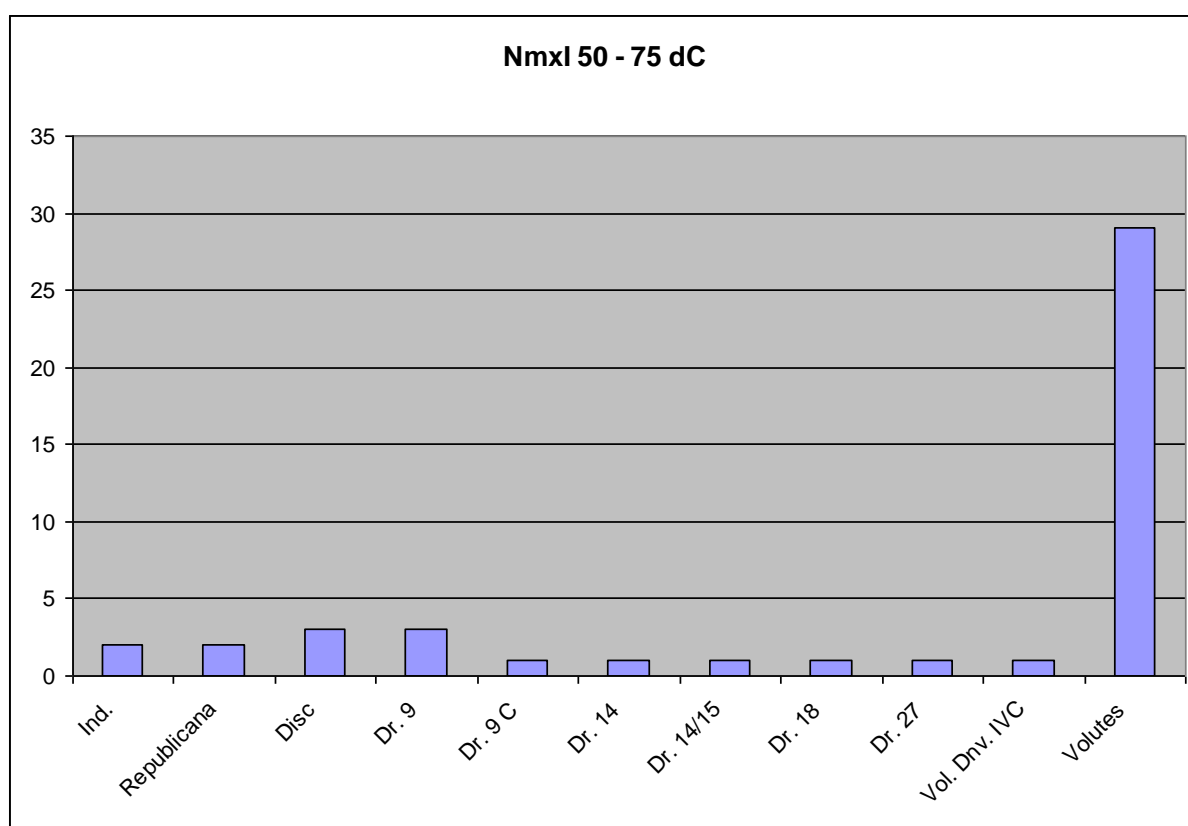

Figura 167. Totals d'individus per tipus en l'últim quart del S.I dC

La primera llàntia de disc és doncs el tipus Dressel 18, tenint-ne documentats dos exemplars més (a part del 1041 EST datat en època de Neró) corresponents als números 1042 EST (de cronologia moderna) i 1043 EST datat en la primera meitat del S.II dC . L'únic paral.lel cronològic per aquest tipus l'hem trobat en el taller de la via de la Porta Nocera a Pompeia, on es produïa aquest tipus Dressel 18 abans del 79 dC (CERULLI, 1977, 55-67

El primer individu documentat del tipus Dressel 19 data del l'últim quart del S.I dC (1046 EST) mentre que el més modern es troba en un estrat de primera meitat del S.II dC. El trobem produït en el taller de Montans amb una cronologia del 80 al 110 dC (BERGES, 1989, 33-54), en el centre productors dels *Oppi* entre el 70/80 i el 100 dC i en el de *COPPIRES* entre els anys 90 i 120/140 dC (MAESTRIPIERI i CECI, 1990, 119-129). A Cala Culip IV ens apareix amb una cronologia d'època de Vespasià (NIETO et alii, 1989, 97-123), en els estrats datats entre el 175 i el 200/210 dC de la vil·la dels Tolegassos, així com els que van de mitjans del S.I fins al S.III dC. (CASAS i ROCAS, 1989, 71-72)

Si el tipus Dressel 9 (amb els seus subtipus) era la forma més documentada de les llànties de volutes, en el cas de les llànties de disc aquesta forma correspon a la Dressel 20. A Badalona es documenten per primera vegada en estrats datats en època dels flavis (1081 EST i 1046 EST) i de forma predominant en les estratigrafies del S.II dC. (Fig. 168 i 169).

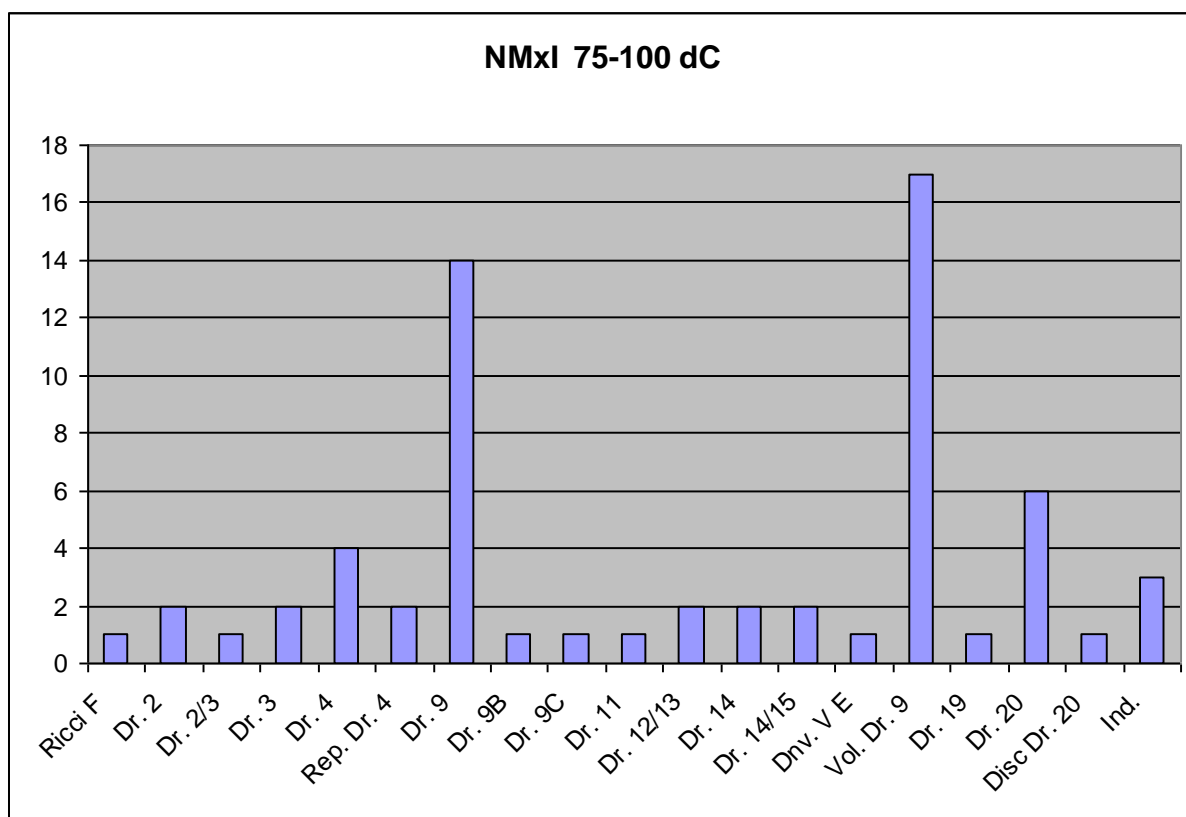

Figura 168. Totals d'individus per tipus en el primer quart del S.II dC

Es fabriquen en el taller de Porta Nocera abans del 79 dC (CERULLI, 1977, 55-67), a Montans amb una cronologia del 40 al 175 dC amb parades entre els anys 70 i 80 dC i entre 110 i el 125 dC. (BERGES, 1989, 33-54) A Lió en el taller de la Butte datat des d'època de Claudi fins al Trajà (ELAIGNE, 1993, 239-247), al taller dels *Oppi* entre el 70/80 dC i el 100 dC i en el de *COPPIRES* entre el 90 i el 120/140 dC. (MAESTRIPIERI i CECI, 1990, 119-129).

Els centres receptors en que documenten les formes Dressel 20 són en primer lloc en els estrats II A i B del decumanus A d'Empúries amb una cronologia del 130 al 200 dC. (ALMAGRO i LAMBOGLIA, 1959, 1-24) En el kardo B de la mateixa ciutat en els estrats d'abandonament datats al voltant del 270 dC. (CASTANYER et alii, 1993, 159-194). En tots els estrats de la vil·la dels Tolegassos (175 – 200/210 dC; 150 – 200 dC; 135 – 150 dC), (CASAS i ROCAS, 1989, 71-72). En el peci de Cala Culip IV d'època de Vespasià (NIETO et alii, 1989, 97-123). A Ostia en estrats datats en època tardo flàvia i a Cosa amb una cronologia entre el 40/45 dC i el 350 dC. (SALONE, 1973, 395-404, 654-657)

De les llànties cuoriformes només tenim un fragment (1105 EST) amb tipus identificable, una Dressel 27, procedent d'un context datat en època romana (Neró). Aquest tipus de llàntia el trobem fabricat a Pompeia en un moment indeterminat abans del 79 dC (CERULLI, , 1977, 55-67), en el taller dels *Oppi* entre el 70/80 i el 100 dC i en el dels *COPPIRES*, amb una cronologia del 90 al 120/140 dC (MAESTRIPIERI i CECI, 1990, 119-129). A Cosa es troba en estrats amortitzats entre el 40/45 dC i el 350 dC. (FITCH i GOLDMAN, 1994). Pel que fa a Ostia es documenten en estrats de finals del S.II i inicis del S.III dC, considerant-se en aquest últim cas com a produccions africanes. (SALONE, 1973, 395-404, 654-657)

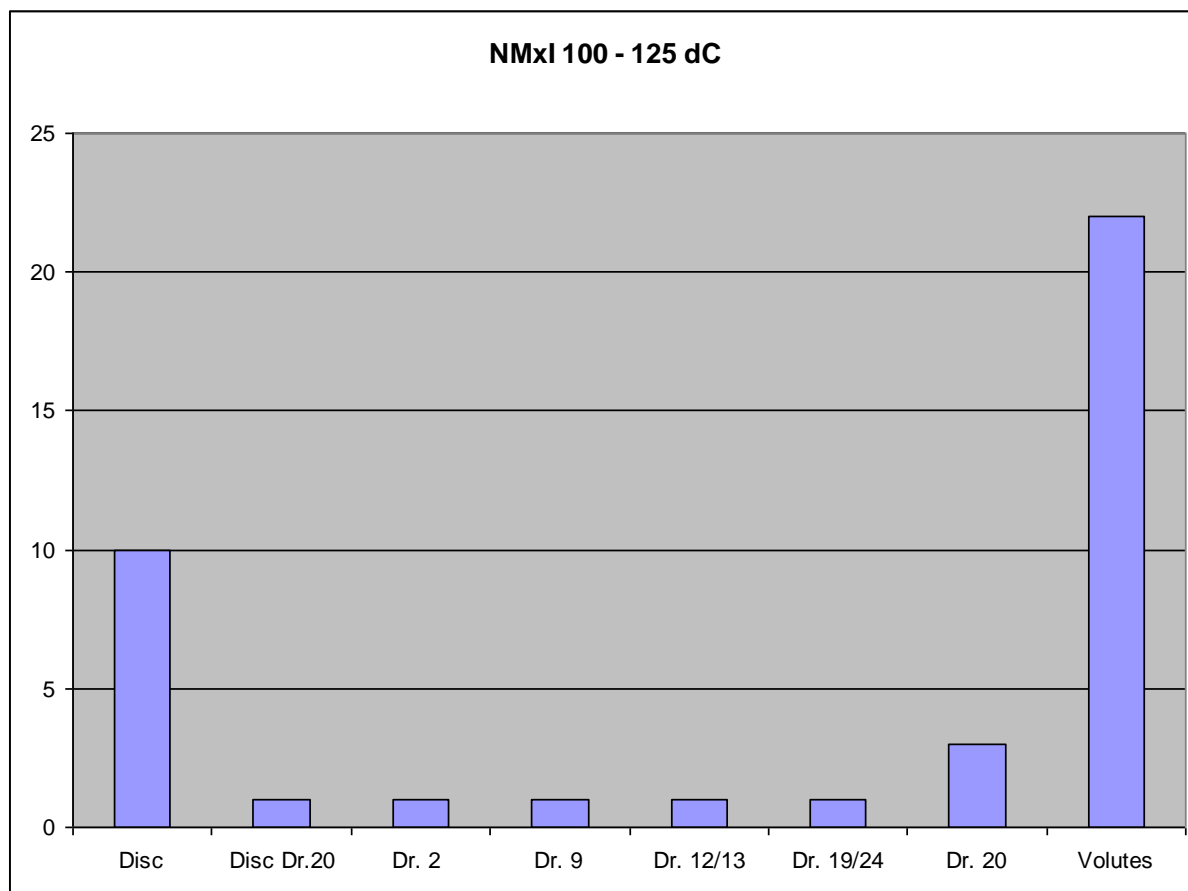
13.4. LES LLÀNTIES DEL GRUP DE CANAL A BAETULO

Del grup de les llànties de Canal, ja hem vist que només en tenim dos que presentin forma i datació romana. La primera d'elles amb la forma Bisi XA amb el número 1498 EST i amb una cronologia dins de la primera meitat del S.II dC. L'altre tipus correspon a un individu (1499 EST) de la forma Dressel 6 (Loeschcke XK) documentat en un estrat de cronologia també dins de la primera meitat del S.II dC. Es produeix en els tallers dels *Oppi* entre el 70/80 dC i el 100 dC, així com en el taller de *COPPIRES* amb una cronologia del 90 al 120/140 dC. (MAESTRIPIERI i CECI, 1990, 119-129). Aquest tipus el trobem en el peci de Cala Culip IV amb una cronologia d'època de Domicià (NIETO et alii, 1989, 97-123), en el kardo B d'Empúries datat sobre el 270 dC (CASTANYER et alii, 1993, 159-194), en el decumanus A de la mateixa ciutat en un estrat del 130 – 200 dC (ALMAGRO i LAMBOGLIA, 1959, 1-24). A Cosa es troba el tipus Dressel 6 en estrats dins de la primera meitat del S.I dC (FITCH i GOLDMAN, 1994) i en el cas d'Òstia en estrats tardo flavis (SALONE, 1973, 395-404, 654-657).

13.5. LES LLÀNTIES DEL GRUP ALTER A BAETULO

El primer tipus que documentem és la forma Dressel 7/8 amb dos exemplars però només un (1511 EST) datat en època romana dins de la primera meitat del S.II dC. Es produeixen en els tallers del *Oppi* entre el 70/80 i el 100 dC així com en els de *COPPIRES* entre el 90 i el 120/140 dC (MAESTRIPIERI i CECI, 1990, 119-129). El tipus Loeschcke VIII A documentat a Badalona (1514 EST) prové d'un estrat datat en època de Domicià. Es produeix en el taller dels *Oppi* entre el 70/80 dC i 100 dC (MAESTRIPIERI i CECI, 1990, 119-129) i es troba a Cosa (FITCH i GOLDMAN, 1994) en estrats datats entre el 25/20 aC i el 45 dC . Finalment, el tipus Bailey L (1516 EST) datat dins de la primera meitat del S.II dC. També es troba produït en el taller de *COPPIRES* entre el 90 i el 120/140 dC (MAESTRIPIERI i CECI, 1990, 119-129).



Figura 169. Cronologia del tipus del grup de les llànties de disc documents a Badalona.

13.6. CONSIDERACIONS FINALS

Una de les realitats que ens agradaria constatar aquí és d'abundant material que ens apareix en els estrats datats dins de la primera meitat del S.II dC. Lluny de voler fer una interpretació urbanística o històrica del perquè d'aquest fet, el que ens interessa és esbrinar si el material lucernari aquí aparegut es pot considerar o no d'un mateix moment d'ús.

En el cas del gràfic de la figura 170 veiem que hi ha representada una Dressel 4, així com totes les llànties del grup de volutes que es documenten a Badalona, totes les de disc, i els dos individus del grup de les *Firmalampen* datats en època romana. El gran nombre de llànties indeterminades és degut a que la majoria d'elles són bases on hi ha la marca epigràfica i que no es poden atribuir a cap tipus ni grup.

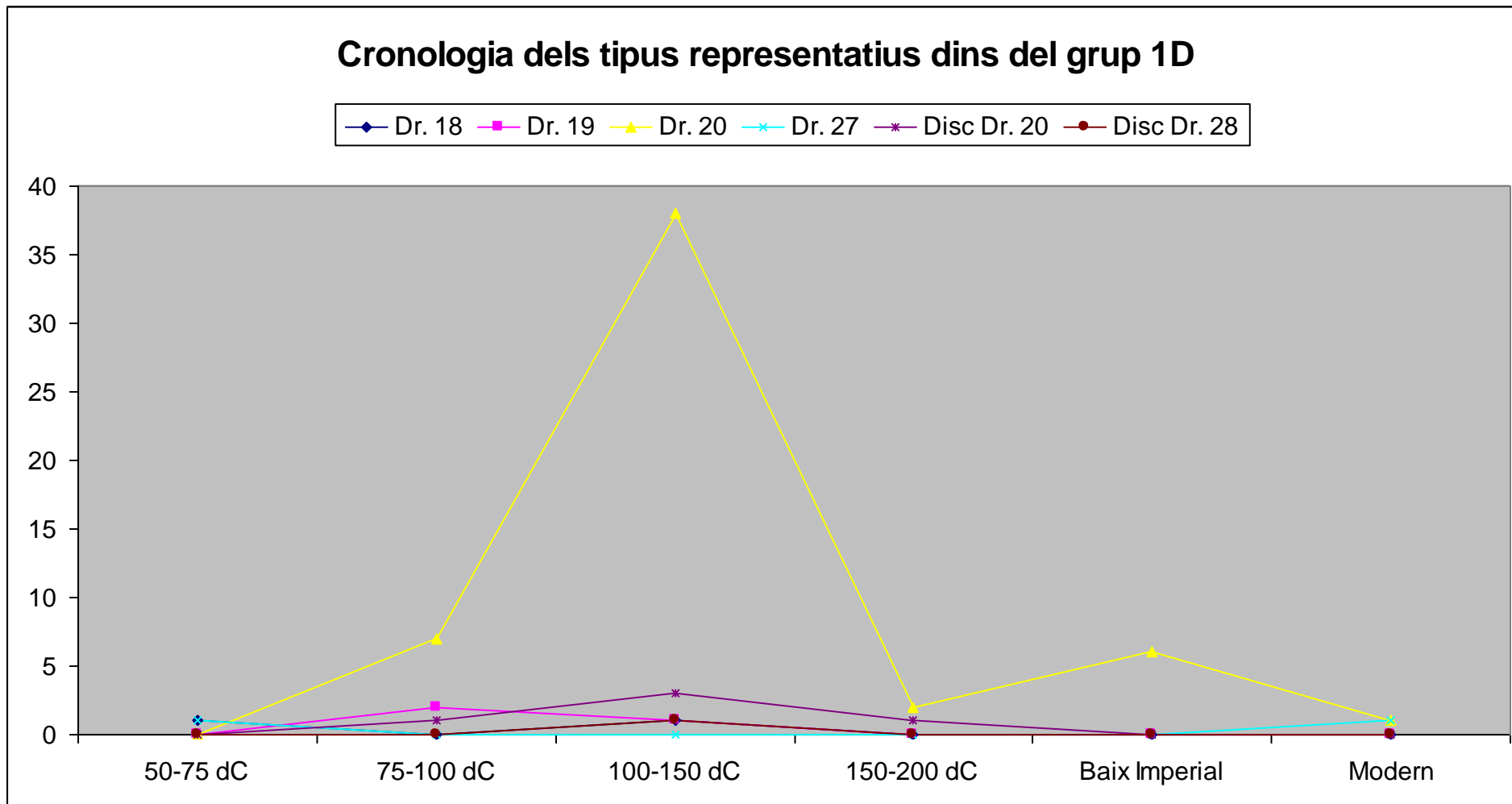

Figura 170. Totals d'individus per tipus en el primera meitat del S.II dC

Si observem els percentatges (Fig. 171 i 172) podem constatar que els resultats de les llànties de volutes sempre superen el de les llànties de disc. Ja hem dit que una de les raons és la fragmentació del material ja que les parets són molt més fines en el primer cas que en el segon, però també és cert que si observem els fragments amb forma, aquests continuen sent majoria en el cas de les volutes respecte a les llànties de disc. Veiem doncs, que els valors referents a les llànties de volutes durant el S.I dC ronden entre el 60% i el 80% (Fig. 171, 1-5).

DISTRIBUCIO CRONOLOGICA DELS GRUPS

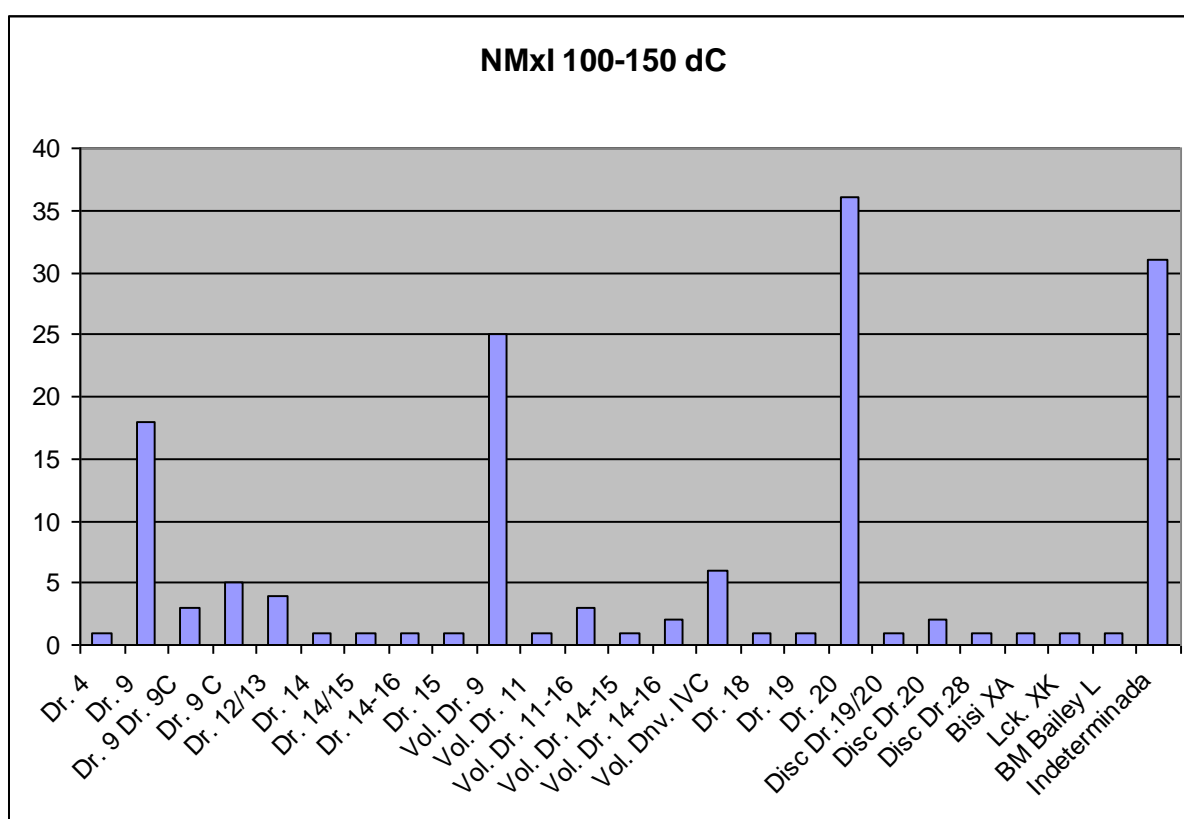

Figura 171. Percentatges dels grup de llànties segons cronologia



Figura 172. Percentatges dels grup de llànties segons cronologia

Pel que fa a les llànties de disc, encara que van incrementant-se mai arribaran a aquest percentatges (Fig. 171, 172) arribant just al 30% en època de Domicià. No serà fins a la primera meitat del S.II dC quan sembla trobar-se cert equilibri entre els dos grups, tenint un 49% per a les llànties de volutes i un 43% per a les llànties de disc (Fig. 172, 1). Ja en el darrer quart del S.II dC és quan les produccions de disc superaran a les de volutes, en un 59% respecte al 41% de les segones.

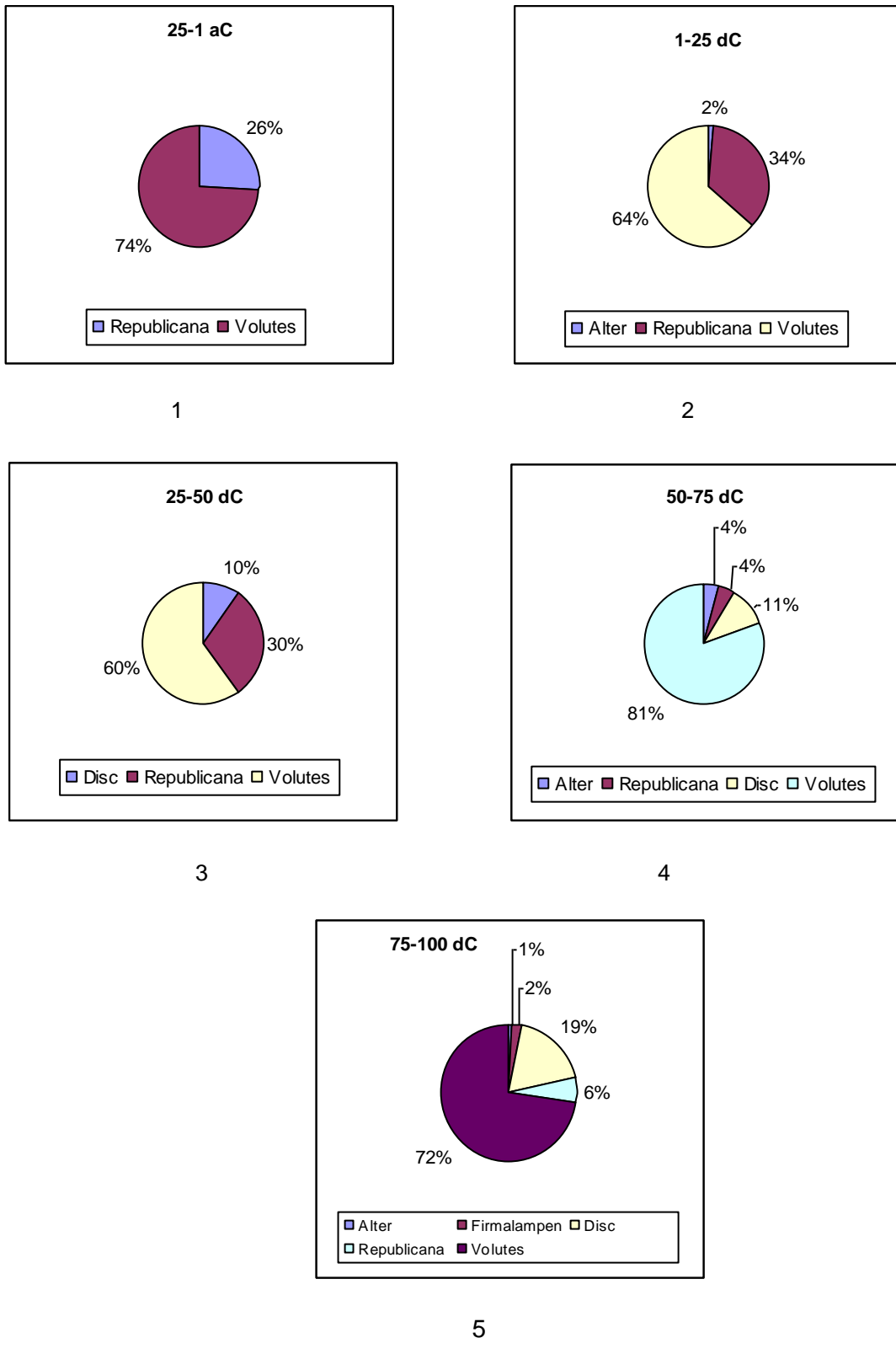
Les produccions dels tallers del *Oppi*, de *COPPIRES* i el taller de Montans també semblen indicar aquesta tendència. D'altra banda, hem constatat com a d'altres jaciments Mediterranis (Cosa, per exemple) les llànties de volutes es documenten en estrats d'inicis del S.II dC i no de forma residual. Sembla confirmar-nos aquesta idea els excavadors d'Òstia:

“Quello che a mio avviso, va sottolineato, è la continuità del tipo a volute anche negli strati VI, datati entro la prima metà del II secolo d.Cr., dove presenta una percentuale del 28.5 %, suggerendo quindi una continuità di produzione probabilmente fino ai primi decenni del II secolo, continuità che, almeno per le forme a semivolutes, sembra assodata; infatti in questi strati essi assumono la prevalenza all'interno del gruppo.” (SALONE, 1973, 400).

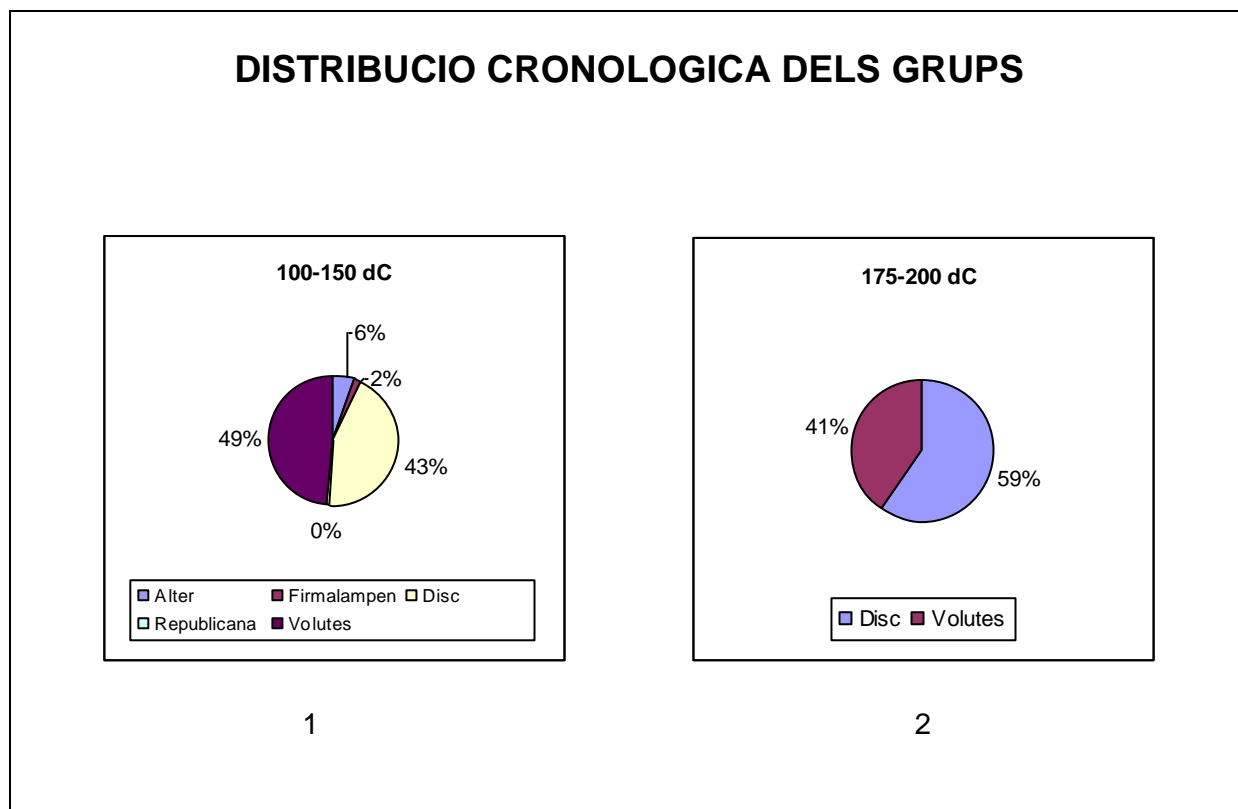
Si bé aquests resultats semblen clars i ens permeten pensar en l'ús contemporani de tots aquests tipus, no podem perdre mai de vista que parlem de cronologies d'amortització d'un centre receptor, així doncs no podem calibrar el factor de la perduració d'un tipus o el temps que aquest pot estar ja amortitzat en el moment de constituir-se l'estrat. Aquesta realitat ens introdueix a la reflexió de la llàntia com a material òptim per a datar els estrats on es troba.

La llàntia com a indicador cronològic privilegiat

Es produí a mitjans del segle passat una discussió sobre si les llànties eren un indicador cronològic de primer ordre. Una opinió en sentit afirmatiu la trobem en la introducció de l'estudi de Ponsich sobre les llànties de la Mauritània Tingitana (PONSICH, 1961). Lenoir debat aquesta idea mitjançant les conclusions a les quals arriba després d'estudiar les llànties de Dchar-Jdid, en la mateixa regió que les llànties estudiades per Ponsich (LENOIR, 1981). El primer que fa aquesta investigadora és una observació sobre la procedència del material fet servir Ponsich a l'hora d'establir la tipologia :

“Mais il n'a pris en compte que des lampes complètes ou restaurées, ou quasi complètes, laissant de côté tous les fragments conservés dans les dépôts de fouille, qui sont fort nombreux. On y trouve très peu de références à un contexte stratigraphique précis, ce qui peut d'ailleurs s'expliquer par le fait que la plupart des objets traités proviennent des fouilles anciennes “ (LENOIR, 1981, 74).

En contra també menciona l'autora el problema de la fragmentació de les llànties amb la dificultat de poder donar un tipus en concret (i per tant, una cronologia) i el fet que la datació mitjançant altre material ceràmic dels estrats on s'ha trobat un tipus en concret de llàntia, no quadra amb les cronologies ofertes per Ponsich. (LENOIR, 1981, 75). Aquesta última observació però, sembla òbvia ja que les llànties que fan part de l'estudi de Ponsich (tal i com ella mateix afirma) no tenen estratigrafia fiable. És doncs en l'afirmació: “*Les lampes ne semblent donc pas être des fossiles directeurs privilégiés sur le site de Dchar-Jdid, pas plus que n'importe quel autre type de matériel pris isolément.*” (LENOIR, 1981, 75) on es deixa clar el valor cronològic de primer ordre de les llànties.

Tanmateix ens agradaria deixar aquí exposada una reflexió sobre el fet que, en el cas de les llànties, es data sempre tipus i (quasi) mai classes (enteses com a produccions específiques). Fet que ens demostra que és comprensible aquesta llarga durada de les cronologies per a cada forma que acabem de veure.

Això no obstant, no és exclusiu dels materials lucernaris. Si observem els tipus ceràmics de la forma 36 (Fig. 173) podrem apreciar que són idèntics per forma i per la funció (plat) que se'ls hi suposa.











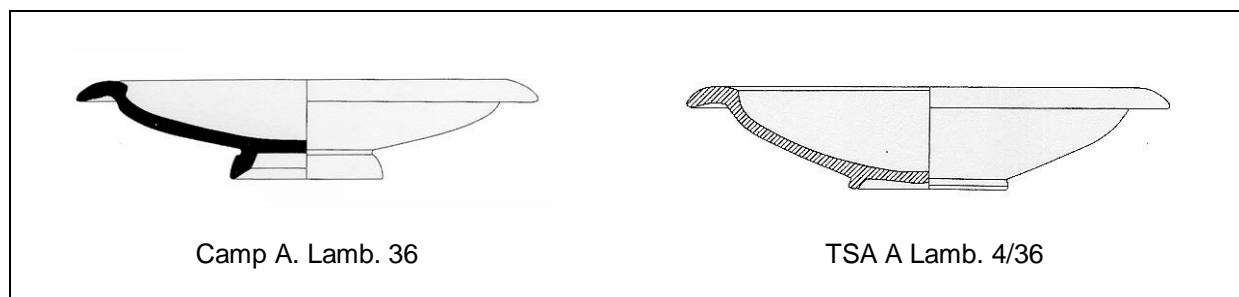





































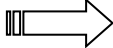
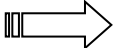

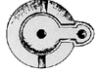
Figura 173. Forma Lamboglia 36 en produccions de Campaniana A i TSA A

En el cas del primer tipus, la cronologia donada és del S.II aC, mentre que pel segon, ens movem entre finals del S.I dC i el S.III dC. Inclús hi podríem afegir la forma de TSS (i de TSH) Drag. 36 amb una cronologia del 60 al 160 dC. Tenim doncs, que una mateixa forma de plat perdura quasi del S.II aC fins al S.III dC (amb el parèntesi del S.I aC) i l'únic que ens permet establir datacions més precises és gracies a la seva classe. Igualment, podem constatar com cada producció del tipus Lamboglia 36 perdura més de cent anys (produïda per un o més d'un taller). Podem concloure, doncs, que la importància de la ceràmica per datar els estrats no és donada tant per un tipus en concret com per la classe de producció a la que pertany.

PROPOSTA CRONO-EVOLUTIVA DE LES LLANTIES ROMANES A BAETULO (Figura 174)

	75-25	25-1	1-25	25-50	50-75	75-100	100-125	125-150	150-175	175-200
Ricci H		→	→							
Dr. 2		→	→							
Dr. 3		→	→							
Dr. 3A		→	→							
Dr. 4			→	→						
Dr. 4A			→	→						
Dr. 9			→	→	→	→	→	→	→	→
Dr. 9A			→	→						
Dr. 9B										
Dr. 9C						→	→	→		
Dnv. IV C						→	→	→		
Dr. 11				→	→	→				

	75-25	25-1	1-25	25-50	50-75	75-100	100-125	125-150	150-175	175-200
Dr. 12/13										
Dr. 14										
Dr. 15										
Dnv. VE										
Dr. 18										
Dr. 19										
Dr. 20										
Dr. 27										
Dr. 6										
Bisi XA										
Dr. 7/8										
Lck. VIII A BM Type L										
										

14. LA DECORACIÓ



14.1. RELIGIO I MITE: ELS DEUS OLÍMPICS

Zeus i Àguila



Es documenta a Badalona aquest motiu decoratiu sobre dos fragments de disc. El primer d'ells correspon al número 217 FM classificat com a llàntia de volutes, mentre que el segons (749 FM) pertany a una llàntia de disc. Al ser individus procedents del fons de museu no podem oferir cap mena d'indicació cronològica.

Es documenten paral·lels en el taller de la via Nocera a Pompeia sobre el un tipus Dressel 19 i sobre un motllo del mateix tipus datats abans del 79 dC (CERULLI, 1977, Tav. XXXVIII i XXXIX), així com també en el taller de Montans sobre un fragment de llàntia de volutes (BERGES, 1989, n°44). El trobem al peci de cala Culip IV en un tipus Dressel 15 datat en època de Vespasià. (NIETO et alii, 1989, Fig. 75), al peci de Porto Cristo en una llàntia de semivolutes del tipus Dressel 15 (n°94) datada en la segona meitat del S.II dC així com sobre dos fragments més sense poder identificar la forma. (MANERA, 1983, n°94, n°109 bis, n°110). A la vil·la dels Tolegassos aquest motiu decoratiu es troba a sobre d'una llàntia del tipus Dressel 20 datat en el darrer quart del S.II dC (CASAS i ROCAS, 1989, 75) i a Empúries sobre els tipus Bussièrre D VII i un possible Bussièrre B III (CASAS i SOLER, 2006, Fig. 24).

Aquesta decoració es troba també en les llànties documentades a Suïssa, documentat per Loeschcke en els seus tipus I, IV, V, VIII (LOESCHCKE, 1919, Taf. IV), en la Mauritània Tingitana en els tipus Ponsich IIA i IIB (PONSICH, 1961, n°28 i 81) i en les llànties de Cartago (DENEAUVE, 1969) sobre els tipus Deneauve VA (n°403), Deneauve VD (n°554 i 545) i Deneauve VIIA (n°704). Per últim entre els materials del British Museum (BAILEY, 1980) sobre els tipus B(v) (Q948), tipus D (Q1049), tipus D(v) (Q1026, Q1027, Q1028), tipus O(ii) (Q1210), tipus O(v) (Q1224, Q1225, Q1229, Q1232) i dos exemplars del tipus P (i) (Q1250 i Q1251).

Jupiter Tonnans

Troblem a Badalona aquest motiu sobre una llàntia de volutes procedent del Fons Museu (216 FM). L'hem pogut identificar iconogràficament gràcies al paral·lel trobat en les llànties de Suïssa recollides per Leibundgut, on es troba sobre dos fragments de disc sense tipologia. (LEIBUNDGUT, 1977, n°30)

Apol·lo i Lira



Documentem un exemplar a Badalona amb aquesta iconografia sobre una llàntia del grup de les volutes (344 EST) amb una datació de l'últim quart del S.I dC. Aquest motiu forma part del repertori del taller descobert a Scopietto sense que cap de les decoracions es trobi sobre un tipus identificat i que es data entre el regnat d'August i la fi del S.I dC (MOSCARA, 2003, Fig. 1).

Es pot paral·lelitzar igualment amb una llàntia estudiada per Leibundgut (LEIBUNDGUT, 1977, n°41) i amb un exemplar de Cartago sobre el tipus Deneauve VA (DENEAUVE, 1696, n°409). De la mateixa temàtica però amb punxó no idèntic documentem un fragment recollit per Ponsich (PONSICH, 1961, n°472) i en quatre llànties procedents del British Museum (BAILEY, 1980) del tipus A(iii) (Q817), tipus C(iv) (Q975), tipus E (Q1057) i tipus P(i) (Q1297).

14.2. RELIGIO I MITE: DEITATS MENORS

Baccus



Només es troba un exemplar del déu Dionís a Badalona procedent del fons museu (218 FM) i classificat dins del grup de les llànties de volutes. Hem trobat un paral·lel idèntic en les llànties del British Museum (Bailey, 1980) sobre un tipus A (iii) amb el número Q812.

Cap de Silé



Trobem un fragment de llàntia de volutes (219 FM) procedent del fons museu a Badalona amb aquest motiu decoratiu. Els paral·lels iconogràfics els trobem sobre un tipus Dressel 9C procedent de Torre Llauder (CLARIANA, 1976, Fig. 2, Làm. 9) així com a Empúries sobre tres llànties del tipus B V (CASAS i SOLER, 2006, Fig. 25). Es documenta igualment entre les llànties de Vindonissa sobre un tipus Loeschcke IV (LOESCHCKE, 1919, n°362) i en dos exemplars més de les llànties de Cartago sobre els tipus Deneauve VA (n°430) i Deneauve VIIIA (n°909). Un altre paral·lel l'hem trobat en les llànties de la Mauritània Tingitana sobre un tipus Ponsich IIA (PONSICH, 1961, n°30) i sobre tres exemplars procedents de les llànties del British Museum (BAILEY, 1980) corresponents als tipus B(ii) (Q895) i al tipus E (Q1071 i Q1072).

Mènades



Comptabilitzem a Badalona dos fragments de disc amb aquest motiu iconogràfic pertanyent a llànties de volutes, la primera d'elles (263 EST) datada en el primer quart del S.I dC i durant el regnat dels flavis la segona (362 EST). Ens han arribat però, molt fraccionades i només es pot observar el detall del ganivet. Hem trobat paral·lels a Empúries

en dos llànties del tipus Bussièrre B V. (CASAS i SOLER, 2006, Fig. 28), en les llànties procedents de Suïssa sobre un exemplar corresponent a una llàntia de volutes procedent de Vindonissa (LOESCHCKE, 1919, n°27) i en el catàleg de Leibundgut també en una llàntia de volutes (LEIBUNDGUT, 1977, n°100). Un altre exemplar a Cartago en un tipus Deneauve IV A (DENEAUVE, 1969, n°289) i finalment, de les col·leccions del British Museum (BAILEY, 1980), una llàntia del tipus A (iii) (Q787) i una altra del tipus H (Q1102).

Sàtir amb odre de vi

Aquest motiu decoratiu apareix a Badalona sobre una llàntia del tipus Dressel-Lamboglia 9A (142 FM) procedent del fons museu del qual hem trobat dos paral·lels decoratius. El primer d'ells entre els materials suïssos (LEIBUNDGUT, 1977, n°104) i l'altre a *Pollentia* (PALANQUES, 1992, n°999).

Eros



És un dels motius decoratius que més vegades apareix a en les llànties de Badalona, comptabilitzant-lo en sis ocasions i en totes elles en actituds diferents. Amb el número 345 EST documentem un exemplar sobre un fragment de llàntia de disc datat en època de Neró i del que no hem trobat cap paral·lel iconogràfic. També procedent de materials amb context

estratigràfic trobem el número 174 EST corresponent a una llàntia del tipus Dressel 9 però malauradament amb cronologia d'època moderna, on veiem a Eros de perfil amb el que sembla l'arc. Un motiu similar el trobem en les llànties de Cartago en un tipus Deneauve VIIA (DENEAUVE, 1969, n°721).

Sobre un tipus Dressel 9 i amb el número 220 FM procedent del fons de museu trobem a un Eros amb una fulla de parra a la mà. Paral·lels similars els hem documentat a Suïssa en un fragment de llàntia de volutes amb el número 87 (LEIBUNDGUT, 1977), així com en una Loeschcke I procedent de Vindonissa (LOESCHCKE, 1919, n°22). Dos exemplars idèntics (n°587 i 588) en els materials de Cartago sobre el mateix tipus de llàntia Deneauve VD (DENEAUVE, 1969), així com en una llàntia del tipus Loeschcke I dels museus d'Algèria (Bussièrre, 2006, n°57).

Amb el número 222 FM documentem un fragment de disc procedent d'una llàntia de volutes amb la representació d'Eros substituint a Herakles, on es veu a la petita divinitat duent la maça del semidéu i la pell de lleó mort a Nemea. Paral·lels d'aquest motiu els hem documentats en el taller de Montans sobre un tipus Deneauve VIII datat en el S.II dC (BERGES, 1969, n°239), a la vil·la dels Tolegassos sobre un fragment datat entre la fi del S.II i inicis del S.III dC (CASAS i ROCAS, 1989, 81). Els materials d'Empúries mostren al déu de vista frontal sobre un tipus Bussière B I (CASAS i SOLER, 2006, 75) a l'igual que entre les llànties de la Torre Llauder (CLARIANA, 1976, 66). D'entre els materials africans troben un exemplar en la Mauritània Tingitana sobre un tipus Ponsich III B1 (PONSICH, 1961, n°256) i procedent de Cartago sobre dos llànties del tipus Deneauve VA (DENEAVUE, 1969, n°433, 435). Finalment, de les col·leccions del British Museum (BAILEY, 1980), trobem un altre paral·lel en un tipus B(ii) (Q908).

Amb el número 736 FM trobem una llàntia del tipus Dressel 27 amb oves en l'orla procedent del fons museu, on veiem a Eros amb l'arc. Paral·lels d'aquest motiu el trobem a Empúries sobre un tipus Bussière D II1 (CASAS i SOLER, 2006, 75) així com en les llànties de Cartago en una llàntia de la forma Deneauve VD (DENEAVUE, 1969, 590). Una altra representació d'Eros és la que documenten en el fragment 751 FM classificat dins de les llànties de disc amb un paral·lel iconogràfic similar en una llàntia de Suïssa del tipus Dressel 9C (LEIBUNDGUT, 1977, n°81).

Finalment, un altre dels motius decoratius que l'hem identificat com a Cupido és el fragment de llàntia de disc procedent del fons museu amb el número 750 FM. Amb paral·lels entre els materials de Suïssa sobre una llàntia del tipus Dressel 9C (LEIBUNDGUT, 1977, n°76), en la Mauritània Tingitana en una forma Ponsich III B1 (PONSICH, 1961, n°310) i en tres exemplars procedents de les llànties del British Museum (BAILEY, 1980) corresponents al tipus A(iv) (Q824), tipus A(v) (Q838) i del P(i) (Q1298).

Victòria

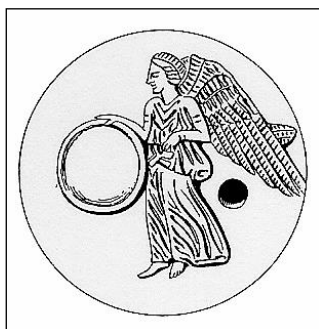

Troben aquesta deesa en dos fragments de llàntia del tipus de volutes d'identica composició iconogràfica. El primer d'ells, amb el número 348 EST datat en el S.II dC i l'altre procedent del fons de museu (227 FM) i on trobem en el disc escrit en grec la paraula NIKH. Nombrosos són els paral·lels iconogràfics per aquest motiu, trobant-los al llarg de tots els jaciments del Mediterrani. Es documenta en el taller d'Scoppieto (MOSCARA, 2003, 154) datat entre finals d'època d'August i finals del S.I dC, així com en el taller de la Butte a Lió amb una cronologia d'entre el regnat de Claudi i Trajà (ELAIGNE, 1993, 245).

En el peci de Porto Cristo sobre una llàntia del tipus Dressel 14 datada en la segona meitat del S.I dC (MANERA, 1983, 397). A Empúries la trobem en un exemplar del tipus Bussièrre B V (CASAS i SOLER, 2006, 80). Sobre el mateix tipus de llàntia de semivolutes, dos exemplars de volutes dels materials documentats de Suïssa (LEIBUNDGUT, 1977, n°1 i LOESCHCKE, 1919, n°384). Procedents de la Mauritània Tingitana dos paral·lels més, classificats com a tipus Ponsich II B1 (n°60) i un fragment informe amb el número n°37. (PONSICH, 1961). Tres llànties de Cartago dels tipus Deneauve IVA (n°298), Deneauve VA (n°419) i un altre fragment classificat dins dels tipus Deneauve IV-V amb el número 653. (DENEAUVE, 1969). Finalment, d'entre els materials procedents del British Museum (BAILEY, 1980) els següents exemplars dels tipus: A(iv) (Q829), B(i) (Q854) i del tipus B(ii) les llànties Q855 i Q870.

Sol



Documentem al déu Helios en tres ocasions a Badalona en llànties datades dins de la primera meitat del S.II dC. Tipològicament corresponen a un individu classificat dins del grup de les llànties de volutes (336 EST), a una forma Dressel 20 (1062 EST) i a una llàntia de disc amb el número 1053 EST. Es troba també aquest motiu decoratiu sobre un individu del tipus Dressel 20 (1091 EST) amb una datació baix imperial. Els paral·lels iconogràfics són també força comuns. El trobem al taller d'Scoppieto amb una cronologia tardo augustal fins a la fi del S.I dC (MOSCARA, 2003, 154), en un motllo del tipus Dressel 20 en el taller pompeïà de Porta Nocera (CERULLI, 1977, Tav. XLII) datat fins al 79 dC, així com en el taller de Montans sobre un tipus Deneauve VIIA (BERGES, 1989, n°223) amb una cronologia d'entre finals del S.I dC.

Nombrosos són també els exemplars procedents d'Empúries, sis en total, corresponents als tipus Bussièrre B I2/3, BV, D II i E II (CASAS i SOLER, 2006, 82). Leibundgut en documenta un sobre una forma Dressel 14 (LEIBUNDGUT, 1977, n°23), dos exemplars més procedents de la Mauritània Tingitana en un tipus Ponsich II B2 (n°125) i amb el número 227 sobre una forma Ponsich III B1. (PONSICH, 1961). De Cartago tres paral·lels corresponents als tipus Deneauve IVA (n°282), VD (n°581) i amb el número 705 el tipus VIA (DENEAUVE, 1969). Dos paral·lels de les llànties del British Museum (BAILEY, 1980), amb els tipus D (iii) (Q1009) i P(i) (Q1281).

Lluna



Dos són els exemplar de la deesa Selene que trobem a *Baetulo*. El primer d'ells amb el número 143 EST sobre un individu del tipus Dressel-Lamboglia 9 B amb una cronologia oferta per l'estrat de l'últim quart del S. I dC. L'altre fragment procedeix dels materials del fons museu (228 FM) i l'hem classificada com una llàntia del grup de les volutes.

Pel que fa als paral·lels iconogràfics procedents dels centres productors, a Pompeia trobem la mateixa composició de la deesa amb la mitja lluna a sobre del cap en una llàntia del tipus Dressel 20 que es data abans del 79 dC (CERULLI, 1977, Tav. XLII). A Empúries documentem dos exemplar iguals als nostres i que corresponen als tipus Bussièrè B V (CASAS i SOLER, 2006, 82-85). En la vil·la romana de Torre Llauder a Mataró trobem un paral·lel de la mateixa temàtica però en aquest cas la mitja lluna apareix darrera de la deesa (CLARIANA, 1976, 82).

Ja en Àfrica, dels materials procedents de Cartago trobem tres possibles paral·lels sobre els tipus Deneauve IV-V (n°649); VIIA (n°708) i VIIA amb el número 751. (DENEAUVE, 1969). Dos exemplars més recollits en l'obra de Ponsich (1961) amb el número 252 i sobre un tipus Ponsich III B1 corresponent al número 475. L'últim paral·lel el recollim de les llànties del British Museum (BAILEY, 1980) un exemplar (Q839) del tipus A(i).

Creixent Llunar

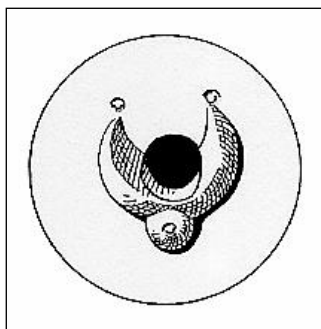

Cinc són els fragments badalonins que presenten aquest motiu iconogràfic. Amb el número 352 EST un fragment de llàntia de volutes datat en època de Domicià; corresponent al número 353 EST un altre fragment del mateix grup tipològic amb una datació de la primera meitat del S.II dC i, encara dins de les llànties de volutes, un altre individu amb el número 1109 EST i amb una datació d'època moderna. L'últim fragment amb aquest motiu decoratiu procedent d'excavacions amb estratigrafia correspon a una llàntia del tipus Dressel 8 (1510 EST) amb una datació d'època baix imperial. Dels materials de fons museu hem documentat un fragment llàntia de disc corresponent al número 755 FM.

Dels centres de producció que hem consultat, només hem trobat paral·lels procedents del taller de Montans en dos llànties del tipus Deneauve VD (n°22 i n°219) datades entre el 40 i el 100 dC. Altres paral·lels procedents dels centres receptors els trobem a Empúries sobre els tipus Bussièrè B I3, B V i D II1, a *Pollentia* sobre un tipus Dressel 20 (PALANQUES, 1992, n°639) i en el campament militar de Vindonissa en una forma Loeschcke V (LOESCHCKE, 1919, n°603).

Al nord d'Àfrica en el cas de la Mauritània Tingitana tenim un paral·lels en un tipus Ponsich III B1. (PONSICH, 1961, n°264). Aquest motiu és més nombrós entre els materials de Cartago, on es comptabilitza fins a quatre llànties del tipus Deneauve VII A amb els números 739, 740, 741 i 742. (DENEAUVE, 1969)

Fortuna



Només documentem a Badalona una llàntia amb aquest motiu iconogràfic, que correspon al número 226 FM i que hem classificat com una llàntia de volutes. Documentem paral·lels d'aquest motiu en una llàntia procedent d'Empúries del tipus Bussièrre D X5b, així com d'entre els materials destaquem d'entre els materials de Cartago la sobre llàntia del tipus Deneauve IV-V (DENEAUVE, 1969, n°651). Dels materials procedents del British Museum (BAILEY, 1980) comptabilitzem cinc paral·lels distribuïts en tres tipus, del B(v) les llànties Q945, Q946 i Q947, un dins del tipus E (Q1063) i finalment una llàntia del tipus H (Q1100).

Cornucòpia

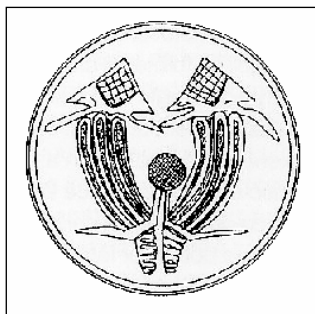

Aquest motiu decoratiu el tenim representat de dues maneres diferents, amb la cornucòpia doble o simple. Amb dues cornucòpies al disc corresponen les llànties 354 EST i 237 FM classificades les dues com a llànties de volutes. En el cas de l'exemplar procedent d'excavació amb estratigrafia ens ofereix una datació del darrer quart del S.I dC. Els paral·lels d'aquest motiu els trobem en el taller d'Scoppieto amb una datació de finals del regant d'agost fins a finals del S.I dC. (MOSCARA, 2003, 154), així com en el taller de la Butte a Lió sobre una llàntia del tipus Dressel 14, datada entre els regnats de Claudi i de Trajà. (ELAIGNE, 1993, 241). En el peci de Porto Cristo trobem aquest motiu decoratiu de la doble cornucòpia sobre un tipus Dressel 14 datat a mitjans del S.I dC (MANERA, 1983, 396)

A la vil·la romana de Torre Llauder es troba en una forma Dressel 9B (CLARIANA, 1976, 49). S'identifica igualment en els materials suïssos, en una forma Loeschcke IV (LOESCHCKE, 1919, n°343) i en dos exemplars recollits per Leibundgut corresponent el número 65 una llàntia del tipus Dressel 14 i el número 66 a una altra classificada dins del grup de les volutes. (LEIBUNDGUT, 1977). A Cartago trobem aquest motiu iconogràfic sobre un tipus Deneauve VA (DENEAUVE, 1969, n°454).

Referent a la cornucòpia simple la trobem sobre un exemplar procedent dels materials del fons museu amb el número 238 FM i classificada tipològicament com a llàntia de volutes. Els dos paral·lels més propers els hem trobat en l'estudi de Leibundgut en una llàntia del tipus Dressel 14 (LEIBUNDGUT, 1977, n°68) i un altre en els materials procedents de Cartago sobre un tipus Deneauve VIIA catalogat amb el número 738. (DENEAUVE, 1969).

Els deus Lars



Trobem a Badalona quatre fragments de llàntia amb aquesta iconografia. El número 1106 EST correspon a una llàntia del tipus Dressel 27 procedent d'un estrat de datació moderna. Els materials del fons museu ens ofereixen dos fragments classificats tipològicament dins del grup de les llànties de volutes amb els números 234 FM i 236 FM. Aquest últim presenta també com a motiu decoratiu oves en l'orla.

Un fragment de llàntia de disc (754 FM) amb fulles en el *margo*.

Aquest motiu decoratiu es troba en el taller d'Scoppieto amb una cronologia dins del S.I dC (MOSCARA, 2003, 154). En el materials de Vindonissa sobre una forma Loeschcke IV (LOESCHCKE, 1919, n°390) i en dues llànties de volutes documentades per Leibundgut (LEIBUNDGUT, 1977, n°44 i n°45). A l'Àfrica, entre les llànties de la Mauritània Tingitana en el tipus Ponsich III B1 (PONSICH, 1961, n°245 i n°308) així com també en els materials provinents de Cartago; en una llàntia del tipus Deneauve VD (n°594) i una altra del tipus Deneauve VE amb el número 639, (DENEAUVE, 1969). De les col·leccions del British Museum (BAILEY, 1980) tres exemplars corresponents als tipus A(iv) (Q834) , E (Q1095) i O(ii) (Q1207).

14.4. RELIGIO I MITE: ELS CULTES ORIENTALS

Isis, Harpòcrates i Anubis



Només trobem aquest motiu sobre una llàntia a Badalona, tipològicament classificada com una Dressel 20 i amb vernís vidriat de color verd (677 FM). La descripció iconogràfica que en fa Podvin és la següent:

“Veu de face, elle tient de la main droite baisée, une patère qu'elle semble diriger vers Harpocrate. De la main gauche elle brandit le sistre caractéristique de son culte. Elle est vêtue du chiton aux plis vericaux, de l'himation et d'un stola. Sur la tête, la déesse porte une perruque surmontée d'une fleur de lotus. A sa droite, Harpocrate, lui aussi de face, prend la pose caractéristique qu'on lui connaît sur les lampes où il est représenté seul. Déhanché comme pour mieux suivre la courbe du disque, il est nu coiffé d'une fleur de lotus et porte l'index droit à la bouche. Du bras gauche placé le long du corps, Horus-l'enfant tient une corne d'abondance. De l'autre côté d'Isis, Anubis est le seul à être vu de profil et regarde en direction d'Isis. Homme à tête de chacal, il est vêtu d'une tunique serrée à la taille. De la main gauche, il porte une palme et, de la droite, un caducée”. (PODVIN, 2003, 207)

Cita aquest mateix autor tota una sèrie de paral·lels documents en diferents punts d'Àfrica, la península ibèrica, França, així com a Itàlia. Es documenta una llàntia amb aquesta motiu

decoratiu en el taller de Montans sobre un tipus Deneauve VA (n°86) amb una cronologia d'entre el 40 i el 110 dC (BERGES, 1989). Procedent dels materials del British Museum es documenten tres exemplars, un del tipus B(ii) (Q862) i dos del tipus C(ii) (Q968 i 969).

Harpòcrates

Dos són les llànties procedents de Badalona on trobem a Horus representat com a infant i que corresponen als números 346 EST i 347 EST, totes dues classificades dins del grup de les volutes i amb una datació dins de la primera meitat del S.II dC. Iconogràficament són idèntiques i la descripció és exacta que la descrita en el cas de la triada alexandrina per Podvin (*vide supra*). Trobem paral·lels a Empúries en una llàntia del tipus Bussière B III (CASAS i SOLER, 2006, 89), en la vil·la romana de Torre Llauder a Mataró sobre un tipus Dressel 15 (CLARIANA, 1976, 53). A Suïssa en els materials de Vindonissa sobre un tipus Loeschcke VIII (LOESCHCKE, 1919, n°655) i dos exemplars procedents de les llànties de Cartago sobre els tipus Deneauve VA (n°424) i VD (n°584) (DENEAUVE, 1969).

Àfrica

A Badalona es troba representada en una sola llàntia procedent del fons museu amb el número 678 FM i que tipològicament correspon a un fragment de llàntia de disc. Hem trobat paral·lels iconogràfics en una llàntia del tipus Bussière DII (CASAS i SOLER, 2006, 90) i en Deneauve (1969) en dos llànties del tipus VII A corresponents als números 727 i 728.

14.4. RELIGIO I MITE: LLEGENDA I PERSONATGES

Acteó



Es documenta un fragment corresponent a una llàntia de volutes del fons museu (231 FM). Iconogràficament descriu el moment en que Acteó és devorat per els seus propis gossos després d'haver vist a la deesa Artemisa despullada prenent un bany, qui al sentir-se descoberta sentencià: *'nunc tibi me posito visam velamine narres, sit poteris narrare, licet!'* (OVIDI, *Metamorfosis*, Llibre III, v. 191-192) i el

convertí en un cérvol. Hem trobat paral·lels en el peci de Porto Cristo sobre una llàntia del tipus Dressel 14 i datada en la segona meitat del S.I dC (MANERA, 1983, 396), a Empúries sobre el tipus Bussière B I1b, entre els materials suïssos en una Dressel 9 (LEIBUNDGUT, 1977, n°52), un altre paral·lel en el catàleg de les llànties de la Mauritània Tingitana en un tipus Ponsich II B1 (PONSICH, 1961, n°58) i finalment en una llàntia procedent de les col·leccions del British Museum (BAILEY, 1980) del tipus A (ii) (Q771).

Endimió

Troblem aquest motiu en una llàntia del tipus Dressel-Lamboglia 9A procedent dels materials de fons de museu (141 FM) que el representa adormit. Segons el mite narrat per Apol·loni de Rodes (*Les Argonàutiques*, 4.57) Endimió era un pastor de Caria, cansat de caminar s'adormí en un cova del mont Latmos. Selene al veure'l adormit s'hi va enamorar i demanà a Zeus que li concedís l'eternitat per a que mai la pogués abandonar. D'aquesta unió van néixer cinquanta filles i un fill. Paral·lels del mateix motiu iconogràfic els hem trobat a Empúries en una llàntia del tipus B V (CASAS i SOLER, 2006, 238) i en les llànties de Cartago en una forma Deneauve IVA corresponent al número 285. (DENEAUVE, 1969).

Hèracles

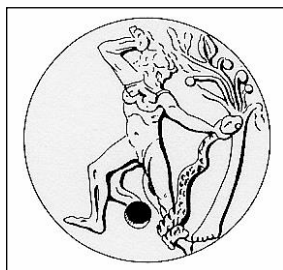

Documentem un fragment d'un disc d'una llàntia de volutes (223 FM) identificat amb una escena protagonitzada per aquest heroi, en el moment de matar les serps enviades per Hera quan encara era un nen. Tenim el motiu paral·lelitzat amb dues llànties procedents de Vindonissa, la primera d'elles sobre un tipus Loeschcke I (n°71) i l'altra un el tipus Loeschcke IV amb el número 394 (LOESCHCKE, 1919), dos paral·lels més en les llànties de Cartago corresponents al tipus Deneauve VA amb els números 411 i 412 (DENEAUVE, 1969). Per últim dos exemples més procedents dels materials del British Museum (BAILEY, 1980) del tipus A(iii) (Q856) i del tipus E (Q1056). Amb el número 235 FM documentem el cap d'Herakles cobert amb la pell de Lleó sobre un fragment de llàntia de volutes. Trobem idèntic paral·lel a Empúries sobre un fragment de disc del tipus Bussière B. (CASAS i SOLER, 2006, 237) En les llànties de Vindonissa el trobem en una forma IV (LOESCHCKE, 1919, n°395) i en els materials recollits per Leibundgut sobre una llàntia del tipus Dressel 14 (LEIBUNDGUT, 1977, n°50). A Cartago en una llàntia de disc (DENEAUVE, 1969, n°1083) i dels materials procedents del Museu Britànic (BAILEY, 1980) sobre la llàntia Q803.

Ulisses



El fragment trobat a Badalona amb aquest personatge correspon a un individu de llàntia de volutes procedent del fons de museu (230 FM) on ens apareix el semi deu en actitud d'orar. Els Paral·lels iconogràfics els hem documentat en dues llànties procedents de la Mauritània Tingitana, una d'elles del tipus Ponsich II B1 (n°63) i un altre fragment d'una llàntia de volutes amb el número 474 (PONSICH, 1961) així com d'entre els materials procedents del British Museum (BAILEY, 1980) una llàntia (Q929) del tipus B(ii) .

El fragment corresponent a la llàntia de disc 1110 EST datat en la primera meitat del S.II dC és la part superior del pal de la vela on Ulisses es feu lligar per tal de poder escoltar el cant de les sirenes (Homer, Cant XII, v.160-185). Trobem paral·lels en una llàntia d'Empúries del possible tipus Bussièrè D II, així com en els materials de Cartago sobre una llàntia del tipus Deneauve VIII B amb el número 837 (DENEAUVE, 1969).

Amazona ferida o Guerrer frigi

Troblem aquest motiu sobre una llàntia de volutes del tipus Dressel 9 (158 FM) procedent del fons museu. Hem trobat paral·lels a Empúries sobre una forma Bussièrè B I2 (CASAS i SOLER, 2006, 173), a *Pollentia* sobre un tipus indeterminat (PALANQUES, 1992, n°365), en els materials de Cosa sobre un tipus Dressel 9 datat en la primera meitat del S.I dC (FITCH i GOLDMAN, 1994, n°456), així com entre els materials suïssos recollits per Leibundgut sobre una Dressel 9 (LEIBUNDGUT, 1977, n°159).

Gorgona



Aquest motiu iconogràfic que representa la Gorgona en l'ègida d'Atenea el trobem representat a Badalona sobre un individu (1087 EST) del tipus Dressel 20 procedent d'un estrat datat en època baix imperial. Es documenta un paral·lel idèntic en una llàntia del tipus Deneauve VIIA procedent del taller de Montans, datada entre el S.I dC i el S.II dC (BERGES, 1989, n°242). Si bé aquesta decoració es troba a Empúries (CASAS i SOLER, 2006, 95) no el podem considerar com un paral·lel exacte. Si en canvi amb els dos exemplars procedents dels materials del British Museum (BAILEY, 1980) totes dues llànties del tipus P i que corresponen als números Q1268 i Q1282.

Hipocamp

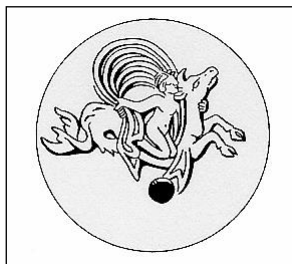

Només es documenta una fragment de llàntia de volutes procedent del fons museu a Badalona (229 FM) amb aquesta decoració dels cavalls de Possidó. Hem trobat paral·lels entre els materials suïssos recollits per Loeschcke sobre una llàntia del tipus VIII (LOESCHCKE, 1919, n°365) i en una Dressel 9 en el cas de Leibundgut (LEIBUNDGUT, 1977, n°24). De les llànties catalogades en el volum II del British Museum (BAILEY, 1980) només trobem un paral·lel idèntic que correspon a una llàntia del tipus B(ii) amb la siglatura Q886.

Griu



Ésser mitològic meitat lleó en la seva anatomia posterior, i meitat àliga en la part superior. Trobem a Badalona un exemplar de llàntia amb aquesta temàtica iconogràfica amb el número 1108 EST sobre una llàntia de disc que es troba en un context del darrer quart del S.I dC.

Els paral·lels d'aquest motiu decoratiu són abundants. El trobem en el taller de Montans sobre un tipus Deneauve VA datat entre el 40 i el 110 dC (BERGES, 1989, n°50). En el cas d'Empúries es documentem fins a setze paral·lels sobre tipus datats majoritàriament durant el S.I dC (CASAS i SOLER, 2006, 99). En el jaciment de Cosa sobre una llàntia del tipus Dressel 9 datada entre Agust i Tiberi (FITCH i GOLDMAN, 1994, n°378). Un altre paral·lel procedeix dels materials de Vindonissa sobre una forma Loeschcke IV (LOESCHCKE, 1919, n°470) i dos sobre tipus de volutes (n°112 i n°115) recollits per Leibundgut (LEIBUNDGUT, 1977). Dels paral·lels documentats a Cartago comptabilitzem cinc llànties del tipus Deneauve IVA amb els números: 306, 307, 308, 309, i 310 (DENEAUVE, 1969). Finalment, de les llànties del museu britànic (BAILEY, 1980) documentem varis exemplars: amb el tipus A (ii) (Q767), del tipus B(ii) (Q901), del tipus B(v) (Q953) i amb el número Q1367 una llàntia del tipus Q(v).

Escenes Funeràries

Iconogràficament representada com un ara o mausoleu amb un arbre a cada costat. Trobem aquesta decoració a Badalona sobre un fragment de llàntia de disc (753 FM) procedent del fons museu. Documentem paral·lels iconogràfics a Empúries sobre una llàntia del tipus Bussièrre B V (CASAS i SOLER, 2006, 103), de les llànties procedents de la vil·la romana del Torre Llauder a Mataró en dos llànties del tipus Dressel 20 (CLARIANA, 1976, 58), sobre la mateixa forma un exemplar procedent dels materials de *Pollentia* (PALANQUES, 1992, n°533). A Vindonissa documentem aquest motiu iconogràfic sobre un tipus Loeschcke I (LOESCHCKE, 1919, n°168) i finalment en les llànties de Cartago sobre una llàntia del tipus Deneauve VIIA corresponent al número 735 (DENEAUVE, 1969).

14.5. FIGURES HUMANES SENSE PARAL·LEL

Hi hem inclòs dins d'aquest apartat totes aquelles llànties que presenten la figura humana com a element principal de la seva decoració. En molts casos no hem pogut trobar un paral·lel i per tant no hem sabut identificar el personatge o la situació en la que es troba, degut a l'estat de fragmentació de la llàntia o al desgast de la pròpia decoració. En la relació que donarem a continuació a part de mencionar el tipus i la cronologia (només en el cas

d'aquells materials provinents d'excavacions modernes) farem també una breu descripció de la representació.

Possible escenes mitològiques

Amb el número 350 EST ens trobem una llàntia classificada tipològicament dins del grup de les volutes i amb una cronologia d'època de Neró. Hi trobem un home barbut que sembla estrangular una serp, fet que ens ha dut a pensar que es podria tractar d'una representació d'Herakles. Corresponent a una llàntia del tipus Dressel 3 datada en el primer quart del S.I dC (62 EST) identifiquem el que sembla un ésser humà amb cap de gos o de cavall. Es pot pensar que es podria tractar del deu egipci Set, l'assassí de Osiris i que personificà la sequera, tot simbolitzant les forces destructores amb la seva veu en forma de tro. L'altra possibilitat és que es tracti (a l'igual que la llàntia número 146 FM) d'un mim amb màscara.

El número 1512 EST correspon a una llàntia indeterminada datada en la primera meitat del S.II dC amb un possible cap de Silè sobre Finalment amb el número 232 FM el que podria ser un ésser mitològic sobre una llàntia de volutes.

Possibles escenes filosòfiques

És el cas de la representació que trobem en la llàntia de volutes amb el número 233 FM on es veu una figura humana amb la mateixa posició que el pensador de Rodin. Hem trobat un paral·lel idèntic en una llàntia del tipus Loeschcke IA procedent de Haltern (LOESCHCKE, 1909, Làm. XX). Amb el número 225 FM podem observar un home assegut en una cadira, de tal manera que nosaltres hem interpretat com un docent. Per últim, amb el número 239 FM una llàntia del tipus Dressel 9 on es veu de perfil una figura humana amb algun objecte a les mans.

Cos humà

El primer exemple d'aquesta categoria pertany a la llàntia del tipus Dressel-Lamboglia 9 A amb el número 143 FM on hi veiem un home bufant, el que es pot interpretar potser com un músic tocant un instrument. Corresponent a una llàntia del tipus de disc, documentem la representació del cap d'una dona totalment desgastat i que es podria considerar com el d'una Gorgona. Possibles paral·lels d'aquest motiu els trobem en quatre llànties de la forma Dressel 14 recollides per Leibundgut (nº123, 124, 127 i 130) així com en quatre llànties més del grup de les volutes amb els números 125, 126, 128 i 129. (LEIBUNDGUT, 1977).

També d'entre els materials suïssos dos exemples més procedents de Vindonissa; amb un tipus Loeschcke I (n°70) i a sobre d'una llàntia del tipus Loeschcke III (n° 230).

Dos representacions sobre llànies del grup republicà semblen mostrar-nos un home assegut. La primera d'elles és una Dressel 4 datada dins de la primera meitat del S.I dC (57 EST), mentre que la segona procedent del fons museu correspon tipològicament a una Dressel 3 (54 FM). En la llàntia de volutes amb el número 240 FM veiem una figura humana mig ajupida amb el que semblen els bastons d'un nan dansaire. Mateix motiu que presenta llàntia corresponent al número 221 FM. Figures humanes de cos sencer sense identificar en trobem dues. La primera correspon a un fragment de llàntia de volutes (358 EST) datada en el darrer quart del S.I dC i de la que hem trobat un paral·lel en les llànies de *Pollentia* (PALANQUES, 1992, n°831). L'altre exemple és un individu de volutes amb el número 241 FM.

Caps humans sols o amb més part del cos els trobem en quatre llànies. El cas de les llànies procedents dels materials amb estratigrafia són dues, classificades dins del grup de les llànies de disc. La primera d'elles (1111 EST) datada en el darrer quart del S.I dC, mentre que la segona és de la primera meitat del S.II dC (1112 EST). De les altres dues llànies procedents del fons museu documentem un individu classificat tipològicament com una Dressel 3/9 (215 FM) on observem el cap d'una dona en l'orla just a l'inici del bec. Amb el número 243 FM un cap humà sobre una llàntia del grup de les volutes.

De torsos humans en comptabilitzem tres exemplars, el primer en una llàntia del tipus Dressel 9 amb una cronologia d'època flàvia del que podria ser un gladiador (175 EST). El segon exemple el trobem en una llàntia de volutes procedent del fons museu (269 FM) on podem observar un tors nu femení i, finalment, amb el número 244 FM un fragment de llàntia de volutes.

Referent als peus humans, els exemplars són més nombrosos amb quatre dels fragments de llàntia procedents d'excavacions amb estratigrafia. Amb el número 255 EST un individu del tipus Dressel 14 datat en la primera meitat del S.II dC, així com una Dressel 9 del primer quart del S.I dC. (273 EST). De la primera meitat del S.I dC un exemplar de llàntia de volutes (356 EST) així com del mateix grup tipològic un altres individu datat en època de Domicià (357 EST). Tres fragments procedents del fons museu; amb el número 331 FM una Dressel 9, mentre que les altres dues (224 FM i 242 FM) les hem classificat dins del grup de les volutes.

14.6. VIDA QUOTIDIANA: ESCENES DE GÈNERE

Escenes Pastorils



Motiu decoratiu identificat sobre dos llànties de volutes a Badalona (245 FM i 246 FM) procedents del fons museu i que no ens ha arribat complet. Paral·lels iconogràfics del mateix motiu els trobem en dos llànties d'Empúries dels tipus B V (CASAS i SOLER, 2006, 129). En tres de les llànties de Cartago (DENEAUVE, 1969) sobre un tipus Deneauve VIIA (n°761, 762 i 764). Així com també entre els materials de les col·leccions del British Museum (BAILEY, 1980) en el tipus B(ii) (Q869) i el tipus B(iii) corresponent a la llàntia Q923.

Llàntia

Es documenta sobre una llàntia de volutes procedent del fons museu (247 FM). Paral·lels de la mateixa decoració els hem trobat a Empúries sobre una llàntia del tipus Bussièrre B V (CASAS i SOLER, 2006, 100), en les llànties de Vindonissa sobre un tipus Loeschcke IV (LOESCHCKE, 1919, n°461) i dels materials procedents de Cartago sobre un tipus Deneauve IV A amb el número 338. (DENEAUVE, 1969).

Àmfora

En el cas de la llàntia procedent del fons museu Badalona (759 FM) i classificada dins de la tipologia de les llànties de disc, podem arribar a identificar el tipus de l'àmfora representada en el disc i que correspon a una Dressel 2/4. Encara que es documenten varis exemplars de llànties amb aquest motiu iconogràfic (a Empúries o en les col·leccions del Museu Britànic, per exemple) cap d'elles es pot paral·lelitzar però amb la nostra llàntia.

Carpentum

El *carpentum* és un d'entre els diferents carruatges romans. El poder fer-ne ús era considerat com un privilegi en època republicana, on estava prohibit la circulació en carruatges dins de la ciutat. Dins d'aquest sentit de privilegi veiem com Dió Cassi ens informa del seu ús per les dames de la família imperial (IX, 22, 33).

En el cas de Badalona tenim aquest motiu iconogràfic documentat sobre un fragment de disc d'una llàntia (1113 EST) del tipus de disc datada en primera meitat del S.II dC. Hem trobat un paral·lel en les llànties de Cartago (DENEAUVE, 1969, n°750) i entre les llànties dels museus d'Algèria sobre un tipus Loeschcke VIII (BUSSIERE, 2000, n°2706).

Vaixell

Dos llànties de Badalona presenten aquest motiu decoratiu, encara que no són exactament idèntics entre ells. El primer es troba en el *discus* d'una llàntia del tipus Dressel 14 (248 EST) datada per un estrat de la primera meitat del S.I dC. Tres són els paral·lels que hem trobat; el primer correspon a una llàntia del tipus Bussièrre B V (CASAS i SOLER, 2006 ,103), l'altre és un tipus Loeschcke IV procedent dels materials de Vindonissa (LOESCHCKE, 1919, n°460), finalment i també dels materials suïssos, en una Dressel 9C amb el número 164 (LEIBUNDGUT, 1977). L'altre exemplar de decoració de vaixell documentada a Badalona es troba representat sobre una llàntia de disc (757 FM) procedent del fons museu. L'únic paral·lel que hem trobat correspon a una llàntia documentada a *Pollentia* sense que se li pugui assignar cap tipologia. (PALANQUES, 1992, n°825).

14.7. VIDA QUOTIDIANA: ESCENES D'AMFITEATRE

Gladiadors

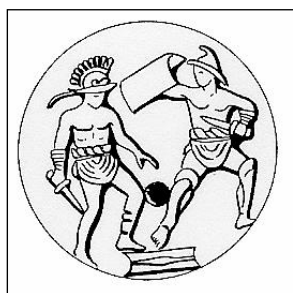

Aquest tema decoratiu és comú en l'art del món romà, trobant-lo tant en els mosaics, l'escultura, la *terra sigillata* o en els objectes de vidre, per citar alguns exemples. En el cas de les llànties, Blazquez publicà en la dècada dels anys cinquanta un article on descrivia les representacions dels gladiadors del museu arqueològic nacional (BLAZQUEZ, 1958). Igualment en cada estudi de llànties procedents

dels fons museu hi ha una extensa bibliografia i paral·lels relacionats amb aquest tema, a tall d'exemple podem mencionar la publicació de les llànties d'Empúries (CASAS i SOLER, 2006).

Troblem llànties fabricades amb aquesta temàtica en el taller d'Scoppieto datat entre el final del regnat d'August i la fi del S.I dC (MOSCARA, 2003, 154 i 159), així com en el taller de la Butte a Lió (ELAIGNE, 1993, 241) i en quatre exemplars dels taller de Montans (n°66, 68, 69 i 146) del tipus Deneauve VD amb una datació del 45 al 110 dC (BERGES, 1989).

Pel que fa a les llànties procedents de Badalona, part d'elles foren ja estudiades i publicades per Padrós i recollides en el llibre que Cuyàs i Tolosa va fer sobre l'història de la ciutat de Badalona (CUYAS i TOLOSA, 1978). Nosaltres inclourem doncs, les noves troballes procedents de les excavacions amb estratigrafia, així com els paral·lels iconogràfics que de totes elles hem trobat. Es documenten en total vint-i-un exemplars de llànties amb aquest motiu decoratiu, dos d'elles procedents d'excavacions modernes. Amb el número 361 EST un fragment de llàntia de volutes datada en el darrer quart del S.I dC, i un altre fragment (363 EST) datat dins de la primera meitat del S. II dC.

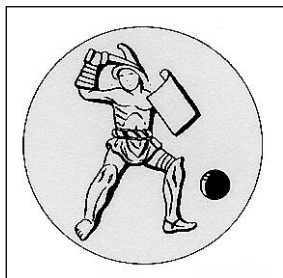

En dos llànties trobem un sol gladiador representat en el disc. El primer d'ells en una Dressel-Lamboglia 9 B (149 FM) i l'altre sobre una Dressel 14 (194 FM). Iconogràficament aquest darrer es pot paral·lelitzar amb una llàntia emporitana del tipus Bussièrre VB (CASAS i SOLER, 2006, 108-109). Cap d'aquests dos exemples badalonins els tornen a trobar en altres composicions de la mateixa temàtica en les

llànties de Badalona.

Si analitzem les escenes on apareixen dos gladiadors, trobem el mateix motiu en tres llànties procedents del fons museu: 151 FM i 153 FM del tipus Dressel 9B, i un fragment de llàntia de volutes amb el número 251 FM, que si bé no han sortit del mateix punxó sí que la disposició de les figures és idèntica. El Paral·lel iconogràfic més proper l'hem trobat en les llànties d'Empúries sobre un tipus Bussièrre B 11a (CASAS i SOLER, 2006, 108-109), un altre en una llàntia del tipus Dressel 14 procedent del peci de Porto Cristo i datada en la segona meitat del S.I dC. Així com en un exemplar procedent dels materials del British Museum (BAILEY, 1980) corresponent a la llàntia Q785.

Amb el número 150 FM documentem una llàntia del tipus Dressel-Lamboglia 9B on els dos gladiadors que es troben representats en el disc es poden paral·lelitzar amb un exemplar trobat a Empúries del tipus Bussièrre B 12 (CASAS i SOLER, 2006, 108-109). Una altre escena que podem observar són dos gladiadors asseguts en el disc d'una llàntia del tipus Dressel 9 procedent del fons museu (159 FM). Els paral·lels d'aquesta escena els hem trobat a Empúries sobre una llàntia del tipus Bussièrre B V així com entre els materials procedents de Suïssa recollits per Leibundgut (LEIBUNDGUT, 1977) i que correspon a un tipus Loeschcke IA (n° 201). Corresponent al número 253 FM un fragment de llàntia de volutes procedent del fons de museu on podem observar un gladiador amb l'escut i l'espasa. La mateixa composició la trobem en dues llànties d'Empúries del tipus Bussièrre BV, entre els materials de Cosa en un exemplar datat en la segona meitat del S. I dC (FITCH i GOLDMAN, 1994, n°638) i en dos fragments de llàntia de volutes (n°318 i 322) procedents de Cartago (DENEAUVE, 1969). Dos individus més del grup de les volutes (252 FM i 254 FM) tenen en el disc representats dos gladiadors i dels que no hem trobat cap paral·lel. Dins ja del grup dels fragments on documentem parts dels cossos de gladiadors, trobem amb el número 363 EST una representació d'unes cames datada dins la primera meitat del S.II dC i de la que hem pogut paral·lelitzar amb un fragment de llàntia del tipus Bussièrre BV procedent d'Empúries (CASAS i SOLER, 2006, 249). La resta corresponen a fragments del disc de llànties de volutes corresponents als números: 255 FM, 256 FM, 257 FM, 258 FM, 259 FM, 260 FM, 261 FM, 262 FM i 263 FM.

14.8. VIDA QUOTIDIANA: ESCENES DE CIRC

Curses de carros

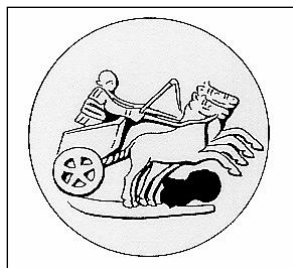

Només documentem dos exemplars en les llànties de Badalona amb aquest motiu decoratiu, un procedent d'una llàntia del tipus Dressel 9 del fons de museu (160 FM) i l'altre un disc del grup de les volutes (265 FM). Els paral·lels en el primer cas correspon a un exemplar documentat a Empúries que guarda la mateixa composició d'una biga i dos cavalls i que correspon a una llàntia d'un possible tipus Bussièrre B 13 (CASAS I SOLER, 2006, 182). Entre els materials de Cartago la llàntia amb el número 473 del tipus Deneauve VA (DENEAUVE, 1969), així com dos paral·lels més procedents dels materials del British Museum (BAILEY, 1980) del tipus A (iii) (Q786) i del tipus B(ii) amb el número Q883. En el cas de la llàntia 265 FM trobem paral·lels en una llàntia procedent del peci de Porto Cristo (MANERA, 1983) del tipus Dressel 14 (n°19) datada en la segona meitat del S.I dC, així com entre els materials de Vindonissa en un tipus Loeschcke I (LOESCHCKE, 1919, n°156). Finalment, procedent de Cartago, un altre paral·lel sobre un tipus Deneauve IV-V amb el número 669. (DENEAUVE, 1969). Constatem també que en el taller d'Scoppieto es produeixen llànties amb aquesta temàtica (MOSCARA, 2003, 159).

Nans Ballarins

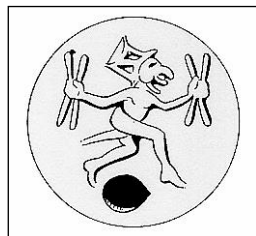

La definició que en fa Bailey és la següent: "*Grotesques and dwarves in roman times, as in all periods of history, must often have been forced by economic circumstances into the entertainments industry, and would clown and dance for a no doubt appreciative audience*". (BAILEY, 1980, 60). El fragment documentat a Badalona correspon a una llàntia del tipus Dressel 9 procedent del fons museu (221 FM). Hem trobat paral·lels en les llànties de Vindonissa (LOESCHCKE, 1919, n°432), en les llànties de la Mauritània Tingitana sobre un tipus Ponsich II B1 (PONSICH, 1961, n°36) i en una llàntia del tipus Q(v) amb el número Q1368 procedent dels materials del British Museum (BAILEY, 1980).

Genets a cavall

Dos llànties procedents del fons museu (264 FM i 250 FM) classificades dins del grup de les llànties de volutes presenten aquest motiu iconogràfic. Hem documentat paral·lels a Empúries en dos llànties dels tipus Bussièrre BV i D II1, així com entre els materials suïssos per a la llàntia 264 FM, amb un individu de la forma Loeschcke I (LOESCHCKE, 1919, n°81), un altre exemplar en Leibundgut (LEIBUNDGUT, 1977, n°245) i en una llàntia del tipus Deneauve VD procedent de Cartago (DENEAUVE, 1969, n°466).

14.9. VIDA QUOTIDIANA: ESCENES DE TEATRE

Mims amb màscares d'animals

Temàtica que correspon a la llàntia del tipus Dressel-Lamboglia 9A (146 FM) procedent del fons de Museu. Només hem trobat un paral·lel en els materials suïssos recollits per Leibundgut que correspon a un fragment de llàntia amb el número 256 (LEIBUNDGUT, 1977).

Màscares còmiques

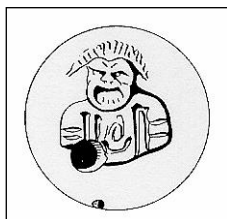

Tres són els exemplars documentats a Badalona amb aquest motiu decoratiu sobre el disc de la llàntia. El primer d'ells correspon a una llàntia de volutes (360 EST) datada en època de Domicià, un altre a una Dressel 20 de la primera meitat del S.II dC (1071 EST) i finalment amb el número 758 FM un fragment procedent del fons museu. Aquest tema decoratiu el trobem en les llànties del tipus Deneauve VIIA del taller de Montans (n°247, 248, 249, 250 i 251) datades entre el S.I dC i el S.II dC (BERGES, 1989). Els paral·lels iconogràfics en el cas de la nostra llàntia 360 EST els trobem a Empúries en una llàntia del tipus Bussière D II,1 (CASAS i SOLER, 2006, 115), així com en un exemplar d'un fragment de llàntia de disc procedent de la vil·la romana de Torre Llauder (CLARIANA, 1976, 55). Dos exemplars de llànties procedents de Cartago (DENEAUVE, 1969) sobre els tipus Deneauve VA (n°793) i Deneauve VIIA (n°746) i en el cas dels materials del British Museum (BAILEY, 1980) amb dos llànties del tipus P(i) corresponents als números Q1261 i 1266. Els paral·lels per les altres dues llànties badalonines (1071 EST i 758 FM) són menys nombrosos, documentat en un exemplar de les llànties de Cartago sobre el tipus Deneauve VD (DENEAUVE, 1969, n°613) i en un individu procedent de les col·leccions del Museu Britànic (BAILEY, 1980) corresponent al tipus P(i) (Q1318).

14.10. VIDA QUOTIDIANA: ESCENES ERÒTIQUES



No són molt nombroses les llànties amb escenes de sexe que hem trobat en les llànties de Badalona. Dos exemplars classificats dins del grup de les llànties de volutes procedeixen dels materials amb estratigrafia; amb el número 365 EST un fragment datat en època de Neró, així com la llàntia corresponent al número 364 EST la situem cronològicament dins del darrer quart del S.I dC. Del fons museu documentem una llàntia republicana (84 FM) i tres fragments de llànties de volutes (195 FM, 267 FM i 268 FM). La temàtica sexual és molt comú en la iconografia de les llànties. Es troben produïdes en el taller d'Scoppieto (MOSCARA, 2003, 159), així com en el taller de Montans (BERGES, 1989, n°65), es documenten també en el carregament del peci de Cala Culip IV sobre el tipus

Dressel 15 datat en època de Vespasià (NIETO et alii, 1989, 117). Referent als paral·lels n'hem trobat en el cas de la llàntia 84 FM un de publicat per Bailey en el primer volum de les llànties del British Museum (BAILEY, 1975, 341). La representació no és una escena de sexe sinó un gran fal·lus que ocupa tot el disc. La postura sexual de la llàntia 365 EST és idèntica a les que trobem en les llànties del museu britànic (BAILEY, 1980) amb el tipus A(iii) corresponent a les llànties Q800, Q804 i Q806; i dos exemples més del tipus B(iv): Q937 i Q980.

Mico tocant la lira

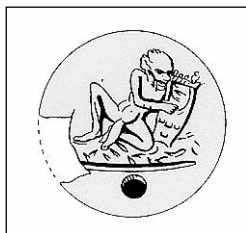

Menció especial mereix la iconografia de la llàntia 195 FM. Documentem un paral·lel idèntic en les llànties d'Empúries sobre un tipus Bussière B V (CASAS i SOLER, 2006, 256) encara que aquest ens apareix fracturat. En l'exemplar badaloní veiem a una dona practicant una fel·lació al que sembla un mico tocant la lira (Làm. 64), que és idèntic al fragment que veiem sobre la llàntia 249 FM classificada dins del grup de les volutes (Làm. 67). Bailey identifica aquest motiu només en dos llànties del tipus B(ii) i C(ii) classificant-lo com a mico tocant la lira (BAILEY, 1980, 74-75).

Es troba igualment sobre un fragment de llàntia en el taller de Montans (BERGES, 1989, n°443), en les llànties de Suïssa recollides per Leibundgut sobre un fragment de disc del tipus de volutes (LEIBUNDGUT, 1977, n°261), a Vindonissa en un tipus Loeschcke IV (LOESCHCKE, 1919, n°67). En les llànties d'Algèria sobre un tipus Loeschcke IV (BUSSIERE, 2000, n°282) i finalment, entre els materials de Cartago en una llàntia del tipus Deneauve VD (DENEAUVE, 1969, n°456).

14.11. VIDA QUOTIDIANA: ESCENES DOMÈSTIQUES

Pertanyen a aquest apartat aquells fragments de disc decorat del que hem pogut identificar el contingut iconogràfic i que tenen relació amb escenes de l'àmbit domèstic. Amb els números 355 EST i 359 EST tenim dos fragments de llàntia de volutes on el motiu que hi apareix és un *khiton*. Datat el primer en època de moderna mentre que el segon s'ha de considerar dins de la primer quart del S. II dC. Un altre dels motius decoratius relacionats amb el món femení és una escena d'una dona mirant-se al mirall procedent d'una llàntia de volutes del fons museu (248 FM). La última escena també té com a protagonista a un personatge femení, qui trobar-se en posició de dormir. El fragment de llàntia del qual procedeix (266 FM) és tipològicament del grup de les volutes i no té estratigrafia.

14.12. ELS ANIMALS: MAMIFERS

Lleons

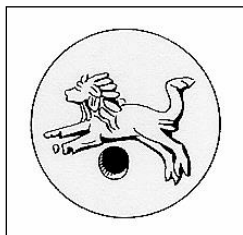

Diverses són les llànties que trobem a Badalona amb representacions de lleons en diferents postures. En el primer exemple, sobre una llàntia del tipus Dressel 9 procedent del fons museu (270 FM), podem observar com el felí sembla en posició d'atac. Paral·lels similars d'aquesta escena els hem trobat en les llànties de Vindonissa en un exemplar del tipus Loeschcke I (LOESCHCKE, 1919, n°202), tres en les llànties de la Mauritània Tingitana, dos sobre un tipus Ponsich II B1 (n°44 i 84) mentre que l'altra, amb el número 203, es troba en un tipus Ponsich III B1 (PONSICH, 1961). A Cartago es troba en un tipus Deneauve IV A (DENEAUVE, 1969, n°340). finalment un exemplar entre les llànties de *Pollentia* (PALANQUES, 1992, n°866). Escena similar encara que no idèntica la podem observar en el disc d'una llàntia produïda en el taller d'Scoppieto (MOSCARA, 2003, 158) datat entre la fi del regnat d'August i els Flavis.

En la llàntia 144 FM classificada com una Dressel-Lamboglia 9A ens trobem en el disc un lleó que sembla menjar alguna cosa però que no podem saber ja que part del disc es troba reconstruït. No hem trobat cap paral·lel per aquesta escena.

Sis llànties presenten el mateix motiu decoratiu que és un lleó saltant i que correspon als individus: 1070 EST, llàntia del tipus Dressel 20, amb el número 1115 EST una llàntia de disc datada en la primera meitat del S.II dC. Els altres quatre exemplars procedeixen del fons museu i es troben sobre diferents tipus, un Dressel 19 en el cas de les llànties amb els números 674 FM i 675 FM, un tipus Dressel 20 (676 FM) i un fragment de llàntia de disc per al número 760 FM.

Hem trobat nombrosos paral·lels d'aquesta escena. En el taller de Montans una llàntia del tipus Deneauve VIIA (n°206) datada entre el final del S.I dC i inicis del S.II dC (BERGES, 1989). A Empúries en una llàntia del tipus Bussièrre D II1 (CASAS i SOLER, 2006, 305) encara que no és ben bé exacte. Dos exemples més (un d'ells sobre un tipus Dressel 20) en les llànties de la vil·la romana de la Torre Llauder de Mataró (CLARIANA, 1976, 55). En tres llànties de Vindonissa sobre el tipus Loeschcke I (n° 211 i n°213) i l'altra en una Loeschcke IV amb el número 492. (LOESCHCKE, 1919). Un altre paral·lel procedent del territori helvètic el trobem recollit per Leibundgut sobre quatre llànties del tipus Dressel 9 (LEIBUNDGUT, 1977, n°309, 312, 313 i 314). Dos llànties de la Mauritània Tingitana (n°98 i n° 136) respectivament en un tipus Ponsich II B1 i IIB2 (PONSICH, 1961). Finalment, un últim paral·lel procedent del British Museum (BAILEY, 1980) del tipus B(v) i amb el número Q952.

Gossos

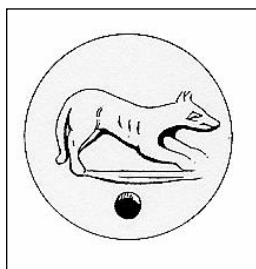

El primer exemple de caní que podem analitzar és un gos atacant a un porc senglar (271 FM) sobre una llàntia del tipus Dressel 9 procedent del fons museu. Hem trobat un motiu similar en un fragment de llàntia de volutes procedent dels materials suïssos. (LEIBUNDGUT, 1977, n°271) i en dos llànties de Vindonissa del tipus Loeschcke I (LOESCHCKE, 1919, n°269 i n°273), dos més de les llànties emporitanes del tipus Bussièrre B III2 (CASAS i SOLER, 2006, 214) i un últim paral·lel en una llàntia del tipus Dressel 14 procedent del peci de Porto Cristo datat en la segona meitat del S.I dC. (MANERA, 1983, n°39).

Un altre exemple el trobem en el fragment de disc de la llàntia amb el número 1117 EST, amb una datació de la primera meitat del S.II dC i classificada tipològicament com una llàntia de disc, amb un únic paral·lel en una llàntia procedent de Cartago amb el número 765. (DENEAUVE, 1969).

Porcs Senglars

Dos són els exemples d'aquest animal que trobem en les llànties de Badalona. El primer d'ells procedent dels materials amb estratigrafia (159 EST) sobre un tipus Dressel 9 i datat en la primera meitat del S.II dC. Trobem un paral·lel similar en una llàntia procedent d'Empúries del tipus B I2 (CASAS i SOLER, 2006, 179), així com en Leibundgut en una llàntia del tipus Dressel 14 amb el número 299. (LEIBUNDGUT, 1977).

L'altra llàntia que presenta un motiu iconogràfic similar és la número 1116 EST, datada en la primera meitat del S.II dC i corresponent al grup de les llànties de disc. Hem trobat dos paral·lels en les llànties procedents d'Àfrica. Entre els materials recollits per Ponsich en una llàntia del tipus III B1 amb el número 147 (PONSICH, 1961), respecte a les llànties de Cartago, dos exemples sobre el tipus Deneauve VA amb els números 509 i 510 (DENEAUVE, 1969).

Cèrvols



Tres són els exemplars de llàntia que presenten com a motiu decoratiu un cérvol. El primer d'ells procedent d'excavacions amb estratigrafia (1118 EST) sobre una llàntia de disc datada en l'últim quart del S.I dC. Igualment dins de la tipologia del grup de les llànties de disc, dos exemplars procedents del fons museu corresponents als números 761 FM i 762 FM. Nombrosos són els paral·lels d'aquest motiu. Es troba representat en el disc d'una llàntia en el taller d'Scoppieto (MOSCARA, 2003, 158) datat entre la fi del regnat d'August i època flàvia, així com en el taller de Montans en una llàntia del tipus Deneauve VIIA datada entre el S.I i II dC (BERGES, 1969, n°196).

El trobem també sobre una llàntia emporitana del tipus Bussièrre D II (CASAS i SOLER, 2006, 290). En la vil·la romana dels Tolegassos sobre una llàntia del tipus Dressel 20 amb una cronologia de finals del S.II i inicis del S.III dC (CASAS i ROCAS, 1989, 81). En el jaciment de Vindonissa en dos llànties del tipus Loeschcke I amb els números 501 i 232. Encara entre les llànties suïsses, un tipus Dressel 14 recollit per Leibundgut (LEIBUNDGUT, 1977, n°296). En el cas del continent africà en un paral·lel recollit per Ponsich sobre un tipus II B (PONSICH, 1961, n°43), en varis exemplars de les llànties de Cartago, sent el que més s'hi assembla el que podem observar en la llàntia del tipus Deneauve VD amb el número 626 (DENEAUVE, 1969). De les llànties procedents del museu britànic (BAILEY, 1980) quatre són els paral·lels, una llàntia del tipus A (iii) (Q808), un altra del tipus C (iv) (Q984), un exemplar més del tipus O(ii) amb el número Q1204 i, finalment, del tipus P(i) un fragment amb el número Q1263.

Cabra

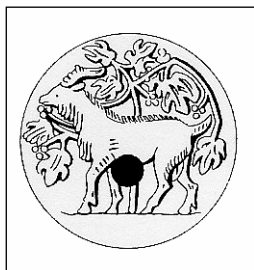

Només trobem aquest motiu iconogràfic en un exemplar de llàntia amb el número 679 FM del tipus Dressel 20 i procedent del fons museu. Trobem paral·lels similars en una llàntia d'Empúries del tipus Bussièrre D II1, en tres llànties procedents de *Pollentia*, una d'elles del tipus Dressel 20 amb el número 501, sobre un tipus Dressel 27/28 (n°704) i l'altra (n° 1091) sobre un fragment de disc (PALANQUES, 1992). Dues llànties del tipus Ponsich III C procedents de la Mauritània Tingitana (Ponsich, 1961, n°332 i n°336). Així com de Cartago sobre un exemplar del tipus Deneauve VIII B amb el número 917 (DENEAUVE, 1969).

Animals corrent en cercle

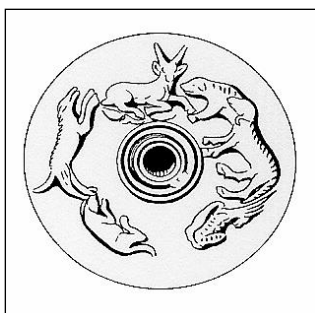

Aquest motiu decoratiu el trobem sobre tres llànties, totes elles procedents d'excavacions amb estratigrafia. El primer exemplar és un individu del tipus Dressel 9 (141 EST) datat dins del primer quart del S.I dC, el segon és un fragment de disc classificat dins del grup de les llànties de volutes (372 EST) amb una cronologia d'època de Neró i finalment, un fragment de llàntia de disc (1114 EST) datada dins de la primera meitat del S. II dC.

Els paral·lels els hem trobat a Empúries sobre una llàntia del tipus Bussièrre DI 1 (CASAS i SOLER, 2006, 126), a la vil·la romana de Torre Llauder a Mataró sobre dos llànties, una d'elles del tipus Dressel 20 (CLARIANA, 1976, 60 i 67). Dos exemplars procedents de Suïssa, el primer d'ells de Vindonissa sobre una llàntia del tipus Loeschcke VIII (LOESCHCKE, 1919, n°662), així com la recollida per Leibundgut en una llàntia cuoriforme (LEIBUNDGUT, 1977, n°267). Dels materials de Cartago tres paral·lels més, el primer d'ells

sobre una llàntia del tipus Deneauve IV A (n°339), del tipus VIIA (n°771) i finalment, del tipus Deneauve VII B amb el número 832 (DENEAUVE, 1969).

Dofins

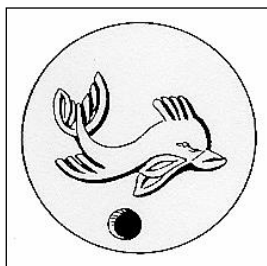

Troblem dofins sobre deu llànties procedents de Badalona. D'entre els materials documentats amb origen estratigràfic. Tres individus datats en el primer quart del S.I dC. El primer d'ells (224 EST) pertany a una llàntia del tipus Dressel 9, els altres dos són un fragment de disc de llàntia de volutes amb els números 366 EST i 264 EST, on a part del dofí trobem una petxina. Dos llànties datades en època dels flavis amb els números 367 EST i 368 EST i classificades dins del grup de les volutes. Finalment, dins d'aquests individus procedents d'estratigrafia, una llàntia del tipus Dressel 20 corresponent al número 1075 EST i datada dins de la primera meitat del S.II dC.

Del fons museu quatre exemplars. El primer d'ells pertany a una Dressel 3 (41 FM), seguit d'una Dressel-Lamboglia 9A (145 FM) i dos fragments de llànties de volutes amb els números 275 FM i 276 FM.

Nombrosos són els paral·lels iconogràfics d'aquest motiu marí. El trobem en les llànties documentades en el taller de Montans sobre un possible tipus Deneauve IV o V datats en el S.I dC (BERGES, 1989, n°656). En les llànties d'Empúries arribem a comptabilitzar fins a tretze exemplars on apareixen dofins en diverses composicions (CASAS i SOLER, 2006, 134) i en el cas de *Pollentia* sobre una Dressel 20 (PALANQUES, 1992, n°548). El trobem també en les llànties de Vindonissa sobre dos exemplars del tipus Loeschcke I (n°297) i Loeschcke IV amb el número 536 (LOESCHCKE, 1919). Leibundgut en documenta tres exemplars sobre llànties de volutes amb els números: 316, 317 i 318 (LEIBUNDGUT, 1977). En els exemplars recollits per Ponsich documentem paral·lels sobre un tipus III B (PONSICH, 1961, n°222). Nombrosos són també les llànties de Cartago amb aquest motiu decoratiu. Amb el número 391 trobem una llàntia del tipus Deneauve IV A, dues més sobre el tipus Deneauve VA (números 527 i 528), així com dues altres del tipus Deneauve VII B pertanyents als números 852 i 853. (DENEAUVE, 1969).

Pel que fa a les llànties del Museu Britànic (BAILEY, 1980) comptabilitzem una llàntia del tipus C (iii) (Q972), dues del tipus H (Q1104 i Q1105), així com una última del tipus Q(ix) amb el número Q1412.

14.13. ELS ANIMALS: LES AUS

L'Àliga

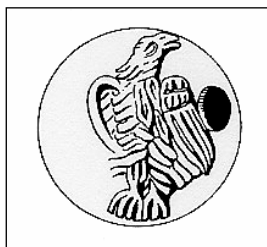

Tres són els exemplars d'àligues documentades sobre els discs de les llànties de Badalona. En el cas dels materials procedents del fons museu són idèntiques, corresponent a un tipus Dressel 20 la número 680 FM i dins del grup de les llànties de disc la llàntia amb el número 764 FM. També dins d'aquest grup hem classificat l'individu amb el número 1120 EST procedent d'un estrat datat en època moderna.

Trobem paral·lels iconogràfics en el taller d'Scoppieto (MOSCARA, 2003, 158), datat en època augustal fins a la fi del S.I dC, tot i que iconogràficament no és exacta al nostres materials. Es documenta gran nombre d'elles recollides en les llànties de Vindonissa. Sobre els tipus Loeschcke IV (n°330), tipus I (n°280), tipus V (n°281) i sobre un fragment de disc amb el número 285. (LOESCHCKE, 1919). De Suïssa també un paral·lel del tipus Dressel 9 (n°60) recollit per Leibundgut (LEIBUNDGUT, 1977). D'entre els materials de Cartago documentem paral·lels entre els tipus Deneauve IV A (n°356), el tipus VA (n°515), el tipus Deneauve VD amb els números 629 i 630 i finalment en dos llànties (n°772 i 773) del tipus Deneauve VIIA. (DENEAUVE, 1969). Dels materials procedents del British Museum (BAILEY, 1980) hem trobat paral·lels en llàntia Q912 del tipus B (ii), un altre del tipus D(v) (Q1030), així com dos corresponents al tipus P(i) amb els números Q1275 i Q1308.

Ocells

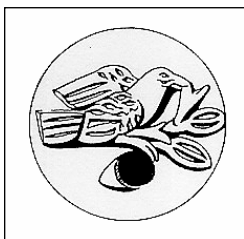

Cap dels exemplars procedents de les llànties de Badalona són iguals entre ells. En el cas de les llànties provinents d'excavacions, comptabilitzem dos fragments de llànties (1112 EST i 1119 EST) classificades dins del grup de disc amb una cronologia per a totes dues de la primera meitat del S.II dC. Els fragments procedents del fons museu (277 FM, 278 FM i 279 FM) han estat classificades com a llànties de volutes. No hem trobat cap paral·lel idèntic als nostres exemplars, sent el que més s'hi assemblen les dues llànties de Cartago recollides per Deneauve (DENEAUVE, 1969, n°525 i 779). El motiu decoratiu però, és abundant i es troba produït en el taller de la via Nocera de Pompeia, on es documenta tant un motllo com una llàntia cuoriforme (CERULLI, 1977, Tav. XL i XLI). En el peci de Cala Culip IV trobem una Dressel 15 amb aquest motiu decoratiu (NIETO et alii, 1989, 117). Nombrosos són també els exemples entre els materials d'Empúries (CASAS i SOLER, 2006, 131). Es troben a Vindonissa en varies llànties (LOESCHCKE, 1919, n°287, 732, 523, 526, 531, 295, 266 i 525). Així com també en les llànties procedents del museu britànic (BAILEY, 1980, 80-83).

14.14. ELS ANIMALS: ELS REPTILS

Cocodrils i Serps

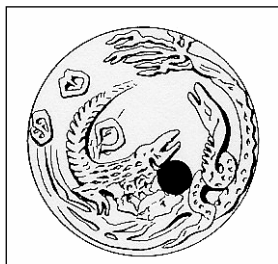

Només documentem un sol fragment de llàntia de disc procedent del fons museu (765 FM) on podem apreciar dos cocodrils enfrontats entre ells. No hem trobat cap mena de paral·lel idèntic per aquest motiu decoratiu. Cas similar és el que hem documentat amb les serps documentades en un fragment de llàntia classificada dins del grup de les volutes (280 FM).

Llangardaix

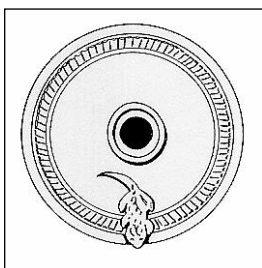

El trobem sobre l'orla d'una llàntia (1510 EST) del tipus Dressel 8 amb una cronologia oferta per l'estrat on es va trobar d'època baix imperial. No hem ofert paral·lels ja que aquest llangardaix és típic que aparegui sobre aquesta forma Dressel 8.

14.15. ELS ANIMALS: ELS ARÀCNIDS

L'Escorpi

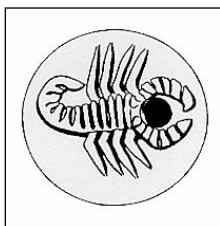

Dos són els exemplars amb aquesta iconografia procedents de les llànties de Badalona. Amb el número 373 EST un fragment de llàntia de volutes datada en la primera meitat del S.II dC, mentre que la llàntia corresponent al número 1122 EST l'hem classificada com una llàntia de disc trobada en un estrat datat en el darrer quart del S.II dC.

Nombrosos són els paral·lels per aquest motiu. Es troba en una llàntia del tipus Deneauve VIIA procedent del taller de Montans (BERGES, 1969, n°178). En una Dressel 15 del peci de cala Culip datat en època de Vespasià (NIETO et alii, 1989, 117). En el cas dels materials emporitans, el trobem entre llànties dels tipus Bussièrre B V, B III1 i D II1 (CASAS SOLER, 2006, 133), en una llàntia de disc procedent de la vil·la romana de la Torre Llauder (CLARIANA, 1976, 67), en les llànties de *Pollentia* sobre un tipus Dressel 9 (PALANQUES, 1992, n°387). En la Mauritània Tingitana en una llàntia del tipus Ponsich III B1 (PONSICH, 1961, n°138) i entre els materials del Museu Britànic (BAILEY, 1980) en un tipus P (ii) amb el número Q1315.

14.16. ELS ANIMALS: ELS MOLUSCS

Les Petxines

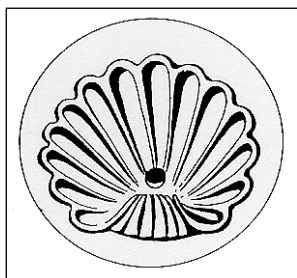

Les trobem en onze llànties procedents de Badalona. Les cinc primeres corresponen a excavacions amb estratigrafia. Amb el número 162 EST una llàntia del tipus Dressel 9 datada en el primer quart del S.I dC, del mateix tipus però amb una cronologia de la primera meitat del S.I dC correspon el individu 176 EST. Amb la forma Deneauve VI B i una cronologia de la primera meitat del S.I dC, el número 247 EST. Per últim, dos fragments de llàntia de volutes (374 EST i 387 EST) datades en el darrer quart del S.I dC. Dels materials provinents del fons museu, comptabilitzem una llàntia del tipus Dressel 3 (56 FM), una altra del tipus Dressel 9 (202 FM) i la resta les hem classificat dins del grup de les llànties de volutes i corresponent als números: 281 FM, 282 FM, 283 FM i 284 FM.

Paral·lels els documentem en vàries de les llànties d'Empúries (CASAS I SOLER, 2006, 136) així com també entre les llànties del museu britànic. (BAILEY, 1980).

14.17. ELS ANIMALS SENSE IDENTIFICAR

Hem inclòs dins d'aquest apartat totes aquelles representacions iconogràfiques que degut a la seva mala qualitat o fragmentació no ens han permès d'identificar complement el que nosaltres hem considerar com a un animal. Majoritàriament es tracta de mamífers que podrien ser interpretat com a canins o porcs senglars.

Procedents d'estratigrafia comptabilitzem un total de quatre individus corresponents a una Dressel 3 (33 EST) datada en el primer quart del S.I dC, un fragment de llàntia de volutes (369 EST) del darrer quart del S.I dC i dues llànties també del grup de les volutes (370 EST i 371 EST) datades dins de la primera meitat del S.II dC.

Dels materials procedents del fons museu, vuit són els fragments que aquí hem inclòs. Tres llànties del tipus Dressel 3 amb els números 38 FM, 42 FM i 55 FM. Tres llànties més classificades tipològicament dins del grup de les volutes (272 FM, 273 FM i 274 FM), el que podem interpretar com un possible gall en una llàntia del tipus Dressel 20 (688 FM) i finalment, dues llànties de disc amb els números 748 FM i 763 FM. Aquesta última amb el que sembla un conill en el disc.

14.18. ELS MOTIUS VEGETALS

Dues Palmetes

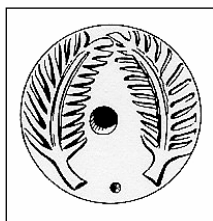

Quatre són les llànties trobades a Badalona que presenten en el disc aquest motiu decoratiu. Dels materials procedents de les excavacions amb estratigrafia comptabilitzem dos individus amb tipologia Dressel 19 (1044 EST) i una Dressel 20 (1052 EST) datades totes dues en la primera meitat del S.II dC. Dos exemplars més del fons museu (682 FM i 683 FM) classificades com a Dressel 20. Es troben paral·lels d'aquest motiu en dues llànties del tipus Deneauve VIIA procedents del taller de Montans (BERGES, 1989, n°273i n°278). En les llànties de Empúries (CASAS i SOLER, 2006), en les de Mataró (CLARIANA, 1976), així com en les de *Pollentia* (PALANQUES, 1992) i en les col·leccions del museu britànic (BAILEY, 1980).

14.19. DIVERSES COMPOSICIONS FLORALS

Fulles Radials

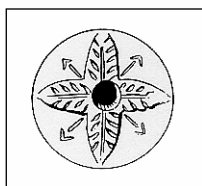

Es documenta aquest motiu en tres llànties badalonines. La primera d'elles amb el número 1125 EST corresponent a una llàntia del tipus de disc datada en la primera meitat del S.II dC. L'altre exemplar procedent d'estratigrafia (1128 EST) presenta igual classificació tipològica però amb una cronologia més tardana de finals del S.II dC i inicis del S.III dC. La llàntia procedent del fons museu (681 FM) presenta el tipus Dressel 20. Paral·lels els hem trobat entre els materials de *Pollentia* (PALANQUES, 1992), en les llàntia de la Torre Llauder de Mataró (CLARIANA, 1976), així com també a Empúries (CASAS i SOLER, 2006) i en les col·leccions del Museu Britànic (BAILEY, 1980).

Fulles d'Heura

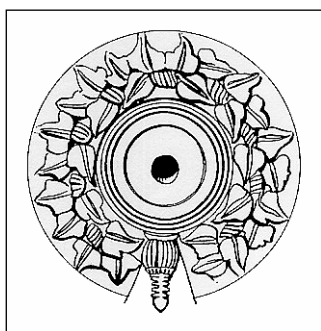

Trobem aquest motiu sobre una llàntia del tipus volutes (385 EST) amb una cronologia del primer quart del S.I dC així com en un Dressel 9 corresponent al número 285 FM procedent dels materials del fons museu. Hem trobat un paral·lel entre els materials procedents del museu britànic (BAILEY, 1980) en una llàntia del tipus A(i) amb el número Q754. També a Empúries sobre una llàntia del tipus Bussièrre B I 1A, i entre els materials de Vindonissa (LOESCHCKE, 1919, n°193).

Corones de Fulles i Flors

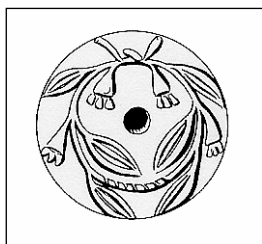

Aquests motius decoratius són iguals entre ells en les llànties de Badalona. El primer exemple documentat procedeix de la llàntia del tipus associat Dressel 20 (766 FM). Dels materials apareguts en excavacions modernes, ens trobem amb dues llànties del tipus Dressel 4 que presenten en el disc motius florals com a decoració. Amb el número 61 EST una llàntia datada dins del primer quart del S.I dC, mentre que l'altra (71 EST) prové d'un estrat datat en època moderna. Dins del grup de les llànties de volutes, documentem una llàntia de del tipus Dressel-Lamboglia 9C (151 EST) i datada dins de la primera meitat del S.II dC. Amb el número 376 EST un fragment datat en el darrer quart del S.I dC i encara dins de les llànties de volutes, una llàntia (377 EST) que presenta aquesta decoració floral amb una cronologia de la segona meitat del S.II dC. Idèntica datació per a un fragment de llàntia de disc (1123 EST). Finalment amb aquesta iconografia una llàntia del tipus Dressel 20 datada durant el S.II dC.

Diversos tipus de fulles en el disc

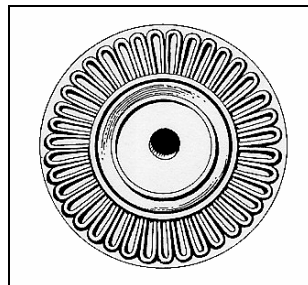
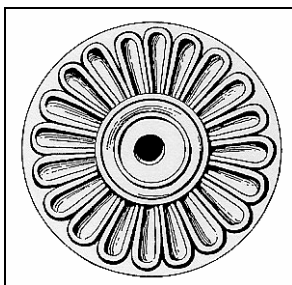
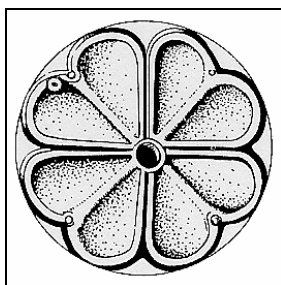

Un gran nombre de llànties procedents de Badalona presenten diversos tipus de fulles de planta que ocupen tot el seu disc. Aquests motius es troben arreu del Mediterrani sent molt comú tant per les llànties de volutes com en les de disc.

Pel que fa a les fulles en forma de cor documenten una sola llàntia procedent del fons museu (230 FM) i classificada tipològicament dins del grup de les llànties de volutes. Els exemplars amb diversos tipus de fulla de margarita són en total trenta-sis. De fulles grans dos exemplars; amb el número 384 EST una llàntia de volutes datada en el darrer quart del S.I dC, així com una llàntia de grup de disc (769 FM) procedent del fons museu.

Comptabilitzem altres exemples de llànties amb aquesta decoració. Corresponent a una Dressel - Lamboglia 9A amb el número 140 EST datada en el darrer quart del S.I aC, del

mateix tipus però ja dins de la primera meitat del S.I dC la llàntia del número 154 EST. De igual cronologia tres llànties més (380 EST, 381 EST i 400 EST) classificades com a llànties de volutes. De la mateixa forma però de l'últim quart del S.I dC quatre llànties més: 265 EST, 390 EST, 391 EST i 393 EST. De la primera meitat del S.II dC amb fragment de llàntia de disc (1127 EST), i de l'últim quart del S.II dC (389 EST) una llàntia de volutes.

Dels materials procedents del fons museu amb diversos tipus de fulles de margarita en el *discus* comptabilitzem un total de vint individus. El primer d'ells correspon a una llàntia del tipus Dressel 15 (203 FM), amb els números 287 FM, 288 FM, 289 FM, 290FM, 291 FM, 292 FM, 293 FM, 294 FM, 295 FM i 305 FM llànties del grup de volutes, dos individus classificats com a Dressel 20 (684 FM i 685 FM), cinc fragments de llàntia de disc dels números: 768 FM, 770 FM, 772 FM, 773 FM i 775 FM. Finalment, dos fragments de llànties de TSA amb els números 1026 FM i 1027 FM.

Igualment amb fulla de margarita però bífida, trobem tres llànties. Amb els números 382 EST i 383 EST dos fragments de llàntia de volutes amb una cronologia del darrer quart del S.I aC. Del fons museu (296 FM) una llàntia de tipus associat Dressel 9.

Altres motius vegetals

Hem classificat en aquest apartat aquells motius que només es documenten una sola vegada. Amb el número 142 EST una llàntia del tipus Dressel 9 datada en la primera meitat del S.I dC. Corresponent al número 235 EST un fragment de llàntia del tipus Dressel 12/13 amb una cronologia dins de la primera meitat del S.II dC. Quatre fragments de llànties de volutes amb diversa datació: de primer quart del S.I dC (379 EST), del darrer quart del S.I dC tres exemplars: amb els números 378 EST i 386 EST dues llànties de volutes, i amb el número 1124 Est un fragment de llàntia de disc. Finalment un individu procedent d'un estrat de datació moderna (388 EST).

Del fons museu documentem dues llànties de tipologia associada Dressel 4 amb els números 93 FM i 94 FM. Del grup de les llànties de volutes i amb tipus associat Dressel 15/16 un fragment corresponent al número 286 FM. Dins ja del grup de les volutes comptabilitzem un total de cinc llànties: 297 FM, 298 FM, 299 FM, 300 FM i 316 FM. Un sol fragment de motiu vegetal divers pertany a una llàntia de discs procedent del fons museu, la número 767 FM.

14.20. MOTIUS GEOMÈTRICS EN EL DISC

Estries

El primer exemple que trobem entre els materials provinents de les excavacions d'aquest motiu decoratiu pertany a una llàntia republicana (108 EST) datada dins del primer quart del S.I dC. De la mateixa cronologia però sobre un individu del tipus Dressel 9 trobem la llàntia corresponent al número 153 EST. Tres fragments més classificats dins del grup de les llànties de volutes presenten aquesta decoració d'estries, dos del darrer quart del S.I dC (394 EST i 395 EST) i una dins del S.II dC (396 EST).

Dins del grup de les llànties de disc, el primer exemplar és una llàntia del tipus Dressel 20 (1096 EST) datada en el darrer quart del S.I dC. Sense un tipus concret, el fragment corresponent al número 1132 EST i datat dins de la primera meitat del S.I dC. Ja en el darrer quart del S.I dC les llànties amb els números: 1134 EST, 1135 EST i 1137 EST. Dues llànties del primer quart del S.II dC corresponents als números: 1133 EST i 1141 EST. De la primera meitat del S.II dC cinc exemplars: 1130 EST, 1131 EST, 1136 EST, 1138 EST i 1164 EST. Finalment, un d'època baix-imperial amb el número 1166 EST.

Procedents del fons de museu, dues llànties republicanes, la primera del tipus Dressel 4 (61 FM) mentre que la segona presenta un tipus associat Dressel 4A (103 FM). Amb el número 301 FM, 302 FM i 309 FM tres llànties del tipus BM Type F. Quatre fragments dins del grup de les volutes però amb tipus associat Dressel 9: 303 FM, 304 FM, 312 FM i 313 FM. Aquestes dues últimes amb estries de forma ondulada. Del grup genèric de les llànties de volutes cinc exemplars corresponents als números: 306 FM, 307 FM, 308 FM, 310FM i 311 FM.

De les llànties de disc, només una presenta tipus associat amb un tipus Dressel 20 (781 FM), les altres les classifiquem dins del grup genèric. Vuit llànties corresponents als números: 777 FM, 778 FM, 779 FM, 780 FM, 782 FM, 783 FM, 784 FM i 785 FM.

Palmetes

Dos són els exemplars que presenten aquesta iconografia. Una llàntia del tipus Dressel 9 (155 EST) datada en el primer quart del S.I dC i una llàntia procedent del fons museu del tipus BM Type F corresponent al número 315 FM.

Oves

La primera llàntia que presenta aquesta decoració en el disc és una Ricci-Dressel 3A (45 EST) datada en el primer quart del S.I dC. Dels materials del fons museu tenim una llàntia

de tipus indeterminat del grup republicà (92 FM), així com tres més dins del grup de les volutes i amb tipus associat Dressel 9 amb els números: 317 FM, 318 FM i 319 FM.

Varia

Pel que fa a les postes, només es documenta una llàntia procedent del fons museu (321 FM) classificada tipològicament dins del grup de les llànties de volutes. Igualment només documentem un individu amb el motiu iconogràfic de les peltes i que correspon a una llàntia de tipus associat Dressel 9 amb una cronologia del S.II dC (274 EST).

Una senefa en forma d'*spicatum* es documenta en la llàntia 61 FM sobre un tipus Dressel 4, així com diferents motius geomètrics procedents d'una llàntia del grup de disc datada per un estrat de cronologia moderna (1129 EST), i dos del fons de museu: amb el número 60 FM una llàntia del tipus Dressel 4 i amb el número 786 FM una altra classificada dins del grup de disc.

Amb el número 375 EST corresponent a una llàntia de volutes datada en el primer quart del S.I dC trobem motius geomètrics formats per cercles que en certa mesura ens recorden els escuts circulars. En el cas de la llàntia del tipus Dressel 20 (1056 EST) datada en la primera meitat del S.II dC, podem observar el que sembla una mena de pètals de flor amb petits cercles en el seu interior.

14.21. MOTIUS NO IDENTIFICATS EN EL DISC

Són aquells fragments que degut a la seva fragmentació no es pot identificar la temàtica de la seva decoració, així com aquells que apareixen tant trencats que només es pot apreciar que hi deuria haver algun tipus de representació iconogràfica.

Aquestes llànties corresponen als números: 404 EST, 405 EST, 406 EST, 407 EST, 408 EST, 409 EST, 410 EST, 411 EST, 412 EST, 413 EST, 414 EST, 425 EST i 426 EST. En el cas del fragment de la llàntia 418 EST (75-100 dC) hem documentat un paral·lel idèntic en les llànties de *Pollentia* (PALANQUES, 1992, n°898) però el seu estat de fragmentació, igual que el nostre, va impedir a la autora poder identificar el motiu.

14.22. ELS MOTIUS DECORATIUS EN L'ORLA

Oves Simples

Corresponent a aquesta decoració trobem quaranta-una llàntia. Dels materials procedents de les excavacions estratigràfiques cronològicament la primera llàntia és la número 398 EST, classificada dins de les llànies de volutes amb una datació del primer quart del S.I dC. Tres d'època de Neró; amb el número 372 EST un individu amb una tipologia del grup de les llànies de volutes, una llàntia del tipus Dressel 18 (1041 EST) i per últim una llàntia de disc (1155 EST). Del darrer quart del S.I dC una altra llàntia de disc amb el número 1159 EST. Dins de la primera meitat del S.II dC una llàntia del grup de les volutes (399 EST) i la resta classificades com a llànies de disc amb els números: 1059 EST, 1152 EST, 1153 EST, 1154 EST, 1160 EST i 1161 EST. Una llàntia de disc (1156 EST) del darrer quart del S.II dC i una altra amb cronologia de tot el S.II dC (401 EST) amb un tipus indeterminat dins del grup de les volutes. Una llàntia de disc (1158 EST) del període baix imperial i per últim, una Dressel 18 (1042 EST) procedent d'un estrat de datació moderna.

Dels materials del fons museu comptabilitzem amb el número 214 FM una llàntia del tipus Minera I, set llànies del grup de les volutes: 236 FM, 311 FM, 322 FM, 323 FM, 324 FM, 325 FM i 327 FM. Una llàntia del tipus Dressel 18 (673 FM) i amb el número 734 FM un altre individu del tipus Dressel 27. Ja dins de les llànies del grup de disc en comptabilitzen un total de quinze exemplars corresponents als números: 773 FM, 774 FM, 785 FM, 789FM, 790 FM, 791 FM, 792 FM, 793 FM, 794 FM, 795 FM, 796 FM, 797 FM, 798 FM, 800 FM i 834 FM.

Oves Dobles

Només quatre llànies amb aquesta decoració pertanyen a les excavacions amb estratigrafia. A primera d'elles correspon al número 402 EST, sent una llàntia del grup de les volutes datada dins de la primera meitat del S.II dC. De mateixa datació una llàntia de disc amb el número 1115 EST. Així com dos fragments més d'aquest tipus, amb una cronologia de tot el S.II dC (1162 EST) mentre que l'altre fragment (1157 EST) es troba en un estrat de datació moderna.

Procedents del fons museu es documenten sis llànies: amb el número 211 FM una llàntia del tipus Dressel 16 i un altre fragment (326 FM) classificat dins del grup de les llànies de volutes. Amb el número 675 FM una llàntia del tipus Dressel 20, mentre que les altres tres les tenim classificades dins del grup de les llànies de disc i corresponen als números: 776 FM, 784 FM, 787 FM, 788 FM i 799 FM.

Altres tipus d'oves

El fragment corresponent a la llàntia de disc (1163 EST) i datada en època de Domicià presenta unes oves entrelligades per unes línies que formen la part superior d'un romb. Dos exemplars procedents del fons museu (801 FM i 802 FM) presenten oves en forma de cor.

Estries

Totes les llànties que presenten aquesta decoració en l'orla pertanyen al fons museu. Amb el número 314 FM un fragment classificat dins del grup de les volutes, del mateix grup però amb tipus associat Dressel 9 tenim la llàntia amb el número 328 FM. Dues pertanyen a la forma Dressel 20 (687 FM i 686 FM). Procedents del grup de les llànties de disc cinc exemplars corresponents als números: 808 FM, 809 FM, 810 FM, 811 FM i 812 FM.

Fulles

Tots els exemplars d'aquesta decoració en el *margo* provenen del fons museu. Sis exemplars presenten la forma Dressel 28: 737 FM, 738 FM, 739 FM, 740 FM, 741 FM i 742 FM. Amb el número 803 FM una llàntia del tipus associat Leibundgut XIX, mentre que els individus 804 FM, 805 FM i 806 FM s'han de classificar dins de les llànties de disc. Finalment, amb el número 807 FM una llàntia de tipus associat Dressel 28.

Cercles

Un fragment d'aquest motiu decoratiu correspon a un fragment de llàntia de disc (835 FM). Les altres quatre les trobem classificades dins del tipus Dressel 30: 743 FM, 744 FM, 745 FM i 746 FM.

Spicatum

Pràcticament totes les llànties que duen aquesta decoració pertanyen a les llànties del grup republicà. Amb el número 49 EST una llàntia del tipus Dressel 3/9 datada en el primer quart del S.I dC, tres llànties del tipus Dressel 4 (50 EST, 55 EST i 59 EST) amb la mateixa cronologia que l'anterior. Una Dressel 4 (72 EST) amb una datació moderna. Dins dels primers vint-i-cinc anys del S.I dC una llàntia del tipus Ricci-Dressel 4A (74 EST), i amb el número 403 EST una llàntia del grup de les volutes amb una datació dins del S.II dC.

Dos exemplars procedents del fons de museu: amb el número 62 FM una llàntia del tipus Dressel 4 i amb el número 1028 FM una llàntia de tipus associat Atlante VII B.

Altres motius geomètrics en l'orla

Dins d'aquest apartat hem inclòs aquells motius que no es torben repetits entre ells. Amb el número 73 EST una llàntia del tipus Dressel 4 de datació moderna que presenta una mena de quadrats en el margo, motiu similar que el que podem observar en la llàntia amb el número 86 EST classificada com una llàntia republicana amb una cronologia del primer quart del S.I dC.

Procedent de les llànies del fons museu, trobem una llàntia del tipus Dressel 3 (46 FM) que presenta una senefa en forma de triangles, mentre que les llànies dels números 56 FM i 67 FM del tipus Dressel 4 tenen una decoració molt similar a la que hem vist per el fragment 73 EST. Amb una senefa de quadrats de diferents dimensions ens trobem la llàntia del tipus Dressel 4 corresponent al número 63 FM. Un altra variant és una mena de línies horitzontals que podem observar a sobre del *margo* d'una llàntia del tipus Dressel 4 (66 FM).

En la llàntia del tipus Broneer XIX (83 FM) part de l'orla i del dipòsit es troba cobert per una senefa on es barregen els motius geomètrics amb el que sembla també alguna mena de vegetal. També amb un motiu similar però de dimensions més petites és el que podem observar en la llàntia del número 104 FM. Corresponent a la llàntia amb el número 215 FM podem observar una sèrie de punts en l'orla, així com el cap d'una dóna ja a l'inici del bec. Finalment podem apreciar iconografia geomètrica en l'orla de la llàntia 1025 FM, típica de les llànies de TSA.

A Badalona es documenten un total de cent trenta-set individus que presenten algun tipus de marca. Setanta quatre pertanyen als materials procedents de les excavacions amb estratigrafia, mentre que seixanta-tres de les marques les comptabilitzem entre els individus procedents del fons museu. En la següent exposició les hem ordenades segons siguin marques amb el fabricant identificat (alfabèticament per el *prenom*), marques incompletes a les que no podem assignar un taller i finalment, tots els símbols anepigràfics. Referent als paral·lels, es citarà bibliografia bàsica i només d'aquells altres exemplars on l'autor hagi recollit tant la marca com el tipus sobre el que es troba. No tenim la intenció doncs, de fer un recull exhaustiu d'aquests paral·lels, igualment hem considerat com a prioritària la informació que ens ofereixen els jaciments propers a Badalona.

15.1.MARQUES IDENTIFICADES

AGATOP

Marca impresa documentada sobre un sol individu (1519 EST) a Badalona classificat com un tipus associat del grup de les llànties de disc (Fig. 175). L'estrat on es troba ens ofereix una cronologia de la primera meitat del S.II dC. Aquest ceramista també es documenta a Empúries sobre un possible tipus Bussièrè D I4 (CASAS i SOLER, 2006, 288). Balil considera al taller d'origen itàlic (BALIL, 1968, 163-164) i en funcionament segons Bussièrè entre la segona meitat del S.I i mitjans del S.II dC (BUSSIÈRE, 2000, 215).

AGILIS F

Aquesta marca en relleu l'hem trobada en un sol individu amb el número 1014 FM. (Fig. 175) sobre una llàntia dins del grup de les Firmalampen i de la que no podem oferir cap mena de indicació cronològica al procedir del fons museu. La marca ha estat estudiada de forma arqueomètrica per Schneider determinant que el taller estava ubicat a la zona Mòdena. (SCHNEIDER, 1994, 133).

AVGENDI

Marca que es troba a Badalona incisa en la base d'un sol individu de la forma Dressel 20 (693 FM) i de la que sols es conserva les dues últimes lletres (Fig. 175). Aquesta siglatura es documenta a Empúries sobre els tipus Bussièrè D II1 i D X 6a (CASAS i SOLER, 2006, 48) i a *Pollentia* en un tipus Loeschcke VIII i Dressel 28 (PALANQUES, 1992, 109). Varis investigadors han considerat que es tracta d'un taller africà (BAILEY, 1988, 96; BUSSIÈRE,



Figura 175. Marques Identificades procedents de Badalona

2000, 216; HAYES, 1980). El període d'activitat d'aquest centre productor es suposa entre la fi del S.I dC i inicis del S.II dC (BALIL, 1968, 15)

C.CLO.SVC.

Caius Clodius Successus. Documentem individus que presenten aquesta marca. Amb el número 696 FM un fragment sobre un tipus Dressel 20 i al corresponent al 821 FM un altre classificat tipològicament dins del grup de les llànties de disc (Fig. 175). Balil considera que el taller és africà (BALIL, 1968, 166) mentre que Bussièrre el situa a la península itàlica amb una cronologia d'entre el final del S.I dC i inicis del S.II dC (BUSSIÈRE, 2000, 142). Bonnet considera que aquest centre productor s'ha de relacionar comercialment amb els de *COPPIRES* i *GABINIA* (BONNET, 1988, 150-158) i Pollino publica una troballa prop de l'illa de Sainte Marguerite d'un paquet de llànties d'aquest ceramista juntament amb productes signats per *L.FRABRIC.MASC* i *C.ATIL.VES* (POLLINO, 1994). Es documenten paral·lels a Empúries sobre la forma Bussièrre DI i Bussièrre DII (CASAS i SOLER, 2006, 49), a la vil·la romana de Torre Llauder a Mataró sobre quatre exemplars (CLARIANA, 1976, 71), i a *Pollentia* sobre un tipus indeterminat (PALANQUES, 1992, 110). Pel que fa al jaciment de Cosa, es documenta aquesta marca en exemplars datats entre el S.I i S.II dC (FITCH i GOLDMAN, 1994, Fig. 139). Altres paral·lels els hem trobat en els estudis de Bailey (BAILEY, 1980, Làm. 104; 1988, 96), Deneauve (DENEAUVE, 1969, 84) i Bussièrre (BUSSIÈRE, 2000, 218).

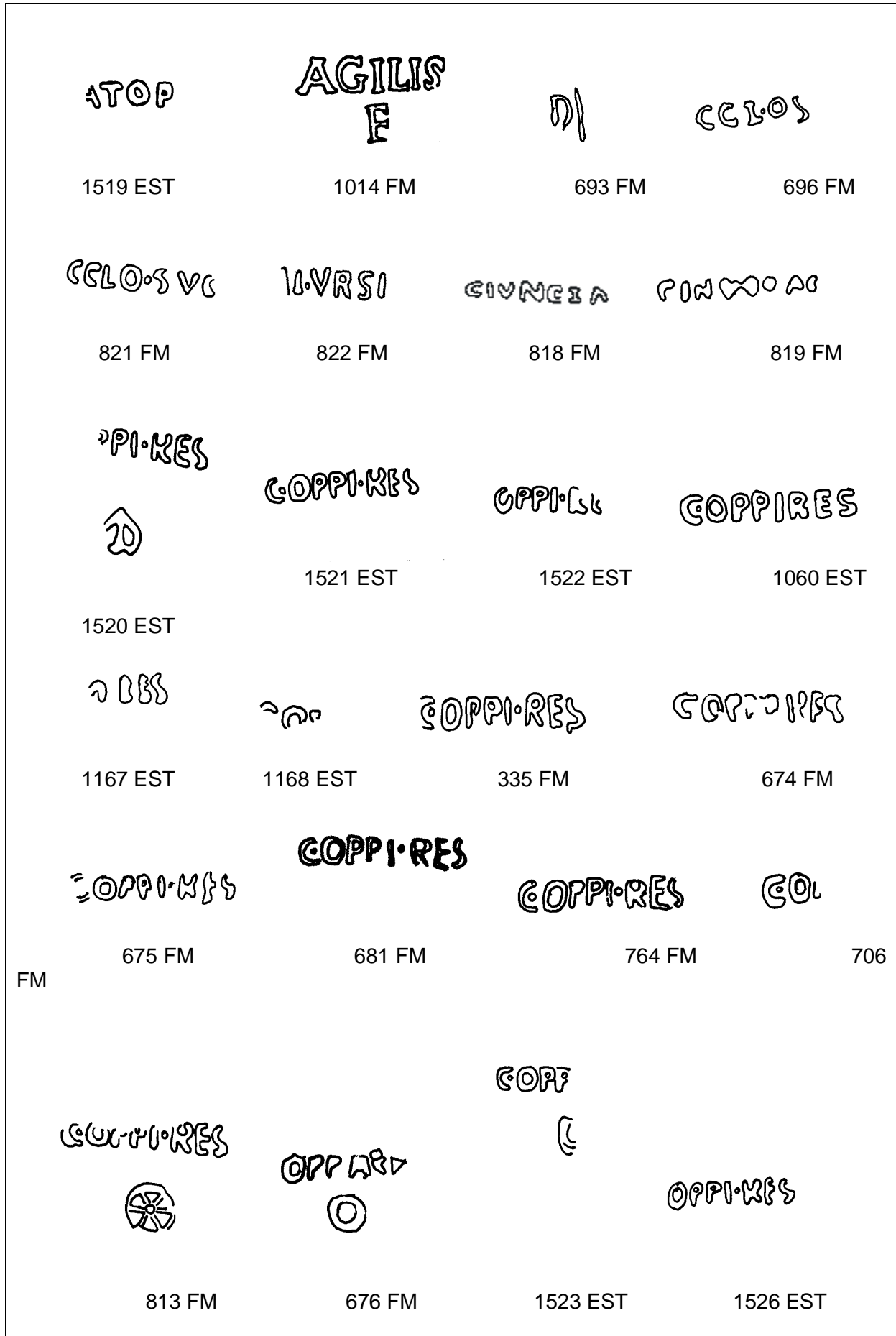
C.CORN. IVRSI

Caius Cornelius Ursus. Marca impresa trobada sobre un sol exemplar a Badalona procedent del fons museu (822 FM) classificada dins del grup de les llànties de disc (Fig. 175). El taller que es data dins del S.II dC, es considera situat tant al sud de la Península Itàlica com en l'Àfrica Tripolitana (BAILEY, 1988, 97). Els paral·lels tipològics oferts per Bailey són tots ells sobre el tipus Loeschcke VIII, oferint igualment una llista completa dels diferents investigadors que també l'han documentat la marca d'aquest ceramista (BAILEY, 1988, 96).

CIVNDRAC

Caius Iunius Draco. Aquesta marca de forma incisa es documenta sobre dos exemplars procedents del fons museu (818 FM i 819 FM) sense que els hi puguem donar una tipologia concreta, classificant-les dins del grup de les llànties de disc (Fig. 175). En el cas de la marca corresponent a l'individu 818 FM encara que llegim *CIVNCIA* hem considerat que correspon al taller de CIVNDRAC, l'estat en que la llàntia ens ha arribat complica lectura de la marca així com el seu dibuix. El taller es considera africà (CASAS i SOLER, 2006, 50) i segons Bonnet s'han de diferenciar dos períodes de producció degut a diferències

morfològiques de les marques, el primer d'ells entre els segles I i II dC i el segon a partir del S.III dC (BONNET, 1988, 104-107). Schneider mitjançant anàlisis arqueomètriques conclou que hi ha producció del tipus Dressel 22 amb la marca *CIVNDRAC* en tallers de la ciutat de Roma (SCHNEIDER, 1994, 136). Trobem Paral·lels d'aquesta marca a Empúries sobre els tipus Bussière C VII 2a, C V2 i D II1 (CASAS i SOLER, 2006, 50), a la vil·la romana dels Tolegassos es documenta sobre dos exemplars de Dressel 20 (CASAS i ROCAS, 1989, 84). Documentem igualment la marca a *Pollentia* sobre el tipus Dressel 20 (PALANQUES, 1992, 110), així com en els treballs de Ponsich (PONSICH, 1961, 70), Deneauve (DENEAUVE, 1969, 84) i en Bailey (BAILEY, 1988, 218) entre d'altres investigadors.

C.OPPIRES

Caius Oppius Restitutus. És amb diferència, la marca més documentada a *Baetulo* (Fig. 175 i 176), comptabilitzant-ne fins a vint-i-dos exemplars. Pel que fa als exemplars procedents de contextos estratigràfics es documenten onze individus. El més antic correspon a un fragment dins del grup de les llànties de disc (1520 EST) i datat en època de Domicià. Nou individus es troben datats dins de la primera meitat del S.II dC: dos corresponents al tipus Dressel 20 (1053 EST i 1060 EST) i la resta han estat classificats dins del grup de les llànties de disc (1167 EST, 1168 EST, 1522 EST i 1523 EST). De les mateixa forma i cronologia es comptabilitza quatre individus d'aquesta marca corresponents al mateix estrat 3 de la cala 8 de l'excavació de la Via Augusta, 9 (1985): 1521 EST, 1524 EST, 1525 EST i 1526 EST. La cronologia proposada per al taller de *COPPIRES* és del període compres entre l'any 90 dC i el 120/140 dC. (MAESTRIPIERI i CECI, 1990, 120). Els altres onze exemplars restants corresponen a individus procedents del fons museu. El número 335 FM l'hem classificat tipològicament com un fragment del grup de volutes. En les llànties corresponents als números 674 FM i 675 FM la marca es documenta sobre una Dressel 19, així com en tres individus (676 FM, 681 FM i 706 EST) sobre la forma Dressel 20, un alta marca apareix en un tipus associat Dressel 20 (764 FM) mentre que la resta (813 FM, 814 FM, 815 FM i 817 FM) han estat inclosos dins de les llànties de disc. Hem documentat tres paral·lels idèntics per a la marca de la llàntia 1523 EST on sota la marca presenta una ova, dos d'ells a Mataró en la làmina. 27, Fig. 9 i 23. (CLARIANA, 1976) i el tercer a Empúries en la llàntia que correspon al número E741 (CASAS i SOLER, 2006, 55). El número 676 FM presenta un paral·lel idèntic en una marca recollida en les llànties de la vil·la romana de Torre Llauder (CLARIANA, 1976, Làm. 27, fig. 18). Així com la marca del exemplar 813 FM amb idèntica representació amb la llàntia E1104 procedent d'Empúries (CASAS i SOLER, 2006, 55). A part d'Empúries i de Mataró, es documenta la marca *COPPIRES* a *Pollentia* (PALANQUES, 1992, 111), a la vil·la romana dels Tolegassos (CASAS i ROCAS, 1989, 78) i Tarragona (BERNAL, 1993, 225-227), així com pràcticament en tot el món romà.

EURCARPI

Eucarpus. Marca en relleu documentada en la base d'una llàntia del tipus Firmalampen (1501 EST) datada en la primera meitat del S.II dC (Fig. 176) Bailey considera que es tracta d'un taller nord itàlic amb una cronologia d'època flàvia (BAILEY, 1988, 97). Mitjançant les anàlisis arqueomètriques, Schneider certifica que també hi ha llànties amb aquesta marca fabricades en la ciutat de Trier. (SCHNEIDER, 1994, 133)

FORTIS

Fortis. Es documenta a Badalona vàries llànties d'aquest fabricant (Fig. 176). El número 1491 EST correspon a un fragment datat en l'últim quart del S.I dC ja dins de la primera meitat del S.II dC documentem un altre fragment (1500 EST) així com dos exemplars procedents del fons museu: 1015 FM i 1016 FM. Aquest taller que produïa llànties del tipus de les Firmalampen es trobava situat a Mòdena, encara que mitjançant les anàlisi arqueomètriques s'han pogut identificar diferents produccions amb aquesta marca en tallers a Lió, Trier, Berna, Frankfurt, Regensburg i Roma (SCHNEIDER, 1994, 134).

La datació proposada per l'inici de la producció d'aquest taller padà és de la meitat del S.I dC amb un final dins de la segona meitat del S.II dC. Es documenta aquesta marca en nombroses províncies del imperi romà, bàsicament en les del nord on les Firmalampen van tenir una àmplia difusió. En l'àmbit Mediterrani, es troben a Empúries en dos exemplars del tipus Bussière C VII i Bussière C VII 1. (CASAS i SOLER, 2006, 52) i en una llàntia procedent de Mataró (CLARIANA, 1976, 75). Altres paral·lels es documenten en l'estudi de Bailey (BAILEY, 1980, 96; 1988, 97), Loeschcke (LOESCHCKE, 1919, 280-282), Deneauve (DENEAUVE, 1969, 89) o Ponsich (1961, 71)

GABINIA

Gabinuanus, Gabinia, Gabinius. Marca documentada a Badalona sobre cinc exemplars, tres d'ells procedents d'excavacions amb estratigrafia i dos del fons museu (Fig. 176). El número 1052 EST correspon a una llàntia del tipus Dressel 20 trobada en un estrat datat en la primera meitat del S.II dC, amb la mateixa datació que els altres dos individus (1527 EST i 1169 EST) pertanyents al grup de les llànties de disc. Els dos fragments procedents del fons museu (759 FM i 824 FM) també s'han de classificar tipològicament dins d'aquest grup. Trobem paral·lels d'aquesta marca a Empúries (CASAS i SOLER, 2006, 52), a Mataró en quatre exemplars (CLARIANA, 1976, 71), a Cosa es documenta en dos individus datats entre el 100 i el 225 dC (FITCH i GOLDMAN, 1994, 139).

3BS	1·RES	Qr	PP·RES	Co	GOPP
814 FM	815 FM	817 FM	1053 EST	1524 EST	1525 EST
ARP	FO	FOR	FO	S	CABINIA
1501 EST	1491 EST	1500 EST	1015 FM	1016 FM	1052 EST
CABINI ^r	CABINIA	CABINIA		BINIA	
1527 EST	1169 EST	759 FM		824 FM	
MERC	✧ ^{·JL·V·L}	L·MADIEC		L·MADIEC	
694 FM	1528 EST	1062 EST		1066 EST	
		L·MADIEC			
L·MADIEC	Ⓜ	MADIEC		L·M·RES	
1172 EST	1173 EST	1529 EST		1530 EST	
L·M·R	L·N·u·v	RES	RES	ES	
1531 EST	820 FM	1532 EST	1533 EST	1534 EST	

Figura 176. Marques Identificades procedents de Badalona

Aquesta marca es troba també en d'altres publicacions, en les llàntries del British Museum (BAILEY, 1980, 96), a Cartago (DENEAUVE, 1969, 84) i en la Mauritània Tingitana (PONSICH, 1961, 72). Bailey (BAILEY, 1980, 96) i Dressel (DRESSEL, 1899, 783) pensen que el taller era propietat d'una dóna situat en la Península Itàlica. Bonnet el considera com un centre productor itàlic amb possibles sucursals en el nord d'Àfrica (BONNET, 1988, 170-176).

GAB. MERC

Gabinuis Mercatus. Documentem a Badalona només dos marques d'aquest ceramista. (Fig. 176). La primera d'elles (1528 EST) sobre una llàntia de disc datada en la primera meitat del S.II dC mentre que l'altra correspon a una Dressel 20 del fons museu (694 FM). Balil considera que el taller és africà (BALIL, 1968, 170) mentre que Schneider demostra que hi ha al menys un centre productiu a Roma on es produeixen Firmalampen. (SCHNEIDER, 1994, 135-137).

Casas i Soler l'interpreten com una *offcina* itàlica activa entre el període del 120/130 fins al 150 dC, encara que no descarten que pogués existir una sucursal africana degut a les característiques de pasta i vernís dels materials emporitans. Aquests exemplars corresponen al tipus Bussière D II1 (CASAS i SOLER, 2006, 52). Es documenta també aquesta marca a Mataró (CLARIANA, 1976, 71), així com entre els materials de Cartago (DENEAUVE, 1969, 89) i d'altres llàntries procedents del nord d'Àfrica (BUSSIÈRE, 2006, 221).

L. M. ADIEC

Lucius Munatus Adiectus. Es comptabilitza a Badalona cinc exemplars d'aquesta marca tots ells procedents d'excavacions amb estratigrafia (Fig.176). Els exemplars més antics corresponen als números 1172 EST i 1173 EST i són fragments de llàntia de disc datats en l'últim quart del S.I dC, dos individus del tipus Dressel 20 (1062 EST i 1066 EST) datats en la primera meitat del S.II dC i de la mateixa cronologia que el fragment (1529 EST) corresponent a una llàntia de disc. Bailey considera aquest taller com centre-itàlic (BAILEY, 1980, 98), teoria que sembla recolzada per Schneider pel que fa referència al grup de les Firmalampen (SCHNEIDER, 1994, 136-137).

Respecte als paral·lels d'aquesta marca, n'hem trobat un d'idèntic per la sandàlia que apareix a sota de la marca (1173 EST) , en els materials de Mataró (CLARIANA, 1976, 73). Altres estudis on es recull aquesta signatura és en el taller de Montans (BERGES, 1989, 113), a la vil·la dels Tolegassos en un context del 50 al 250 dC (CASAS i ROCAS, 1989,

84), a Empúries sobre quatre exemplars del tipus Bussièrè D II1 (CASAS i SOLER, 2006, 53), a *Pollentia* sobre els tipus Dressel 12/13 (PALANQUES, 1992, 113-114). En diversos tipus de les llànties estudiades per Bonnet (BONNET, 1988, 131-141), així com entre els materials procedents de les col·leccions africanes (DENEAUVE, 1969, 84 i BUSSIÈRE, 2000, 225).

L.M. RES

Lucius Munatus Restitutus. Es documenta aquesta marca sobre cinc llànties procedents de Badalona (Fig. 176). La que ofereix una datació més antiga correspon al número 1532 EST datada dins de la segona meitat del S.I dC i que hem classificat com dins del grup de les llànties de volutes. Del mateix tipus però cronològicament dins de l'últim quart del S.I dC tenim la llàntia amb el número 1530 EST. De la primera meitat del S.II dC correspon un individu (1533 EST) i els altres dos fragments classificats com a llànties del grup de disc datades en època baix imperial (1531 EST i 1534 EST). Del fons museu es comptabilitza un fragment corresponent al grup genèric de les llànties de disc (820 FM).

Hem documentat paral·lels a Empúries en dos exemplars sense forma (CASAS i SOLER, 2006, 54), a Cartago (DENEAUVE, 1969, 84) i en les llànties d'Algèria (BUSSIÈRE, 2000, 74)

L.MVN.SVC

Lucius Munatus Successus. És la segona marca més important documentada a Badalona amb tretze exemplars (Fig. 177). El més antic correspon a un fragment de llàntia de disc (1171 EST) datada en l'últim quart del S.I dC. Totes les altres corresponen a diversos estrats datats en la primera meitat del S.II dC. Hem classificat tipològicament els individus 1535 EST, 1536 EST, 1537 EST, 1541 EST i 1542 EST dins del grup de les volutes, mentre que els fragments 1170 EST, 1538 EST, 1539 EST, 1540 EST, 1543 EST, 1544 EST i 823 FM formarien part del grup de les llànties de disc.

Balil considera aquest taller com africà (BALIL, 1968, 172), segons Bussièrè però, seria un centre productor ubicat a la Península Itàlica amb sucursals a Àfrica (BUSSIÈRE, 2000, 226). Aquesta marca es documenta a Empúries en divuit exemplars corresponents als tipus Bussièrè BI 3 i Bussièrè D II (CASAS i SOLER, 2006, 51), a la vil·la romana de Torre Llauder a Mataró (CLARIANA, 1976, 73). En trobem també en les llànties de Cartago (DENEAUVE 1969, 84) i en l'estudi de recull de marques que fa Bonnet. (BONNET, 1988, 130-133).

LVCCEI

Lvccivs. Es documenta a Badalona una sola marca d'aquest fabricant (825 FM) procedent del fons museu i per tant, sense poder aportar informació cronològica (Fig. 177). Tipològicament l'hem classificat dins del grup de les llànties de disc. Paral·lels d'aquesta signatura els documentem a Empúries en dos exemplars del tipus Bussièrre DII 1 (CASAS i SOLER, 2006, 51). A *Pollentia* sobre el tipus Ponsich IIB,2 (PALANQUES, 1992, 114), a la vil·la romana dels Tolegassos en un fragment d'una possible forma Deneauve VIIIA (CASAS i ROCAS, 1989, 80). Es documenta igualment en les llànties del British Museum (BAILEY, 1988, 98), i en els treballs de Ponsich (PONSICH, 1961, 72) i Deneauve (DENEAUVE, 1969, 90).



Figura 177. Marques Identificades procedents de Badalona

OPPI

Documentem a Badalona només un sol exemplar de llàntia amb aquesta marca (1545 EST) datat en època de Domicià (Fig. 177). Paral·lels d'aquesta marca es documenten en un carregament de llànties en el peci de Cala Culip IV datat en època de Vespasià (NIETO ET ALII, 1989, 117). Igualment es troben a Empúries sobre dels tipus Bussièrre B I2 i B IV 3, així com a *Pollentia* en els tipus de volutes (PALANQUES, 1992, 116). El taller es troba a la ciutat de Roma amb una cronologia 70/80 al 100 dC. (MAESTRIPIERI i CECI, 1990, 120) i a l'igual que havíem vist per al centre productor de COPPIRES, aquesta marca es troba àmpliament difosa per el Mediterrani Occidental.

PACCI

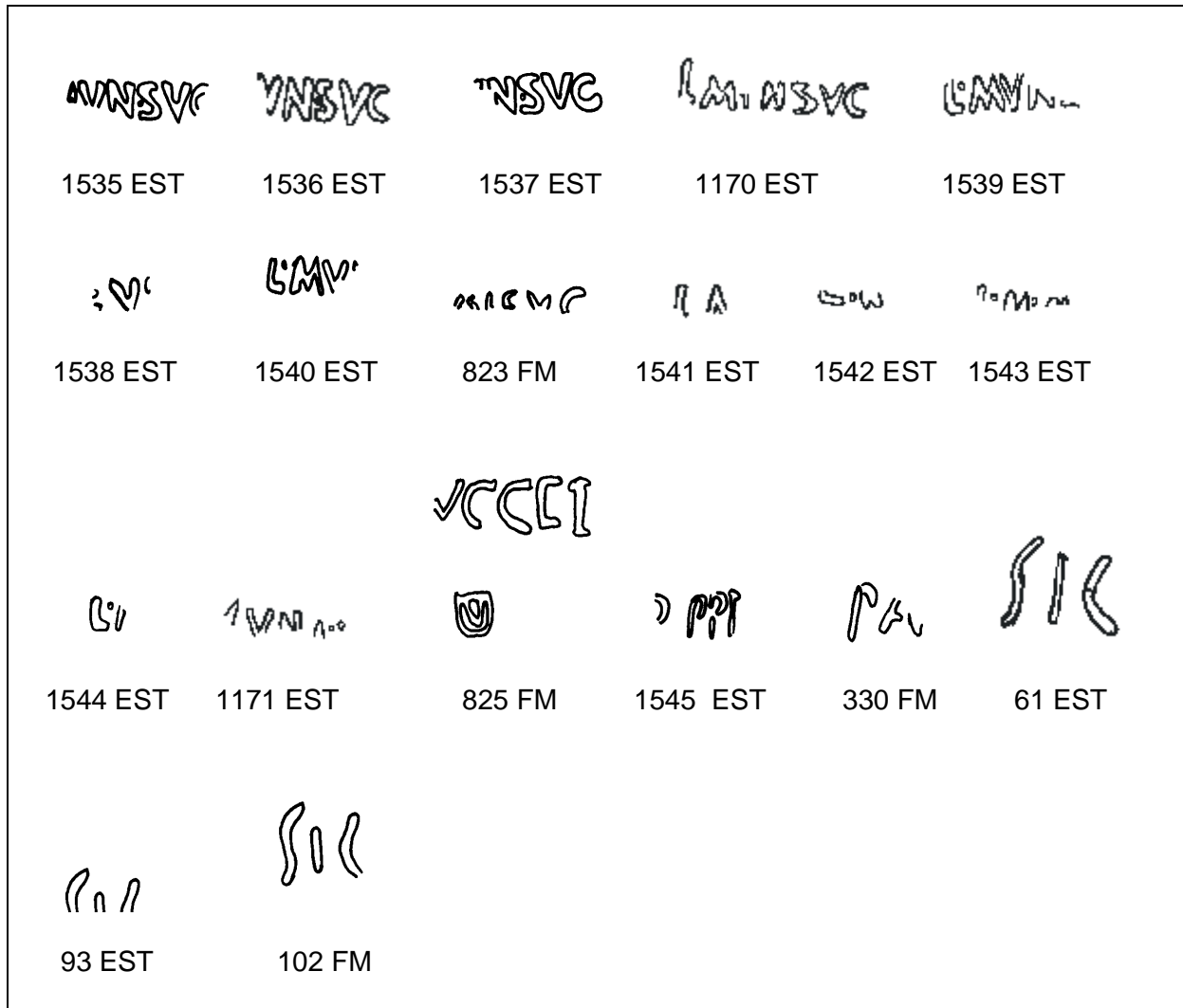
Paccius. Aquesta marca la tenim documentada en un sol individu (330 FM) procedent de Badalona sobre la base d'una llàntia de volutes. (Fig. 177). Es documenta en les produccions del taller de Montans (BERGES, 1989, 60), a Empúries en dos llànties dels tipus Bussièrre B III i C VII (CASAS i SOLER, 2006, 58). Bailey data el taller en època d'August. (BAILEY, 1980, 129) cronologia similar que ofereix Pavolini (PAVOLINI, 1987, 153)

SIC

Marca que trobem sobre tres llànties a Badalona (Fig. 177) i que totes elles pertanyen a tipus republicans identificats com a Dressel 4. En el cas dels dos exemplars procedents d'excavacions amb estratigrafia es documenta una llàntia de cronologia dins del primer quart del S. I dC (61 EST), mentre que l'altre fragment (93 EST) es troba en un context d'època baix imperial. L'altre fragment és un individu procedent de fons de museu amb el número 102 FM. No hem trobat cap paral·lel per aquesta marca.

15.2. MARQUES NO IDENTIFICADES

Dins d'aquest grup hi hem inclòs aquelles signatures que són de dubtosa atribució a un sol fabricant degut al seu estat de conservació així com aquelles que a causa del fraccionament de la marca no es pot llegir completament. Hi trobem també les marques *in planta pedis*, diversos signes així com les marques que són completament il·legibles.

Marques Ilegibles

En documentem dues situades en parts diferents de la llàntia (Fig. 178). La primera d'elles (329 FM) la trobem en el disc d'una llàntia de volutes feta amb un punxó a mà alçada abans de la coccio i la qual podem transcriure com a *DVRCINII*. La següent marca (331 FM) es troba impresa dins d'una cartela rectangular en una possible Dressel 9, situada en l'orla just al començament del bec i transcrivim com a *T.NARC*. L'última marca llegible és la que es troba feta a mà alçada (Fig. 179) en la base d'una llàntia de volutes (105 EST) datada en el primer quart del S. I dC i que interpretem com a *IERO*.

Possibles atribucions

Comptabilitzem dues marques com a possible atribució al taller de *COPPIRES* (Fig. 178). La primera, amb el número 1558 EST, és un fragment corresponent a una llàntia dins del grup de les volutes amb una datació del darrer quart del S.I dC, mentre que l'altre exemplar (816 FM) prové del fons museu i l'hem classificat dins del grup de les llànties de disc.

Documentem un fragment de Firmalampen (Fig. 178) amb el número 1017 FM que es podria atribuir a dos tallers diferents qui fabriquen llànties de canal. El primer d'ells és el taller de *STROBILI(us)*, fabricant ubicat a Mòdena, i amb producció a Lió, Trier, ens els possibles tallers de Vidy i Berna, així com a Roma. (SCHNEIDER, 1994, 133). L'altre taller és el de *NERI(us)* taller situat a la vall del Po amb diverses sucursals a Pannònia (BALIL, 1968, 74) opinió que al menys, pel que fa a la ubicació del taller principal a la zona del nord d'Itàlia, també comparteix Bailey (BAILEY, 1988, 99).

Marques Fragmentades

SAV I. (Fig 178). Marca en relleu i dins d'una *tabula ansata* que es troba a la base d'una llàntia de volutes (155 EST) del tipus Dressel-Lamboglia 9A datada en el primer quart del S.I dC.



Figura 178. Marques no llegibles o sense poder identificar el fabricant

/ CIRI. (Fig. 178). Marca en relleu situada a la base d'una llàntia classificada dins del grup de les volutes (1547 EST) amb una cronologia de la primera meitat del S.II dC.

/ NNI. (Fig. 178). Marca sobre la base d'una llàntia que hem classificat dins del grup de les llànties de volutes (1548 EST) amb una datació del S.II dC.

/ INI / *E. (Fig. 178). Marca sobre la base d'una possible llàntia de volutes (1549 EST) amb una cronologia del primer quart del S.I dC.

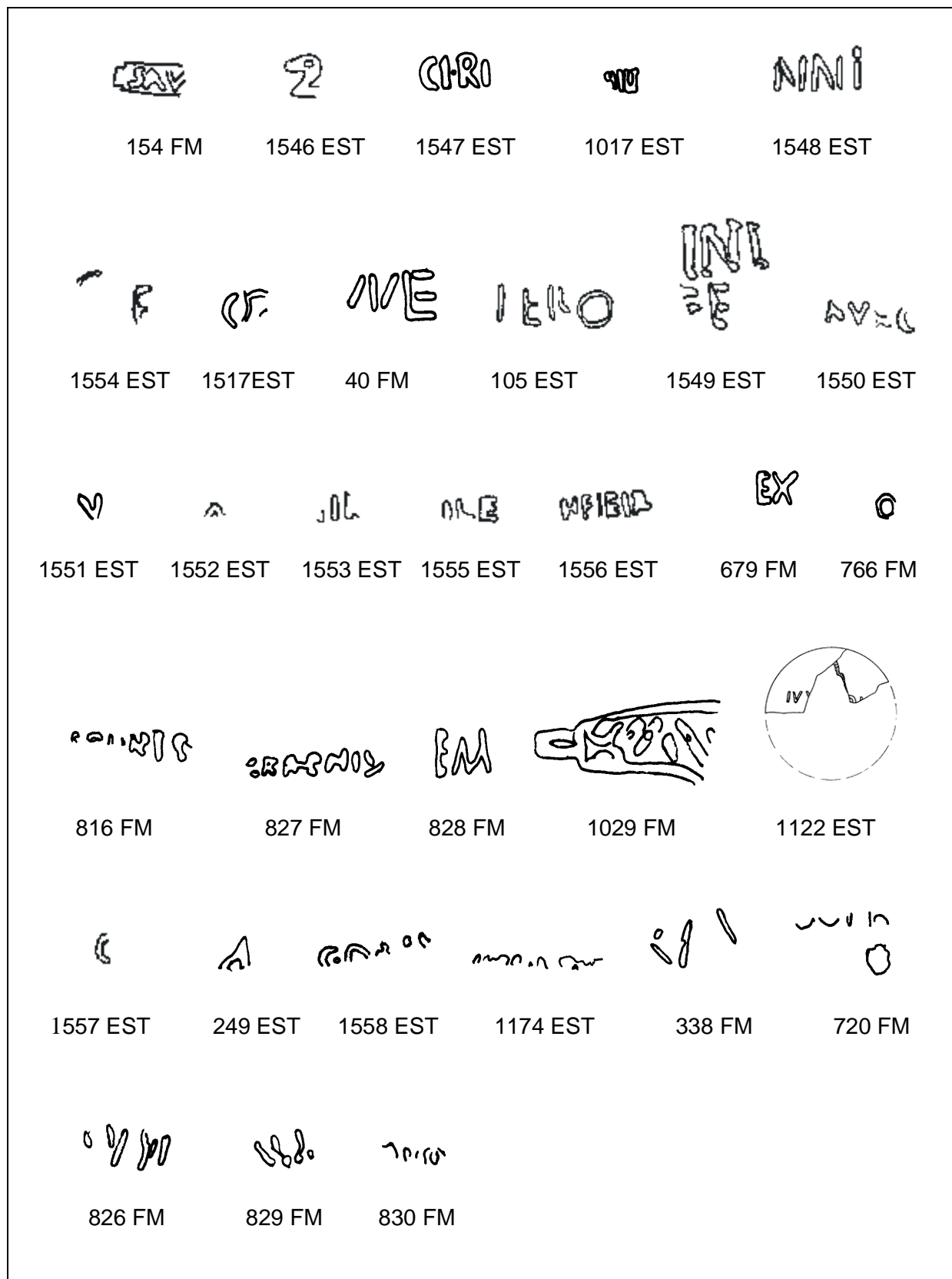
EX I. (Fig. 178). Marca sobre la base d'una llàntia del tipus Dressel 20 procedent del fons de museu (679 FM) i considerada com a producció africana degut a la fórmula epigràfica *EX (OFFICINA)* que defineix Deneauve per a aquestes produccions. (DENEAUVE, 1969, 85)

/EM. (Fig. 178). Marca situada en la base d'una llàntia (828 FM) classificada dins del grup de les llànties de disc procedent del fons museu.

ME. (Fig. 178). Marca ubicada en la base d'una llàntia del tipus Dressel 3 (40 FM) procedent del fons museu.

C E. (Fig. 178). Marca feta a mà alçada situada en la base d'una llàntia classificada dins del grup de les volutes (1554 EST) amb una cronologia de l'últim quart del S.I dC

CE. (Fig. 178). Marca realitzada a mà alçada i situada en la base d'una llàntia que l'hem classificada dins del grup de les volutes (1517 EST) amb una cronologia dins del primer quart del S.I dC.

Marques *in planta pedis*

Es comptabilitza a Badalona tres marques classificables en aquesta forma i totes elles procedents del fons museu i classificables genèricament dins del grup de les volutes (Fig. 179). La llàntia corresponent número 332 FM presenta traces d'escriptura epigràfica la qual no es pot arribar a llegir ni a transcriure. Els altres dos fragments (333 FM i 334 FM) però, apareixen sense cap mena de signatura.



Figura 179. Marques i diferents signes

Signes diversos en Rellieu

Tannit. (Fig. 179). Aquest el trobem a Badalona en la part superior del bec de dues llànties del tipus Ricci H. La primer d'elles procedent d'estratigrafia (11 EST) però datada per un context d'època moderna, mentre que l'altre exemplar procedeix del fons museu (7 FM). És un signe que es documenta sovint en les llànties procedents de Cartago, podent-se observar el mateix motiu en el disc d'una llàntia del tipus Deneauve IV E procedent d'aquesta ciutat. (DENEAUVE, 1969, 100)

Pelta. (Fig. 179). Es documenta sobre la base d'una llàntia classificada dins del grup de les llànties de disc (1562 EST) amb una cronologia del tercer quart del S.I dC. Es documenta un paral·lel d'aquesta marca en una llàntia del tipus Deneauve VG trobada a Cosa amb una cronologia d'entre el 20/25 aC i el 40/45 dC (FITCH i GOLDMAN, 1994, Fig. 105)

T. (Fig. 179). Hem englobat dins d'aquesta categoria diverses marques que guarden certa similitud amb aquesta lletra de l'abecedari. La primera d'elles correspon a una llàntia amb el número 1559 EST, situada a la base d'una llàntia de volutes amb una cronologia de la primera meitat del S.II dC. La següent pertany també a una llàntia de volutes (1560 EST) datada en l'últim quart del S.I dC i, la darrera (1561 EST) amb una datació del tercer quart del S.I dC i classificada com una llàntia del grup de les volutes.

Fulla. (Fig. 178 i 179). El primer exemplar documentat (832 FM) i classificat dins del grup de les llànties de disc, presenta la fulla en relleu en el dipòsit al costat de l'arrencament de la nansa. La segona llàntia amb aquest motiu procedeix de materials amb estratigrafia (249 EST) en la base d'un tipus Dressel 14 datat en època de Domicià.

Alter. (Fig. 178 i 179). Formen part d'aquest apartat diferents formes geomètriques. Amb el número 1546 EST una mena de lletra S sobre un fragment de base d'una llàntia classificada tipològicament dins del grup de les volutes amb una cronologia de la primera meitat del S.II dC. En forma de creu troben una marca en el dipòsit d'una llàntia de disc procedent del fons museu (833 FM). Les altres dues llànties amb aquest tipus de signes que no podem identificar corresponen als números 337 FM i 831 FM.

Marques Il·legibles

Hem classificat en aquest apartat les marques que no podem llegir i per tant, no podem identificar el taller (Fig. 171). Dels materials procedents d'excavacions amb estratigrafia comptabilitzem nou individus. De la primera meitat del S.II dC trobem una llàntia amb el número 1557 EST classificada tipològicament dins del grup de les llànties de volutes, corresponent als números 1174 EST, 1550 EST, 1552 EST, 1553 EST, 1555 EST i 1556 EST documentem llànties dels grup de les llànties de disc. Una marca sobre la base d'una llàntia del tipus Dressel 20 (1122 EST) amb una datació del darrer quart del S.II dC i finalment, una marca il·legible sobre una llàntia de disc (1551 EST) amb una cronologia baix imperial. Vuit llànties procedents del fons museu presenten marques il·legibles. La primera d'elles correspon a una llàntia del grup de les volutes (338 FM). Una altra al tipus Dressel 20 (720 FM) i amb el número 766 FM un individu de tipus associat Dressel 20. Quatre marques més corresponen a individus amb els números 826 FM, 827 FM, 829 FM i 830 FM. Finalment, una marca il·legible sobre l'orla d'una llàntia de TSA amb una possible forma Hayes II (1029 FM).

Motius Geomètrics

Aquestes marques pertanyen de forma majoritària a les llànties del grup republicà i estan formades per petits cercles que poden aparèixer tant aïllats com units entre ells mitjançant línies (Fig. 179). Dins del grup de les llànties procedents d'excavacions amb estratigrafia hi documentem una llàntia del tipus Dressel 2 (20 EST) amb una cronologia del 50 al 30 aC. Tres llànties del tipus Dressel 3: amb el número 29 EST un individu amb una cronologia de l'últim quart del S.I aC i amb els números 76 EST i 104 EST, dues llànties del primer quart del S.I dC. Una Dressel 4A (74 EST) també del primer quart del S.I dC i finalment, amb el número 1518 EST, un fragment de base corresponent al tipus de les llànties de disc datat en el tercer quart del S. I dC.

Comptabilitzem dotze llànties corresponents a individus procedents del fons museu. Amb el número 14 FM un fragment del tipus Ricci H, quatre llànties corresponen al tipus Dressel 2 (21 FM, 23 FM, 27 FM i 28 FM). Un fragment a una Dressel 3 (57 FM), un altre individu a una Dressel 4 (61 FM) i encara dins del grup de les llànties republicanes, amb el número 83 FM un possible tipus Broneer XVIII. Ja dins del grup de les llànties de volutes comptabilitzem un fragment amb el número 336 FM, així com una marca sobre d'una Dressel - Lamboglia 9A (145 FM). Una altra marca d'aquestes característiques correspon al número 214 FM classificada com una llàntia Minera I, i finalment, amb el número 729 FM una marca amb forma de cercle sobre una llàntia del tipus Deneauve VIIA.

16. RELACIO DE TIPUS, MARCA, DECORACIÓ I CRONOLOGIA

Són poques les llànties de Badalona que compleixen aquests quatre requisits. Procedents de les excavacions modernes només tenim tres exemplars corresponents als números 1052 EST, 1053 EST i 1062 EST. Major és el nombre de les llànties procedents del fons museu d'on comptabilitzem fins a sis exemplars: 674 FM, 675 FM, 676 FM, 759 FM i 764 FM.

Les llànties amb la marca *COPPIRES*



Figura 180. Llànties amb tipus Dressel 20, decoració i siglatura *COPPIRES*



Figura 181. Llàntries amb tipus Dressel 19 i 20, decoració i siglatura *COPPIRES*

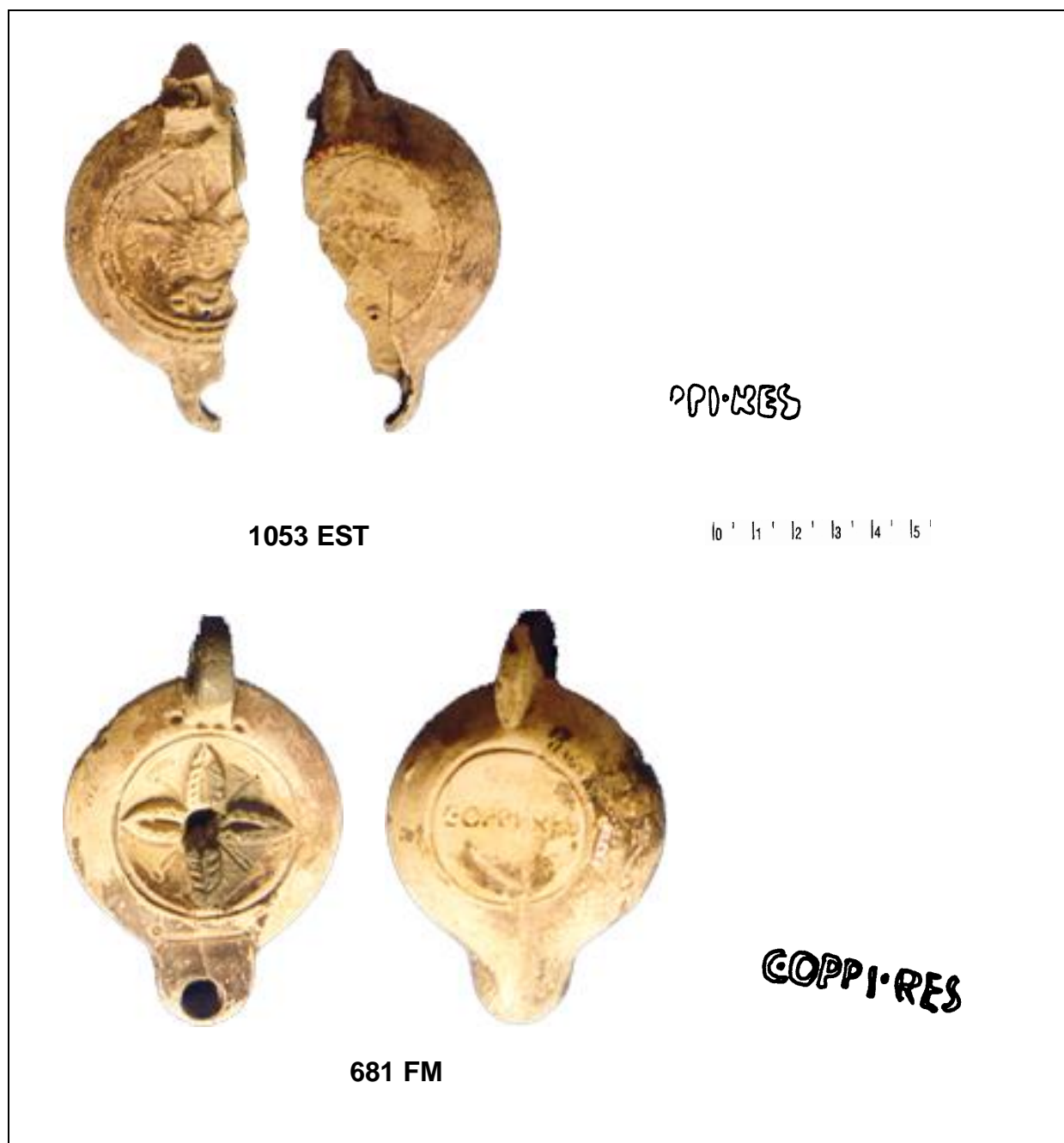

Figura 182. Llàntria de disc, decoració i siglatura *COPPIRES*

Només una de les llànties procedeix d'excavacions modernes, tipològicament classificada com una Dressel 20 i datada dins de la segona meitat del S.II dC. D'especial menció són les llànties amb els números 674 FM, 675 FM i 676 FM (Fig. 181) ja que presenten el mateix motiu decoratiu en el disc, un lleó corrent. Hi ha però tota una sèrie de diferències entre elles, al menys pel que fa a les llànties 674 FM i 676 FM (podem intuir la decoració de la llàntria 676 FM però no la podem comparar ja que només es conserva part de les potes del davant). El punxó no és el mateix, així com tampoc el tipus sobre el que es troba, el primer cas és una llàntria amb la forma Dressel 19 (674 FM) mentre que la tercera (676 FM) correspon a una Dressel 20 amb el bec equivalent amb la forma Ponsich B III 2. La decoració de la orla tampoc és igual, en el cas de la llàntria corresponent al número 675 FM presenta oves bífides en l'orla. Les marques no procedeixen del mateix punxó en cap dels tres casos. Desgraciadament, no podem saber si hi havia alguna diferència cronològica important entre elles, així com tampoc podem fer una comparativa iconogràfica ja que de moment no s'han donat a conèixer en una sola publicació les llànties procedents d'aquest taller de *COPPIRES*. Igualment complicada és la atribució de procedència ja que es suposa que gran part de la producció marcada com a *COPPIRES* seria produïda en tallers satèl·lits. Tradicionalment, la història de la investigació ha ubicat aquest taller en dos llocs: Itàlia i Àfrica, tal com podem llegir: “*On attribue à Cardillac 1890, p.297, l'hypothèse de la localisation de l'atelier COPPIRES à Cherchel: il indique seulement que cette ville est le lieu de provenance de quelques lampes. Enfin, Walters 1914 localise l'atelier COPPIRES en Campanie*”. (BONNET, 1988, 22). Així doncs, l'han considerat africà HAKEN (HAKEN, 1954,

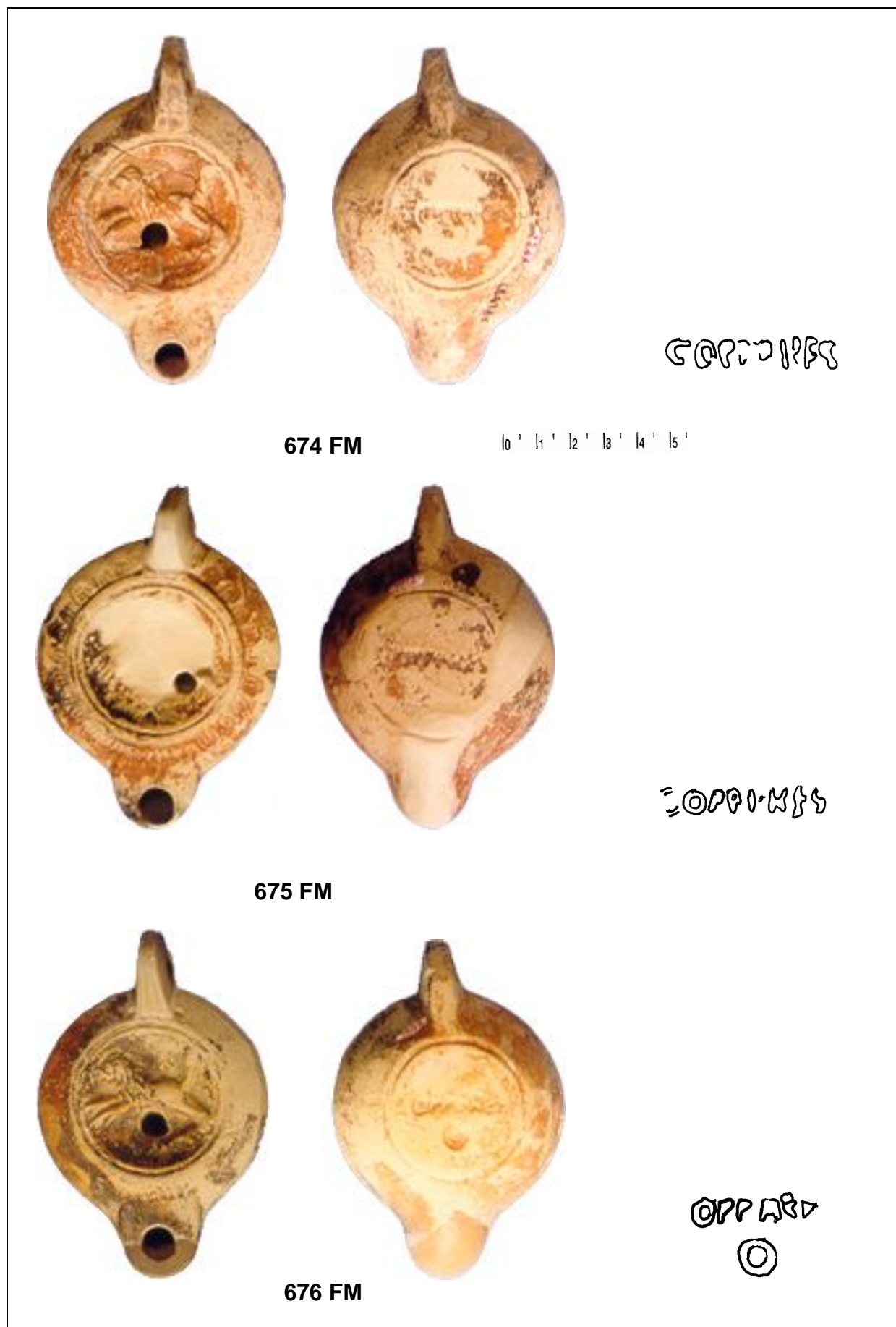
53), Bailly (BAILLY, 1962, 91) o Balil (BALIL, 1968, 168). Amb origen a la Península Itàlica el situen Walters (WALTERS, 1914), Ponsich (PONSICH, 1976, 113) o Bailey (BAILEY, 1980, 99). Bonnet decideix unificar les dues teories després d'haver estudiat aquesta marca, proposant que el taller original estaria a Itàlia però on existien diverses sucursals en la Gàl·lia meridional (posant l'exemple del taller de Montans) així com a l'Àfrica, qui copiarien aquestes produccions (BONNET, 1988, 204-205). Amb la publicació de l'any 1990 per part de Maestriperi i Ceci sembla que el taller s'ha de localitzar a Roma (MESTRIPIERI i CECCI, 1990, 119-120). És degut a aquest complex panorama d'ubicació del taller i de les possibles sucursals, que creiem necessari treballar amb els resultats obtinguts per les anàlisis arqueomètriques a l'hora d'assignar una llàntia amb aquesta marca a una zona o centre productor en concret.

Les llànties amb la marca **GABINIA**



Figura 183. Llànties amb la siglatura *GABINIA*

En aquest cas ens trobem amb una llàntia del tipus Dressel 20 (1052 EST) datada en dins de la primera meitat del S.II dC amb un motiu decoratiu que ja hem vist en una altra llàntia procedent d'excavacions modernes (1044 EST) amb el tipus Dressel 19, i dues més del fons museu (682 FM i 683 FM) amb aquest mateix tipus (Dressel 20). Desgraciadament la llàntia 759 FM no ens ofereix ni un tipus ni datació al procedir del fons museu. Hagués estat interessant poder veure en quina cronologia (a part de sobre quina forma) apareix datada l'àmfora Dressel 2/4 que hi apareix, fet que ens hauria permès realitzar una comparació cronològica entre les dues classes ceràmiques.

Les llànties amb la marca *L.M.ADIEC*



Figura 184. Llàntia de disc amb la marca *L.M.ADIEC*

Aquesta llàntia del tipus Dressel 20 amb el número 1062 EST ens ofereix una cronologia dins de la segona meitat del S.II dC. Presenta idèntiques característiques tipològiques i cronològiques que la llàntia 1053 EST (Fig. 183) signada per *COPPIRES*, encara que el punxó del qual ha sortit la decoració no és idèntic.

A la vista d'aquests resultats, creiem que el valor de la decoració sempre ha d'anar lligada al tipus sobre el que apareix i de forma conjunta amb la cronologia de l'estrat on s'ha trobat la llàntia. El fet de buscar paral·lels iconogràfics i punxons idèntics és una tasca que, en tot cas, es pot revelar útil un cop tinguem la classificació dels tipus, les marques i els motius decoratius dels centres productors així com la seva caracterització arqueomètrica i aquests resultats es puguin comparar amb els oferts per les llànties provinents dels centres de recepció.

17. PROPOSTA D'ORIGEN DE PRODUCCIÓ DE LES LLÀNTIES DE BADALONA

El que exposarem en aquestes línies és un intent d'identificar geogràficament els possibles centres de producció de les llànties documentades a Badalona. No ens basarem en les marques, ja que considerem que les atribucions dels tallers a una zona topogràfica concreta s'ha dut a terme seguint uns principis que nosaltres considerem de poc valor científic. Som conscients que aquest primer pas que iniciem aquí no tindrà un valor real fins que no es realitzin anàlisis arqueomètrics d'aquest material, però tal i com hem descrit amb anterioritat, abans de qualsevol prova fisico-química es necessita una classificació del material a ull nu. A l'espera doncs en un futur que desitgen no molt llunyà aquests grups es puguin confirmar o desmentir mitjançant l'arqueometria, passem a exposar els nostres raonaments.

Produccions africanes de les llànties de Disc

Dos són els principis que hem utilitzat per tal de justificar la nostra decisió. El primer d'ells és la observació a ull nu, això vol dir per les característiques de la pasta i el vernís, mentre que el segon és la fórmula epigràfica *EX OFF*, que un cop estudiades les llànties sobre la que es troba, ens retroalimenta la primera premissa. Deneauve ja definia aquestes dues característiques per parlar de produccions africanes, així com especificava sobre quins tipus del S.II dC es trobaven; en les llànties de disc dels tipus Dressel 20 o Deneauve VIIIB i les anomenades cuoriformes dels tipus Dressel 28 o Deneauve VIIIIB (DENEAUVE, 1969, 85-86). Parlem doncs, de pastes dures i de colors ataronjats, igualment és freqüent que la llàntia hagi perdut part (o quasi tot) el vernís. Considerem doncs, com a produccions africanes les següents llànties:

Amb el número 1099 EST un individu amb tipologia Dressel 20 i amb una cronologia de finals del S.I dC i inicis del S.II dC, de la mateixa tipologia dos llànties datades en el primer quart del S.II dC (1049 EST i 1100 EST) així com dos llànties més classificades tipològicament dins del grup de les llànties de disc (1112 EST i 1141 EST). Tres llànties de la primera meitat del S.II dC amb els números: 1113 EST, 1114 EST i 1324 EST totes elles llànties de disc. Una llàntia de la mateixa forma datada dins del primer quart del S.II dC (1146 EST) i finalment amb el número 1467 EST una llàntia de disc amb trobada en un estrat datat en època baix imperial.

Dels materials procedents del fons museu considerem com a possibles produccions africanes les següents llànties: 679 FM, 683 FM, 684 FM, 685 FM, 686 FM, 687 FM, 688 FM, 689 FM, 690 FM, 692 FM, 693 FM i 712 FM classificades dins del tipus Dressel 20. Set

es troben classificades amb la forma Dressel 28: 736 FM, 737 FM, 738 FM, 739 FM, 740 FM, 741 FM i 742 FM. Dues com a Dressel 30 amb els números 744 FM i 746 FM. La resta les considerem tipològicament com a llànties de disc i corresponen als individus: 757 FM, 767 FM, 783 FM, 786 FM, 795 FM, 809 FM, 810 FM, 811 FM, 828 FM, 829 FM, 832 FM, 833 FM, 835 FM i 864 FM.

Produccions centre – itàliques de les Firmalampen

Ja hem vist al llarg d'aquest estudi com s'identifica la producció de les llànties de canal o Firmalampen amb els taller ubicats en la vall del Po. Documentem però a Badalona llànties que si bé tenen la mateixa forma, no presenten aquestes característiques de les produccions nord-itàliques, amb unes pastes de color marró clar a l'igual que el vernís que les cobreix .

La primera indicació bibliogràfica al respecte la llegim en l'obra de Bailey dedicada a les llànties itàliques de les col·leccions del British Museum:

“The few central Italian firmalampen in the Museum's collections are included in group vi, although they fall within both Loeschcke Type IX and Type X, and cover a considerable length of time, longer, in fact, than the time-span of the north Italian versions included in groups I to v above. Four Lamps, Q1192 to Q1195 are of Loeschcke Type IXa, with shallow nozzle grooves, gans-shaped wick-holes areas, low disc rims and two, unpierced, shoulder-lugs (...) Lamp Q1196 is very close to these lamps in appearance, but has the V-shaped nozzle channel of Loeschcke Type IXc; it bears, in relief letters, the name PVLCIER. These five lamps, Q1192 to Q1196 are made in a fabric which varies from buff to orange-brown, with some mica, and are covered with an orange-red slip, varying to brown in places, typical of central Italian lamps of other types of a similar date.” (BAILEY, 1980, 289).

Igualment trobem una altra referència que parla de les produccions dels tipus de les Firmalampen fora de l'àmbit de la vall padana, en l'estudi de Elaigne: “*Ces deux exemplaires de La Butte sont les seuls qui attestent une imitation des types Loeschcke IX italiques précoces et, d'après Fraka, nous nous autorisons à dater cette fabrication du règne de Néron.*” (ELAIGNE, 1993, 244)

Pel que fa a les llànties classificades com a Firmalampen considerades de provinença centre-itàlica hem de mencionar els següents exemplars: amb el número 1492 EST, 1503 EST, 1506 EST llànties sense tipus identificable datades en l'últim quart del S.I dC. De la primera meitat del S.II dC comptabilitzem sis exemplars: el primer d'ells correspon tipològicament a una Bisi XA (1498 EST), una altra al tipus Loeschcke XK (1499 EST) i els

altres fragments (1496 EST, 1497 EST, 1502 EST i 1508 EST) englobats dins del grup genèric de les Firmalampen, dos individus d'època baix imperial (1505 EST i 1509 EST) i finalment, una llàntia sencera del tipus Loeschcke IXD (1504 EST) descontextualitzada i per tant sense informació cronològica fiable.

Referent a les llànties procedents del fons museu, no n'hi ha cap amb un tipus específic així que s'han inclòs dins del grup genèric de les Firmalampen. Aquestes corresponen als números: 1919 FM, 1021 FM, 1023 FM i 1024 FM.

Altres Produccions

Interessant és l'exemple que ens ofereix la llàntia corresponent al número 439 EST, classificada en el grup de les llànties de volutes i documentada en un estrat que es data entre el 20 i el 30 dC. La pasta és idèntica a la de les àmfores tarraconenses⁴ fet que ens permet afirmar que hauria d'estar fabricada en aquesta regió geogràfica.

³ Agraïm la informació a Montserrat Comas

18.- CONCLUSIONS GENERALS



L'estudi que hem realitzat sobre les llànties romanes de *Baetulo* ens ha permès obtenir noves dades i ampliar el coneixement respecte als tipus, les marques i les decoracions del material lucernari trobat en la península ibèrica. De tots aquests resultats, el que nosaltres considerem com a més important és el fet d'haver pogut establir, mitjançant els contextos estratigràfics, datacions per a quasi cadascun dels tipus que hem documentat. Igualment l'estudi crític de les tipologies existents ens ha dut a plantejar-nos la necessitat de la creació d'una nova tipologia al menys, pel que fa referència a les llànties augustals i alto-imperials.

Hem vist com ens trobem al davant de tipologies majoritàriament realitzades amb materials provinents de fons de museu i algunes d'elles, com és el cas de Dressel o Provoost, sense que ni tan sols coneguem el lloc exacte d'on procedeixen les llànties que han servit per formar-les. En d'altres però, tot i no tenir cap mena de referent estratigràfic fiable, sí que es coneix la seva provinença com és el cas de la tipologia de Loeschcke, Bisi, Leibundgut, Deneauve o Ponsich. Finalment, documentem les tipologies que es poden considerar com a mixtes, on trobem tant individus procedents de fons de museu com d'excavacions estratigràfiques, sent l'exemple de la tipologia proposada en l'Atlante per a les llànties de TSA. Igualment, la majoria d'elles són tipologies tancades, fet que suposa la complicació d'afegir-hi nous tipus descoberts amb posterioritat amb el que es crea tota una sèrie de problemes de nomenclatura, tal i com hem exposat a l'hora d'analitzar els paral·lels tipològics entre les tipologies de Dressel, Dressel – Lamboglia i Dressel – Bailly quan eren utilitzades per Deneauve.

La primera característica formal d'aquesta nova tipologia és que seria precisament això, una tipologia i mai una classificació, ja que es desconeix de forma arqueològica una part molt important dels tallers que van produir llànties. Creiem que la nova proposta tipològica s'hauria de formar sobre els principis d'una tipologia oberta, on es poguessin ubicar les formes conegudes així com les que es vagin documentant en un futur. Aquesta tipologia s'hauria de basar en els aspectes morfològics de la llàntia, tot decidint quina part d'ella ha de primar sobre les altres a l'hora de definir els tipus, amb això volem dir que el bec pot ser el tret distintiu per definir un tipus concret i després, mitjançant altres característiques morfològiques, es podrien anar creant els diferents subtipus. Tots aquests factors, més els perfils de les llànties, ens poden ajudar a la creació de grans grups per tal d'agilitzar tant la seva utilització com l'identificació del material, tenint sempre present que les seccions per sí mateixes, manquen de precisió cronològica.

Ja s'ha exposat al inici d'aquest treball la doble naturalesa dels materials que formaven l'estudi: les llànties procedents de les excavacions modernes i aquells materials recollits durant les primeres troballes arqueològiques de la ciutat, a partir dels primers decennis del

segle passat. Al llarg de l'estudi s'han tractat per separat els materials segons procedissin de contextos estratigràfics o de fons museu. Ara en les conclusions, ens agradaria analitzar-los de forma conjunta per tal de donar una visió més global de la realitat que representen aquestes llàntries.

Tipològicament trobem quasi les mateixes formes entre els materials procedents del fons museu i els d'origen estratigràfic. Es documenten en tots dos casos llàntries republicanes dels tipus Ricci F, Ricci G i Ricci H, les formes Dressel 2, Dressel 2/3, Dressel 3, Dressel – Ricci 3A, Dressel 4 i Dressel – Ricci 4A. L'única forma no documentada entre els materials procedents d'estratigrafies és la Dressel 1. El període cronològic definit per a aquests materials tardo-republicans és des de mitjans del S.I aC fins al final del primer quart del S.I dC.

Les llàntries classificades com a llàntries de volutes a *Baetulo* ofereixen les formes típiques d'aquest grup: Dressel – Lamboglia 9A, Dressel – Lamboglia 9B, Dressel – Lamboglia 9C, Dressel 11, Dressel 12/13, Dressel 14, Dressel 15, Deneauve VE i Deneauve VI B i dins de l'anomenat tipus associat, la Deneauve IV C. Totes elles es documenten tant en contextos estratigràfics com en els materials procedents del fons museu; en canvi els tipus Dressel 16, Deneauve IVB, Deneauve VG i Deneauve VE només es troben representats dins de les llàntries procedents del fons museu. Les datacions per als tipus d'aquest grup de les volutes en el cas de Badalona, van des d'època d'August abans del canvi d'era fins a un moment indeterminat de mitjans del S.II dC, podent-se donar el cas que el tipus Dressel 9 pogués perdurar fins i tot uns decennis més.

Dins del grup de les llàntries de disc es documenten tant en estratigrafia com en materials procedents de fons museu els tipus Dressel 18, Dressel 19, Dressel 20 i Dressel 27. Quant a la forma Dressel 26 apareix només en estratigrafia, mentre que les formes Dressel 24, Dressel 28, Dressel 30 i Deneauve VIIA es documenten només entre els materials procedents dels fons museu. Referent a les llàntries del tipus Dressel 27 i 28 (les anomenades Cuoriformes) hem pogut constatar que si bé la forma del bec és la mateixa, hi ha una sèrie de diferències que ens permeten certes precisions en relació a la cronologia. En el cas concret de la forma Dressel 27, considerem que l'inici de la seva producció s'ha de situar en època de Neró, tal i com es desprèn de la llàntria trobada en la cisterna del carrer Lladó. Aquesta cronologia de mitjans del S.I dC ve a coincidir amb la proposada per Cerulli (CERULLI, 1977) en relació a la troballa de motllos d'aquesta forma en el taller pompeïà de la Porta Nocera. D'altra banda, els dos exemplars que tenim a Badalona presenten les característiques tècniques de les anomenades llàntries de procedència itàlica del S.I dC, fet que ens confirmaria també la datació oferta per els nostres estrats.

De forma genèrica hem pogut establir la forquilla cronològica per al grup de les llànties de disc en un període que aniria des de mitjan S.I dC fins a inicis del S.III dC. A partir d'aquest moment i degut a les dificultats a l'hora d'interpretar els estrats, no ens hem atrevit a justificar una datació final per a les llànties d'aquest grup. Igualment, el fet de tenir els tipus de cronologia més tardana (com seria el cas de les Dressel 30) només entre els materials del fons museu, ens ha impedit poder confirmar aquesta cronologia final.

De les llànties classificades dins el grup de les Firmalampen són pocs els exemplars amb forma que hem pogut documentar i aquests procedeixen bàsicament dels conjunts estratigràfics. Ens referim a les formes Bisi XA, Loeschcke XK i Loeschcke IXD. Cronològicament estem parlant de materials amortitzats a partir de la primera meitat del S.II dC.

Menció especial mereixen els individus classificats dins del grup de les llànties cristianes o les de TSA i de les quals degut a l'estat de fragmentació de les llànties, no hem pogut identificar cap tipus. Igualment, tots els fragments que presentem en aquest estudi corresponen a materials procedents del fons museu, sense que n'haguem trobat cap contextualitzat. Aquest fet no deixa de ser relativament sorprenent si tenim en compte que, encara que d'una forma molt més dèbil que en l'època alto-imperial, hi continua havent activitat constructiva en la ciutat en el període comprés entre els S.IV i VI dC (COMAS et alii, 1993) i en el fet que els estrats d'aquesta època han ofert produccions africanes de TSA dels grups C, D i Lucente. Aquest tipus de llànties però, no només van ser fabricades a Àfrica, sinó que es documenten les mateixes formes amb produccions itàliques. Si aquesta absència es deu a la manca d'importacions relacionada amb el canvi de les rutes comercials o bé a la dificultat de trobar estrats d'aquesta època tardo antiga degut a la continuada ocupació de la ciutat al llarg dels segles, és un fet que no podem valorar, a hores d'ara, en la seva justa mesura.

Finalment, farem referència a les llànties catalogades dins del grup *Alter*. Tres són els tipus identificables dins d'aquesta classificació, les Dressel 7-8, la Loeschcke VIIIA i el tipus Bailey L, totes elles amb una cronologia d'amortització entre finals del S.I dC i inicis del S.II dC.

Per finalitzar aquest apartat de les conclusions referit a la tipocronologia, voldríem subratllar l'absència del tipus Dressel 22, conegut també com a "Vogelkopflampen ad ansa transversale" (PAVOLINI, 1987). D'acord amb l'opinió expressada per Pavolini aquesta absència confirmaria la seva proposta segons la qual es tractaria d'una llàntia destinada al consum local.

Pel que fa a les produccions, ja hem vist que bàsicament les podíem definir gràcies a dos principis, l'anàlisi arqueològica que inclou, a banda de la contextualització estratigràfica, l'observació macroscòpica, l'estudi de les decoracions i les marques i les anàlisis arqueomètriques. En el nostre estudi no hem pogut realitzar aquestes darreres anàlisis, fet que ens ha obligat a ser molt curiosos a l'hora de parlar d'origen. Malgrat tot, hem volgut fer una sèrie de reflexions respecte a aquest problema tot essent conscients de les limitacions amb què treballàvem.

Del conjunt de signatures documentades només tres d'elles: *COPPIRES*, *GABINIA* i *FORTIS*, es troben tant entre els materials procedents d'estratigrafia com entre els del fons museu. La fragmentació de les llànties fa que en molts casos no es pugui identificar el tipus sobre el que es trobava. Tot i així, hem pogut confirmar la cronologia proposada per altres autors en el cas del taller dels *Oppi*, amb un exemplar datat en època de Domicià. Situació similar és el que passa amb *COPPIRES*, amb llànties datades dins de la primera meitat del S.II dC.

Gran part de les cent trenta-set marques documentades pertanyen a fabricants ja coneguts. Parlem de ceramistes que signen amb els *nomina*, *cognomina* o *trianomina* següents: *AGATOP*, *AGILIS*, *AVGENDI*, *CCLOSVC*, *CIVNDRAC*, *LMADIEC*, *LMRES* o *LMVNSVC*, per citar només alguns exemples més representatius.

A partir del material estudiat, creiem que es poden proposar tres àrees de producció: El Laci-Campania, la vall Padana i el nord d'Àfrica. De la zona Laci-Campània procedirien les llànties republicanes, les de volutes les de disc, així com part de les Firmalampen. Igualment documentem llànties de Canal procedents de la zona de la vall del Po. Respecte a les produccions considerades com a africanes, són relativament nombroses entre els materials procedents tant de les estratigrafies com del fons museu documentades a Badalona. Són totes llànties de disc, bàsicament dels tipus Dressel 20 i Dressel 28 i de les que només hem trobat un fragment de marca amb la fórmula epigràfica *EX OFFICINA*. A hores d'ara, no tenim evidències arqueològiques de la importació de llànties procedents de la zona del *limes* germànic.

Pel que fa a les decoracions, hem pogut constatar que les llànties de *Baetulo* formen part de la gran koiné iconogràfica alto imperial del món romà. Hem documentat quasi tots els motius decoratius que es troben en els altres jaciments i/o grans col·leccions. Amb exemples de temes mitològics en el disc, tant pel que fa als déus olímpics com a les divinitats menors o cultes africans. Interessant al respecte són les llànties amb representacions dels cultes

orientals, essent dels pocs jaciments a la Península Ibèrica on es troba la triada Isis, Harpòcrates i Anubis en una llàntia vidriada del tipus Dressel 20. Malauradament, aquesta procedeix dels materials del fons museu per la qual cosa no hem pogut precisar la seva datació. Nombrosos són també els exemples d'escenes mitològiques, amb dues llànties referents a diversos episodis de la Odissea, així com la figura d'Endimió o Herakles. De les escenes d'amfiteatre quasi la seva totalitat corresponen als gladiadors, tendència que també podem observar en el cas dels materials emporitans, així com en gran part de les obres publicades i que acostumem a correspondre a les llànties del grup de les volutes.

Referent als animals, els lleons i els dofins acaparen gran part de la decoració dedicada a aquesta temàtica. Això no vol dir però, que no es documentin altres motius relacionats amb el món animal com són els gossos o els cérvols en el cas dels mamífers, els ocells, o l'escorpí en el cas dels aràcnids. També es troben en un nombre relativament important les petxines, un altre dels motius àmpliament difosos tant en les llànties republicanes com en les de volutes.

Molt abundants són les escenes florals; es documenten motius compostos com són les corones de flors o les sanefes, així com les fulles de margarita, tant les de fulles estretes com les de fulles amples, en el disc. Aquestes decoracions les trobem tant en les llànties de volutes com en les classificades dins del grup de disc.

Pel que fa la resta de les decoracions que trobem en el *discus* de les llànties de *Baetulo*, hem de mencionar les estries, les palmetes i les oves, així com diversos motius geomètrics que només hem documentat una sola vegada. Igualment, degut a l'estat de fraccionament del disc de la llàntia hi ha diversos temes que no hem pogut reconèixer i, per tant, els hem classificat com a no identificables.

Les decoracions en l'orla són bàsicament oves, tant simples com dobles, estries així com diversos tipus de fulles, essent les més comuns les de llorer en els tipus Dressel 28. Trobem també altres motius geomètrics com poden ser els *spicata*, quadrats o triangles, així com els típics motius de les llànties cristianes o motius vegetals.

Després d'haver analitzat cronològicament les decoracions, sembla despendre's que és durant el S.I dC quan es donen amb més freqüència motius i composicions iconogràfiques relacionades amb la mitologia i amb tot allò que té el cos humà com a motiu central; parlem de les escenes eròtiques, dels gladiadors, així com de la majoria de les escenes de gènere. En les llànties de disc trobem majoritàriament escenes d'animals i de plantes, encara que no

falten escenes religioses com la ja mencionada triada egípcia o la deesa Àfrica, per exemple. Cap dels fragments de les llànties Firmalampen documentats a Badalona presenta decoració.

Finalment, cal remarcar que només nou llànties del total de dos mil cinc-cents noranta-quatre que hem inclòs en aquest treball, presenten els tres elements que permeten l'estudi complet de la llàntia, és a dir tipus, decoració i marca, i només dues d'aquestes nou ens han ofert la cronologia procedent dels estrats on s'han documentat.

Tampoc em trobat gairebé cap jaciment de l'entorn Mediterrani amb un volum important de materials datats segons contextos estratigràfics, a excepció del casos d'Òstia i Cosa. Els jaciments pròxims a *Baetulo* tampoc ens han ajudat a contrastar els nostres resultats. La quasi totalitat de les llànties procedents d'Empúries són fons museu, encara que magníficament presentades i estudiades per Arxé en el cas de les republicanes i per Casas i Soler per els materials augustals i alto-imperials. Es tracta d'una aportació consistent que lògicament hem tingut en compte per la *comparanda* de les marques i les decoracions, encara que de manera prudent a l'hora d'extreure conclusions ja que no es troben estratificats. Dins de la mateixa problemàtica hem considerat les llànties procedents d'*Iluro*, de *Barcino* o de *Tarraco*.

En relació a la distribució i comerç d'aquests materials, sembla poder-se afirmar que els paràmetres culturals de la part occidental del Mediterrani són completament diferents a aquells del nord d'Europa. Fet que ens podria fer pensar que l'ús de les llànties es deuria trobar molt més extès entre la població i per tant hi hauria una demanda més àmplia d'aquests productes. No podem oblidar però, que no només s'utilitzaven llànties de ceràmica per la il·luminació de cases i edificis públics, sinó que existien les de metall, així com altres sistemes d'il·luminació com les torxes, per exemple. Igualment, les llànties són utilitzades com a aixovars funeraris. A part de ser reconegudes com a tals al formar part dels enterraments, el simple fet de trobar-se pràcticament senceres i sense rastres d'ús fa que puguem pensar en una funció estrictament lligada al ritual funerari⁵.

La realitat és sempre més complexa que les teories que nosaltres, els arqueòlegs, puguem formular, i de ben segur que tots els factors abans descrits van ser presents en la producció i el comerç de les llànties romanes; el que no podem acabar de quantificar mai és en quina proporció aquests factors es van donar.

⁴ A Badalona es documentà un important lot d'aquestes llànties de la forma Deneauve IV C amb la marca L.M.RES procedents de la necròpolis de Can Peixau.

Malgrat les limitacions ja esmentades en diferents punts d'aquest treball sí que creiem que el comerç de les llànties romanes va existir i que no va ser en cap cas un fet marginal o només restringit en una època en concret. Aquestes rutes comercials comunicarien diverses zones de l'Imperi amb Badalona; en el cas de la Península Itàlica les regions del Laci-Campania i la vall del Po, així com el nord d'Àfrica. Un dels exemples que ens demostra l'existència d'aquest comerç és el peci de Cala Culip. El que ja ens sembla més complex és aclarir en l'estat actual de la investigació, és a mans de qui estaria la organització d'aquest comerç.

Creiem doncs, que amb aquest estudi hem iniciat un llarg camí cap a una profunda reflexió històrica i metodològica en l'àmbit d'estudi de les llànties romanes i considerem que els resultats aquí presentats són el seu fruit, tot esperant que tingui continuïtat en el futur.

... und wo Alles noch Meer, Meer, Meer ist! - Und wohin wollen wir denn? Wollen wir denn über das Meer? Wohin reisst uns dieses mächtige Gelüste, das uns mehr gilt als irgend eine Lust? Warum doch gerade in dieser Richtung, dorthin, wo bisher alle Sonnen der Menschheit untergegangen sind? Wird man vielleicht uns einstmals nachsagen, dass auch wir, nach Westen steuernd, ein Indien zu erreichen hofften, - dass aber unser Loos war, an der Unendlichkeit zu scheitern? Oder, meine Brüder? Oder? -

Nietzsche, Morgenröthe, Gedanken über die moralischen Vorurtheile, 575

19. LES REPRESENTACIONS GRÀFIQUES

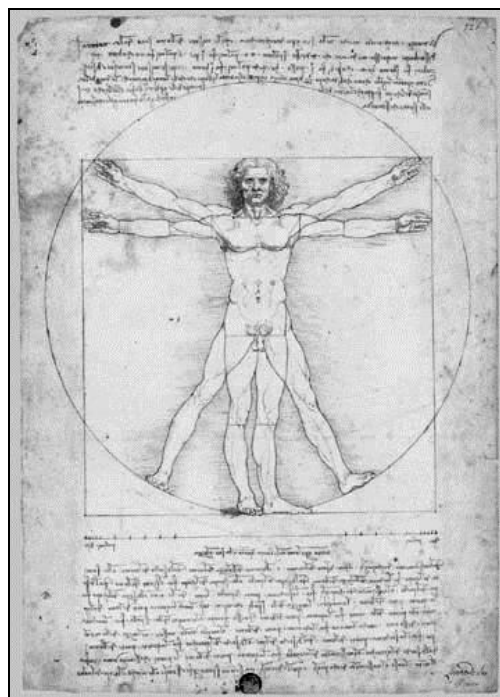

18.1. ÍNDEX DE LES FIGURES, DIBUIXOS I FOTOGRAFIES

Totes les fotografies d'aquest treball i els dibuixos de les marques han estat realitzades per nosaltres mateixos. Les làmines i les representacions de les tipologies corresponen a les obres de cada autor i que han estat citats en la bibliografia. En el cas de les llànties de les Figures 16 a la 41 han estat reduïdes de tamany per tal de poder oferir una visió de conjunt de les equivalències tipològiques. El dibuix de la làmina 1 està extret d'Amaré (1987).

Corresponen a Antoni Fonollà els dibuixos de les llànties 23 EST i 1122 EST. Així com les planimetries de les següents figures: 52, 53, 61, 66, 70, 71, 73, 74, 75, 83, 84, 85, 86, 87, 88, 89, 92, 93, 94, 95, 96, 97 i 98. A Pepita Padrós (1985) les planimetries de les figures: 58, 59, 63, 64, 65, 91 i 100. A Madrid (2005) les següents planimetries en les figures: 54, 55, 56, 57, 60, 67 i 69. A Aquilué (1987) les representacions planimètriques de les figures: 62, 68 i 90. A Jesús Rodrigo els plànols de les figures: 79, 81 i 82. Corresponents a les figures: 72, 76, 77, 78 i 80 les planimetries dibuixades per A. Gil. Finalment, la figura 99 a Francesc Tarrats (1976)

Del capítol de la seqüència tipo-cronològica (pàgina 312) el dibuix procedent de Ponsich (1961). En el capítol de les produccions, la figura de la pàgina 83 procedeix de Kirsch (2002). A Bonnet (1988) les figures 42 i 45 (2,3). De l'obra de Fremersdorf (1922) les figures: 43, 44 (3,4) i 48. De Bergès (1989) els dibuixos de la figura 45 (1). La figura 44 (1,2) l'hem extret de Cerulli (1977). Del capítol dels Tallers, la figura 46 procedeix de l'obra de Sotomayor et alii (1981). La figura 47 de Von Schnurbein (1981) i la figura 49 de Vegas (1964).

Tots els dibuixos que hem escollit per il·lustrar els motius iconogràfics estan extrets de l'obra de Bailey (1980) corresponent a les llànties del museu britànic, menys la representació de la doble cornucòpia que s'ha copiat de Casas i Soler (2006).

20. BIBLIOGRAFIA

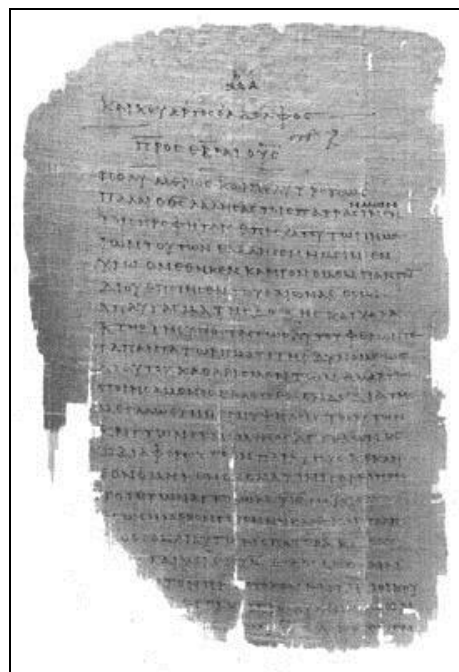

ALBRECHT, CH. (1938): *Das Römerlager in Oberaden und das Uferkastell in Beckinghausen an der Lippe 1*, Veröffentlichungen aus den Städtischen Museum für Vor-und Frühgeschichte Dortmund, Dortmund.

ALBRECHT, CH. (1942): *Das Römerlager in Oberaden und das Uferkastell in Beckinghausen an der Lippe 2*, Veröffentlichungen aus den Städtischen Museum für Vor-und Frühgeschichte Dortmund, Dortmund.

ALBRECHT, CH. (1943): "Ausgrabungen bei Haltern. Die Fundstücke der Jahre 1912-1913 und 1925-1932", *Bodenaltertümer Westfalens* 6, 81-86.

ALARÇAO, A.M. ; DA PONTE, S. (1976): "Les lampes", *Fouilles de Conimbriga VI (Céramiques diverses et verres)*, Paris, 93-114.

ALMAGRO, M. (1955): *Las necrópolis de Ampurias, II Necrópolis romanas. Necrópolis indígenas*, Monografías Ampuritanas III, Barcelona.

ALMAGRO, M.; AMOROS, L.R. (1953-54): "Excavaciones en la necrópolis romana de Can Fanals de Pollentia (Alcudia, Mallorca)", *Ampurias X-XVI*, 237-277.

ALMAGRO, m. ; LAMBOGLIA, N. (1959): "La estratigrafía del decumano A de Ampurias", *Ampurias* 21, 1-28.

DE ALMEIDA, J.A. (1952): *Introdução ao estudio das lucernas em Portugal*, Lisboa

ALRAM-STERN, E. (1989): *Die Römischen Lampen aus Carnutum*, Der römische Limes in Österreich, Heft 35, Wien.

ALVAREZ OSSORIO (1942): "Lucernas o lámparas antiguas de barro cocido del museo arqueológico nacional", *Archivo Español de Arqueología* XV, 271-287

AMANTE SANCHEZ, M. (1993): *Lucernas romanas de la región de Murcia, Hispania Citerior*, Anejos de Antigüedad y Cristianismo I, Universidad de Murcia.

AMARE, M°.T. (1982): "Lucernas romanas de Bilibilis", *I Encuentro de Estudios Bilbitanos*, Calatayud, 33-41

AMARE, M°.T. (1982b): "Representaciones relativas al ejército y a la guerra sobre lucernas romanas", *Temas de Historia Militar* I (I Congreso de Historia Militar, Zaragoza, 74-80.

AMARE, M°.T. (1983): "Represetaciones literarias sobre lucernas romanas", XVII CAN, Logroño, 739-748

AMARE, M°.T. (1984): *Lucernas romanas de Bilibilis*, Nueva Colección Monográfica „F“ 6, Zaragoza

AMARE, M°.T. (1984b): "Lucernas romanas de la colección de don Juan Cabré Aguiló", *Homenaje a Juan Cabré Aguiló*, Zaragoza, 217-222

AMARE, M°.T. (1984c): "Nota sobre una lucerna de la colección Guitiérrez Achútegui de Calahorra", *Bimilenario de la fundación de Calahorra*, Madrid, 139-142.

AMARE, M°.T. (1985): "Lucernas en terra sigillata hispánica", XVIII CNA, Islas Canarias, 797-803

AMARE, M^o.T. (1986): "Lucernas romanas de procedencia desconocida en colecciones aragonesas", *Boletín del museo de Zaragoza* 5, 209-258

AMARE, M^o.T. (1986b): "Lucernas romanas de Navarra", *Trabajos de arqueología Navarra* 5, 176-193.

AMARE, M^o.T. (1986c): "Numismática y cerámica romanas: relaciones iconográficas", *Estudios en homenaje al Dr. Antonio Beltrán Martínez*, Zaragoza, 851-858.

AMARE, M^o.T. (1986d): "Lucernas romanas de Bilbilis II", *II Encuentro de Estudios Bilbitanos* 1, Calatayud, 111-117.

AMARE, M^o.T. (1987): *Lucernas romanas de la Rioja*, Instituto de Estudios Riojanos 6, Logroño.

AMARE, M^o.T. (1987b): *Lucernas Romanas: Generalidades y Bibliografía*. Zaragoza.

AMARE, M^o.T. (1987c): "Lucernas romanas del extremo sur del Convento Jurídico Caesaraugustano: provincias de Guadalajara y Madrid", *Wadal Hayara* 14, 9-34.

AMARE, M^o.T. (1987d): "Nota sobre la presencia romana en Guipúzcoa: lucernas de Irún", *Munibe* 39, 129-137.

AMARE, M^o.T. (1987e): "Aproximación al conocimiento del mundo romano en Navarra: las lucernas", *Príncipe de Viana*, Anejo 72, 293-305.

AMARE, M^o.T. (1988): *Lucernas Romanas en Aragón*. Zaragoza.

AMARE, M^o.T.(1988b): "Les Llànties", *Els materials del jaciment romà de Raïmat*, Lleida, 145-155.

AMARE, M^o.T.(1988-1989): "Notas sobre un posible taller de lucernas romanas en C'ordoba", *Ifigenia* V-VI, 103-115.

AMARE M^o.T. (1989): "Una nueva forma de lucerna en terra sigillata hispánica", *XIX Congreso Nacional de Arqueología*, 1, Zaragoza, 885-86.

AMARE, M^o.T. (2001): Catálogo de la Exposición Arqueológica de la Fundación Fierro, León.

AMARE M^o.T.; BONA, I.J.; JORGE, J.J. (1983): "Avance al estudio de un posible alfar romano en Tarazona: I, las Lucernas". *Turiaso* IV, 93-110

AMARE, M^o.T; GUIRAL, J.L. (1994): *Representaciones arquitectónicas en lucernas romanas*, León

AMARÉ M^o.T.; GARCIA, M. (1994): "Una producción de lucernas en en Asturica Augusta", *Zephyrus*, 47, 273-285.

AMARÉ M^o.T.; LIZ GUIRAL, J. (1994): *Representaciones arquitectónicas en las lucernas romanas*, León.

ANSELMINO, L. (1983): "A proposito delle lucerne romane di Cartagine", *Opus* 2, 31-39.

ANSELMINO, L. (1986): "Le lucerne Tardoantiche. Produzione e cronologia", *Società Romana e Impero Tardoantico*, 3. *Le Merci, gli Insediamenti*, Roma, 227-240.

ANSELMINO, L. (1992): "La cronologies delle officine urbane di lucerne: un constesto ostiense di età antonina", *Epigrafia della produzione e della distribuzione (Colloque de Roma, 1992)*, Ecole Française de Roma 193, Roma 1994, 447-461.

ANSELMINO, L. Y PAVOLINI P. (1981): "Lucerne" *Enciclopedia dell'Arte Antica. Atlante delle forme ceramiche, I, Ceramica fine romana nel Bacino Mediterraneo*, 184-207, Iams. XCIV-CIII, Roma.

AQUILUÉ, X. (1985): Algunas consideraciones sobre el comercio africano. Tres facies características de la cerámica común africana de época alto-imperial *Empúries*, 47, 210-221.

AQUILUÉ, X. (1987): *Cerámicas africanas de Baetulo (Badalona), Hispania Tarraconensis*, BAR International Series, 337, Oxford.

AQUILUÉ, X.; SUBÍAS, E. (1987): Sobre la fundació de la ciutat romana de Baetulo (Badalona), a *Protohistòria catalana: 6è. Col·loqui Internacional d'Arqueologia de Puigcerdà: 7-9 de desembre de 1984*, 353-359, Publicacions de l'Institut d'Estudis Ceretans, 11, Puigcerdà.

AQUILUÉ, J. ; MAR MEDINA, R., NOLLA, J.M. ; RUIZ DE ARBULO, J. I SANMARTÍ , E. (1984) *El fòrum romà d'Empúries (Excavacions de l'any 1982). Una aproximació arqueològica al procés històric de la romanització al nord-est de la Península Ibèrica*, Monografies Empuritanes VI, Diputació de Barcelona, Barcelona.

ARXE I GALVEZ, J. (1982): *Les llàntries tardo-republicanes d'Empuries*, Barcelona.

ARASA, F. (1995): "Dues llàntries tardo-romanes del Pou d'En Llobet (Albocaàsser)", *Saguntum*, 29, 1995, 253.

AYALA, G. (1990): "Alba-la-romaine (Ardèche). Les lampes en terre cuite", *Revue Archéologique de Narbonnaise* 23, Paris, 93-147.

BAILEY, D.M. (1962): "Lamps from Tharros in the British Museum", *Annual of the British School at Athens* 57, London, 35-45.

BAILEY, D.M. (193-64): "Some Lamps from the F.W. Robins Collection", *British Museum Quarterly* 27, 88-91.

BAILEY, D.M. (1965): "Lamps in the Victoria and Albert Museum", *Opuscula Atheniensi* VI, 1-83.

BAILEY, D.M. (1972): *Greek and Roman Pottery Lamps*, London.

BAILEY, D.M. (1974): "Six Roman Lamps from London", *The Antiquaries Journal* 54, 292-295.

BAILEY, D.M. (1975): *A Catalogue of the Lamps in the British Museum, I: Greek, Hellenistic and Early Roman Pottery Lamps*, London.

BAILEY, D.M. (1980): *A Catalogue of the Lamps in the British Museum, II: Roman Lamps made in Italy*, London.

- BAILEY, D. (1981): "The Roman Terracotta Lamp Industry". *Les lampes en terre cuite en Méditerranée des origines a Justinien (Table Ronde du C.N.R.S)*, Lyon (1987), 59-63.
- BAILEY, D.M. (1985): "The lamps of Sidi Khrebish, Benghazi (Berenice). Imported and Local Products, Cyrenaica in Antiquity", *BAR International Series* 236, Oxford, 195-204.
- BAILEY, D.M. (1988): *A Catalogue of the Lamps in the British Museum, III: Roman Provincial Lamps*, London.
- BAILEY, D.M. (1991): "Lamps metal, lamps clay: a decade of publications", *Journal of Roman Archaeology* 4, 51-62.
- BAILEY, D.M. (1998): *A Catalogue of the Lamps in the British Museum, IV: Lamps of Metal and Stone, and Lampstands*, London.
- BAILLY R. (1962) "Essai de classification des marques de potiers sur lampes en argile dans la Narbonnaise", *Cahiers Ligures de Préhistoire et d'Archéologie* XI, 79-127
- BALIL, A. (1964): "Algunas lucernas con sello de ceramista halladas en Barcelona", „Varia helenísticoromana“, *Archivo Español de Arqueología* 37, 175-177.
- BALIL, A. (1965): "Lucernas romanas: problemas y métodos", „Varia helenísticoromana“, *Archivo Español de Arqueología* 38, 106-108.
- BALIL, A. (1966): "Materiales para un índice de marcas de ceramista en lucernas de fabricación hispánica", *Pyrenae* 2, 117-123.
- BALIL, A. (1968): *Lucernae singulares*, Col. Latomus XCIII, Bruselas.
- BALIL, A. (1968b): "Forme di lucerne romane con segnatura di ceramista", *Apulum* VII, 461-464.
- BALIL, A. (1968-69): "Marcas de ceramista en lucernas romanas halladas en España". *Archivo Español de Arqueología* 41-42, 158-178.
- BALIL, A. (1969) : "Estudios sobre lucernas romanas I" *Studia Archaeologica* 2, Santiago de Compostela.
- BALIL, A. (1969b): "Bolle e segnatura di figulini in lucerne romane del Tardo Impero", *Rivista di Archeologia Cristiana* XLV (1-4), 7-13.
- BALIL, A. (1969c): "Noticiero", *Cuadernos de Trabajo de la Escuela Española de Historia y Arqueología en Roma*, 121-214.
- BALIL, A. (1979): "Una lucerna romana de Mataró", *Revista de Archivos, Bibliotecas y Museos* LXXXII, 3, 571-573.
- BALIL A. (1980): "Estudios sobre lucernas romanas II" *Studia Archaeologica* 62. Universidad de Valladolid.
- BALIL, A. (1980b): "Lucernas de Illici en las colecciones de los Museos de Berlín", *Revista del Instituto de Estudios Alicantinos* 31, 7-13.
- BALIL, A. (1980c): "Revisión de la cronología de algunas lucernas romanas de Ampurias", *Col.loqui Internacional d'Arqueologia de Puigcerdà*, Puigcerdà, 247-249.

- BALIL A. (1982): "Estudios sobre lucernas romanas III" *Studia Archaeologica* 70. Universidad de Valladolid.
- BALIL, A. (1984): "Estudios sobre lucernas romanas IV", *Boletín del seminario de Estudios de Arte y Arqueología* 50, 190-195.
- BANDINI, g. (1990): "Note sulle lucerne invetriate del Museo Nazionale Romano e sul loro restauro", *I Quaderni dell'Emilceramica* 13, 441-446.
- BARBERA, M. (1985): "Lucerne africane nel Museo Nazionale Romano. Riflessioni su iconografia e ideologia", *Opus* 4, 153-168.
- BARBERA, M.; PETRIAGGI, R. (1993): *Museo Nazionale Romano. Le lucerne tardo-antiche di produzione africana*. Cataloghi die Musei e Gallerie d'Italia, Roma.
- BARCELO, R. (1969): "Lucernas romanas de la „Calle orticada“ de Pollentia (Mallorca)", *Saguntum* 6 (Miscelanea Pericot) 177-185.
- BEHRENS, G. (1912): "Neue funde aus dem Kastell Main", *Meinzer Zeitchrift* VII, 105-106
- BEHRENS, G. (1913): "Dritter Bericht über Funde aus dem Kastell Mainz", *Meinzer Zeitchrift* VII, 84-85
- BEHRENS, G. (1917-1918): "Neue und ältere Funde aus dem Legionskastell Mainz", *Meinzer Zeitchrift* XII-XIII, 40-42, Lam. 30-33.
- BEHRENS, G. ; BRENNER, E. (1911): "Ausgrabungen im Legionskastell zu Mainz während des Jahres 1910", *Meinzer Zeitchrift* VI, 99-102.
- BELCHIOR , C. (1969): *Lucernas Romanas de Conimbriga*. Coimbra
- BELTRAN, A. (1951): "Lucernas de barro", *Archivo Español de Arqueología*, XXIV, 228-230.
- BELTRAN LLORIS, M. (1966): "Lucernas romanas del Museo Arqueológico de Zaragoza", *Caesaraugusta* 27-28, 77-88
- BELTRAN LLORIS, M. (1978): "Las Lucernas", *Cerámica romana: tipología y clasificación*, Zaragoza, 179-187.
- BELTRAN LLORIS, M.(1981): "Lucernas", *Gran Enciclopedia Aragonesa* VIII, Zaragoza.
- BELTRAN LLORIS, M. (1990): "Lucernas", *Guía de la cerámica romana*, 263-277. Zaragoza.
- BELTRÁN LLORIS, M. (1998): "Elementos de iluminación. , M. Beltrán Lloris *et al.*, *Colonia Victrix Iulia Lepida-Celsa (Velilla de Ebro, Zaragoza)* III, 1. *El instrumentum domesticum de la Casa de los Delfines*, Zaragoza, 603-633.
- BELTRAN, M.; AGUAROD, M.C.; HERNANDEZ, M.A. MINGUEZ, J.A.; PAZ, J.A.; CABRERA M.L.; GONZALEZ M.L. (1994): „Colonia Victrix Iulia Lepida Celsa (Velilla de Ebro, Zaragoza) III, 2“, *El instrumentum Domesticum de la "Casa de los Delfines"*, Zaragoza.
- BEMONT, C. (2002): *Les Lampes de Glanum*, Montpellier.
- BEMONT, C. ; BONNET, J. (1984): "Lampes et fabricant de lampes", *Rei Cretariae Romanae Fautores* XXIII-XXIV, München, 135-154.

BEMONT C., LAHANIER C. (1984): "Lampes en terre cuite: problemes d'identificació", *Hommages à Lucien Lerat I*, Paris, 51-58.

BEMONT C., LAHANIER C. (1985): "Lampes tardo-républicaines à Glanum: Essai de détermination typologique et physico-chimique". *Revue Archéologique de Narbonnaise*, tome 18, 221-261.

BENOIT, F. (1961): *Fouilles sousmarines. L'épave du Grand Conglué à Marseille*, Gallia, suppl. XIV, Paris.

BERGES, G. (1989): *Les lampes de Montans (Tarn). Une production céramique del I er. Et II e. siècle ap. J.C.* Documents d'Archéologie Française 21. Paris.

BERGES, M. (1963): "Un lote de lucernas ingresado en el Museo Arqueológico de Barcelona", *Ampurias XXV*, 234-240.

BERNAL, D. (1990-1991): "Figuli Hispani: testimonios materiales de manufactura peninsular de lucernas en época romana", *Opvs IX-X*, 147-159.

BERNAL, D. (1992): "Les lucernes romanes del Museu Comarcal de Manresa", *Arqueologia i Patrimoni a la Catalunya interior, Miscel.lània d'Estudis Bagencs 8*, 221-246.

BERNAL, D. (1993): "Lucernae Tarraconenses: las lámparas romanas del Museu Nacional Arqueològic y del Museu i Necròpolis Paleocristianes", *Butlletí Arqueològic, Tarragona*, época V, 15, 59-298.

BERNAL, D. (1993b): "Economía lychnológica hispana: valoración actual del proceso de manufactura de lucernas en época romana y su inserción en el contexto mediterráneo", *Tabalhos de Antropologia e Etnologia XXXV*, 1 Porto, 369-392.

BERNAL, D. (1993c): "Tecnología de manufactura de luicernas de época romana: dos elementos de fabricación a molde en la Península Ibérica", *Estudis sobre ceràmica antiga – Studies od Ancient Ceramics*, Barcelona, 147-150.

BERNAL, D. (1993d): "Una pieza excepcional del Museo Nazionale de Roma y el problema de las lucernas tipo Andújar", *Espacio, Tiempo y Forma (Historia Antigua)*, serie II 6, 207-220.

BERNAL, D. (1994): "Aportación al conocimiento de Algeciras en época tardorromana: las lucernas de tipo paleocristiano de su Museo Municipal", *Almoraima 13*, La Línia, 137-148.

BERNAL, D.; GARCÍA, R. (1995): "Talleres de lucernas en Colonia Patricia Corduba en época bajoimperial : evidencias arqueológicas y primeros resultados de la caracterización geoquímica de las pastas". *Anales de Arqueología Cordobesa 6*, 175-216.

BERTI, F. (1969): "Lucerne" Ostia II. *Le terme del Nuotatore, scavo dell'ambiente I*, Studi Miscelnei 16, Roma.

BISI, A.M. (1977): "Le lucerne fittili dei nuovi scavi di Ercolano" . *L'Instrumentum domesticum di Ercolano e Pompei nella prima età imperiale, Quaderni di Cultura Materiale 1*, 73-107. Roma.

LE BLANT, E. (1887): "De quelque objects antiques représentant Squelettes", *Mélanges de l'Archéologie et Histoire de l'Ecole Française de Roma*, 251-270.

- BLAZQUEZ, J.M. (1958): "Representaciones de gladiadores en el Museo Arqueológico Nacional de Madrid". *Zephyrus* IX, 79-94. Salamanca.
- BOLUFER, J. (1987): "Les llànies romanes de la Punta de l'Arenal", *Xàbiga* 2, 7-29.
- BONNET, J. (1982): „La production d'un atelier de lampes romaines en terre cuite“, *Ceramique antique en gaule. Actes du Colloque de Metz*, 707-131.
- BONNET, J. (1988): "Lampes céramiques signées. Définition critique d'ateliers du Haut Empire ". *Documents d'Archéologie Française*, 13. Paris.
- BONNET, J. ; DELPACE C. (1981): "Lampes signées de Gaule“, *Les lampes en terre cuite en Méditerranée des origines a Justinien* (Table Ronde du CNRS), Lyon, 65-72.
- BONNET, J. ; DELPACE C. (1983): "Etude d'une production de lampes en Gaule“, *Gallia* 41, I, 167-189.
- BONNET, J. ; DELPACE C. (1989): *Collections du Musée Archéologique départemental de Saint-Bertrand-de-Comminges. 2: Les Lampes*. Saint-Bertrand-de-Comminges.
- BOCQUET, A. ; PICON, M., (1994): La Graufesenque et les autres ateliers de la Gaule du Sud : Problèmes d'analyses et de techniques, *SFECAG, Actes du Congrès de Millau*, 75-82, Marseille.
- BRONEER, O. (1930): "Terracota Lamps", *Corinth IV*, II, Cambridge, USA.
- BRUNEAU, PH. (1965): *Les lampes, Exploration archéologique de Délos XXVI*, Paris.
- BRUNEAU, PH. (1971): "Lampes còrintiennes“, *Bulletin de Correspondance Hellenique* 95, 437-501.
- BRUNEAU, PH. (1977): "Lampes còrintiennes II“, *Bulletin de Correspondance Hellenique* 101, 249-295.
- BRUNEAU, PH. (1980): "Les lampes et l'hisotire economique et social de la Grèce“, *Anales Literaires de l'Université de Besançon* 242, 19-54.
- BRUNEAU, PH. (1981): "De la Rhétorique à l'Histoire". *Les lampes en terre cuite en Méditerranée des origines a Justinien* (Table Ronde du C.N.R.S), 11-12, Lyon
- BUSSIÈRE, J. (1992): "Lampes d'Algérie I. Lampes à canal courbe de Maurétanie Césarienne“, *Antiquités Africaines*, 28, 187-222.
- BUSSIÈRE, J. (1995): "Lampes hellénistiques et tardo-républicaines. Lampes d'Algérie II“, *Antiquités Africaines*, 31, 232-276.
- BUSSIÈRE, J. (2000): *Lampes antiques d'Algérie*, Monographies Instrumentum 16, Montagnac.
- BUSSIÈRE, J. (2007): *Lampes antiques d'Algérie II. Lampes tardives et lampes chrétiennes*. Monographies Instrumentum 35, Montagnac.
- BUXEDA, J. ;CAU, M.A. ;GURT, J.M. ;TUSET F. (1994) :”Análisis tradicional y análisis arqueométrico en el estudio de las cerámicas comunes de la época romana”. Ceràmica comuna romana d'època alt imperial a la península ibèrica. Estat de la qüestió. *Monografies emporitanes* VIII, 39-60.

BUXEDA, J. (2001): "L'estadística i la seva aplicació en els estudis de provenença dels materials arqueològics", *Jornades d'Arqueologia i Tecnologies de la Informació i la Comunicació: recerca, docència i difusió*, Barcelona, 13 i 14 d'abril de 2000, (F. Gracia, J. M. Gurt, C. Carreras i G. Munilla eds.), *Arqueo-Mediterrània*, 7, 71-92, Universitat Oberta de Catalunya – Universitat de Barcelona.

BUXEDA, J. ; GURT, J.M. (1998): "La caracterització arqueomètrica de les àmfores de can Peixau (Badalona) i la seva aportació al coneixement de la producció de Pascual 1 al territori de *Baetulo*", *El vi a l'Antiguitat. Economia, Producció i Comerç al Mediterrani Occidental*, 193-217, Monografies Badalonines, 14, Museu de Badalona, Badalona.

CARANDINI, A.; FABRBRICOTTI, E; PALMA, B.; PUCCI, G.; SEMERARO, T. (1973): *Ostia III. Studi Miscellanei*. Le Terme del Nuotatore, Roma.

CARRERAS, C. (1994): *Una reconstrucció del comerç en ceràmiques: la red de transportes en Britannia*, Cuadernos de Arqueología 7, Barcelona.

CARRETERO, S. (1989): "Lucernas romanas con paisajes de influencia alejandrina: temas pastoriles", *Boletín del seminario de Estudios de arte y Arqueología* LV, 149-165.

CARRETERO, S. (1991): "Lucernas romanas con paisajes de influencia alejandrina: temas marítimos", *Boletín del seminario de Estudios de arte y Arqueología* LVII, 193-214.

CARTA, M.; POHL, I.; ZEVI, F. (1987): "Ostia. La taberna dell'individioso. Piazzale delle Corporazioni, portico ouest. Sagi sotto il mosaici", *Notizie degli Scavi dell'Antichità*, suplemento 32, 469.

CASAS, J; ROCAS, X. (1989): "Les llànties de la vil.la romana dels Tolegassos. Algunes precissions entorn a la seva datació", *Cysela* VII, 71-86.

CASAS, J.; SOLER, V. (2006): *Llànties romanes d'Empúries. Materials augustals i alto-imperials*. Monografies Emporitanes, 13. Girona.

CASTANYER, P; SANMARTI, E. ; SANTOS, M. ; TREMOLEDA, J. ; BENET, C. ; CARRETE, J.M. FÀBREGA, X. ; REMOLÀ, J.A. ; ROCAS, X. (1993): "L'excavació del Kardo B. Noves aportacions sobre l'abandonament de la ciutat romana d'Empúries". *Cysela* X, Girona, 159-194.

DE CASTRO NUNES, J.; GUERRA, A.; FABIAO, C. (1990): "As lucernas do campamento militar romano da Lomba do Canho (Arganil)", *Conimbriga* XXIX, 69-70.

CECI, M.; SCHNEIDER, G. (1994): "Analisi chimiche su gruppi di lucerne bollate di fabbricazione urbana." *Epigrafia della produzione e della distribuzione (Colloque de Rome, 1992; EFR, 193)*, Rome, 433-446.

CECI, M. (2001): "La production des lampes à huiles : l'exemple de de l'atelier d'Annius Serapiodorus". J.-P. Descudres (dir.), *Ostia, port et porte de la Rome antique*, Genève, 192-198.

CELIS, R. (2005a): "Las Lucernas". En ROCA, M, FERNÁNDEZ, I : *Introducción al estudio de la cerámica romana. Una breve guía de referencia*. Universidad de Málaga.

CELIS, R. (2005b): *Lucernas Romanas: Conceptos y principios tipológicos. (Una aproximación a su definición)*. Treball de DEA, Universitat de Barcelona, Barcelona. (Inèdita)

CELIS, R. (e/p): "Lucernas Romanas: Conceptos y principios tipológicos" en *CVDAS*

CERDA JUAN, D. (1980): *La nave romano-republicana de la Colonia de Sant Jordi, Ses Salines, Mallorca*, Palma de Mallorca.

CERULLI, G. (1977) : "Officina de Lucerne fittili a Pompei", *L'instrumentum domesticum di Ercolano e Pompei nella prima età imperiale*, *Quaderni di Cultura Materiale* 1, 53-67. Roma.

DEL CHIARO, M.A. (1994): "The chronological significance of the terracotta lamps from the villa of Publius Anilius", *Numismatica e Antichità Classiche. Quaderni Ticinesi XXIII*, 223-229.

CHRZANOVSKI, L. (2000) : *Lumières Antiques. Les lampes à huile de Musée Romain de Nyon*. Nyon.

CLARIANA ROIG, J.F. (1976): "Les llànties de la vil.la romana de Torre Llauder (Mataró)". *Miscel.lànies Arqueològiques de Mataró i el Maresme*. Mataró, 41-84.

CLARIANA ROIG, J.F. (1990): "Les Lucernae, Can Xammar (Mataró, El Maresme). Campanyes d'excavació 1964-1968 i 1970", *Laietania* 5, 112-121.

COLLS, D.; ETIENNE, R.; LEQUEMENT, R.; LION, B; MAYET, F. (1977): "L'épave Port-Vendres II, et le commerce de la Bétique à l'époque de Claude", *Archeonatica* 1, Paris.

COMAS I SOLÀ, M. (1985a): *Baetulo: les àmfors*, Monografies Badalonines, 8, Museu de Badalona, Badalona.

COMAS I SOLÀ, M. (1985b): Importació i exportació de vi a *Baetulo*: l'estudi de les àmfors, a *El vi a l'antiguitat: economia, producció i comerç al Mediterrani occidental. Actes del I Col.loqui d'arqueologia romana. Badalona, 1985*, (ed.Museu de Badalona), 161-173, Badalona.

COMAS I SOLÀ, M. (1991): Les Amphores de M. Porcius et leur diffusion de la Léétanie vers la Gaule, *SFECAG, Actes du Congrès du Cognac*, 329-345, Marseille.

COMAS I SOLÀ, M. (1997): *Baetulo. Les marques d'àmfora*, Unión Académique Internationale, Corpus International des timbres amphoriques, 2, Institut d'Estudis Catalans, Museu de Badalona, Barcelona.

COMAS I SOLÀ, M. ; TRESSERRES, J. (2002): "Dues *domus* amb instal·lacions per a la producció de vi a la ciutat romana de *Baetulo*. Anàlisis arqueobotàniques i de residus orgànics", *Vivre, produire et echaner: reflets mediterraneens. Melanges offerts a Bernard Liou* (Monique Mergoïl ed.), 451-456, Montagnac.

COMAS I SOLÀ, ; M. LLOBET, C. ; PADRÓS, P. ; PUERTA, C. ; RODRÍGUEZ, M. (1994a): "Observations sur les sigillées du sud de la Gaule à Baetulo (Badalona,Espagne)", *SFECAG, Actes du Congrès de Millau*, 83-93, Marseille.

COMAS I SOLÀ, ; M. LLOBET, C. ; PADRÓS, P. ; PUERTA, C. ; RODRÍGUEZ, M. (1994b): "Un espai d'ús públic a l'àrea central de Baetulo (*Hispania Tarraconensis*). Evolució històrica i transformacions urbanístiques", *La ciutat en el món romà: actes del XIV Congrés Internacional d'Arqueologia Clàssica.Tarragona, 5-11/9/1993*, eds, Tarragona: Comité Organitzador del XIV C.I.A.C. : Madrid : Consejo Superior de Investigaciones Científicas : Barcelona : Institut d'Estudis Catalans, 110-112, Tarragona.

CORZO SANCHEZ, R. (1982): "Un Taller de ceramista en la Bahía de Cádiz. Caius Iunius Dracus". *Homenaje a Alvarez Sáez de Buruaga*, Madrid, 389-395.

- CUEILLEN, L. (2000): "Les lampes à huile de Bordeaux. L'apport de la Cité Judiciaire", *SFECAG, Actes du congrès de Libourne*, Marseille, 177-188.
- CUYAS i TOLOSA, J.M^o. (1978): *Història de Badalona: Badalona romana i visigòtica, Vol. III*, Badalona.
- CZYSC, W. (1984): "Zur Herstellung römischer Bilampen", *Germania* 62, 67-73.
- DENEAUVE J. (1969) : *Lampes de Carthage*, CNRS. Paris
- DENEAUVE, J. (1981): "Lampes romaines de Tunisie", Les lampes en terre cuite en Méditerranée des origines à Justinien (Table Ronde du CNRS), Lyon, 79-82.
- DENEAUVE, J. (1987): "Figurines et lampes africaines", *Antiquités Africaines*, 23, 197-230.
- DESBAT, A. (1986): "Céramiques romaines à glaçure plombifère des fouilles de Lyon (Hauts-de-Saint-Just, Rue des Farges, La Solitude)", *Fligina* 7, 105-124.
- DESBAT, A. (1996): "Les productions des ateliers du potiers antiques de Lyon: 1ère partie: Les ateliers précoces", *Gallia* 53, 1-250.
- DESBAT, A. (1997): "Les productions des ateliers du potiers antiques de Lyon: 2e partie: Les ateliers du 1er s.après JC", *Gallia* 54, 1-118.
- DESBAT, A. (2001): "L'artisanat céramique à Lyon durant l'époque romaine" , *Rei Cretariae Romanae Favtores Acta*, 37, 17-35.
- DESCUDRES, J.;HARRISON, D. (1997): "Greek and Roman Lamps in the Abbey Museum, Cboolture (Australia)". *Mediterranean Archaeology* 9/10, 77-103.
- DEONNA, W. (1925): "Zoologie antique et lampes romaines: l'ibis, l'elephant le rat et la pesée des destines". *Revue Archéologique de l'Est et du Centre-est* XXVII, 297-306.
- DEONNA, W. (1927) : "L'ornamentation des lampes romaines". *Revue Archéologique* 26, 233-263.
- DIAS DIOGO, A.M.; DE SUPULVEDA E. (2000): "As lucernas das escavações de 1989-93 do Teatro Romano de Lisboa", *Revista portuguesa de Arqueologia*, vol. 3,1. Lisboa, 153-1691.
- DIAZ TRUJILLO, O. (1988): "Productos de los Alfares romanos de Andújar (Jaén) en la submeseta sur", *Actas I coloquio de Historia Antigua de Andalucía II, Córdoba* (Córdoba, 1993), 433-449.
- DÍAZ GARCÍA, M. (2000): "Tipocronología de los contextos cerámicos tardo-republicanos en Tarraco", *Empúries*, 52, 201-260.
- DOMERGUE, C. (1966): "Un envoi de lampes du potier Caius Clodius", *Mélanges Casa Velazquez* II, 5-40
- DOMERGUE, C. (1968):" Un envoi de lampes du potier Caius Clodius. Note Complémentaire" en "Variété", *Mélanges Casa Velazquez* IV, 391-392
- DOUMERGUE, F. (1932): „Lampes antiques en terre cuite „ dins de „Catalogue raisonné des objets archéologiques contenus dans le Musée Municipal d'Oran“, *Bulletin de la Société de Géographie et d'Archeologie d'Oran* 53, 362-380.

DRESSEL, H. (1899): "Lucernae Formae", *C.I.L. (Inscriptiones Urbis Romae Latinae. Instrumentum Domesticum)* XV, II,1, Lam. III.

ÉLAIGNE, S. (1986): "Les lampes à huile de l'atelier de la Muette" ; « Les céramiques à engobe interne rouge pompéien de l'atelier de la Muette », *Les productions des ateliers de potiers antiques de Lyon*, 1, *Gallia*, 53, p. 99-108

ÉLAIGNE, S. (1993): "La production des lampes à huile à Lyon sous le Haut-Empire : Essai de Synthèse". S.F.E.C.A.G., *Actes du Congrès de Versailles*, 239-248

ÉLAIGNE, S. (1997): "Les lampes à huile de l'atelier de la Butte", *Les productions des ateliers de potiers antiques de Lyon*, 2, *Gallia*, 54, p. 12-29

ENNABLI, A.(1973): "Lampes en Terre Cuite" Nécropole romaine de Raqqada, *Collection Notes et Documents* VIII, fasc. 1 y 2, 82-143. Tunis

ETIENNE, R. (1981): "De Lychnis". *Les lampes en terre cuite en Méditerranée des origines à Justinien (Table Ronde du C.N.R.S)*, 13-15, Lyon

ETTLINGER, E. ; SIMONETT, CH. (1952): *Römische Keramik aus dem Schutthugel von Vindonissa*. Veröffentlichungen der Gesellschaft pro Vindonissa.

ETTLINGER, E. et alii (1990): *Conspectus formarum terrae sigillatae Italico modo confectae*, Römisch-germanische Kommission des deutschen archäologischen Instituts zu Frankfurt a.M., Bonn.

FARKA, C. (1977): *Die römischen Lampen von Magdalensberg*, Kärntner Museumschriften 61, Klagenfurt.

FERNADEZ CHICARRO, C. (1952): „La colección de lucernas antiguas del Museo Arqueológico de Sevilla“, *Memorias de los Museos Arqueológicos Provinciales*, XIII-XIV, 61-124

FERNANDEZ GOMEZ, F.; HURTADO, L. (1991): „Lucernas romanas del Bajo Guadalquivir“, *Revista de Arqueología*, Madrid. 32-43.

FERNANDEZ, J.M.; MANERA, E. (1979): *Lucernas romanas del Museo Arqueológico de Ibiza*, Trabajos Museo arqueológico de Ibiza 1, Ibiza.

FEUGERE, M. (1990): "Les petits objets de l'îlot 4-Nord", *Lattara* 3, Lattes, 269-279.

FIORELLO, C.S. (2003): *Le lucerne imperiali e tardoantiche di Egnazia*, Bari.

FISCHBACH, O. (1896): "Römischen Lampen aus Poetovio". *Mitteilungen des historischen Vereines für Steirern* XLIV.

FITCH, C.R. ; GOLDMAN, N.W. (1994): *Cosa: The Lamps*, Memoirs of the American Academy in Rome XXXIX, Roma.

FLOS TRAVIESO, N. (1986): *Baetulo, els vidres*. Monografies del Museu de Badalona. Badalona

FREMESDORF, F. (1922): *Römische Bildlampen unter besonderer Berücksichtigung einer neuentdeckten Mainzer Manufaktur. Ein Betrag zur Technik und Geschichte der*

frühkaiserzeitlichen Keramik, Forschungen zur Kunstgeschichte Westeuropas 5, Bonn-Leipzig.

GARABITO, T.; AMARE, M.T.; SOLVERA, M.E. (1993): "Una producción de lucernas en Tricio". *Estrato. Revista Riojana de Arqueología*, 5, 35-40

GARCIA GIMENEZ, R.; BERNAL, D.; MORILLO, A. (1999): "Consideraciones sobre los centros productores de lucernas tipo Andújar: análisis arqueométrico de materiales procedentes de los Villares de Andújar (Jaén) y de la Submeseta Norte". *Arqueometría y Arqueología*. Granada, 187-196

GERMAN RODRIGUEZ, F. (1995): "Lucernas romanas del siglo I D. C. procedentes de un vertedero de Mérida (Badajoz)". *Anas*, 7-8, 269-283.

GERMAN RODRIGUEZ, F. (1996): "Materiales de un alfar emeritense: paredes finas, lucernas, sigillatas y terracotas". *Cuadernos Emeritenses* 11

GERMAN RODRIGUEZ, F. (2002): *Lucernas romanas del Museo Nacional de Arte Romano (Mérida)*, Monografías Emeritenses, 7. Mérida.

GERMAN RODRIGUEZ, F. (2005): *Las lucernas romana de la villa de Torre Águila (Barbaño, Badajoz)*, Cuadernos Emeritenses 28.

GIBBINS, D.J.L. (1989): "The Roman Wreck of c.A.D. 200 at Plemminio, near Siracusa (Sicily). Second Interim Report. The Domesic Assemblage 1. Medical Equipment and Pottery Lamps", *International Journal of Nautical Archaeology* 18, 1-25.

GIL FARRÉS, O. (1947): "Objetos de la colección Vilanova". *Adquisiciones del Museo Arqueológico Nacional (1940-1945)*, Madrid.

GOETHERT POLASCHECK, K. (1985): *Katalog der römischen Bildlampen des Rheinischen Landesmuseum Trier. Bildlampen und Sonderformen*, Trierer Graubungen und Forschungen XV, Maguncia.

GOETHERT POLASCHECK, K. (1991): "Die Figürlichen Lampen, Statuettenlampen und Lampen füller aus Ton nebst Kerzenhalter in Rhenischen Landesmuseum Trier", *Trierer Zeitschrift* 54, 117-215.

GRASSI, M.T. (1997): "Lucerne di tipo biconico e cilindrico. Il caso di Calvatone nel quadro delle produzioni di età tardo-repubblicana". *Acme, Annali della Facoltà di Lettere e Filosofia dell'Università degli Studi di Milano*, 50, 1, 1997, 213-234.

GRANADOS, J.O. i MANERA, E. (1980): "Las lucernas romanas de la colonia Barcino, I: Lucernas procedentes de la plaza del Rey y de Casa Padellós (excavaciones de 1931-1935)", *Quaderns d'Arqueologia i Historia de la Ciutat XVIII*, 51-68

GRENIER, J.C. (1977): *Annubis alexandrin et romain*, Etudes préliminaires aux religions orientales dans l'Empire Romain, Leiden.

GRUENEWALD, M. (1981): "Die Kleinfunde des Legionslager von Carnuntum mit ausnahme der Gefässkeramik (Graunungen 1968-1974)", *Der römische Limes in Osterreich XXXI*, 7-12.

GRUENEWALD, M. (1986): "Ausgrabungen in Legionslager Carnuntum. Keramik und Kleinfunde 1976-1977", *Der römische Limes in Osterreich XXXIV*, 11-2.

- GUALANDI, M.C. (1973): "Una fabrica di fittili nella Bolonia augustea". *Atti e Memoria della Diputazione di Storia Patrie per la Provincia di Romagna*, XXIV, 265-313
- GUITART, J. (1976): *Baetulo. Topografía arqueológica, urbanismo e historia*. Monografies Badalonines, 1, Museu de Badalona, Badalona.
- GUITART, J., ; PADRÓS, P. (1982): *Memòria Excavació Arqueològica solars al costat de la Torre Vella. Badalona (Barcelonès)* (inèdita).
- GUITART, J. ; PADRÓS, P. (1983): *Memòria Excavació Arqueològica solars al costat de la Torre Vella. Badalona (Barcelonès)* (inèdita).
- GUITART, J., ; PADRÓS, P. (1988): *Memòria Excavació Arqueològica d'Urgència al carrer Lladó, 45-53. Badalona (Barcelonès)* (inèdita).
- GUITART, J.; PADROS, P.; PERA I ISERN, J. (1989): *Memòria Excavació Arqueològica a la Via Augusta nº22-24. (Edifici Hisenda). Baetulo (Badalona, Barcelonès). 1986-1989.* (Inèdita).
- GUITART, J., ; PADRÓS, P. (1990): "Baetulo. Cronología y significación de sus monumentos", *Stadtbild und Ideologie. Die Monumentalisierung hispanischer Städte zwischen Republik und Kaiserzeit: Kolloquium in Madrid vom 19 bis 23 Oktober 1987*, 165-175, Bayerischen Akademie der Wissenschaften. 481 Philosophisch-Historische Klasse, 103, Bayerischen Akademie der Wissenschaften, München.
- GUITART, J., ; PADRÓS, P. (1991): "La ciutat romana de *Baetulo* (Badalona). Història i urbanisme", *Espais*, 31, 50-56.
- GUITART, J. ; PADRÓS, P. ; FONOLLÀ, A. (1993): "Aproximació a l'esquema urbanístic fundacional de la ciutat romana de *Baetulo* (Badalona)", *La ciutat en el món romà: actes del XIV Congrés Internacional d'Arqueologia Clàssica. Tarragona, 5-11/9/1993*, eds, Tarragona : Comité Organitzador del XIV C.I.A.C. : Madrid : Consejo Superior de Investigaciones Científicas : Barcelona : Institut d'Estudis Catalans, 188-191, Tarragona.
- GUITART, J. ; PADRÓS, P. ; PUERTA, C. (1991): La casa urbana en Baetulo, a *La casa urbana hispanorromana. Zaragoza. Ponencias y comunicaciones*, 35-47, Institución Fernando el Católico, Zaragoza.
- HAKEN, R. (1968): "Roman Lamps in the Prague National Museum and in Other Czechoslovak Collections". *Acta Musei Nationalis Pragae* XII, 1-2. Praga
- HALEY E.W. (1990): "The Lamp Manufacturer Gaius Iunius Draco". *Münsterer Beitager* IX, 2, 1-13.
- HANEL, N. (1995): *Vetera I. Die Funde aus den römischen Lagern auf dem Fürstenberg bei Xanten*, Rheinische Ausgraben 35, Köln.
- HANOTE, A. (2003): "Les lampes à huile de l'atelier de la Butte à Lyon: nouvelles découvertes", *Actes du congrès de Saint-Roman-en-Gal 2003*, Marseille, 483-495.
- HARRINGTON, H. (1935): "The prototypes of the designs on roman lamps". *Harvard Studies, Classical Philology* XLVI, 204-206
- HARRIS, W.V. (1980): "Roman Terracotta Lamps: the Organisation of an Industry", *Journal of Roman Studies*, LXX, 126-145.

- HARRIS, W.V. (1993): "Between archaic and modern: some current problems in the history of the Roman economy", *The inscribed Economy. Production and distribution in the Roman Empire in the light of Instrumentum Domesticum* (Roma, 1992), *Journal of Roman Archaeology*, Suppl. Series 6, Ann Arbor, 11-29.
- HARTMANN, Z. (1991): "Die Firmalampen aus Vindonissa", *Gesellschaft pro Vindonissa. Jahresbericht*, 50-64.
- HAYES, J.W. (1972): *Late Roman Pottery*. The British School at Rome. London.
- HAYES, J.W. (1978): "Lamps", *The Excavations at Carthage 1975, conducted by University of Michigan IV*, Tunis, 89-92.
- HAYES, J.W. (1980): *Ancient Lamps in the Royal Ontario Museum : I Greek and Roman clay lamps*. Toronto
- HERES, G. (1968): "Die Werkstatt des Lampentöpfers Romanesis", *Forschungen und Berichten der Staatlichen Museen zu Berlin* 10, 185-211.
- HERES, G. (1972): *Die Römischen Bild lampen der Berliner Antiken-Sammlung*. Schiften zur Gesichte und Kultur der Antike 3, Berlin.
- HERMET, F. (1934): *La Graufesenque (Condatomago)*, Paris.
- HERON DE VILLEFOSSE, A. (1907): "Lampe en terre cuite d'Olbia", *Bulletin de la Société National des Antiquaires de France*, 127-128.
- HOFF, V. (1986): „Lampes romaines tardives et lampes chrétiennes en terre cuite“, en LYON-CAEN, C.; HOFF, V. *Catalogue des lampes en terre cuite grecques et chrétiennes*, Musée du Louvre. Editions de la réunion des musées nationaux. Paris, 73-163.
- HOWLAND, R.M. (1958): *The Athenian Agora*. Results of Excavations conducted by the American School of Classical Studies at Athens, IV: Greek Lamps and their Survivals. Princeton.
- IVANYI, D. (1935) : "Die pannonischen Lampen. Eine typologisch-chronologische Übersicht", *Disertationes Pannonicae* 2,2
- JIMÉNEZ I FERNÁNDEZ, M.C. (2002): *Baetulo. La ceràmica de vernís negra*, Monografies Badalonines, 17, Museu de Badalona, Badalona.
- JOLLY, E. (1974): *Lucerne del Museo de Sabratha*, Monografie di Archeologia Libica, 11. Roma.
- KÄCH, D. (2006): *Die Öllampen vom Monte Iato : Grabungskampagnen 1971-1992*, *Studia letina*, 9. Zürich.
- KIRSCH, A. (2002): *Antike Lampen im Landesmuseum Mainz*. Mainz
- KÜHLBORN, J.S. (1995): *Germaniam pacavi. Germanien habe ich befriedet*, Münster.
- LABROUSSE, M. (1959): "Les lampes romaines de Musée de Lectoure", *Bulletin de la Société Archéologique de Gers*, 43-67.

- LAMBOGLIA, N. (1940): "Gli scavi di Albintimilium e la cronologia della ceramica romana". *Campagna di scavo 1938-1940*. Bordighera.
- LAMBOGLIA N. (1952): "Per una classificazione preliminare della ceramica campana", *Atti del I Congresso Internazionale di Studi Liguri* (Bordighera, 1950), pag. 139-206.
- LAMBOGLIA, N. BELTRAN, A. (1952): "Apuntes sobre cronología cerámica", *Caesaraugusta* 3, 87-89, lams. X-XIII
- LAMBOGLIA. N. (1952b): "Per una classificazione preliminare della ceramica campana", *Atti del I Congresso di Studi Liguri*, Bordighera.
- LAUR-BELART, R. (1935): *Vindonissa, Lager und Vicus*, Römische Germanische Forschungen 10. Berlin.
- LENOIR, E. (1981): "La Lampe Antique, Fossile Directeur privilégié por un achéologue ?". *Les lampes en terre cuite en Méditerranée des origines a Justinien (Table Ronde du C.N.R.S)*, 73-76, Lyon
- LEIBUNDGUT A. (1975): "Zu der Römischen Fundlampen der Schweiz", *IX Congressus Rei Cretariae Romae Fautores*, Ljubliana, 100-110.
- LEIBUNDGUT A. (1977): *Die römischen lampen in der Schweiz*. Francke Verlag, Bern.
- LERAT, L. (1954): "Catalogue des Collections Archéologiques de Besançon. I: les lampes antiques". *Annales Littéraires de l'Université de Besançon*.
- LERMA, J.V. (1988): "Lucernas romanas de Valentia", *Revista de Arqueología* 85, Madrid, 29-35.
- LOESCHCKE, S. (1908): "Berichte über die bei den Versammlungen des Vereins von Altertumsfreunden 1906-7 und 1907-8 gehaltenen Vorträge", *BJ*, 117, 420-433.
- LOESCHCKE, S. (1909): *Keramische Funde in Haltern*, Mitteilungen der Altertumskommission für Westfalen V, Münster.
- LOESCHCKE, S. (1911): "Lampen", Beschreibung römische altertümer Gesammelt Carl Anton Niessen, Köln, 88-114.
- LOESCHCKE, S. (1916): "Bearbeitung und Geschichte der Antiken Lampen", Mitteilungen des Deutschen Archäologischen Instituts (AA) III-IV, 203-211.
- LOESCHCKE, S. (1919): *Lampen aus Vindonissa, Ein Beitrag zur Geschichte von Vindonissa und des antiken Beleuchtungswesens*. Zürich.
- LOESCHCKE, S. (1942): "Die Römische und die Belgische Keramik aus Oberaden nach den Funden der Ausgrabungen", dins de ALBRECHT, C., *Das Romerlager im Oberaden und das Uferkastell in Beckinghausen and der Lippe*, 2,2, Dormunt, 39-40.
- LOPEZ RODRIGUEZ, J.R. (1981): *La colección de lucernas de la Casa de la Condesa de Lebrija (Sevilla)*, *Studia Archeologica* 67, 94-14.
- LOPEZ RODRIGUEZ, J.R. (1982): "Cuatro lucernas hispanorromanas", *Homenaje a Conchita Fernández Chicarro*, Madrid, 379-390.

- LUZON, J.M. (1967): "Luceras romanas de Riotinto", *Archivo Español de Arqueología* 40, 138-150.
- LYON-CAEN, C. , HOOF, V. (1986): *Catalogue des lampes en terre cuite grecques et chrétiennes*, Paris.
- MACCABRUNI, C. (1987): "Ceramica con invetriatura al piombo", *Céramiques hellénistiques et romaines II*, Paris, 167-169.
- MAESTRIPIERI, D; CECI, M. (1990): "Gli *Oppi*: una famiglia di fabbricanti urbani di lucerne", *JRA* 3, 119-132
- MADRID I FERNÁNDEZ, M. (1997): *Terra sigillata a Baetulo. Contextos estratigràfics altoimperials (d'August als Flavis)*, Tesi de llicenciatura, Universitat de Barcelona, Barcelona (inèdita).
- MADRID I FERNÁNDEZ, M. (1998): "Comercialització de la vaixela terra *sigillata* a Baetulo: primers resultats" , *Carrer dels Arbres*, 9, 7-19.
- MADRID I FERNÁNDEZ, M. (1999a): "Primers resultats de l'estudi de la ceràmica *terra sigillata* de *Baetulo*: circulació ceràmica i aportacions cronològiques a la ciutat", *Pyrenae*, 30, 147-172.
- MADRID I FERNÁNDEZ, M. (1999b): "Les marques de potier sur la *terra sigillata* de la ville romaine de *Baetulo* (Badalona, Barcelone)", *SFECAG, Actes du Congrès de Fribourg*, 179-189, Marseille.
- MADRID I FERNÁNDEZ, M. (2004): "Preliminary results of Archaeological and Archaeometrical studies of Early Italian *Sigillata* from *Baetulo* (Badalona, Barcelona)", *Early Italian Sigillata* (J. Poblome, P. Talloen, R. Brulet i M. Waelkens eds.), 337-350, Babesch, Annual Papers on Classical Archaeology, Supplement 10, Leuven.
- MADRID I FERNÁNDEZ, M. ; BUXEDA, J. (2002): "A Review of the archaeometric studies of western mediterranean *terra sigillata* from the first century BC to the second century AD: state of art, limitations and potential", *Modern Trends in Scientific Studies on Ancient Ceramics*, (Eds. V. Kilikoglou, A. Hein, i Y. Maniatis), 287-298, BAR International Series, 1011, Oxford.
- MADRID I FERNANDEZ, M. (2005): *Estudi arqueològic i caracterització arqueomètrica de la „terra Sigillata“ de la ciutat de Baetulo (Badalona)*, Tesis Doctorals Electròniques TDX-0105106-091209, Universitat de Barcelona, Barcelona.
- MANACORDA, D. (1993): "Appunti sulla bollatura in età romana", *The inscribed Economy. Production and distribution in the Roman Empire in the light of Instrumentum Domesticum* (Roma, 1992), Journal of Roman Archaeology, Suppl. Series 6, Ann Arbor, 37-54.
- MANERA, E. (1978): "Lucernas romanas de Pollentia en el Museo de Mallorca", *Bolletí de la societat arqueològica Luliana*, Palma de Mallorca, 218-237.
- MANERA, E. (1983): "Lucernas romanas procedentes de Porto Cristo (Manacor, Mallorca)", *Pollentia, Estudio de los materiales*, I, 367-399
- MANERA, E.; PALAQUES, M^o.L. (1987): "La marca C.Oppi. Res. A través de la ruta de la Plata", *Simposio sobre la red viaria en la Hispania Romana, Tarazona* (Zaragoza, 1990), 317-324.

MARTIN, TH., (1986): *Montans centre potier gallo-romain*, Centre d'Études et de Recherches archéologiques de Montans, 1986.

MAYET, F. (1975): *Les céramiques a parios fines dans la Péninsule Ibérique*. Paris.

MENZEL, H. (1954): *Antike Lampen. Im Römisch-Germanischen Zentralmuseum zu Mainz Katalog 15*. Mainz.

MENZEL, H.; ELGAVISH, J. (1961): "Lucerna", *Enciclopedia dell'Arte Antica, Classica e Orientale* IV, Roma, 707-718.

MERCANDO, L. (1962): *Lucerne greche e romane dell'Antiquarium Comunale*. Roma

MERCANDO, L. (1970): "Lucerna, marche di fabbricanti di lucerne". *EAA, suplemento I*, 419-442

MEZQUIRIZ, M^oANGELES. (1983): "Terra Sigillata Hispanica". *Monografías del museo arqueológico nacional*, 2, pags. 124-131

MODRZEWSKA I. (1988): "Lucernas tardo antiguas en la colección de M.A.N." *Boletín del Museo Arqueológico Nacional*. Madrid.

MODRZEWSKA I. (1989): "Lucernas escogidas del Museo Arqueológico de Alicante y Elche", *Boletín del seminario de Estudios de Arte y Arqueología* LV, 216-245.

MODRZEWSKA I. (1990): "Remarques sur une lampe romaine du Musée Archéologique à Barcelona", *Etudes et Travaux. Studia i Prace (Travaux du Centre d'Archeologie Méditerranéenne de l'Académie de Sciences Polonaise* 15, 273-278.

MODRZEWSKA I. (1991): "Lucernas romanas inéditas en los Museos Arqueológico Nacional y de Barcelona", *Boletín del Seminario de Estudios de Arte y Arqueología* LVII, 245-249.

MODRZEWSKA I. (1992): "Le lucerne da miniera nel Museo Archeologico di Barcelona", *Rivista di Archeologia* XVI, 65-67.

MONTAGU J. (1985): *Technologie de fabrication des Lampes Romaines en Terre Cuite*.

MORAIS, R. (1997-98): "Estudo de duas lucernas vidriadas de época romana encontradas en Bracara Augusta", *Cuadernos de Arqueologia*, série III, 14-15, 165-173.

MOREL, J.P. (1981): *Céramique Campaniène: Les Formes*. École Française de Rome.

MORENO JIMENEZ, F. (1991): *Lucernas romanas de la Bética*. Universidad Complutense, Madrid.

MORILLO CERDAN, A. (1989): "En torno a la tipología de lucernas: Problemas de nomenclatura". *Cuadernos Prehistoria y Arqueología*, 17, 143-167. Universidad Complutense de Madrid.

MORILLO CERDAN, A (1992): *Cerámica romana de Herrera de Pisuerga (Palencia, España): Las Lucernas*. Ediciones Universidad Internacional SEK, Santiago de Chile.

MORILLO CERDAN, A (1992b): "Una colección de lucernas procedentes de Herrera de Pisuegra", *Cuadernos Prehistoria y Arqueología* 19, Universidad Complutense de Madrid, 265-288.

MORILLO CERDAN, A (1992c): "La producción de Vogelkplampen de Herrera de Pisuegra (Palencia, España). Un testimonio revelador de la política militar augustea en la Península Ibérica", *Opvs XI*, Siena, 115-134.

MORILLO CERDAN, A (1993): "Una nueva producción de lucernas en la Península Ibérica: el taller militar de Herrera de Pisuegra (Palencia, España)", *Trabalhos de antropologia e Etnologia*, XXXIII, Porto, 351-364.

MORILLO CERDAN, A (1993c): "Aproximación a la problemática de la circulación y comercio de lucernas romanas en el Cantábrico", *XXII CNA*, Vigo, 201-206.

MORILLO CERDÁN, A. (1996): "Las lucernas del tipo de "cabeza de ave" (Vogelkopflampen) en la Península Ibérica". *Madridier Mitteilungen* 37, 103-120

MORILLO CERDÁN, A (1997): "Lucernas palentinas en las colecciones del Museo Arqueológico Nacional". *Actas III Congr. Hist. Palencia* (Palencia 1995), 431-448.

MORILLO CERDAN, A (1997b): "Lucernas vidiradas de época romana en la Península Ibérica. Dos ejemplares inéditos depositados en el Museo Arqueológico Nacional", *Anuario de la Universidad Internacional SEK 2*, Santiago de Chile, 53-68.

MORILLO CERDAN A (1999): "Lucernas romanas en la región septentrional de la Península Ibérica. Contribución al conocimiento de la implantación romana en Hispania". *Monographies d'Instrumentum* 8, Montagnac.

MORILLO CERDAN, A (2000): "Lucernas", La villa romana de Quintanilla de la Cueva (Palencia). *Memoria de las excavaciones 1970-1981*, Palencia, 217-220.

MORILLO CERDAN, A (2001): "Representaciones gladiatorias y circenses en lucernas romanas de la región septentrional de la península ibérica", *II Encuentro sobre Hispania en la Antigüedad Tardía: Ocio y Espectáculos*, Alcalá de Henares, 175-212.

MORILLO CERDAN, A (2003): "Las lucernas de Astorga" en *Astorga IV*, Lucernas y Anforas, Junta de Castilla y León, consejería de educación y cultura.

MOSCARA, s. (2003): "I motivi iconografici sulle lucerne prodotte a Scoppieto", *Rei Cretariae Romanae Fautores*, Acta 38, 153-160.

NIETO, J. (1988): "Cargamento principal y cargamento secundario". Navires et Commerces de la Méditerranée antique. *Cahiers d'Histoire* XXXIII, 379-395

NIETO, J.; JOVER, A.; IZQUIERDO, P.; PUIG, A.M.; ALAMINOS, A.; MARTÍN, A.; PUJOL, M.; PALOU, H. & COLOMER, S. (1989): *Excavacions arqueològiques subaquàtiques a Cala Culip*, I, Girona.

NOLLA, J.M.; CASAS, J. (1984): *Carta arqueològica de les comarques de Girona. El problament d'època romana al NE de Catalunya*, Girona.

NOLLA, J.M.; CASAS, J. (1990): "El material ceràmic d'importació de la vil.la romana de Puig Rodon (Corçà, baix Empordà) d'època severiana a la baixa antiguitat", *Cypsela* VIII, 193-218.

OZIOL, TH., REBUFFAT, R. (1987): "Les lampes de terre cuite en Méditerranée". *Travaux de la Maison de l'Orient*, n°13. Lyon.

PADRÓS, P. (1979): "L'entorn arqueològic de la Torre Vella. L'excavació estratigràfica confirma el seu interès històric", *Amistad*, 102, 4-6.

PADROS, P.; COMAS, M. (1983): *Memòria campanya d'excavació arqueològica Baetulo. Plaça de la Constitució*. (Inèdita).

PADRÓS, P. (1985): *Baetulo. Arqueologia urbana 1975-1985*, Monografies Badalonines, 7, Museu de Badalona, Badalona.

PADRÓS, P. ; AQUILUÉ, X. ; SUBÍAS, E. (1984): *Memòria Excavació Arqueològica solars al costat de la Torre Vella. Badalona (Barcelonès)* (inèdita).

PADROS, P. (1984): *Memòria d'excavació d'urgència. Plaça de l'oli n°8*. (inèdita).

PADROS, P.; COMAS, M.; PUERTA, C. (1985): *Memòria d'excavació d'urgència. Carrer Fluvià, 23*. (Inèdita).

PADROS, P. (1985): *Memòria d'excavació d'urgència. Via Augusta n°9 (Hospital Municipal)*. (Inèdita).

PADROS, P. (1985): *Memòria d'excavació d'urgència. Via Augusta n°22-24*. (Inèdita).

PADROS, P.; COMAS, M.; LLOBET, C.; PUERTA, C. (1985): *Memòria carrer Jaume Borràs, 13 (Bapark)*. (Inèdita).

PADROS, P.; COMAS, M.; LLOBET, C.; PUERTA, C. (1985): *Memòria carrer de les Eres 1984-85*. (inèdita).

PADROS, P.; COMAS, M.; PUERTA, C. (1986): *Memòria excavació d'urgència. Carrer Fluvià 12-14-16. Baetulo*. (Inèdita).

PADROS, P.; COMAS, M.; PUERTA, C. (1986): *Memòria excavació d'urgència. Carrer Fluvià 43. Baetulo*. (Inèdita).

PADROS, P.; COMAS, M.; PUERTA, C.; RODRIGUEZ, M. (1986): *Memòria excavació d'urgència. Carrer de les Termes Romanes. Baetulo*. (Inèdita).

PADROS, P.; RODRIGUEZ, M. (1987): *Memòria excavació d'urgència. Passatge de la Pau s/n. Badalona*. (Inèdita).

PADROS, P.; LLOBET, C. (1987): *Memòria d'excavació d'urgència. Carrer Fluvià n°33 (Hort d'en Fluvià). Baetulo*. (Inèdita)

PADROS, P.; COMAS, M.; LLOBET, C.; PUERTA, C.; RODRIGUEZ, M. (1987-88): *Memòria excavació Solar entre els carrers Temple i Termes Romanes (Solar Duran). Baetulo*. (Inèdita).

PADROS, P.; LLOBET, C. (1988): *Memòria excavació d'urgència. Carrer Gaietà Soler, 2. Baetulo*. (Inèdita).

PADROS, P.; LLOBET, C. (1988): *Memòria d'excavació d'urgència. Carrer Pujol*. (inèdita).

- PADROS, P.; RODRIGUEZ, M. (1988): *Memòria d'excavació d'urgència. Plaça Ass. de Catalunya, 8. Baetulo.* (Inèdita).
- PADROS, P.; RODRIGUEZ, M.; CARRERAS, N.; GURRI, E.; LLOBET, C.; PUERTA, C. (1989): *Memòria d'excavació d'urgència. Via Augusta nº9 (Hospital Municipal).* (Inèdita).
- PADROS, P.; COMAS, M. (1989): *Memòria excavació d'urgència. Plaça J. Font i Cussó. (Solar al costat de la Torre Vella, entre els carrers del Temple i Termes Romanes). Badalona.* (Inèdita).
- PADROS, P.; COMAS, M. (1990): *Memòria excavació d'urgència. Plaça J. Font i Cussó. (Solar al costat de la Torre Vella, entre els carrers del Temple i Termes Romanes). Badalona.* (Inèdita).
- PADROS, P.; COMAS, M.; RODRIGUEZ, M.; ALEMANY, J.; MADRID, M. (1991): *Memòria d'excavació d'urgència carrer Lladó 45-53. Baetulo.* (Inèdita).
- PADROS, P.; COMAS, M.; ALEMANY, J.; MADRID, M. (1992): *Memòria d'excavació d'urgència. Davant carrer Lladó nº45-53. Baetulo.* (Inèdita).
- PADRÓS, P. ; COMAS I SOLÀ, M. (1995): *Memòria Excavacions Arqueològiques 1995. Plaça Joaquim Font i Cussó. Ciutat romana de Baetulo (Badalona)* (inèdita).
- PADRÓS P. ; COMAS I SOLÀ, M. (1996): *Memòria Excavacions Arqueològiques 1996. Plaça Joaquim Font i Cussó. Ciutat romana de Baetulo (Badalona)* (inèdita).
- PADRÓS, P. ; COMAS I SOLÀ, M. (1997): *Memòria Excavacions Arqueològiques 1997. Plaça Joaquim Font i Cussó. Ciutat romana de Baetulo (Badalona)* (inèdita).
- PADRÓS, P. ; COMAS I SOLÀ, M. ; MADRID I FERNÁNDEZ, M. (1998): *Memòria intervenció arqueològica. Plaça Joaquim Font Cussó. Ciutat romana de Baetulo (Badalona). Quadre E i taberna C* (inèdita).
- PADRÓS, P. ; GUITART, J. (1988): *Memòria Excavació d'Urgència del carrer del Temple / Termes Romanes, futura Plaça Font i Cussó (també anomenat solar de la Torre Vella). Badalona.* (inèdita).
- PADRÓS, P. ; LLOBET, C. ; PUERTA, C. (1989): *Memòria de la campanya d'excavacions arqueològiques a la Plaça J. Font i Cussó (solar al costat de la Torre Vella entre els carrers Del Temple i Termes Romanes) Badalona, Barcelonès* (inèdita).
- PADRÓS, P. ; PUERTA, C. (1984): *Memòria Excavació Arqueològica solars al costat de la Torre Vella. Badalona (Barcelonès)* (inèdita).
- PALANQUES, M.L. (1984-85): "Las lucernas de la calle Robert d'Aguiló", *Butlletí Arqueològic de Tarragona* V, 6-7, 145-162.
- PALANQUES, M.L. (1992): *Las Lucernas de Pollentia.* The William L. Bryant Foundation. Palma de Mallorca.
- PALOL, P (1948): "La Colección de lucernas romanas de cerámica procedentes de Ampurias en el Museo Arqueológico Provincial de Gerona". *Memorias Museos Arqueológicos Provinciales IX-X*, 233-65.

PASCUAL GUASCH, R. (1977): "Las ánforas de la Layetana", *Méthodes classiques et méthodes formelles dans l'étude des amphores (Actes du Colloque de Rome, 27- 29 mai 1974)*, 47-96, École Française de Rome.

PATERNO, L. (2002): "Le petit mobilier du port de Lattes". *Lattara* 15, Lattes, 131-156.

PATERNO, L. (2004): "Les petits objets du quartier 30-35 dans le contexte lattois", *Lattara* 17, Lattes, 345-359.

PAVOLINI, C. (1976-77): "Una produzione italica di lucerne: le Vogelkopflampen ad ansa trasversale", *Bolletino della Commissione Archeologica Comunale in Roma*, 85, 45-134.

PAVOLINI, C. (1977): "Le lucerne fittili romane del Museo Nazionale di Napoli". L'instrumentum domesticum di Ercolano e Pompei nella prima età imperiale, *Quaderni di Cultura Materiale* 1, 68-72. Roma.

PAVOLINI, C. (1980): "Le lucerne in terra sigillata africana da esportazione. Proposti di una tipologia", *Colloque sur la Céramique Antique. Actes*, Cartago, 141-149.

PAVOLINI, C. (1981): "Le lucerne nell'Italia romana" Società romana e produzione schiavistica, II, *Merci, mercati e scambi nel Mediterraneo*. Bari, 139-184.

PAVOLINI, C. (1986): "La circolazione delle lucerne in terra sigillata africana", *Società Romana e Impero Tardoantico III. Le Merci, gli Insediamenti*, Roma, 241-250.

PAVOLINI, C. (1987): "Le lucerne romana fra il III sec. aC e il III sec. dC", *Ceramiques hellénistiques et romaines* 2, Paris, 139-165.

PAVOLINI, C. (1987b): "Ruolo commerciale de Roma e dell'Italia e produzione ceramica", *Arqueologia e storia di Roma: Roma repubblicana dal 270 aC all'età augustea*, Roma. 103-111.

PAVOLINI, C. (1990): "Les lampes romaines en Gaule aux IIe et Ier siècle avant Jesus-Chirs", *Gaule interne et Gaule Méditerranéenne aux IIe et Ier siècles avant J.C. Revue Archeologique Narbonnaise*, suppl. 21, 99-112.

PAVOLINI, C. (1992): "Prime esperienze di analisi di laboratorio sulle lucerne fittili del Museo Nazionale Romano", *Arqueologia della Ceramica. Problemi di Metodo. Attii 8 Simposio Internazionale della Ceramica*, Rimini, 115-117.

PAVOLINI, C. (1993): "I Bolli sulle lucerne fittili delle officine centro-italiche", *The inscribed Economy. Production and distribution in the Roman Empire in the light of Instrumentum Domesticum (Roma, 1992)*. *Journal of Roman Archaeology*, Suppl. Series 6, Ann Arbor, 65-71.

PAVOLINI, C.; TOMEI, M.A. (1994): "Iside e Serapide nel Palazzo. Lucerne isiache dalla Domus Tiberiana", en *Roman Papers, Journal of Roman Archeology*, Suppl. Series, 11, 89-130.

PEACOCK, D.P.; BEJAOU, F.; BEN LAZREG, N. (1990): "Roman pottery production in Central Tunisia", *Journal of Roman Archeology* 3, 59-84.

PERA, J. (1992): "Les lucernae a can Xammar (Mataró, El Maresme) Campaña d'excavacions de 1987", *Laietana* 7, Mataró, 113-117.

PERLZWEIG, J. (1961): "Lamps of the Roman Period". *The Athenian Agora VII*. Princeton.

PODVIN, J.L. (2003): "La triade Isis-Harpocrate-Anubis sur des lampes africaines", *Nouveautés Lychnologiques, Lychnological News*. Ed. Chaman. Hauterive, 207-210.

POHL, G. (1962): "Die frühchristliche Lampe von Lorenzberg dei Epfach Landkreis, Schongau, versuch einer gliederung der lampen vom Mediterranen" *Schriftenreihe zur Bayerischen Landesgeschichte* 62. München.

POLIA, M. (1968): "Lucerne", *Ostia I. Le terme del Noutatore, scavo dell'ambiente IV*, Studi Miscellanei 13, Roma, 81-85.

POLLINO, A (1992): "Les lampes de Caius Clodius". *Cahiers. d'Archéologie. Subaquatique*. XII, 137-185.

PONSICH, M. (1961): *Les lampes romaines en terre cuite de la Maurétania Tingitane*. Rabat.

PONSICH, M. (1963): "Les lampes romaines de la Colection Ingres (Musée de Montauban)", *Revue Archéologique du Centre de la France* 2, 100-132.

PREVOSTI, M. (1981): *Cronologia i poblament a l'àrea rural de Baetulo*, Monografies Badalonines, 3, Museu de Badalona, Badalona.

PROVOOST, A. (1976): "Les lampes antiques en terre cuite. Introduction et essai de typologie générale avec des détails concernant les lampes trouvées en Italie", *L'antiquité classique* XLV, 5-39 y 550-586.

PUERTA, C.; RODRIGUEZ, M. (1986): *Informe de la campanya d'excavacions realitzades al carrer Lladó 45-53 de Badalona*. (Inèdita)

PUERTA, C. (1989): *Baetulo. Ceràmica de parets fines*, Museu de Badalona, Badalona.

PUERTA, C. ; RODRÍGUEZ, M. (1987): "Una indústria urbana de producció de vi a Baetulo" (Badalona), *El vi a l'antiguitat: economia, producció i comerç al Mediterrani occidental. Actes del I Col·loqui d'arqueologia romana. Badalona, 1985*, Monografies Badalonines 9, 183-188, Museu de Badalona, Badalona.

PUYA GARCIA DE LEANIZ, M. (1988): "Representaciones de gladiadores en discos de lucernas del Museo Arqueológico de Sevilla", *Homenaje a Manuel de los Santos*, Albacete, 205-210.

PUYA GARCIA DE LEANIZ, M. (1991): "Lucernas romanas del Museo Arqueológico de Sevilla: Las lucernas tardo-republicanas", *Boletín del Seminario de Estudios de Arte y Arqueología* LVII, 215-244.

PY, M. ; ADROHER A.M. (1994) : "Principes d'enregistrement du mobilier archeologique". *Lattara* 4, 83-100

PY, M. (1994): "Catalogue des petits objets", Exploration de la ville portuaire de Lattes. Les îlots 2, 4-sud, 5, 7-est, 7-ouest, 8, 9 et 16 du quartier Saint-Sauveur, *Lattara* 7, 373-422.

REMESAL, J. (1974): "Les Lampes à huile de Belo au Musée Archéologique National de Madrid ". *Mélanges de la Casa Velazquez*, X, 561-574. Paris

REY SEARA, E. (1990): "Asas de lucerna en forma de media luna", *Gallaecia* 12, 197-207.

RIBAS BELTRAN, M. (1966): *La villa romana de Torre Llauder de Mataró*, Excavaciones arqueológicas en España 47, Madrid.

RIBAS BELTRAN, M. (1972): "La villa romana de Torre Llauder", *Noticiario Arqueológico Hispánico* 1, 115-180.

RICCI, M. (1974): "Per una cronologia delle lucerne tardo-republicane" *R.S.L.* XXXIX, 2-4, 168-234.

RIGAUD DE SOUSSA, J.J. (1969): "Novo molde de lucernas aparecido em Braga" *Trabalhos de Antropologia e Etnologia*.

RITTERLING, E. (1901): "Die Fundstücke. Lampen", en "Haltern die Alterumsforschung un der Lippe". *Mitteilungen und die Alterumskommission für Westfalen* 2, 168-171. Lám. XXXII.

RITTERLING, E. (1912): "Lampen", *Das Frühromische Lager bei Hofheim im Taunus*, Analen des Vereins für Nassauische Altertumskommissionen für Westfalen 2, 168-171.

RIZZO, G. (2002): *Instrumenta urbis I. Ceramiche fini da mensa, lucerne ed anfore a Roma nei primi due secoli dell'impero*, Roma.

ROCA ROUMENS, M. (1976): *Sigillata hispánica producida en Andújar (Jaén)*, Jaen.

ROCA ROUMENS, M. (1980): "Sigillata importada y nuevas formas de Terra Sigillata Hispanica producida en Andújar. Puntualizaciones cronológicas referidas a la actividad inicial del alfar", *Cuadernos de prehistoria de la Universidad de Granada* 5, 270-271.

ROCA ROUMENS, M. (1982): "Breve introducción al estudio de la Sigillata". *Cuadernos de prehistoria de la Universidad de Granada* 7, 359-404

ROCA ROUMENS, M. (1990): "Estado actual y perspectivas de la investigación de los centros productores de Terra Sigillata Hispanica: el ejemplo de los Villares de Andújar, Jaén". *Florentia Iliberitana* 1, Granada, 389-407

ROCA ROUMENS, M. (1994): "Artesanos y producción cerámica en el Alto Guadalquivir", *La sociedad Bética: contribuciones para su estudio*, Universidad de Granada, 409-424.

ROCA I ROUMENS, M. (1998): Reflexiones acerca de las estructuras de producción de *sigillata* en el centro de Andujar, a *Terra Sigillata Hispánica. Estado actual de la investigación* (ed. Ma. Isabel Fernández García), 105-122, Universidad de Jaén.

ROCA ROUMENS, M. ; FERNANDEZ GARCIA, M°. (2005): *Introducción al estudio de la cerámica romana: Una breve guía de referencia*. CVDAS.

RODRIGUEZ MARTIN, G. (1994-1995): "Lucernas romanas del S.I dC procedentes de un vertedero de Mérida (badajoz)", *Anas* 7-8, 269-283.

RODRIGUEZ MARTIN, G. (1996): *Materiales de un alfar emeritense: paredes finas, lucernas, sigillatas y terracotas*, Cuadernos Emeritenses 11, Mérida.

RODRIGUEZ MARTIN, G. (2002): *Lucernas romanas del Museo Nacional del Arte Romano (Mérida)*, Mérida.

ROMERO CARNICERO, M.V. (1989): "Las Lucernas republicanas de los campamentos de Numancia", *Boletín del seminario de Estudios de Arte y Arqueología* LV, 257-290.

RUDNICK, B.P. (1994): *Die verzierte Arretina aus Oberaden und Haltern*. Mainz.

RUIZ DE ARBULO, J. (1996): "Altars domésticos y ritos orientales. Las ámulas con lucernas adosadas". *Cypsela* XI, 117-124.

RUIZ DE ARBULO, J. (1989): "Les llànties", *Un abocador del S.V dC en el Fòrum Provincial de Tarraco*, Memòries d'Excavació 2 (TEDA), Tarragona, 182-189.

SALOMONSON, J.W. (1968): "Etudes sur la céramique romaine d'Afrique. Sigillé claire et céramique commune de Henchir el Ouiba (Raqqada) en Tunisie Centrale", *Bulletin van de vereenigint tot bevordering der kennis van de antike beschairing*, XLIII, 80-145.

SALOMONSON, J.W. (1969): "Spätromische rote Tonware mit Reliefverzierung aus Nordafrikanischen Werkstätten", *Entwicklungsgeschichte Untersuchungen zur Reliefgeschmitten Terra Sigillata Chiara „C“*, *Bulletin van de vereenigint tot bevordering der kennis van de antike beschairing*, XLIV, 4-109.

SALONE, C. (1973): "Lucerne", *Ostia III. Le terme del Nuotatore, scavo degli ambienti III, VI, VII*, *Studi Miscellanei*, 21, 2, 395-404.

SANCHEZ FERNANDEZ, J.; GUARDIOLA, A.; BLASCO MARTINEZ, E. (1989): "Lucernas", *Portus Ilicitanus. Santa Pola (Alicante)*, Valencia, 52-53, 84-86, 117-120.

SANCHEZ REAL, H. (1989): "Las lucernas de la exploración arqueológica del jardín del claustro de la Catedral de Tarragona (1995)", *Mitteilungen des Deutschen Archäologischen Instituts (Madriider Mitteilungen)* 30, 253-288.

SANTAMARIA, C. (1975): "L'epave à Cap Dramont (Saint-Raphaël): Fouilles 1971-1974", *Revue Archeologique Narbonnaise* VIII, 185-198.

SERRA I RAFOLS, J. (1973): "La donació d la col.lecció Quintana al Mseu d'Història de la Ciutat", *Quaderns d'Arqueologia i Història de la Ciutat* XV, 5-30.

SERRA I VILARO, J. (1930): Excavaciones en Tarragona, *Memorias de la Junta Superior de Excavaciones y Antigüedades* 116, Madrid.

SERRANO, E. (1979): "Hallazgos de cerámica romana vidriada en la Bética", *Baetica* 2 (I), 147-154.

SCIALLANO, M. ; SIBELLA, P: *Amphores: comment les identifier*, Edisud, Aix-en-Provence, 1991.

SCHAETZEN PH., VANDERHOEVEN, M. (1956): *De Romeinse lampen in Tongeren Overdruk uit*. Het Oude Land van Loon, 1956

SCHNEIDER, G. (1993): "Studies of Roman Lamps from the Northern Provinces and from Rome". *Ceramica romana e archeometria: Lo stato degli studi. Atti delle giornate internazionali di studio*. Castello di Montegufoni (Firenze), 127-142

SCHNEIDER, G. ;HOFFMANN, B., ; WIRZ, E. (1979): "Significance and dependability of reference groups for chemical determinations of provenance of ceramics 496 artifacts", *Proceedings of the 18th International Symposium on Archaeometry and Archaeological*

Prospection (Bonn, 14-17 March 1978) Archaeo-Physika, Band 10, 269-283. Sciau, Ph., Werwerft, M., Vernhet, A., i Bemont

SCHNEIDER, G; WIRZ, R. (1991): "Chemische Analysen von Firmalampen aus vindonissa", *Gesellschaft Pro Vindonissa. Jahresbericht 1991*, 35-49.

SCHNEIDER, G; WIRZ, R. (1992): "Chemical answers to archeological questions –Roman terracotta Lamps as documents of economic history", *Documents et Travaux IGAL 15*, Paris, 1-44.

VON SCHNURBEIN, S. (1974): "Die römische Militärlagen bei Haltern", *Bodenaltertümer Westafelns 14*, 77-80.

VON SCHNURBEIN, S. (1977): "Die Produktion der Haltener Töpfereien", *Rei Cretariae Romanae Fautores XVII-XVIII*, 38-50.

VON SCHNURBEIN, S. (1981): "Untersuchungen zur Geschichte der römischen Militärlager and der Lippe", *Bericht der Römisch-Germanischen Kommission 62*.

SERRA RÀFOLS, J. DE C. (1927): "Excavacions a Badalona", *Anuari de l'Institut d'Estudis Catalans 1927-1931*, Barcelona, 100-111.

SOTGIU, G. (1968): "Inscrizioni latini della Sardegna". II. *Instrumentum Domesticum*. 1. Lucerne. C.I.L. Suplemento X, Padua

SOTGIU, G. (1969): "Nuove lucerne con bollo", *Annali della facoltà di Lettere e Filosofia della Università di Cagliari XXXII*, 79-83.

SOTOMAYOR, M.; PEREZ CASAS, A.; ROCA, M. (1976): "Los alfares romanos de Andújar (Jaén): Dos nuevas campañas". *Noticiario Arqueológico Hispánico 4*, 132-140

SOTOMAYOR, M.; ROCA, M.; SOTOMAYOR, A. (1979): "Los alfares romanos de Los Villares de Andújar (Jaén), campañas de 1974, 1975 i 1977", *Noticiario Arqueológico Hispánico 6*, 443-497.

SOTOMAYOR, M.; ROCA, M.; SOTOMAYOR, N.; ATIENZA, R. (1981): "Los Alfares romanos de Andújar (Jaén, campaña 1978-79)". *Noticiario Arqueológico Hispánico 11*, 309-319, 364-366

SOTOMAYOR, M., ROCA ROUMENS, M., FERNÁNDEZ GARCÍA, M.I. (1999): "Centro de producción de Los Villares de Andujar (Jaén)", *Terra Sigillata Hispánica. Centros de fabricación y producción altoimperial* (coords. M. Roca Roumens i Ma. Isabel Fernández García), 19-60, Universidad de Jaén, Universidad de Málaga.

STEINER, P. (1911): Xanten. Kataloge West-und Süddeutscher Albertumssammlungen, Frankfurt.

STIEREN, A. (1932): "Römische Töpferören im LagerHaltern", *Germania 16*, 112-115.

STIEREN, A. (1943): *Die Funde von Haltern seit 1925*, Munster.

SZENTLELEKY, Th (1969): *Ancient Lamps*. Amsterdam.

- TARRADELL, M. (1975): "La expansión del aceite y el uso de lucernas. Un elemento metodológico para la historia agraria del Mediterráneo antiguo". *Jornada de Metodología aplicada de las ciencias Históricas I*, 173-184. Santiago.
- TARRATS, F. (1976): "Campaña de Excavaciones Arqueológicas Baetulo-76 (1). Interesantes hallazgos en el sector del Pasaje Pujol", *Amistad*, 78, 4-6.
- TARRATS, F. (1977): "Prospeccions arqueològiques a l'antic Clos de la Torre", *Amistad*, 91, 4-6.
- TARRATS, F. (1993): "Figlinae Tarraconsense: producciones cerámicas alto-imperiales en la ciudad de Tarraco", *Actes XIV congres internacional d'arqueologia clàssica: La ciutat en el món romà*, Tarragona, 405-406.
- TOMASEVIC, T. (1970): *Die Keramik der XIII. Legion aus Vindonissa. Ausgrabungen Königsfelden 1962-1963*, Veröffentlichungen der Gesellschaft pro Vindonissa VII, Windisch.
- TORTORELLA, S. (1981): "Ceramica da cucina". *Enciclopedia dell'Arte Antica Classica e Orientale*, Atl. FCI, Roma, 208-228.
- TORTORELLA, S. (1983): "Produzione e circolazione della ceramica africana di Cartagine (V-VII sec.)", *Opus* 2, 1, 15-30.
- VEGAS, M. (1954): "Estudio cronológico de la lucernas del Museo de Tetuán", *II Congreso Arqueológico del Marruecos Español*, Tetuán, 425-429.
- VEGAS, M. (1964): "Römische Bildlampen aus einer Werkstatt des Lagers Novaesium", *Bonner Jahrbücher des Rheinischen Landesmuseum in Bonn und des Vereins von Alterumsfreunden in Rheinlande*, 308-231.
- VEGAS, M. (1966): *Novaesium II. Die Römischen Lampen von Neuss*, Limesforschungen 7, Berlin, 63-127.
- VEGAS, M. (1966b): "Motivos decorativos en las lucernas de disco romanas: sus antecedentes y paralelos". *Pyrenae* 2, 81-91
- VERTET, M. (1983): *Recherches sur les techniques de fabrication des lampes en terre cuite du Centre de la Gaule, Recherches sur les Ateliers de Potiers de la Gaule Centrale III*, Revue Archéologique Sites, 20, Paris.
- VICENT, J. (1990): "Lucernas romanas de Valentia", *Revista de Arqueología* 85, Madrid, 39-45.
- WALDHAUER, O. (1914): *Die antiken Tonlampen. Kaiserliche Ermitage*. Sant Petersburg.
- WALTERS, H.B. (1914): *Catalogue of the Greek and Roman Lamps in the British Museum*. London.
- ZACCARIA, A. (1973-74): "Lucerne", *Scavi di Luni I. Relazione preliminare della campagna di scavo 1970-71*, Roma 482-502.
- ZACCARIA, A. (1977): "Lucerne", *Scavi di Luni II. Relazione preliminare della campagna di scavo 1972-74*, Roma 290-304.

